

### ۱- معادل معنایی واژه مشخص شده در کدام بیت درست است؟

- (۱) همیشه عاشق دیدار اوست دیده بخت / مدام شایق بالای اوست جامه جاه: (آرزو)
- (۲) وحشی از دریای رحمت گر دهندت رشحه‌ای / گام بر روی هوا آسان زنی همچون سحاب: (قطره)
- (۳) همی دهد ندای خوف و می‌رسد / به هر دلی مهابت ندای او: (ترسناک)
- (۴) چون کنم در روی چون ماهت نظر / کز فروغ تو نظر می‌سوزدم: (آتش)

### ۲- معنای واژگان «خرگه، زبونی، غیرت، بار» در کدام گزینه آمده است؟

- (۱) سراپرده بزرگ، درماندگی، حمیت، رخصت
- (۲) خیمه، فرومایه، رشک بردن، اجازه
- (۳) پرده بزرگ، درمانده، حسادت، اجازه
- (۴) غرفه، فرومایگی، شجاعت، رخصت

### ۳- در کدام گزینه غلط املائی وجود ندارد؟

- (۱) ملامت بیهدهست آزاده‌گان را بر سر کویت / کسی کان روی بیند از بلا آزاد کی ماند
- (۲) مهر او تازه نهالی است به بستان وجود / که به جز خون دل و دیده سمرها دارد
- (۳) گرد سپهش خاسته از مشرق و مغرب / ماه علمش تافته بر دجله و جیحون
- (۴) گو فرود آی سپس از خر شیطان امروز / دور طیاره؛ بهل قاطر بدچشم و چموش

### ۴- در متن زیر، املائی کدام واژه نادرست آمده است؟

«سپیده فردای گنجه با نهیب و سفیر گلوله‌های توپ روس، باز شد. شهر عرصه روز محشر را به خاطر می‌آورد. گنجه با واپسین رمق‌هایش، زیر سقفی از دود و غبار نفس می‌کشید. دیری نگذشت که این منطقه به تصرف سپاه روس درآمد. بادهای اواخر زمستان، ناله‌های واماندگان را با بوی خون جوادخان و هزاران شجاع گنجه تا فراز قلّه‌های قفقاز می‌برد.»

- (۱) محشر
- (۲) سفیر
- (۳) نهیب
- (۴) قلّه

### ۵- نقش واژه «فردا» در ابیات زیر، به ترتیب در کدام گزینه درست آمده است؟

- (الف) فکنده‌ایم به امروز کار فردا را / ازین حیات چه آسودگی بود ما را
  - (ب) امروز هست شکر و ثنای تو بی‌قیاس / فردا بود ثواب و جزای تو بی‌شمار
  - (ج) فردا همه یک‌رنگ شود طالب و مطلوب / امروز یکی را که هزار است ببینید
  - (د) فردا هنوز نامد و خرم گذشت دی / امروز روز توست به شادی همی‌گذار
- (۱) مضاف‌الیه، قید، نهاد
  - (۲) مفعول، مسند، قید، قید
  - (۳) مفعول، مسند، قید، نهاد
  - (۴) مضاف‌الیه، قید، نهاد، قید

### ۶- تعداد ترکیب‌های اضافی همه ابیات به‌جز گزینه ... یکسان است.

- (۱) طفلان ره نشسته به امید جوی شیر / عارف به جست‌وجوی می لاله‌گون رود
- (۲) مفتاح قفل کعبه دل مهر خامشی است / صد فتح روی داد چو بی‌گفت‌وگو شدم
- (۳) بر لب چشمه چشمم به تفرج بنشین / کآب این چشمه برای تو روان ساخته‌اند
- (۴) می‌کند ریگ روانش کار آب زندگی / پیچ و تاب ناامیدی در سراب عشق نیست

### ۷- در کدام بیت، «قید» وجود ندارد؟

- (۱) چو بگذشت، از پس آن جنگ دشوار / از آن دریای بی‌پایاب، آسان
- (۲) خروشان، ژرف، بی‌پهنا، کف‌آلود / دل شب می‌درید و پیش می‌رفت
- (۳) اگر یک لحظه امشب دیر جنبد / سپیده‌دم جهان در خون نشیند
- (۴) از چنبر نفس، رسته بودند آن‌ها / بت‌ها همه را شکسته بودند آن‌ها

### ۸- در عبارت زیر کدام وابسته‌های اسم به‌کار رفته است؟

«مهم‌ترین تألیف علامه دهخدا همان لغت‌نامه است که آن را فرهنگ جامعی از لغات فارسی، عربی و اروپایی مستعمل در فارسی دانسته‌اند. در این کتاب نزدیک به سه میلیون فیش از روی متون معتبر برخی استادان نظم و نثر و لغت‌نامه‌های چاپی و خطی فراهم آمده است.»

- (۱) صفت عالی، شاخص، صفت شمارشی اصلی، صفت مبهم
- (۲) صفت شمارش ترتیبی، شاخص، صفت تعجبی، صفت مبهم
- (۳) صفت شمارشی ترتیبی، صفت اشاره، شاخص، صفت ساده
- (۴) صفت پرسشی، صفت اشاره، صفت مبهم، مضاف‌الیه

### ۹- با توجه به قالب رباعی، کدام گزینه صحیح نیست؟

- (۱) از چهار مصراع با قافیه‌های مستقل تشکیل شده است.
- (۲) عطار، مولوی و باباافضل سراینده‌گان نامدار رباعی‌اند.
- (۳) گاه در رباعی، مصراع سوم نیز با دیگر مصراع‌ها هم‌قافیه می‌شود.
- (۴) وزن و آهنگ آن، معادل «لا حول ولا قوه الا بالله» است.

۱۰- اثر «عباس میرزا، آغازگری تنها» از کیست؟

- (۱) اصغر رباط‌جزی (۲) سیدضیاء‌الدین شفیع (۳) مصطفی محدثی (۴) مجید واعظی

۱۱- همه گزینه‌ها به جز گزینه ... «حسن تعلیل» دارند.

- (۱) نشاط جوانی ز پیران مجوی/ که آب روان بازناید به جوی  
 (۲) تا نه تاریک بود سایه انبوه درخت/ زیر هر برگ، چراغی بنهد از گلنار  
 (۳) سری خم کرده ابرویت به سوی چشم، می‌دانم/ که حرف کشتنم با نرگس مستانه می‌گوید  
 (۴) سعیدیا! گر ز دل، آتش به قلم درنزدی/ پس چرا دود به سر می‌رودش هر نفسی؟

۱۲- یکی از آرایه‌های مقابل کدام بیت، نادرست است؟

- (۱) پیش دیوار آن چه گویی هوش دار/ تا نباشد در پس دیوار گوش (مجاز، جناس)  
 (۲) مزرع سبز فلک دیدم و داس مه نو/ یادم از کشته خویشتن آمد و هنگام درو (تلمیح، تشبیه)  
 (۳) در مذهب ما باده حلال است ولیکن/ بی روی تو ای سرو گل‌اندام حرام است (استعاره، تضاد)  
 (۴) چو مرده زنده شوم گر به خنده آب حیات/ از آن دو شکر شیرین مقال بگشاید (حسن آمیزی، تشخیص)

۱۳- کدام گزینه نشان‌دهنده ترتیب آرایه‌های «کنایه، تشبیه، مجاز، جناس» در ابیات زیر است؟

- الف) صد هزاران گل صدبرگ ز خاکم روید/ چون که در سایه آن سرو گلستان میرم  
 ب) می‌شوم دیوانه زنجیرم کنید ای دوستان/ دوش دست زلف را در گردن جان دیده‌ام  
 ج) آن حبایم کز حیات خویشتن دل برکنده‌ام/ ز آن که خود بر آب می‌بینم بنای خویشتن  
 د) نیست از جیب تو بیرون گوهر مقصود تو/ بی‌خبر سر می‌زنی چون موج بر ساحل چرا

- (۱) ب، د، ج، الف (۲) د، الف، ج، ب (۳) ج، د، الف، ب (۴) ب، ج، د، الف

۱۴- آرایه‌های بیت «روان تشنه برآساید از وجود فرات/ مرا فرات ز سر برگذشت و تشنه‌ترم» در کدام گزینه وجود دارد؟

- (۱) ایهام، مجاز، تضاد (۲) تشبیه، تناقض، تلمیح  
 (۳) متناقض‌نما، مراعات‌نظیر، کنایه (۴) استعاره، تشبیه، تشخیص

۱۵- مفهوم کدام گزینه با بقیه متفاوت است؟

- (۱) چون بال شکسته گشت بر پرم / چون دست بریده گشت در یازم (= می گیرم)
- (۲) با بال شکسته پر گشودن، هنر است / این را همه پرنندگان می دانند
- (۳) سیمرغ از آن نیاید بیرون ز آشیان / کز باز توست کوفته بال و شکسته پر
- (۴) بال شکسته است کلید در قفس / این فتح، بی شکستگی پر نمی شود

۱۶- مفهوم کدام بیت با سایر ابیات متفاوت است؟

- (۱) فارغ از فکر لباس اند نظر دوختگان / چون حباب از تن خود پیرهنی ساخته اند
- (۲) تا توان در کنج عزلت با سر آزاده زیست / خویش را عاقل چرا در دام صحبت افکند؟
- (۳) در دل آزادهام گرد تعلق فرش نیست / سیل از ویرانه من شرمساری می برد
- (۴) پشت پای بر این جهان زدهام / خیمه بر اوج لامکان زدهام

۱۷- مفهوم کلی بیت «فرصت بده ای روح جنون تا غزل بعد/ در غیرت ما نیست که در ننگ بمیریم» با کدام بیت تقابل مفهومی دارد؟

- (۱) راست ناید نام و ننگ عاشقی / درد در ده جای نام و ننگ نیست
- (۲) بشد بر تو ز بدنامی جهان تنگ / که من مردن روا دارم از این ننگ
- (۳) گر نشاید به دوست ره بردن / شرط یاری است در طلب مردن
- (۴) دست باید داشتن از ننگ و نام / عشق را عاری چو ننگ و نام نیست

۱۸- مفهوم کدام بیت، با سایر ابیات متفاوت است؟

- (۱) این سبک بالان که تا عرش جنون سر می کشند / آفتاب وصل را چون صبح، در برمی کشند
- (۲) هر مقام عشق را موقوف زخمی ساختند / بی سران در هفت شهر عاشقی سر می کشند
- (۳) آفتاب دیگرند اینان که روز خصم را / تیره می سازند چون از کوه سر برمی کشند
- (۴) فصل دیگر می گشایند از کتاب کربلا / عشق را با جوهر خون نقش دیگر می کشند

۱۹- مفهوم کدام گزینه با بیت «در ره عشق وطن از سر جان خاسته ایم/ تا در این ره چه کند همّت مردانه ما» قرابت دارد؟

- (۱) در ره فرهنگ و آیین وطن غفلت مورز / ملک بی فرهنگ و بی آیین، درختی بی بر است
- (۲) بذل جان در ره ناموس وطن چیزی نیست / بی وطن خانه و سر و تن چیزی نیست
- (۳) هوای کوی تو از سر نمی رود آری / غریب را دل سرگشته با وطن باشد
- (۴) تو ای دویده بیابان رنج بهر وطن / به چشم من بنه آن پای پر ز آبله را

۲۰- همه ابیات به جز بیت گزینۀ ... بیانگر مفهومی مشترک هستند.

(۱) عنان نفس را هرکس تواند داشت او محکم/ سمنند سرکش افلاک را در زیر ران بیند

(۲) مردان اگر نفس به فراغت کشیده‌اند/ در زیر آب، تیغ شهادت کشیده‌اند

(۳) نیست کندآور (پهلوان) کسی کاو چیره شد بر دیو و دد/ هرکه بر دیو هوس چیره شود کندآور است

(۴) مردی گمان مبر که به پنجه است و زور کتف/ با نفس اگر برآیی دانم که شاطری

۲۱- «أَتَذَكَّرُ الْأَيَّامَ الَّتِي كَانَتْ وَالِدَتِي حَيَّةً، لَنْ أُنْسِيَ تِلْكَ الْأَيَّامَ أَبَدًا.»

(۱) روزهایی را که مادرم زنده بود، به یاد می‌آورم؛ هرگز آن روزها را فراموش نخواهم کرد.

(۲) روزهایی را که مادرم زنده بود، به خاطر آوردم؛ آن روزها هرگز از خاطر نمی‌رود.

(۳) روزهایی را که مادرم زنده بود، یادآوری می‌کنم؛ من آن روزها را فراموش نکرده‌ام.

(۴) به یاد آن روزهایی هستم که مادرم کنارم بود؛ هیچ‌وقت آن روزها از یادم نخواهد رفت.

۲۲- عَيْنُ الْخَطَا:

(۱) «اشتریتُ هذه المشكاة الذرية من السوق.»: این چراغدان درخشان را از بازار خریدم.

(۲) «لَنْ تَصِلُوا إِلَى أَهْدَافِكُمْ حَتَّى تُحَاوِلُوا كَثِيرًا.»: به هدف‌هایتان نخواهید رسید تا بسیار تلاش کنید.

(۳) «يُشَجِّعُ الْفَرِيقُ الْفَائِزُ فِي الْإِصْطِفَافِ الصَّبَاحِيِّ.»: تیم برنده در صف صبحگاهی تشویق می‌شود.

(۴) «رَأَيْتُ أَفْرَاسًا فِي الْمَرْعَةِ. كَانَتْ الْأَفْرَاسُ بِاللَّوْنِ الْأَسْوَدِ وَالْأَبْيَضِ.»: در مزرعه اسب‌ها را دیدم. اسب‌هایی به رنگ‌های سفید و سیاه بودند.

۲۳- عَيْنُ الصَّحِيحِ:

(۱) «نَقَلْتُ بَضَائِعَ إِلَى الْمَحَافِظَاتِ الْعِرَاقِيَّةِ كَالْمَسْكِ وَالذَّبِيحِ.»: کالاهایی همچون مشک و ابریشم به استان‌های عراقی انتقال داده شد.

(۲) «عِنْدَمَا كُنْتُ أَسْتَرِيحُ عَلَى الشَّاطِئِ اقْتَرَبَتْ حَيَّةٌ مِنِّي.»: هنگامی که روی ساحلی استراحت می‌کردیم، ماری به من نزدیک گشت.

(۳) «أَنْفَقُوا مِمَّا رَزَقْنَاكُمْ مِنْ قَبْلِ أَنْ يَأْتِيَ يَوْمٌ لَا يَبِيعُ فِيهِ.»: از آنچه روزیتان کردیم انفاق کردید، پیش از این‌که روزی فرارسد که خریداری نباشد.

(۴) «مَنْ يَسِيرُ عَلَى رِمَالِ الصَّحْرَاءِ تُحْرَقُ أَقْدَامُهُ.»: کسی که روی ماسه‌های صحرا راه رود، ماسه پاهایش را می‌سوزاند.

۲۴- عَيْنُ مَا يُدْرِكُ مِنَ الْحَدِيثِ: «مَنْ أَخْلَقَ الْجَاهِلُ الْإِجَابَةَ قَبْلَ أَنْ يَسْمَعَ وَ الْمَعَارِضَةَ قَبْلَ أَنْ يَفْهَمَ وَ الْحَكْمَ بِمَا لَا يَعْلَم.»

(۱) الإنسان العالم لا يحكم بما لا يعلم. (۲) إنَّ الله لا يحبَّ مَنْ يعارض في كلِّ حالة.

(۳) عَلَيْنَا أَنْ نَجِيبَ قَبْلَ أَنْ نَسْمَعَ كَلَامَ الْمُخَاطَبِ. (۴) الْحَكْمَ عَمَلٌ مَسْمُوحٌ فِي كُلِّ حَالٍ.

٢٥- عيّن الصّحيح في ترجمة الكلمات: «ما من دابةٍ في الأرضِ ولا طائرٍ يطيرُ بجناحيه إلّا أمّمٌ أمثالكم»

- (١) جنبنده‌ای - می‌پرد - بالش  
(٢) چارپایی - می‌پرد - دو بالش  
(٣) چارپایی - پرواز می‌کند - بالش  
(٤) جنبنده‌ای - پرواز می‌کند - بال‌هایش

٢٦- عيّن الخطأ في الترجمة لما تحته خطّ:

- (١) شاهدَ الطفلَ هذه الديدانَ تحت الترابِ. (كرم‌ها)  
(٢) «إن تنصروا الله ينصركم و يُثبّت أقدامكم»: استوار می‌گردد  
(٣) كان اللاعبُ يسألُ من الحكم: لمَ ما قبلتَ الهدف؟! داور  
(٤) في منتصف الليلِ قمتُ لإقامة الصلاة! نيمه

٢٧- عيّن العبارة التي أسمائها نكرة كلّها:

- (١) نحاولُ لإيجادِ مجتمعٍ سعيدٍ حتّى نحصلَ على نجاحٍ أكثر.  
(٢) «و نُنزِلُ من القرآن ما هو شفاء و رحمة للمؤمنين»  
(٣) إن أدركَ الإنسان عظمة خالقه يسجدُ له كثيراً.  
(٤) «ما تفعلوا من شيءٍ فإن الله به عليم»

٢٨- عيّن الفعل الماضي مضارعاً في المعنى: سايت كنكور

- (١) «ما ظلّموا و لكن كانوا أنفسهم يظلمون»  
(٢) من ظنَّ أنّ قيّمَةَ الإنسان بسينّه فهو إنسانٌ مخطئٌ.  
(٣) ما قسمَ اللهُ للعبادِ شيئاً أفضلَ من العقلِ.  
(٤) «قُلْ مَنْ أَنْزَلَ الْكِتَابَ الَّذِي جَاءَ بِهِ مُوسَى»

٢٩- عيّن الجواب الذي فيه المفعول معرفاً بأل و قبله المضارع المنصوب:

- (١) إن التلميذَ الساعى لا ينسى الواجبات أبداً.  
(٢) يَطْلُبُ المؤمنونَ أن يسْتُرَ اللهُ عيوبهم.  
(٣) طَلَبَ أستاذى العزيز أن أعاشِرَ الصديقَ الوفى.  
(٤) أريدُ اللهُ أن يُساعِدنى حتّى تحقّق النّصرَ النّهائى.

۳۰- عین الجواب غیر المناسب لهذا السؤال: «لكن الحکم ما قبل الهدف، لماذا؟»

(۱) لا أعلم، ربما بسبب خطأ حارس مرمى فريق السعادة. (۲) لا أعلم، ربما بسبب تسلل أحد اللاعبين.

(۳) أعلم، لأن كليهما قويان و يتعادلان. (۴) أعلم، لأن حكم المباراة صفر قبل الهدف.

۳۱- کدام یک به ما در شناخت بهتر معیارهای رهبری در جامعه اسلامی کمک می‌کند و شیوه یاری

رساندن ما به امیرالمؤمنین علی (ع) مطابق با کلام ایشان در کدام گزینه آمده است؟

(۱) شناخت شخصیت امام علی (ع) و سبک زندگی و رهبری ایشان - زندگی ساده و توجه به فقیران

(۲) شناخت شخصیت امام علی (ع) و سبک زندگی و رهبری ایشان - تلاش و پاکدامنی

(۳) معرفت به گفتار پیامبر (ص) در مورد رهبری جامعه - تلاش و پاکدامنی

(۴) معرفت به گفتار پیامبر (ص) در مورد رهبری جامعه - زندگی ساده و توجه به فقیران

۳۲- جمله «به حق، سخن علی (ع) را از سخن خالق فروتر و از سخن مخلوق برتر خوانده‌اند.» توسط چه کسی و در ارتباط با چه موضوعی

بیان شده است؟

(۱) جابر بن عبدالله - علم بی‌کران حضرت علی (ع) (۲) جابر بن عبدالله - عدالت بی‌مانند حضرت علی (ع)

(۳) ابن ابی‌الحدید - علم بی‌کران حضرت علی (ع) (۴) ابن ابی‌الحدید - عدالت بی‌مانند حضرت علی (ع)

۳۳- مطابق با کلام امیرالمؤمنین (ع) راه شناسایی حق یا باطل بودن جریان‌ها و شخصیت‌های سیاسی و اجتماعی کدام است؟

(۱) سنجش شخصیت‌ها و جریان‌ها با مقیاس حق و باطل (۲) شناسایی اهل حق و مقایسه آن‌ها با معیار سنجش حق

(۳) شناسایی اهل باطل و مقایسه آن‌ها با معیار سنجش باطل (۴) شناخت حق و باطل به وسیله شخصیت‌ها و جریان‌ها

۳۴- کدام عبارت شریفه به عصمت علمی امیرالمؤمنین علی (ع) اشاره دارد و مطابق با کلام امیرالمؤمنین (ع)، معاویه مصداق کدام دسته افراد

بود که به‌عنوان کارگزار ایشان انتخاب نشد؟

(۱) «أنا مدينة العلم و علی بائها» - دنیاطلبان (۲) «أنا مدينة العلم و علی بائها» - گمراه‌کنندگان

(۳) «فمن اراد العلم فليأتها من بائها» - دنیاطلبان (۴) «فمن اراد العلم فليأتها من بائها» - گمراه‌کنندگان

۳۵- رسول خدا (ص) چه هنگام فرمودند: «دروغ می گوید کسی که می پندارد مرا دوست دارد، درحالی که دشمنی و کینه تو در دل اوست.» و

ایشان، امامان معصوم (ع) را به چه تشبیه نموده‌اند؟

(۱) پس از بیان جایگاه علمی امیرمؤمنان علی (ع) - طیب سیار و نور واحد

(۲) پس از بیان جایگاه علمی امیرمؤمنان علی (ع) - کشتی نوح و ستارگان آسمان

(۳) پس از بیان شخصیت والا و بی‌مانند حضرت علی (ع) برای جابر بن عبدالله - طیب سیار و نور واحد

(۴) پس از بیان شخصیت والا و بی‌مانند حضرت علی (ع) برای جابر بن عبدالله - کشتی نوح و ستارگان آسمان

۳۶- شأن حکمرانی امیرالمؤمنان علی (ع) بیانگر اوج کدام یک از فضائل ایشان است و کدام یک در مورد کتاب نهج البلاغه به درستی بیان شده

است؟

(۱) عدالت - کتاب نهج البلاغه حاوی تمام سخنرانی‌های امام علی (ع) می‌باشد.

(۲) دقت و حق طلبی - کتاب نهج البلاغه حاوی تمام سخنرانی‌های امام علی (ع) می‌باشد.

(۳) عدالت - کتاب نهج البلاغه، تصدیقی بر علم بی‌پایان حضرت علی (ع) است.

(۴) دقت و حق طلبی - کتاب نهج البلاغه، تصدیقی بر علم بی‌پایان حضرت علی (ع) است.

۳۷- رسول خدا (ص) حکومتش را بر چه پایه‌ای بنا کرد و ملاک کرامت از نظر ایشان چه بود و تغییر مسیر حاکمان پس از رحلت رسول خدا (ص)

چه پیامدی داشت؟

(۱) امامت - ایمان و عمل صالح - شخصیت‌های باتقوا و جهادگر در کنار طالبان قدرت، قرب و منزلت یافتند.

(۲) عدل - ایمان و عمل صالح - شخصیت‌های باتقوا و جهادگر در کنار طالبان قدرت، قرب و منزلت یافتند.

(۳) عدل - تقوا - جامعه مؤمن و فداکار عصر پیامبر (ص) به جامعه‌ای راحت طلب و بی‌توجه به سیره و روش پیامبر (ص) تبدیل شد.

(۴) امامت - تقوا - جامعه مؤمن و فداکار عصر پیامبر (ص) به جامعه‌ای راحت طلب و بی‌توجه به سیره و روش پیامبر (ص) تبدیل شد.

۳۸- «ورود جاهلیت به شکلی جدید به زندگی انسان‌ها» مرتبط با کدام چالش عصر ائمه (ع) می‌باشد و نتیجه آن در کدام عبارت قرآنی آمده

است؟

(۱) اراءة الكوهای نامناسب - «انقلبتم علی اعقابکم»

(۲) اراءة الكوهای نامناسب - «فلن یضُرَّ الله شیئاً»

(۳) تبدیل حکومت عدل نبوی به سلطنت - «انقلبتم علی اعقابکم»

(۴) تبدیل حکومت عدل نبوی به سلطنت - «فلن یضُرَّ الله شیئاً»

۳۹- غیرقابل تشخیص بودن احادیث صحیح از غلط پس از برداشته شدن ممنوعیت نوشتن احادیث پس از رحلت رسول خدا (ص) معلول چه

بود و چرا شیعیان تا حدود زیادی از آن مصون ماندند؟

(۱) گسترش حدیث‌نویسان جعلی و فراموش شدن احادیث - عصمت علمی امامان معصوم (ع) و حفظ احادیث از جانب ایشان

(۲) عدم حضور اصحاب پیامبر (ص) در میان مردم - عصمت علمی امامان معصوم (ع) و حفظ احادیث از جانب ایشان

(۳) گسترش حدیث‌نویسان جعلی و فراموش شدن احادیث - عدم توجه آنان به قوانین حاکم بر ممنوعیت نوشتن احادیث

(۴) عدم حضور اصحاب پیامبر (ص) در میان مردم - عدم توجه آنان به قوانین حاکم بر ممنوعیت نوشتن احادیث

۴۰- نظام حکومت اسلامی پس از رسول خدا (ص) بر چه مبنایی طراحی شده بود و پیامد عدم تحقق آن چه بود؟

(۱) امامت - امامان معصوم (ع) با وجود حضور در جامعه، فاقد قدرت و امکانات لازم برای اجرای همه‌جانبه مسئولیت‌های خود شدند.

(۲) عدالت - امامان معصوم (ع) با وجود حضور در جامعه، فاقد قدرت و امکانات لازم برای اجرای همه‌جانبه مسئولیت‌های خود شدند.

(۳) امامت - حکومت به دست کسانی افتاد که سرسختانه با پیامبر اکرم (ص) مبارزه کرده بودند و در برابر ایشان تسلیم نشده بودند.

(۴) عدالت - حکومت به دست کسانی افتاد که سرسختانه با پیامبر اکرم (ص) مبارزه کرده بودند و در برابر ایشان تسلیم نشده بودند.

۴۱- آثار و پیامدهای دخالت دادن «سلیقه‌های شخصی» و «اغراض شخصی» در سخنان و احادیث پیامبر (ص) به‌ترتیب در کدام گزینه مورد

اشاره قرار گرفته است؟

(۱) پرداختن به جعل و تحریف احادیث و یا خودداری نمودن از نقل برخی احادیث به نفع حاکمان ستمگر - گرفتار شدن بسیاری از مردم و محققان به اشتباهات بزرگ

(۲) گرفتار شدن بسیاری از مردم و محققان به اشتباهات بزرگ - پرداختن به جعل و تحریف احادیث و یا خودداری نمودن از نقل برخی احادیث به نفع حاکمان

ستمگر

(۳) افزایش یافتن احتمال خطا در نقل احادیث و فراهم شدن امکان کم و زیاد شدن عبارتها یا فراموش شدن اصل حدیث - به حافظه سپاری احادیث و انتقال آن

به دیگران به این شیوه و در پی داشتن نتایج نامطلوب

(۴) به حافظه سپاری احادیث و انتقال آن به دیگران به این شیوه و در پی داشتن نتایج نامطلوب - افزایش یافتن احتمال خطا در نقل احادیث و فراهم شدن امکان

کم و زیاد شدن عبارتها یا فراموش شدن اصل حدیث

۴۲- هریک از موارد «ورود مطالب انحرافی به کتب تاریخی» و «تغییر مسیر حکومت توسط حاکمان بنی‌امیه» تابع وقوع کدام یک از

چالش‌های سیاسی، اجتماعی و فرهنگی عصر ائمه (ع) می‌باشد؟

(۱) تحریف در معارف اسلامی - تبدیل حکومت عدل نبوی به سلطنت

(۲) ممنوعیت از نوشتن احادیث پیامبر اکرم (ص) - تبدیل حکومت عدل نبوی به سلطنت

(۳) تحریف در معارف اسلامی - ارائه الگوهای نامناسب

(۴) ممنوعیت از نوشتن احادیث پیامبر اکرم (ص) - ارائه الگوهای نامناسب



۴۳- با تأمل در حدیث «زنجیره طلایی» کدام مفهوم از آن مستفاد می‌گردد؟

- (۱) لزوم تجلی توحید در زندگی فردی و اجتماعی با ولایت امام میسر است.
- (۲) این حدیث ضرورت انتقال احادیث پیامبر (ص) از امامی به امام دیگر را آشکار می‌کند.
- (۳) شرط در امان ماندن از عذاب الهی، ورود به قلعه محکم خدا با قبول ولایت امام می‌باشد.
- (۴) توحید تنها یک لفظ و شعار است که با همراه شدن ولایت امام معنا پیدا می‌کند.

۴۴- پدید آمدن سؤال‌های مختلف در مورد نظام کشورداری در عصر ائمه اطهار (ع) تابع چه بود و چه کسانی در جلسات درس ائمه اطهار (ع)

حضور داشتند؟

- (۱) گسترش سرزمین‌های اسلامی - تنها مسلمانان و به‌طور خاص شیعیان (۲) شکل‌گیری و حضور اندیشه‌های گوناگون - تنها مسلمانان و به‌طور خاص شیعیان
  - (۳) گسترش سرزمین‌های اسلامی - طالبان علم و جویندگان حقیقت (۴) شکل‌گیری و حضور اندیشه‌های گوناگون - طالبان علم و جویندگان حقیقت
- ۴۵- بنا بر سفارش امیرالمؤمنین علی (ع) تشخیص پیمان‌شکنان چه اثری در مردم دارد و راه‌حل نهایی ایشان در بحران‌های اجتماعی و

اعتقادی، مراجعه به کسانی است که نظر دادن و حکم کردنشان، نشان‌دهنده کدام ویژگی در آنان است؟

- (۱) پیروی از قرآن - علم
- (۲) وفاداری به عهد خود با قرآن - علم
- (۳) وفاداری به عهد خود با قرآن - عدالت
- (۴) پیروی از قرآن - عدالت

۴۶- فراهم آمدن کتاب‌های بزرگ در حدیث و سیره ائمه اطهار (ع) تابع کدام یک از اقدامات ایشان می‌باشد و تکیه‌گاه ایشان در این امر کدام

است؟

- (۱) تبیین معارف اسلامی متناسب با نیازهای نو - علم الهی
- (۲) تبیین معارف اسلامی متناسب با نیازهای نو - سنت پیامبر اکرم (ص)
- (۳) حفظ سخنان و سیره پیامبر (ص) - سنت پیامبر اکرم (ص)
- (۴) حفظ سخنان و سیره پیامبر (ص) - علم الهی

۴۷- مطابق با حدیث امیرالمؤمنین علی (ع) پس از ایشان رایج‌ترین چیز و کم‌بهاترین کالا در جامعه اسلامی به ترتیب کدام است؟

- (۱) ریا و نفاق - معروف و خیر
- (۲) ریا و نفاق - قرآن، وقتی بخواهد به‌درستی خوانده شود.
- (۳) دروغ بر خدا و پیامبرش - معروف و خیر
- (۴) دروغ بر خدا و پیامبرش - قرآن، وقتی بخواهد به‌درستی خوانده شود.

۴۸- عصر حضور اندیشه‌های گوناگون و مذاهب مختلف از زمان کدام یک از معصومین (ع) آغاز گشت و اقدام امامان معصوم (ع) در این راستا

چه بود؟

- (۱) امام صادق (ع) - تبیین معارف اسلامی متناسب با نیازهای نو
- (۲) امام صادق (ع) - تربیت شخصیت‌های اسلامی
- (۳) امام باقر (ع) - تبیین معارف اسلامی متناسب با نیازهای نو
- (۴) امام باقر (ع) - تربیت شخصیت‌های اسلامی

۴۹- «بیان معارف کتاب آسمانی و آشکار ساختن رهنمودهای آن» در راستای کدام مسئولیت امامان معصوم (ع) و در مقابل کدام اقدام

حاکمان زمان صورت می‌گرفت و به منظور جلوگیری از کدام مورد بود؟

(۱) تعلیم و تفسیر قرآن کریم - میدان دادن به افراد فاقد صلاحیت - انحراف از دین و آموزه‌های پیامبر (ص)

(۲) مرجعیت دینی - میدان دادن به افراد فاقد صلاحیت - تفسیر قرآن مطابق با اندیشه‌های باطل

(۳) مرجعیت دینی - رواج اندیشه‌های خرافی - انحراف از دین و آموزه‌های پیامبر (ص)

(۴) تعلیم و تفسیر قرآن کریم - رواج اندیشه‌های خرافی - تفسیر قرآن مطابق با اندیشه‌های باطل

۵۰- بیم دادن مسلمانان نسبت به عاقبت رفتارشان توسط حضرت علی (ع) تابع کدام عامل بود؟

(۱) پیش‌بینی حضرت علی (ع) از سرنوشت و آینده نابسامان جامعه اسلامی

(۲) شناسایی پشت‌کنندگان به صراط مستقیم و تشخیص عهدشکنان

(۳) شناسایی متعهدین و وفاداران به قرآن و تشخیص فراموش‌کنندگان قرآن

(۴) عدم توجه مسلمانان به هشدارهای امیرالمؤمنین علی (ع) در مورد بنی‌امیه

**Many diseases are the result of bad eating habits. For example, heart ... (51) ... is a disease that happens when there is a lot of oil in the food we eat. However, we can do a lot of things to stay healthy. We need to eat fruits and vegetables because they are an important part of a healthy ... (52) ... . If you want to prevent heart diseases, you should never smoke because smoking is ... (53) ... for your health. If you have ... (54) ... too much fast food until now, you should stop it right now. In addition, you need to do the sports that are ... (55) ... for your physical health.**

- |                 |              |              |             |
|-----------------|--------------|--------------|-------------|
| 51- 1) pressure | 2) addict    | 3) attack    | 4) creation |
| 52- 1) diet     | 2) heartbeat | 3) emotion   | 4) photo    |
| 53- 1) rainy    | 2) harmful   | 3) incorrect | 4) slow     |
| 54- 1) eat      | 2) ate       | 3) eaten     | 4) to eat   |
| 55- 1) use      | 2) used      | 3) using     | 4) useful   |

Although you might not like ants when they get in your food or get into your home, ants are interesting tiny insects and do help the environment. They are advanced social insects, which live in highly organized large colonies where each group has complicated important relationships with many others and each carries out a specific task. The queen ant has wings and its primary function is to lay eggs. The other female ants are worker ants. They build the anthill, find food and even act as soldier ants. The soldier ants protect the queen, defend the colony, gather or kill food, and attack enemy colonies in search for food. If they defeat another ant colony, they take away eggs of the defeated ant colony. When the eggs hatch, the new ants become the "slave" ants for the colony.

Ants don't have ears. Ants "hear" by feeling vibrations in the ground through their feet. They can carry 20 times their own body weight. The muscle arrangement in an ant gives it great strength, allowing it to drag heavy things toward the entry point of the anthill. The design of the anthill varies depending on the species of ant. Their colonies can contain millions of ants. When a queen ant dies, the entire colony usually dies within a few months. Although many people may suppose that they aren't dangerous, scientists have compiled a list of ant species which can hurt. For instance, there is a bulldog ant in Australia that has a bite that can kill a person.

**56- The passage would most probably be found in ... .**

- |                           |                             |
|---------------------------|-----------------------------|
| 1) a medical book         | 2) a scientist's biography  |
| 3) a popular science book | 4) an entertainment journal |

**57- Which of the following best describes the organization of the first paragraph?**

- 1) Various types of jobs done by different ants are described.
- 2) The differences between male and female ants are explained.
- 3) The reasons why ants live in large colonies are given.
- 4) The ways in which ants help the environment are introduced.

**58- The passage does NOT give facts about ... .**

- |                                       |                                    |
|---------------------------------------|------------------------------------|
| 1) the number of ants in a colony     | 2) why ants can move heavy objects |
| 3) how many years the queen ant lives | 4) how ants hear the sounds        |

**59- Which one of the following is NOT true about soldier ants?**

- |                                     |  |
|-------------------------------------|--|
| 1) They take care of the queen.     | 2) They help to defend the colony.         |
| 3) They gather food for the colony. | 4) They are the slave ants for the colony. |

**60- According to the passage, the colony may continue to exist for only several months ... .**

- |                               |  |
|-------------------------------|--|
| 1) if they sting a person     | 2) if they lose the queen ant              |
| 3) if they take away the eggs | 4) if there is a bulldog ant in the colony |

**61- I have not visited my relatives since I ... my hometown.**

- |          |               |         |              |
|----------|---------------|---------|--------------|
| 1) leave | 2) am leaving | 3) left | 4) have left |
|----------|---------------|---------|--------------|

**62- Teachers are required to use suitable teaching ... to make their students understand the lessons well.**

- |                 |                |                |                  |
|-----------------|----------------|----------------|------------------|
| 1) technologies | 2) frequencies | 3) emergencies | 4) possibilities |
|-----------------|----------------|----------------|------------------|

**63- Mother's most important duty in a family is that she should be able to meet her children's ..... needs.**

- |              |               |               |              |
|--------------|---------------|---------------|--------------|
| 1) fortunate | 2) additional | 3) scientific | 4) emotional |
|--------------|---------------|---------------|--------------|

**64- The audience enjoyed her speech a lot because her voice was full of ... and she tried to speak from the bottom of her heart.**

- |           |            |          |             |
|-----------|------------|----------|-------------|
| 1) detail | 2) emotion | 3) worry | 4) strategy |
|-----------|------------|----------|-------------|

**65- After 25 years of honest service in this company, he has ... been fired because of decreasing the number of workers.**

- |            |              |             |             |
|------------|--------------|-------------|-------------|
| 1) greatly | 2) naturally | 3) suitably | 4) recently |
|------------|--------------|-------------|-------------|

Things always know when a person isn't well. At such times, in little ways, things make life hard for people. When I'm not well, I can never find the things I need. The things I need have gone away from all the places where I can find them. When I need something, I can never find it quickly. When we aren't well, boxes become heavy. Doors don't want to open. The weather becomes colder. The sun becomes too hot. The car doesn't run well. Time is longer than it was when we felt fine. The things around us usually do what they should when we're well and strong. But when we aren't, things often tell us they are really not our friends.

What have you learned about people and things? Do these sentences seem true?

66- Which sentence is TRUE about the writer?

- |   |                               |
|---|-------------------------------|
| 1) He can find things easily.             | 2) He is not strong and well. |
| 3) He doesn't put things in their places. | 4) He has a hard life now.    |

67- How are the things around us usually?

- |  |   |
|--|---|
| 1) They become colder when we are fine.  | 2) They seem nice when we are not fine. |
| 3) They usually do what they like to do. | 4) They tell us to make new friends.    |

68- When do things seem to make life hard for you?

- |                            |                             |
|----------------------------|-----------------------------|
| 1) When you're happy.      | 2) When you're not well.    |
| 3) When you need a friend. | 4) When you have more time. |

69- "They" in line 6 refers to ... .

- |           |       |         |           |
|-----------|-------|---------|-----------|
| 1) people | 2) us | 3) cars | 4) things |
|-----------|-------|---------|-----------|

70- What is the best title for this passage?

- |                     |                        |
|---------------------|------------------------|
| 1) How to Feel Fine | 2) People and Things   |
| 3) Real Friends     | 4) Learning about Life |

۷۱- کدام نمودار زیر مربوط به یک تابع پلکانی است؟

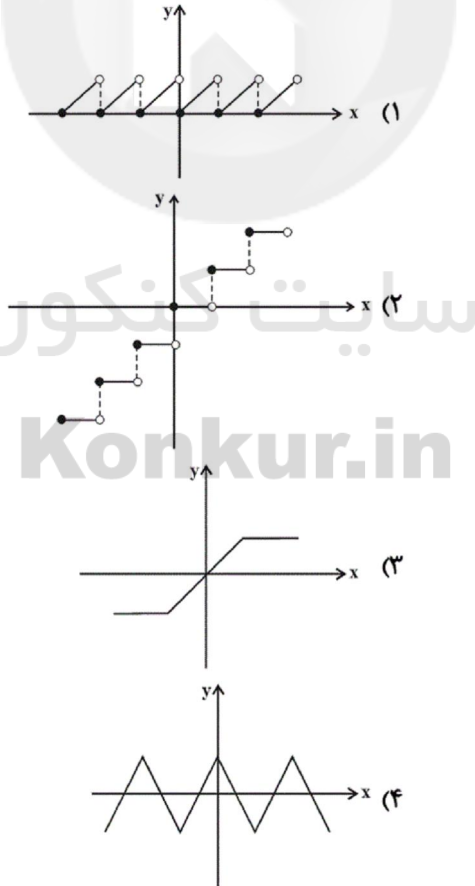

۷۲- حاصل عبارت مقابل کدام است؟

$$A = 2\text{sign}(\sqrt{2} - 4) + 3\text{sign}(\pi - 1) = ?$$

(۱) صفر (۲) ۱ (۳) ۲ (۴) ۴

۷۳- اگر در تابع همانی  $f$  دامنه و برد به ترتیب برابر باشند با  $D_f = \{2, -6, a\}$  و  $R_f = \{b, 2, 9\}$  آن گاه نمودار تابع  $g(x) = ab$  دامنه  $\mathbb{Z}$  از کدام نواحی دستگاه مختصات عبور می کند؟

(۱) اول و چهارم (۲) اول و دوم (۳) دوم و سوم (۴) سوم و چهارم

۷۴- ضابطه تابع  $f(x) = (m-2)x^3 + ax^2 + (b+3)x + c$  مربوط به یک تابع همانی است. حاصل  $\frac{f(a)+f(b)}{f(m)+f(c)}$  کدام است؟

(۱) ۱ (۲) -۱ (۳) صفر (۴) -۴

۷۵- در تابع با ضابطه  $f(x) = \begin{cases} x+1 & , x \leq 1 \\ 2x+3 & , 1 < x \leq 2 \\ 3x+5 & , x > 2 \end{cases}$  حاصل  $f(\sqrt{2}-1) + f(2\sqrt{2}-1) - f(3\sqrt{2}-1)$  کدام است؟

(۱)  $-4\sqrt{2}-1$  (۲)  $2\sqrt{2}-1$  (۳)  $26\sqrt{2}+5$  (۴)  $26\sqrt{2}-5$

۷۶- مطابق نمودار زیر، شخصی که ۲ میلیون تومان دریافتی ماهیانه دارد ... مالیات می پردازد و مبلغ زیر ... معاف از مالیات است.

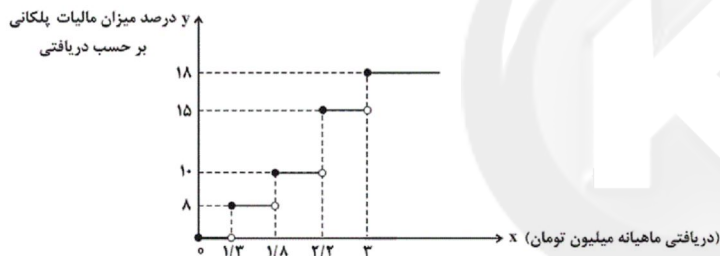

(۱) ۹۰ هزار تومان - یک میلیون و هشتصد هزار تومان

(۲) ۹۰ هزار تومان - یک میلیون و سیصد هزار تومان

(۳) ۶۰ هزار تومان - یک میلیون و سیصد هزار تومان

(۴) ۶۰ هزار تومان - یک میلیون و هشتصد هزار تومان

۷۷- برد تابع  $f(x) = \begin{cases} x-2 & , 0 \leq x < 6 \\ 8 & , x > 6 \end{cases}$  شامل چند عدد صحیح می شود؟

(۱) ۵ (۲) ۶ (۳) ۷ (۴) ۸

۷۸- یک مخزن آب در ابتدای هر ساعت به مدت ۱۵ دقیقه طول می کشد تا به صورت یکنواخت پُر شود و در ۲۰ دقیقه آخر به صورت

یکنواخت خالی می شود. کدام نمودار بیانگر وضعیت مخزن می باشد؟

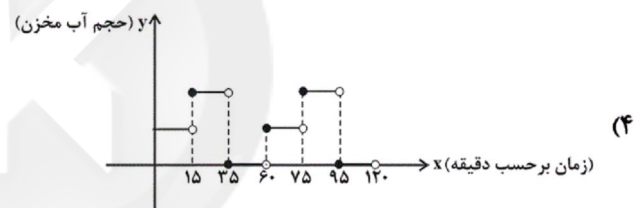
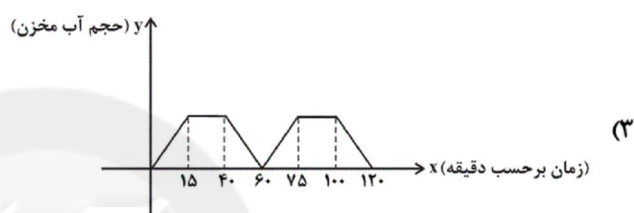
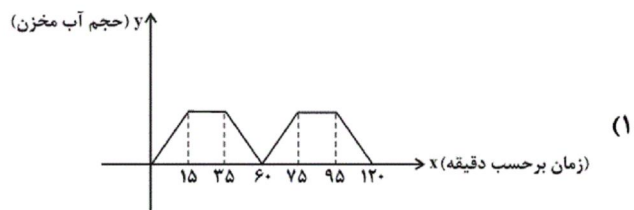

۷۹- تابع  $f$  همانی است. مقدار  $f(1+k)$  کدام است؟

$$\frac{k}{k+3} \rightarrow \boxed{f} \rightarrow \frac{3k}{5k+5}$$

(۴) ۷ یا ۱۰

(۳) ۴ یا ۶

(۲) ۲ یا ۵

(۱) ۱ یا ۳

۸۰- در تابع  $f(x) = \begin{cases} x^2 - 3x - 4, & x \geq 0 \\ x - 2, & x < 0 \end{cases}$  با فرض آن که  $f(k) = 0$  باشد، چند مقدار قابل قبول برای  $k$  وجود دارد؟

(۴) چهار

(۳) سه

(۲) دو

(۱) یک

### ۸۱- در همهٔ گزینه‌ها به‌جز گزینهٔ ... مجاز به کمک رابطهٔ شباهت به کار رفته است.

- (۱) ز داغم پرده برگیر آتشی در جان دریا زن / ز چشمم آستین بردار و گوهر را تماشا کن
- (۲) هر چه در باب لب لعل تو گوید «خواجو» / جمله در گوش کن ای دوست که مروارید است
- (۳) بگذارم این قفس که پر و بال من شکست / زان سوی کاینات یکی بال گسترم
- (۴) تا باغ زردروی شد از گشت روزگار / بر سر نهاد تودهٔ کافور، کوهسار

### ۸۲- در همهٔ ابیات به‌جز بیت ... ویژگی‌های شعر شاعران قرن یازدهم مشهود است.

- (۱) به چاک جیب سحر فکر بخیه بر باد است / گسسته‌اند چو شبنم ز هم رفوی تو را
- (۲) فکر شنبه تلخ دارد جمعه را بر کودکان / من چه سان غافل به پیری از غم فردا شوم
- (۳) گل در این گلشن ز بس آسیب دارد در کمین / بال بلبل را خیال دست گلچین می‌کند
- (۴) محروم اگر شدم ز سر کوی او چه شد / از گلشن زمانه که بوی وفا شنید

### ۸۳- واژهٔ مشخص شده در کدام بیت در معنی مجازی به کار رفته است؟

- (۱) عالم از شور و شر عشق خبر هیچ نداشت / فتنه‌انگیز جهان نرگس جادوی تو بود
- (۲) ای نسیم صبح اگر باز اتفاقی افتد / آفرین گویی بر آن حضرت که ما را بار نیست
- (۳) ای غنچهٔ خندان چرا خون در دل ما می‌کنی؟ / خاری به خود می‌بندی و ما را ز سر و می‌کنی
- (۴) حافظ قلم شاه جهان مقسم رزق است / از بهر معیشت مکن اندیشهٔ باطل

### ۸۴- کدام گزینه در مورد شعر و ادبیات قرن یازدهم نادرست است؟

- (۱) وابسته بودن شعر به دربار باعث شد که طبقات و گروه‌های بیشتری مدعی شعر و شاعری شوند.
- (۲) رفاه اقتصادی مردم در دورهٔ صفوی، این امکان را برای همهٔ مردم فراهم آورده بود که هر کس به اندازهٔ توان خود به امور فرهنگی از جمله ادبیات بپردازد.
- (۳) به سبب آشنایی ایرانیان با اروپا، شاعران در مراکز تجمعی مثل قهوه‌خانه، به مشاعره، مناظره و نقد آثار یکدیگر می‌پرداختند.
- (۴) از ویژگی‌های عمدهٔ شعر بیدل از شاعران مشهور این قرن، مضمون‌های پیچیده و تخیل‌های رمزآمیز شاعرانه است.

### ۸۵- در بیت‌های زیر مجموعاً چند مجاز به کمک رابطهٔ شباهت به کار رفته است؟

- (الف) شمس و قمرم آمد سمع و بصرم آمد / وان سیم‌برم آمد وان کان زرم آمد  
(ب) مستی سرم آمد نور نظرم آمد / چیز دگر از خواهی چیز دگرم آمد

- (۱) هشت (۲) هفت (۳) پنج (۴) شش

### ۸۶- کدام یک از گزاره‌های زیر دربارهٔ تاریخ ادبیات قرن دهم درست است؟

- (۱) شاهان صفوی زبان ترکی را در ایران ترویج دادند و هیچ علاقه‌ای به زبان فارسی نداشتند.
- (۲) در این دوره قالب غزل، قالب مناسبی برای پرداختن به مسائل سیاسی و انتقادات اجتماعی بود.
- (۳) فرهنگ هند، در این دوره از فرهنگ ایران تأثیر می‌پذیرفت و فاضلان هند از سرودن شعر به زبان فارسی استقبال می‌کردند.
- (۴) شاعران این دوره تشخیص داده بودند که سبک عراقی کاملاً جنبهٔ حقیقت‌گویی و واقع‌گویی یافته است.

### ۸۷- واژهٔ «سر» در مصراع اول چند بیت در معنای حقیقی خود به کار رفته است؟

- (الف) گفتم که سر زلف بریدی گفتا / بسیار سر اندر سر کارش می‌شد  
(ب) هان بگیرد ز سر دستارش / سر بکوئید ز پای اقرارش  
(پ) از تن دشمنان بکندی سر / به سر دوستان فشانندی سر  
(ت) تو نداری سر سودا و نه / یوسفی در سر هر بازار است  
(ث) آن شوخ به جز ما سر بیداد ندارد / با وعدهٔ دل غمزدهٔ شاد ندارد  
(ج) که بود آن که دیهیم بر سر نهاد / ندارد کس آن روزگاران به یاد  
(ح) یارم که سر وفا ندارد / در سر به جز از جفا ندارد

- (۱) سه (۲) چهار (۳) یک (۴) دو

### ۸۸- در کدام گزینه هم اسم و هم ویژگی شعر شاعر قرن دهم به‌درستی بیان شده است؟

- (۱) شعرش از نظر دقت، ظرافت و رقت معانی مشهور است. (محتشم کاشانی)
- (۲) واقع‌گرایی شاخصهٔ اصلی شعر اوست. (وحشی بافقی)
- (۳) وی، خداوندگار مضامین تازهٔ شعری است. (صائب تبریزی)
- (۴) در ابداع معانی و خیال‌های رنگین مشهور است. (کلیم کاشانی)

### ۸۹- سروده‌های شاعران عصر صفوی با مضامین و موضوعات همهٔ گزینه‌ها به‌جز ... همراه بود.

- (۱) پند و اندرز
  - (۲) توصیف و بیان امور طبیعی
  - (۳) عاشقانه‌های زمینی و اشعار سیاسی
  - (۴) تبدیل موضوعات و تمثیلات کهن به مضامین تازه
- ۹۰- مکتب وقوع، نتیجهٔ چاره‌اندیشی شاعران برای ... بود و بازتاب طبیعی محیط اجتماعی قرن ... بود که البته راه به جایی نبرد.
- (۱) بازگشت به حقیقت‌گویی - یازدهم
  - (۲) پرداختن به مسائل اجتماعی و سیاسی - یازدهم
  - (۳) تغییر سبک و رهایی از گرفتاری‌های تقلید - دهم
  - (۴) آشنایی با معارف و تفکرات هندوان - دهم

۹۱- در همه گزینه‌ها به جز گزینه ... آرایه «مجاز» وجود دارد.

(۱) جهان دل نهاده بر این داستان / همان بخردان و همان راستان

(۲) ما عیب و نقص خویش و کمال و جمال غیر / پنهان نموده‌ایم چو پیری پس خضاب

(۳) دست در حلقه آن زلف دوتا نتوان کرد / تکیه بر عهد تو و باد صبا نتوان کرد

(۴) آفرین جان‌آفرین پاک را / آن‌که جان بخشید و ایمان خاک را

۹۲- همه عوامل زیر به جز عامل ذکر شده در گزینه ... باعث شد که شعر و شاعری و هنر و معماری مورد توجه شاهان ترک‌زبان صفوی قرار گیرد.

(۱) چون بعضی از شاهان صفوی مقام شیخی و رهبری طریقت داشتند و لازم می‌دانستند خود را در مقام فرهنگی والایی نگاه می‌داشتند.

(۲) چون شاهان عثمانی و هندی رقیبانی قدرتمند بودند که به مسائل فرهنگی توجه ویژه داشتند.

(۳) شاهان صفوی با رؤسای مذاهب در تماس نزدیک بودند.

(۴) موقعیت جغرافیایی پایتخت شاهان صفوی از عوامل مؤثر در میزان توجه شاهان صفوی به هنر بود.

۹۳- کلمه مشخص شده در کدام بیت معنای مجازی ندارد؟

(۱) گردد از دست نوازش پایه معنی بلند / مور را شیرین سخن دست سلیمان می‌کند

(۲) سر آن ندارد امشب که برآید آفتابی / چه خیال‌ها گذر کرد و گذر نکرد خوابی

(۳) در این مقام مجازی به جز پیاله مگیر / در این سراچه بازچه غیر عشق مباب

(۴) از آن به دیر مغانم عزیز می‌دارند / که آتشی که نمیرد همیشه در دل ماست

۹۴- متن زیر به ترتیب با کدام گزینه کامل شود؟

«هم‌زمان با رشد ادبیات در هند، ... نیز از دیدگاه ادبی توسعه یافت. سیطره دراز مدت ... و ... قبل از عصر صفوی و خرابی‌ها و

ویرانی‌هایی که به بار آوردند، جایی برای رشد ادبیات فارسی باقی نگذاشته بود.»

(۲) خراسان - مغولان - تیموریان

(۱) اصفهان - مغولان - تیموریان

(۴) اصفهان - سلجوقیان - مغولان

(۳) خراسان - مغولان - سلجوقیان

۹۵- در بیت «سپید شد چو درخت شکوفه‌دار سرم / وزین درخت همین میوه غم است برم» کدام کلمه در معنای مجازی به کار رفته است؟

(۴) سپید

(۳) غم

(۲) سرم

(۱) شکوفه‌دار



۹۶- کدام بیت سروده یکی از شاعران سبک هندی است؟

- (۱) گفتم به نیرنگ و فسون پنهان کنم ریش درون / پنهان نمی‌ماند که خون بر آستانم می‌رود
- (۲) روی جانان طلبی آینه را قابل ساز / ورنه هرگز گل و نسرين ندمد ز آهن و روی
- (۳) پیشانی عفو تو را پرچین نسازد جرم ما / آینه کی برهم خورد از زشتی تمثال‌ها
- (۴) بدان کوش تا زود دانا شوی / چو دانا شوی زود والا شوی

۹۷- واژه «جهان» در همه ابیات به جز بیت گزینه ... در معنای «مجازی» به کار رفته است.

- (۱) اگر جهان همه دشمن شود ز دامن تو / به تیغ مرگ شود دست من رها ای دوست
- (۲) گر متفرق شود خاک من اندر جهان / باد نیارد ربود گرد من از کوی دوست
- (۳) جهانی عشق‌بازانند در عهد سر زلفت / رها کن راه بدعهدی و اندر عهد ایشان آی
- (۴) غیرتم کشت که محبوب جهانی لیکن / روز و شب عربده با خلق خدا نتوان کرد

۹۸- با توجه به بیت زیر، از بیدل دهلوی، کدام گزینه نادرست است؟

- «ملک هستی تا عدم لبریز غفلت‌های ماست / گر بفهمد کس همین دنیاست عقبایی که نیست  
در خیال‌آباد امکان از کجا آتش زدند / عالمی را سوخت حیرت در تماشایی که نیست  
پیش از آن کز وهم دی آینه زنگاری کنید / در نظرها روشن است امروز فردایی که نیست»
- (۱) در بیت دوم واژه‌ای وجود دارد که در معنای مجازی به کار رفته است.
  - (۲) ضرب‌المثل‌ها و الفاظ محاوره در آن دیده می‌شود.
  - (۳) دارای استعاره‌های رنگین و خیال‌انگیز و سرشار از ابهام است.
  - (۴) وزن شعر «فاعلاتن فاعلاتن فاعلاتن فاعلن» است.

۹۹- در هر دو بیت گزینه ... آرایه «مجاز» به چشم می‌خورد.

- الف) یکی دشت با دیدگان پر ز خون / که تا او کی آید ز آتش برون
- ب) مجلس تمام گشت و به آخر رسید عمر / ما هم چنان در اول وصف تو مانده‌ایم
- ج) یا ز دیده ستاره می‌بارم / یا به دیده ستاره می‌شمرم
- د) نگین تویی و چو انگشتری است ملک جهان / بها و قیمت انگشتری بود ز نگین

(۴) د، ب

(۳) الف، ج

(۲) د، ج

(۱) الف، ب

۱۰۰- در عصر صفویه علاوه بر شعر و شاعری چه هنرها و کارهای دیگری مورد توجه قرار گرفت؟

- ۱) منبت‌کاری، تذهیب، کشاورزی، دامداری، داستان‌نویسی، تاریخ‌نگاری، نویسندگی
- ۲) خطاطی، نقاشی، نویسندگی، تاریخ‌نگاری، تذهیب، گل‌کاری، دوزندگی
- ۳) معماری، قالی‌بافی، سفالگری، شیشه‌سازی، نقاشی، تذهیب، خوش‌نویسی
- ۴) سفالگری، خطاطی، دوزندگی، شیشه‌سازی، کاشی‌کاری، داستان‌نویسی، تاریخ‌نگاری

۱۰۱- عباسیان برای توجیه حقانیت و مشروعیت خلافت خویش، بر چه چیزی تأکید داشتند و بنای

شهر بغداد براساس سنت شهرسازی کدام دوران بود و طرح ساخت این بنا به پیشنهاد کدام

خلیفه عباسیان بود؟

- ۱) ترویج تفکر جبرگرایی - روم باستان - منصور
- ۲) تبعیض و نابرابری اقتصادی - ایران باستان - منصور
- ۳) خویشاوندی و پیوند از طریق عباس بن عبدالمطلب با پیامبر - ایران باستان - منصور
- ۴) قومیت‌گرایی و تعصبات قبیله‌ای - روم باستان - سقاح

۱۰۲- همه گزینه‌ها بیانگر تشکیلات اداری دوره عباسیان است؛ به جز ...

- ۱) خط و زبان دیوان از فارسی به عربی برگردانده شد.
- ۲) منصب وزارت با الگو گرفتن از دوره ساسانی به وجود آمد.
- ۳) وزیر در رأس تشکیلات دیوانی قرار گرفت.
- ۴) تشکیلات اداری (دیوانی) منظم و منسجمی با اقتباس از نظام دیوانی عهد ساسانی شکل گرفت.

۱۰۳- تصویر زیر ... می‌باشد که از مشهورترین نمونه‌های آثار معماری عصر ... به‌شمار می‌رود و جریان وکالت ...

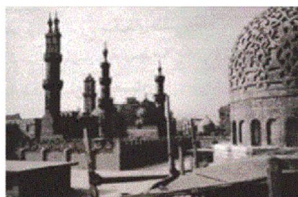

- ۱) مسجد جامع ازهر - فاطمیان - در دوران غیبت نیز تا مدتی ادامه یافت و در پی آن مرجعیت شیعی شکل گرفت.
- ۲) مسجد قرطبه - فاطمیان - حرکتی در جامعه اسلامی بود که در دوران امام صادق (ع) به اوج خود رسید.
- ۳) مسجد قرطبه - عباسیان - در دوران غیبت نیز تا مدتی ادامه یافت و در پی آن مرجعیت شیعی شکل گرفت.
- ۴) مسجد جامع ازهر - عباسیان - حرکتی در جامعه اسلامی بود که در دوران امام صادق (ع) به اوج خود رسید.

۱۰۴- هر دو موارد کدام گزینه به ترتیب در ارتباط با جنگ قادسیه و نهاوند صحیح می‌باشد؟

- ۱) سپاه ایران با شکست مسلمانان در این جنگ، بیشتر متصرفات آنان را پس گرفت. پیروزی اعراب مسلمان در این جنگ، سرنوشت حکومت ساسانی را قطعی کرد.
- ۲) فاتحان پیروزی در این جنگ را فتح الفتوح نامیدند. ناامیدی رستم فرخزاد، فرمانده سپاه ساسانی از پیروزی، یکی از عوامل شکست ایرانیان در این جنگ بود.
- ۳) در این جنگ تیسفون، پایتخت ساسانیان، پس از مدتی محاصره توسط اعراب مسلمان تسخیر شد. به دنبال این جنگ، سپاهیان مسلمان از هر سوی به داخل ایران پیش تاختند و تا دوران خلافت عثمان، بیشتر شهرها و ولایات مختلف را به جنگ یا صلح گشودند.
- ۴) پس از سقوط تیسفون، بقایای ارتش ساسانی گردهم آمدند و با مهاجمان جنگیدند و شکست خوردند. پیروزی اعراب مسلمان در این جنگ، سرنوشت حکومت ساسانی را قطعی کرد.

۱۰۵- به ترتیب هر یک از موارد زیر مربوط به کدام دوره است؟

- (الف) دفترهای دیوانی مثل گذشته به خط و زبان پهلوی نوشته می‌شد و سکه‌های ضرب شده توسط ساسانیان همچنان در گردش بود.  
 (ب) در زمان این خلافت، برخی از سیاستمداران و دیوان سالاران ایرانی به مناصب سیاسی و نظامی مهمی دسترسی پیدا کردند.  
 (پ) در این دوران به تدریج شرایط مناسبی برای همزیستی مسالمت‌آمیز و همکاری میان ایرانیان با مهاجران عرب، در زمینه‌های مختلف از جمله تجارت و کشاورزی به وجود آمد.  
 (ت) حکومت شهرها و مناطق مختلف دنیای اسلامی از جمله ایران در انحصار کامل اشرافیت این خاندان و سران قبیله‌های عرب متحد آنان قرار داشت.

(۱) عصر خلفای نخستین - خلافت امویان - خلافت امویان - خلافت عباسیان

(۲) عصر خلفای نخستین - خلافت عباسیان - خلافت امویان - خلافت امویان

(۳) خلافت عباسیان - خلافت امویان - خلافت عباسیان - خلافت امویان

(۴) خلافت عباسیان - خلافت عباسیان - خلافت عباسیان - خلافت امویان

۱۰۶- کدام گزینه به ترتیب به نتیجه جنبش‌های عصر خلافت عباسیان و روند اسلام آوردن مردم ایران اشاره می‌کند؟

- (۱) فراهم آمدن زمینه مناسبی برای شکل‌گیری سلسله‌های ایرانی در شرق ایران - علت شتاب گرایش به اسلام در عصر خلافت عباسی در ایران، بهبود موقعیت سیاسی و اجتماعی ایرانیان بود.  
 (۲) فراهم آوردن زمینه‌های مناسب برای شکل‌گیری سلسله‌های ایرانی در غرب ایران - علت شتاب گرایش به اسلام در عصر خلافت عباسی در ایران، بهبود موقعیت سیاسی و اجتماعی ایرانیان بود.  
 (۳) سست شدن سلطه خلفای عباسی بر مناطق شرقی ایران خاصه خراسان - کند بودن گرایش ایرانیان به اسلام در دوران عباسی به دلیل قرار گرفتن مسلمانان غیرعرب در ردیف موالی.  
 (۴) سست شدن سلطه خلفای عباسی بر مناطق غربی ایران - رفتارهای غیراسلامی برخی از حاکمان اموی، محدودیت‌ها و موانعی را بر سر راه گروه به اسلام ایجاد کرد.

۱۰۷- مرکز حکومت روادیان ... بود و محدوده قلمرو طاهریان، خراسان و ... بود و اصفهان و گرگان مرکز حکومت ... بود و مؤسس

حکومت ... فعالیت اجتماعی و سیاسی خود را با شرکت در گروه عیاران و جوانمردان سیستان و جنگ علیه خوارج آنجا آغاز کرد.

(۱) تبریز - سیستان - زیاریان - صفاریان (۲) دژسرماج - ماوراءالنهر - علویان طبرستان - طاهریان

(۳) دژسرماج - سیستان - علویان طبرستان - صفاریان (۴) تبریز - ماوراءالنهر - زیاریان - طاهریان

۱۰۸- روابط کدام سلسله ایرانی با خلافت عباسی با روابط سایر سلسله‌های ایرانی با این خلافت تفاوت داشت و کدام یک از امیران آل‌بویه،

بغداد را تسخیر کرد و به چه علت امیران طاهری و سامانی نسبت به خلافت عباسی اظهار اطاعت می‌کردند و رابطه صفاریان با خلافت

عباسی چگونه بود؟

(۱) علویان طبرستان - علی - ترس از خشم خلیفه - خصمانه

(۲) آل‌بویه - احمد - مقبولیت و مشروعیت بخشیدن به قدرت خود در نظر عامه مردم - داشتن فراز و نشیب زیاد

(۳) آل‌بویه - علی - مقبولیت و مشروعیت بخشیدن به قدرت خود در نظر عامه مردم - خصمانه

(۴) علویان طبرستان - احمد - ترس از خشم خلیفه - داشتن فراز و نشیب زیاد

۱۰۹- به ترتیب هر یک از عبارات زیر مربوط به کدام یک از علوم است که ایرانیان در آن تأثیر بسزا داشتند؟

- ابوریحان محمدبن بیرونی در این علوم مقام والایی داشت.

- تألیف دانشنامه‌ی علایی توسط ابن سینا یک دوره‌ی کامل از این علم بود به زبان فارسی که سهم بسزایی در مطرح کردن زبان فارسی به عنوان زبان علم داشت.

- محمدبن اسماعیل بخاری و مسلم بن حجاج نیشابوری به ترتیب مؤلف کتاب‌های صحیح بخاری و صحیح مسلم در این علم تبحر داشتند.

- دائرةالمعارف قانون نوشته‌ی شیخ الرئیس بوعلی سینا درباره‌ی این دانش تألیف شده است.

- (۱) فلسفه - فلسفه - پزشکی - پزشکی  
(۲) ریاضیات و نجوم - پزشکی - معارف اسلامی - فلسفه  
(۳) ریاضیات و نجوم - فلسفه - معارف اسلامی - پزشکی  
(۴) فلسفه - پزشکی - پزشکی - فلسفه

۱۱۰- به ترتیب پاسخ هر یک از سؤالات زیر در ارتباط با سلسله‌های ایرانی مسلمان در کدام گزینه به درستی ذکر شده است؟

(الف) برقرار شدن آرامش و امنیت نسبی، قرار گرفتن زمام کارها به دست امیران و وزیران با تدبیر و استقرار نظام دیوانی منظم و منسجم،

مرتبط با کدام دسته از پیامدهای ظهور سلسله‌های ایرانی بود؟

(ب) کدام مورد در ارتباط با زبان فارسی در سلسله‌های ایرانی مسلمان نادرست است؟

(ج) کدام ادیب یا اثر مربوط به دوره‌ی ساسانیان نیست؟

- (۱) الف) سیاسی - اجتماعی (ب) فارسی میانه در واقع صورت تحول یافته‌ی فارسی دری یا پهلوی بود. (ج) رودکی  
(۲) الف) اقتصادی (ب) فارسی دری در واقع صورت تحول یافته‌ی فارسی میانه یا پهلوی بود. (ج) تاریخ و تفسیر طبری  
(۳) الف) اقتصادی (ب) فارسی میانه در واقع صورت تحول یافته‌ی فارسی دری یا پهلوی بود. (ج) تاریخ طبری و ترجمه‌ی تاریخ سیستان  
(۴) الف) سیاسی - اجتماعی (ب) فارسی دری در واقع صورت تحول یافته‌ی فارسی میانه یا پهلوی بود. (ج) حدود العالم من المشرق الی المغرب

۱۱۱- کدام گزینه صحیح و غلط بودن هر یک از عبارتهای زیر را به درستی بیان می‌کند؟ (به ترتیب)

(الف) امروزه بیش از نیمی از مردم جهان، مسلمان‌اند و علاوه بر آسیا و آفریقا در سایر قاره‌ها نیز

پراکنده‌اند.

(ب) در بین عناصر فرهنگی، زبان نقش مهمی در خلق چشم‌اندازهای فرهنگی دارد.

(پ) پیروان یهود به صورت پراکنده بیشتر در مراکز و نواحی بزرگ بازرگانی جهان زندگی می‌کنند.

(ت) شباهت در یک یا چند عامل، یک ناحیه فرهنگی را از ناحیه فرهنگی دیگر جدا می‌کند.

(ث) دین مسیحیت در افریقای مرکزی و شرقی بیشترین پیروان را دارد.

- (۱) ص - ص - غ - غ - ص  
(۲) غ - غ - ص - ص - غ  
(۳) ص - ص - غ - غ - غ  
(۴) غ - غ - ص - ص - ص

۱۱۲- به ترتیب، چند مورد از عبارت زیر صحیح و چند مورد غلط می‌باشد؟

(الف) در کشت تک‌محصولی، به دلیل استفاده مداوم و زیاد از کودها و آفت‌کش‌های شیمیایی، خطر فرسایش خاک زیاد است.

(ب) مرگ زودرس (به‌ویژه مرگ کودکان) و ناتوانی یادگیری از آسیب‌های جدی و جبران‌ناپذیر گرسنگی می‌باشد.

(پ) صاحبان اغلب مزارع تک‌محصولی تخصصی، عمدتاً اروپایی و آسیایی هستند.

(ت) تعداد کمی از مزارع تک‌محصولی نواحی استوایی در نزدیکی ساحل دریاها واقع شده‌اند تا بتوانند از کشتی برای صدور محصولات خود

استفاده کنند.

- (۱) یک - سه  
(۲) سه - یک  
(۳) دو - دو  
(۴) صفر - چهار

۱۱۳- کدام کشورهای زیر از مهم‌ترین مراکز دامداری تجاری در جهان هستند و در رابطه با کشت تک‌محصولی تخصصی (پلاتیشن) کدام مورد

نادرست می‌باشد؟ (به ترتیب)

- ۱) آرژانتین، چین، زلاندنو - پلاتیشن عبارت است از زمین‌های وسیعی که به تولید محصولات متنوع استوایی اختصاص دارند.
- ۲) استرالیا، اتحادیه اروپا، آمریکا - محصولات پلاتیشن برای صادرات و عرضه به بازارهای فروش جهانی تولید می‌شوند.
- ۳) برزیل، چین، استرالیا - مزارع محصولات خاص نواحی گرم و مرطوب استوایی در کشورهای مجاور استوا در قاره‌های آسیا، اروپا و آمریکای جنوبی قرار دارند.
- ۴) زلاندنو، استرالیا، برزیل - بعد از کشف قاره آمریکا برخی از تاجران ثروتمند، مزارع تجاری وسیع پلاتیشن را به‌ویژه در شمال ایالات متحده احداث کردند.

۱۱۴- در گذشته ... میان نواحی نقش مهمی در پدیده پخش فرهنگی داشته است و «رواج ورزش هاکی که مبدأ آن کشور کانادا است در بین

مردم ایالات متحده» نشان می‌دهد که گاهی پدیده فرهنگی ...، که در گذشته این نوع پخش فرهنگی غالب ...

- ۱) جنگ‌ها و داد و ستد - در اثر تماس مستقیم مردم، از ناحیه‌ای به ناحیه دیگر منتقل می‌شود - بوده است.
  - ۲) گردشگری و جهان گردی - در اثر تماس مستقیم مردم، از ناحیه‌ای به ناحیه دیگر منتقل می‌شود - نبوده است.
  - ۳) گردشگری و جهان گردی - بدون آنکه فرهنگ‌ها در تماس مستقیم با یکدیگر باشند اتفاق می‌افتد - نبوده است.
  - ۴) جنگ‌ها و داد و ستد - بدون آنکه فرهنگ‌ها در تماس مستقیم با یکدیگر باشند اتفاق می‌افتد - بوده است.
- ۱۱۵- براساس گزارش فائو، میزان سوء تغذیه در سال (۲۰۱۴-۲۰۱۶ م) به ترتیب در هر یک از کشورهای (چین، مصر و هند) مانند کدام یک

از کشورهای زیر است؟

- ۱) یمن - ایران - سودان      ۲) یمن - اندونزی - بولیوی      ۳) اندونزی - یمن - سودان      ۴) اندونزی - ایران - بولیوی

۱۱۶- چاودار جزء کدام محصولات محسوب می‌گردد و کدام کشور در قاره اروپا از تولیدکنندگان عمده گندم جهان محسوب می‌شود و ایالات

متحده آمریکا چند درصد ذرت جهان را تولید می‌کند و کدام کشور با وقوع انقلاب سبز در تولید برنج به خودکفایی رسیده است؟

- ۱) پلاتیشن - آلمان - ۳۰ - چین      ۲) غلات - آلمان - ۴۰ - چین  
 ۳) غلات - فرانسه - ۴۰ - فیلیپین      ۴) پلاتیشن - فرانسه - ۳۰ - فیلیپین

۱۱۷- به ترتیب هر یک از تصاویر زیر کدام عنصر تعریف اقتصاد را نشان می‌دهند؟



(پ)

- ۱) الف (مبادله ب) توزیع پ) تولید  
 ۲) الف (توزیع ب) توزیع پ) مصرف



(ب)



(الف)

- ۱) الف (توزیع ب) مبادله پ) تولید  
 ۳) الف (توزیع ب) مبادله پ) مصرف

۱۱۸- به ترتیب هر کدام از فعالیت‌های زیر به کدام طبقه از فعالیت‌های اقتصادی تعلق دارند؟

- حمل و نقل و بانکداری و امور قضایی و تجاری
- فناوری اطلاعاتی و ارتباطی و پژوهش و تحقیق
- صیدماهی و جنگل‌داری و دامپروری و استخراج معدن
- تولید محصولات نفتی، غذایی، چوب و کاغذ

- (۱) فعالیت نوع چهارم - فعالیت نوع سوم - فعالیت نوع دوم - فعالیت نوع اول
- (۲) فعالیت نوع سوم - فعالیت نوع چهارم - فعالیت نوع اول - فعالیت نوع دوم
- (۳) فعالیت نوع دوم - فعالیت نوع سوم - فعالیت نوع چهارم - فعالیت نوع اول
- (۴) فعالیت نوع اول - فعالیت نوع چهارم - فعالیت نوع سوم - فعالیت نوع دوم

۱۱۹- چند مورد از عبارات زیر در ارتباط با «زبان» نادرست است؟

- دومین خانواده بزرگ زبانی از نظر تعداد سخنگو، خانواده آفرو - آسیایی است.
- زبان رمانش شامل زبان‌های اسپانیایی، پرتغالی، فرانسوی و ایتالیایی می‌شود.
- عنصر اصلی گسترش یک فرهنگ زبان است.
- برخی زبان‌ها در نواحی کوچک رایج‌اند و گاهی کمتر از هزار نفر سخنگو دارند.
- زبان مردم انگلستان، هند، عربستان و ایران همگی در خانواده زبانی هند و اروپایی قرار می‌گیرند.
- خانواده زبانی، گروه بزرگی از زبان‌هاست که یک ریشه اصلی دارند.

- (۱) سه (۲) چهار (۳) یک (۴) دو

۱۲۰- کدام گزینه پاسخ صحیح پرسش‌های زیر است؟

- (الف) کدام ادیان از جمله ادیان مبتنی بر پرستش غیرخدای یگانه است؟
- (ب) یکی از شاخص‌های مهم فرهنگی کدام است؟
- (پ) با پیشرفت‌های صنعتی و گسترش ارتباطات، کدام زبان در سراسر جهان به کار رفت؟
- (ت) کدام موضوع مورد توجه جغرافی‌دان‌ها بوده است؟

- (۱) مذاهب قبیله‌ای - دین - انگلیسی - اهمیت تنوع جغرافیایی زبان‌ها
- (۲) یهود - زبان - عربی - اهمیت تنوع جغرافیایی زبان‌ها
- (۳) آئیمیسیم - دین - عربی - اهمیت تنوع جغرافیایی دین‌ها
- (۴) یهود - زبان - انگلیسی - اهمیت تنوع جغرافیایی دین‌ها

۱۲۱- بخشی از سطح زمین که در آن فرهنگ ویژه‌ای غالب است را ... می‌گویند و نمایش پراکندگی همه زبان‌ها بر روی نقشه، کار ... است.

- (۱) جغرافیای فرهنگی - آسانی
- (۲) ناحیه فرهنگی - دشواری
- (۳) جغرافیای فرهنگی - دشواری
- (۴) ناحیه فرهنگی - آسانی

۱۲۲- معروف‌ترین و مهم‌ترین زبان‌های خانواده آفروآسیایی چیست و زبان چینی - تبتی در کدام ناحیه آسیا رواج دارد؟

- (۱) عربی - آسیای شرقی
- (۲) چینی - آسیای شرقی
- (۳) تبتی - جنوب غربی آسیا
- (۴) هندی - جنوب غربی آسیا

۱۲۳- کدام گزینه در ارتباط با کشور کانادا درست است؟

- (۱) یک کشور انگلیسی زبان است اما بیش‌تر جمعیت ایالت کبک آن به زبان فرانسوی صحبت می‌کنند.
- (۲) یک کشور فرانسوی زبان است اما زبان رسمی ایالات به کبک آن انگلیسی است.
- (۳) یک کشور انگلیسی زبان است و فقط جمعیت معدودی در ایالت کبک آن به زبان فرانسوی تکلم می‌کنند.
- (۴) یک کشور فرانسوی زبان است و فقط جمعیت معدودی در ایالت کبک آن به زبان انگلیسی تکلم می‌کنند.

۱۲۴- «قصرا الحمراء» در کدام کشور است و بیانگر کدام پدیده است؟

- (۱) ترکیه - تنوع فرهنگی  
(۲) اسپانیا - پخش فرهنگی  
(۳) اسپانیا - تنوع فرهنگی  
(۴) ترکیه - پخش فرهنگی

۱۲۵- کدامیک از شاخص‌های فرهنگی بر روی قوانین اجتماعی، عقاید و ارزش‌های اخلاقی، بناها و آثار هنری تأثیر زیادی دارد و امروزه چه

عاملی باعث شده است که برخی از زبان‌ها در جهان غلبهٔ بیش‌تری پیدا کنند؟

- (۱) زبان - رشد ارتباطات و فناوری اطلاعات  
(۲) دین - تضادهای فرهنگی  
(۳) زبان - تضادهای فرهنگی  
(۴) دین - رشد ارتباطات و فناوری اطلاعات

۱۲۶- استخراج و به‌دست آوردن مواد خام مربوط به کدام نوع فعالیت‌های اقتصادی است و در گذشته فعالیت‌های اقتصادی به چند گروه

عمده تقسیم می‌شدند؟

- (۱) کشاورزی - دو گروه  
(۲) کشاورزی - سه گروه  
(۳) صنعت - دو گروه  
(۴) صنعت - سه گروه

۱۲۷- مزارع غلهٔ تجاری چه ویژگی‌هایی دارد؟

- (۱) مزارع بسیار بزرگ، کاشت و برداشت محصول به صورت ماشینی، اداره شدن به صورت یک شرکت  
(۲) مزارع بسیار بزرگ، کاشت و برداشت بر روی زمین‌های تراس‌بندی، اداره شدن به صورت اشتراکی  
(۳) مزارع تک محصولی، کاشت و برداشت محصول به صورت ماشینی، اداره شدن به صورت اشتراکی  
(۴) مزارع تک محصولی، کاشت بر روی زمین‌های تراس‌بندی، اداره شدن به صورت یک شرکت

۱۲۸- معمولاً از بقایای برداشت غلات در مزارع غله تجاری به چه منظور استفاده می‌شود و در کدام نوع کشاورزی تولید و سود اقتصادی کم

است؟

- (۱) تولید کود - کشاورزی معیشتی  
(۲) تولید کود - کشاورزی تجاری  
(۳) خوراک دام - کشاورزی تجاری  
(۴) خوراک دام - کشاورزی معیشتی

۱۲۹- کدام گزینه از محصولات پلانتیشن محسوب نمی‌شوند؟

- (۱) کائوچو، نخل روغنی، پنبه  
(۲) قهوه، کاکائو، نیشکر  
(۳) موز، چای، آناناس  
(۴) ذرت، چاودار، ارزن

۱۳۰- علت اصلی گرسنگی چیست و دامداری تجاری در کدام نواحی ممکن است ایجاد شود؟

- (۱) فقر - در مزارع بزرگ غلهٔ تجاری  
(۲) جنگ‌ها و مهاجرت‌های اجباری - در نزدیکی شهرهای کوچک  
(۳) بی‌عدالتی - در مزارع کشت پلانتیشن  
(۴) خشکسالی - در مزارع بزرگ غلهٔ تجاری

۱۳۱- به ترتیب فرهنگ غرب از چه سده‌هایی، شکل جدیدی به روابط میان جوامع با جامعهٔ جهانی بخشید

و فرهنگ کشورهای غیرغربی در حاشیهٔ چه مسائلی وضعیتی متزلزل و آسیب‌پذیر پیدا کرد و در

نهایت با وقوع کدام مورد دولتهایی شکل گرفتند که به‌طور رسمی جدایی خود را از دین اعلام

کردند؟

- (۱) هفدهم تا بیستم - روابط سازمان‌های سیاسی و اقتصادی جهانی - انقلاب فرانسه  
(۲) نوزدهم و بیستم - روابط فرهنگی و اجتماعی بین‌ملتها - انقلاب فرانسه  
(۳) هفدهم تا بیستم - روابط فرهنگی و اجتماعی بین‌ملتها - زوال تدریجی قدرت کلیسا  
(۴) نوزدهم و بیستم - روابط سازمان‌های سیاسی و اقتصادی جهانی - زوال تدریجی قدرت کلیسا

۱۳۲- به ترتیب کدام گزینه جاهای خالی متن زیر را تکمیل می کند؟

«اگر فرهنگ یا فرهنگ‌های غالب و اثرگذار در سطح جهانی ویژگی‌های مطلوب یک فرهنگ جهانی را نداشته باشند، جامعه جهانی با چالش‌های ... مواجه خواهد شد و فرهنگ ایرانی در دوره حاکمیت ... ، هویت خود را حفظ کرد و مسلمانان آسیای جنوب شرقی از طریق ... با فرهنگ اسلامی آشنا شدند.»

(۱) بین فرهنگی و تمدنی - مسلمانان - رودررویی نظامی (۲) بین فرهنگی و تمدنی - سلوکیان - رودررویی نظامی

(۳) درون فرهنگی - سلوکیان - تجارت (۴) درون فرهنگی - مسلمانان - تجارت

۱۳۳- در چالش و نزاع بلوک شرق و غرب، تعداد عبارات غلط متن زیر در کدام گزینه به درستی ذکر شده است؟

«آمریکا و شوروی از نظر سیاسی، اقتصادی، تاریخی در دو بخش متمایز و جدا قرار گرفته بودند. آمریکا و شوروی به فرهنگ واحدی تعلق داشتند؛ یعنی هر دو بلوک درون فرهنگ غرب قرار داشتند. از نظر مارکس، چالش‌های جامعه سرمایه‌داری با نقد لیبرالیسم اقتصادی قابل حل بود. چالش بلوک شرق و غرب، چالشی جهانی و بین فرهنگی بود.»

(۱) یک (۲) دو (۳) سه (۴) چهار

۱۳۴- کدام گزینه مشکلات اساسی جوامع سوسیالیستی را بیان می کند؟

(۱) جوامع سوسیالیستی به بهانه عدالت اجتماعی، آزادی‌های فردی و معنوی خود را از دست دادند.  
 (۲) در جوامع سوسیالیستی طبقه جدیدی شکل نگرفت و توزیع مناسب ثروت با مشکلاتی روبه‌رو شد.  
 (۳) جوامع سوسیالیستی با انتقاد از لیبرالیسم اولیه، عدالت اجتماعی و توزیع مناسب ثروت را شعار خود قرار می‌دادند.  
 (۴) در جوامع سوسیالیستی، به بهانه عدالت اقتصادی، آزادی افراد از بین رفت و طبقه جدیدی شکل گرفت که نه براساس ثروت بلکه بر مدار قدرت سازمان می‌یافت.

۱۳۵- در کدام گزینه به ترتیب صحیح یا غلط بودن عبارات زیر به درستی بیان شده است؟

الف) اقتصاد سرمایه‌محور در حرکت‌های آغازین خود نیازمند حمایت سازمان‌ها و نهادهای بین‌المللی و فرامنطقه‌ای بود.  
 ب) دولت - ملت‌ها، حاکمیت نظامی - تجاری جدیدی بودند که نخستین بار در اروپای شرقی و با افول حاکمیت‌های پیشین پدید آمدند.  
 ج) دولت - ملت‌ها اغلب پروتستان بودند و هویت اغلب دولت - ملت‌ها سوسیالیستی و قومی بود.  
 د) جهانی شدن، فرایندی است که هیچ اعتنایی به مرزهای ملی ندارد.

(۱) ص - غ - غ - غ - ص (۲) غ - غ - غ - غ - ص

(۳) غ - ص - غ - ص (۴) غ - غ - ص - ص

۱۳۶- به ترتیب هر یک از موارد زیر با مفاهیم کدام گزینه در ارتباط است؟

«شناسایی و مدیریت تغییرات اقتصادی در سطح جهانی»، «ابعاد اقتصادی و سیاسی جهانی شدن به گونه‌ای نیست که نظم نوین را در سطح جهانی به دنبال آورد»، «سرمایه‌گذاری شرکت‌های بین‌المللی به منطقه‌ای خاص محدود نمی‌شود» و «استقلال اقتصادی و سیاسی کشورهای مختلف را مخدوش می‌سازند.»

(۱) شبکه‌های عظیم اطلاعاتی - اقتصادی سرمایه‌محور - انباشت ثروت - کانون‌های ثروت و قدرت  
 (۲) جهانی شدن - نظر مخالفان نظم نوین جهانی - جنبش‌های فراتر از مرزهای سیاسی - استعمار نو  
 (۳) شبکه‌های عظیم اطلاعاتی - نظر مخالفان نظم نوین جهانی - شکل‌گیری بازارهای مشترک منطقه‌ای - کانون‌های ثروت و قدرت  
 (۴) نهادهای بین‌المللی - اقتصاد سرمایه‌محور - شکل‌گیری نهادهای بین‌المللی - شرکت‌های بین‌المللی



۱۳۷- به ترتیب در فرایند تکوین نظام نوین جهانی کدام مورد جزء عواملی که موجب شد که بازرگانان نسبت به زمین‌داران جایگاه برتری پیدا

کنند، نبود و در دوره استعمار، کشورهایی که قدرت مقاومت بیش‌تری داشتند، چگونه در نظام نوین جهانی ادغام شدند؟

(۱) رشد تجارت - از طریق نفوذ اقتصادی، سیاسی و فرهنگی

(۲) انتقال ثروت به سرزمین آمریکا - از طریق نفوذ اقتصادی، سیاسی و فرهنگی

(۳) برده‌داری - از طریق اشغال کامل نظامی

(۴) انتقال برده‌های سیاه‌پوست آفریقایی به مزارع آمریکا - از طریق اشغال کامل نظامی

۱۳۸- تک‌محصولی شدن اقتصاد کشورهای استعمار زده چه پیامدی دارد و کدام مورد امکان عبور از مرحله استعمار به استعمار نو را برای

کشورهای استعمارگر پدید می‌آورد؟ (به ترتیب)

(۱) کاهش قدرت چانه‌زنی آن‌ها در اقتصاد جهانی و تأمین نیروی کار و مواد خام مورد نیاز غربی‌ها - نامتعادل شدن مبادلات تجاری در سطح جهان

(۲) تبدیل آن‌ها به بازار مصرف کالاهای تولیدی غربی و تأمین نیروی کار و مواد خام مورد نیاز غربی‌ها - وابستگی کشورهای استعمارزده

(۳) کاهش قدرت چانه‌زنی آن‌ها در اقتصاد جهانی و وابستگی آن‌ها به کشورهای استعمارگر - وابستگی کشورهای استعمارزده

(۴) تبدیل آن‌ها به بازار مصرف کالای تولیدی غربی و وابستگی آن‌ها به کشورهای استعمارگر - نامتعادل شدن مبادلات تجاری در سطح جهان

۱۳۹- به ترتیب پاسخ صحیح هر یک از سؤال‌های زیر در ارتباط با امپراتوری رسانه، علم و فرهنگ در کدام گزینه به درستی ذکر شده است؟

الف) کدام مورد در پی قرار گرفتن جوامع غیرغربی از نظر اقتصادی و سیاسی در موضع ضعف به دلیل برخورد استعماری غرب ایجاد شد؟

ب) کشورهای کمتر توسعه‌یافته به چه علت در برابر امپراتوری رسانه‌ای آسیب‌پذیرترند؟

ج) ترویج علوم انسانی غربی به چه دلیل بیشترین تأثیر را در توزیع فرهنگ غرب در جهان دارد؟

(۱) الف) خودباختگی فرهنگی ب) در موضع ضعف قرار داشتن فرهنگ و عدم فراگیری دانش‌های راهبردی ج) فاصله زمان و مکانی را کوتاه و جهان را کوچک می‌کند.

(۲) الف) از خود بیگانگی فرهنگی ب) منابع و امکانات لازم برای حفظ استقلال فرهنگی خود را ندارند. ج) فاصله زمان و مکانی را کوتاه و جهان را کوچک می‌کند.

(۳) الف) خودباختگی فرهنگی ب) منابع و امکانات لازم برای حفظ استقلال فرهنگی خود را ندارند. ج) موجب می‌شود فرهنگ‌های دینی هویت خود را از نگاه فرهنگ غرب بازنگری کنند.

(۴) الف) از خود بیگانگی فرهنگی ب) در موضع ضعف قرار داشتن فرهنگ و عدم فراگیری دانش‌های راهبردی ج) موجب می‌شود فرهنگ‌های دینی هویت خود را از نگاه فرهنگ غرب بازنگری کنند.

۱۴۰- به ترتیب پاسخ هر یک از سؤالات زیر در ارتباط با چالش فقر و غنا در کدام گزینه به درستی ذکر شده است؟

الف) ضامن پیشرفت جامعه از دیدگاه نظریه‌پردازان لیبرال چه بود؟

ب) در جامعه‌ای که در آن افرادی که جامعه خواهان کار او نیست، جامعه به او، حق داشتن کمترین غذا را نمی‌دهد و فرد حق چون و

چرا درباره مقام و موقعیت خود را ندارد، از نظریه کدام نظریه‌پرداز لیبرال پیروی می‌شود؟

ج) در جامعه‌ای که در آن، افزایش دستمزد کارگران و رفاه آنان را موجب افزایش نسل آن‌ها و مشکلات بعدی می‌داند، از نظرات کدام

نظریه‌پرداز لیبرال پیروی می‌شود؟

(۱) الف) مخالفت با هر نوع مداخله دولت در فرهنگ ب) ریکاردو ج) مالتوس

(۲) الف) آزادی فعالیت صاحبان سرمایه ب) مالتوس ج) ریکاردو

(۳) الف) مخالفت با هر نوع مداخله دولت در فرهنگ ب) مالتوس ج) ریکاردو

(۴) الف) آزادی فعالیت صاحبان سرمایه ب) ریکاردو ج) مالتوس

۱۴۱- کدام گزینه، در مورد معرفت نادرست است؟

(۱) امکان معرفت یک امر بدیهی است.

(۲) به‌طور طبیعی کسی در امکان اصل معرفت شک نمی‌کند.

(۳) شک در توانایی خود برای شناخت، غیر از شک در امکان اصل شناخت است.

(۴) با توجه به محدود بودن شناخت‌ها شکاکیت مطلق، امری امکان‌پذیر است.

۱۴۲- کدام گزینه، با توجه به سخنان سقراط نادرست است؟

- (۱) من هیچ‌گاه از بیدار ساختن و سرزنش مردم باز نمی‌ایستم.
- (۲) من تنها، با تهیدستان هم صحبت می‌شوم تا از من بپرسند و به سخنان من گوش فرادهند.
- (۳) من کسی نیستم که به‌خاطر پول سخن بگویم یا به‌خاطر آن سکوت کنم.
- (۴) بیدار ساختن مردم و پند دادن به آنان رسالتی است که خداوند با ندهای غیبی و رویاها بر عهده من نهاده است.

۱۴۳- کدام گزینه درباره سقراط نادرست است؟

- (۱) پیوسته درباره مسائل روزمره زندگی می‌اندیشید.
- (۲) چهره برجسته فلسفه در طول تاریخ است.
- (۳) دانایی زیادش موجب جذب جوانان به او شد.
- (۴) در هفتاد سالگی محکوم به اعدام با جام شوکران شد.

۱۴۴- کدام گزینه در مورد گفته‌های سقراط در رابطه با مرگ صحیح است؟

- (۱) گریز از بدی دشوار نیست، اما گریز از مرگ دشوار است؛ زیرا مرگ تندتر از بدی می‌دود.
- (۲) اگر من از ترس مرگ از فرمان الهی سر بتابم سزاوار است که دادگاهی تشکیل دهند و بگویند سقراط به خدا اعتقاد ندارد.
- (۳) اگر مرگ انتقال به جهانی دیگر است حاضرم مخالفان من بارها به کام مرگ روانه شوند.
- (۴) من به سوی مرگ می‌روم و یقین دارم نصیب من بهتر است.

۱۴۵- کدام گزینه در مورد جهل مرکب درست است؟

- (۱) انسان اموری را نمی‌داند اما نسبت به نادانی خود آگاه است.
- (۲) انسان نادان است و سعی می‌کند نادانی دیگران را آشکار کند.
- (۳) انسان نادان است و از دیگران سؤال می‌کند تا بداند.
- (۴) انسان نمی‌داند که نمی‌داند و در پی کسب دانایی نیست.

۱۴۶- کدام گزینه درباره سوفسطائیان نادرست است؟

- (۱) معتقد بودند علم و دانش اگرچه با واقعیت مطابقت دارد اما ساخته و پرداخته ذهن ماست.
- (۲) آنان با مغالطه، جدل و سخنوری به نشر اندیشه‌های خود می‌پرداختند.
- (۳) جامعه آتن در زمان سقراط از اندیشه‌های سوفسطائیان متأثر شد.
- (۴) در شرایط حضور آنها جامعه آتن از حقیقت و فضیلت فاصله می‌گرفت.

#### ۱۴۷- کدام گزینه در ارتباط با ویژگی شناخت در انسان‌ها نادرست است؟

- (۱) تفکر دربارهٔ امور برتر از حواس، نشانگر آن است که ما از خود و جهان پیرامون خود شناختی داریم.
- (۲) شناخت ما از جهان، امری است که به تدریج حاصل می‌شود و به همین علت افراد مختلف دربارهٔ موضوع واحد، نظرها و باورهای متفاوت دارند.
- (۳) علی‌رغم گستردگی شناخت و فهم ما از جهان و خود، شناخت ما در مجموع محدود است.
- (۴) گاهی متوجه می‌شویم که بعضی از چیزهایی که فکر می‌کردیم آن‌ها را می‌دانیم، درست نبوده و ما در موردشان دچار خطا شده‌ایم.

#### ۱۴۸- از دیدگاه سقراط راز سرورش معبد دلفی چه بود؟

- (۱) داناترین مردم سقراط است.
- (۲) به افراد بنمایاند که تا چه پایه نادان‌اند.
- (۳) داناترین آدمیان کسی است که چون سقراط بداند هیچ نمی‌داند.
- (۴) سرورش معبد دلفی سقراط را دانا خوانده تا وی به نادانی خود اقرار کند.

#### ۱۴۹- کدام گزینه در مورد معرفت‌شناسی صحیح است؟

- (۱) معرفت‌شناسی بخشی از فلسفه است که به امکان شناخت می‌پردازد.
- (۲) در گذشته همهٔ مباحث معرفت‌شناسی در ضمن مباحث فلسفی طرح می‌شد.
- (۳) امروز به علت طرح پرسش‌های جدی در مورد معرفت و ظهور دیدگاه‌های گوناگون، معرفت‌شناسی به صورت شاخهٔ مستقلی در آمده است.
- (۴) معنا و مفهوم معرفت چنان روشن است که نه در گذشته و نه در زمان حال انکار نشده است.

#### ۱۵۰- کدام گزینه دربارهٔ دانش بشری نادرست است؟

- (۱) دستیابی به دانش‌های جدید دربارهٔ اشیا یکی از راه‌های پیشرفت دانش بشری است.
- (۲) انسان همواره به امکان شناخت خود باور داشته و لذا برای درک جهان تلاش می‌کند.
- (۳) تصحیح معلومات گذشتگان یکی از راه‌های پیشرفت دانش است.
- (۴) نشانهٔ توانایی بشر در شناخت اشیای پیرامونی، پی‌بردن به اشتباهات دانشمندان پیشین است.

۱۵۱- صحیح یا غلط بودن عبارتهای زیر در کدام گزینه به ترتیب آمده است؟

(الف) پاسخ «مهمترین علت خشکسالی چیست؟» به حافظه رویدادی مربوط است.

(ب) حافظه بلندمدت مانند یک تخته سیاه است که ذهن محاسباتش را روی آن انجام می‌دهد.

(پ) فردی که دچار پدیده نوک‌زبانی است در مرحله رمزگردانی حافظه مشکل دارد.

(ت) بزرگسالان به صورت کلی و خلاصه رمزگردانی می‌کنند.

(۱) غ - ص - غ - ص (۲) غ - غ - غ - ص (۳) ص - غ - ص - ص (۴) ص - ص - غ - غ

۱۵۲- به ترتیب در کدام گزینه ظرفیت اندوزش در حافظه کوتاه‌مدت، نوع رمزگردانی در حافظه بلندمدت و زمان بازیابی در حافظه حسی

به درستی ذکر شده است؟

(۱) نامحدود - عمدتاً معنایی - حدود نیم ثانیه (۲) نامحدود - حسی همواره با توجه - چند دقیقه

(۳)  $7 \pm 2$  ماده - عمدتاً معنایی - حدود نیم ثانیه (۴)  $7 \pm 2$  ماده - حسی همراه با توجه - چند دقیقه

۱۵۳- مراحل سه‌گانه حافظه در کدام گزینه به ترتیب به درستی آمده است؟

(۱) اندوزش ← ذخیره‌سازی ← به‌خاطر آوردن (۲) بازیابی ← رمزگردانی ← به حافظه سپردن

(۳) اندوزش ← بازیابی ← رمزگردانی (۴) رمزگردانی ← اندوزش ← بازیابی

۱۵۴- به ترتیب موقعیت سارا در هر یک از موارد (الف) و (ب) به کدام یک از ویژگی‌های مسئله اشاره می‌کند؟

(الف) سارا در حل مسئله ریاضی کاملاً درگیر موضوع است و به آن چه انجام می‌دهد، آگاهی کامل دارد.

(ب) سارا در مواجهه با مرگ پدر بزرگش، از راه‌حل‌های غیرمنطقی استفاده می‌کند.

(۱) در مسئله موقعیت فعلی یا مبدأ باید مشخص باشد. - در مسئله، توانمندی‌های ما محدود است.

(۲) مسئله یک «فرایند و جریان» تحت کنترل است. - در مسئله، توانمندی‌های ما محدود است.

(۳) در مسئله موقعیت فعلی یا مبدأ باید مشخص باشد. - مسئله یک «فرایند و جریان» تحت کنترل است.

(۴) مسئله یک «فرایند و جریان» تحت کنترل است. - در مسئله موقعیت فعلی یا مبدأ باید مشخص باشد.

۱۵۵- به ترتیب با توجه به مسئله «دلیل افزایش خشونت نوجوانان به هنگام سن بلوغ چیست؟» کدام گزینه صحیح است و پنجمین مرحله از

مراحل حل مسئله در کدام گزینه ذکر شده است؟

(۱) در این مسئله اقدامات احتمالی و موقعیت اولیه مشخص است. - ارزیابی راه‌حل

(۲) مسئله‌هایی که پیچیده‌اند و علل یکسانی دارند، به راحتی قابل تعریف نیستند. - ارزیابی راه‌حل

(۳) این مسئله، از نوع «خوب تعریف شده» است زیرا، از نوع مسئله‌های علوم انسانی است. - انتخاب راه‌حل‌های جایگزین

(۴) مسئله‌هایی که پیچیده‌اند و علل متعددی دارند، به راحتی قابل تعریف نیستند. - انتخاب راه‌حل‌های جایگزین

۱۵۶- به ترتیب هدف از داشتن حافظه قوی ... می باشد و به ترتیب برای کنترل اثر تداخل و اثر گذشت زمان کدام شیوه مؤثرتر است؟

- (۱) کاهش خطاهای حافظه - داشتن یادگیری عمیق - استفاده از یادگیری با فاصله
- (۲) شکل دهی به تفکر - داشتن یادگیری عمیق - مرور اطلاعات در زمان مناسب
- (۳) دستیابی به تفکر - استفاده از یادگیری با فاصله - استفاده از یادگیری با فاصله
- (۴) ذخیره سازی کامل مطالب - مرور اطلاعات در زمان مناسب - داشتن یادگیری عمیق

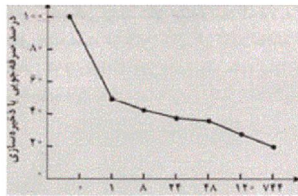

۱۵۷- پاسخ مناسب هر یک از سؤالات زیر در کدام گزینه به ترتیب آمده است؟

(الف) با توجه به نمودار روبه‌رو که بیانگر اثر گذشت زمان بر فراموشی می باشد، کدام گزینه درست است؟

(ب) مشکل از حافظه در آوردن نام «ساعت پاندول دار» به علت عدم اشاره به وجود پاندول مربوط به کدام عامل ایجاد فراموشی است؟

(ج) علت موفق نبودن مریم در پاسخ به سؤال معلمش در رابطه با تعداد تست‌هایی که از کتاب جامع روان‌شناسی که در هفته گذشته هر روز تمرین کرده است چه می باشد؟

- (۱) بهترین زمان برای مرور مطالب، ۴۸ ساعت بعد از یادگیری است - عدم رمزگردانی - عدم رمزگردانی
- (۲) بیشترین مقدار فراموشی در ساعات‌های نخست بعد از یادگیری صورت می گیرد - عدم رمزگردانی - عدم ذخیره سازی
- (۳) بعد از گذشت ۱ ساعت تقریباً نیمی از مطالب حافظه فراموش می شود - نشانه‌های بازیابی - عدم رمزگردانی
- (۴) بعد از یادگیری در ساعات اولیه کم کم از شدت فراموشی کاسته می شود - نشانه‌های بازیابی - تداخل اطلاعات

۱۵۸- به ترتیب هر یک از موارد زیر به کدام یک از روش‌های کارآمد برای داشتن حافظه قوی تر اشاره می کند؟

(الف) استفاده از نمودارها و برجسته کردن مفاهیم و نوشتن خلاصه

(ب) بیشتر افرادی که می گویند حافظه ما ضعیف است، مشکل حافظه ندارند بلکه مشکل توجه دارند.

(ج) استفاده از مثال‌های بیشتر برای فهماندن مفهوم «بندر» به دانش آموز تا این مفهوم بهتر از سایر مفاهیم در حافظه اش بماند.

(د) برجسته تر کردن تفاوت‌های دو مفهوم جامد و مایع به لحاظ ظاهری و معنایی

- (۱) ساماندهی مطالب - مرور کارآمد - روش پس خبا - تمایزبخشی
- (۲) استفاده از چند روش حرکتی - پرهیز از هم‌زمانی چند فعالیت - بسط معنایی - تمایزبخشی
- (۳) استفاده از چند روش حرکتی - پرهیز از توجه ناقص - تمایزبخشی - روش پس خبا
- (۴) ساماندهی مطالب - مرور کارآمد - بسط معنایی - تمایزبخشی

سایت کنکور

Konkur.in

۱۵۹- در ارتباط با مراحل حل مسئله به ترتیب هر یک از عبارت‌های زیر مربوط به کدام مرحله است؟

- تصور مبهم از یک مسئله به راه‌حل‌های منطقی و درست منجر نمی‌شود.
- این مرحله باعث می‌شود تا ملاک روشنی برای فهم موقعیت داشته باشیم.
- در این مرحله بهتر است دیگران نقش راهنما داشته باشند و فرد خود مسئله را شناسایی کند.
- مطالعه خرد خرد و تمرین مکرر مربوط به این مرحله است.
- ۱) به‌کارگیری راه‌حل مناسب برای حل مسئله - بازبینی و اصلاح راه‌حل - ارزیابی راه‌حل - انتخاب راه‌حل‌های جایگزین
- ۲) تشخیص مسئله - بازبینی و اصلاح راه‌حل - به‌کارگیری راه‌حل مناسب برای حل مسئله - بازبینی و اصلاح راه‌حل
- ۳) به‌کارگیری راه‌حل مناسب برای حل مسئله - بازبینی و اصلاح راه‌حل - انتخاب راه‌حل‌های جایگزین - ارزیابی راه‌حل
- ۴) تشخیص مسئله - ارزیابی راه‌حل - تشخیص مسئله - به‌کارگیری راه‌حل مناسب برای حل مسئله

۱۶۰- چند مورد از گزاره‌های زیر در ارتباط با حافظه و علل فراموشی نادرست است؟

- نادیده گرفتن حل مسئله برای مدتی کوتاه از دیرباز سنت معمول حکما و دانشمندان بوده است.
- نوع نگاه حل‌کننده مسئله، باعث می‌شود تا فرد در حافظه خود اطلاعات مرتبط با آن نگاه خاص را به‌خاطر آورد.
- نوع نگاه دانشمندان به مسائل با افراد عادی بسیار مشترک است و به همین علت آن‌ها قادر به انجام اختراعات زیادی هستند.
- بن‌بست زمانی ایجاد می‌شود که حل‌کننده مسئله با نگاه فعلی قادر به حل آن مسئله نباشد.
- به اثر نادیده گرفتن حل مسئله برای مدت زمانی مشخص اثر نهفتگی می‌گویند.

۴) سه

۳) یک

۲) چهار

۱) دو



سایت کنکور

Konkur.in

A : پاسخ نامه (کلید) آزمون ۱۹ بهمن ۱۳۹۷ گروه یازدهم علوم انسانی دفترچه

- 1
- 2
- 3
- 4
- 5
- 6
- 7
- 8
- 9
- 10
- 11
- 12
- 13
- 14
- 15
- 16
- 17
- 18
- 19
- 20
- 21
- 22
- 23
- 24
- 25
- 26
- 27
- 28
- 29
- 30
- 31
- 32
- 33
- 34
- 35
- 36
- 37
- 38
- 39
- 40
- 41
- 42
- 43
- 44
- 45
- 46
- 47
- 48
- 49
- 50

- 51
- 52
- 53
- 54
- 55
- 56
- 57
- 58
- 59
- 60
- 61
- 62
- 63
- 64
- 65
- 66
- 67
- 68
- 69
- 70
- 71
- 72
- 73
- 74
- 75
- 76
- 77
- 78
- 79
- 80
- 81
- 82
- 83
- 84
- 85
- 86
- 87
- 88
- 89
- 90
- 91
- 92
- 93
- 94
- 95
- 96
- 97
- 98
- 99
- 100

- 101
- 102
- 103
- 104
- 105
- 106
- 107
- 108
- 109
- 110
- 111
- 112
- 113
- 114
- 115
- 116
- 117
- 118
- 119
- 120
- 121
- 122
- 123
- 124
- 125
- 126
- 127
- 128
- 129
- 130
- 131
- 132
- 133
- 134
- 135
- 136
- 137
- 138
- 139
- 140
- 141
- 142
- 143
- 144
- 145
- 146
- 147
- 148
- 149
- 150

- 151
- 152
- 153
- 154
- 155
- 156
- 157
- 158
- 159
- 160



سایت کنکور  
Konkur.in

## فارسی (۱۲)

-۱

(الهام مغمزی)

گزینه «۱»: شایق: آرزومند، مشتاق / گزینه «۳»: خوف: ترس / گزینه «۴»: فروغ: روشنی، پرتو

(فارسی ۲، لغت، واژه‌نامه و صفحه‌های ۶۸ و ۷۷)

-۲

(الهام مغمزی)

خرگه: خیمه بزرگ، سراپرده بزرگ / زبونی: فرومایگی، درماندگی / غیرت: حمیت، رشک بردن، تعصب / بار: اجازه، رخصت

(فارسی ۲، لغت، واژه‌نامه)

-۳

(مریم شمیرانی)

گزینه «۱»: آزادگان / گزینه «۲»: ثمر / گزینه «۴»: قاطر

(فارسی ۲، املا، ترکیبی)

-۴

(الهام مغمزی)

املای صحیح کلمه «صفیر» است.

(فارسی ۲، املا، صفحه ۷۵)

-۵

(مفسن اصغری)

الف) کار فردا: ترکیب اضافی (مضاف و مضاف‌الیه) / ب) فردا ثواب و جزای تو بی‌شمار بود (فردا: قید) / ج) فردا طالب و مطلوب همه یک‌رنگ شود (فردا: قید) / د) هنوز فردا نیامد (فردا: نهاد)

(فارسی ۲، زبان فارسی، صفحه ۷۱)

-۶

(مفسن اصغری)

ترکیب‌های اضافی: ریگش (ریگ او)، کار آب، آب زندگی، پیچ و تاب ناامیدی، سراب

عشق ← ۵ مورد

تشریح گزینه‌های دیگر:

گزینه «۱»: «پفلان ره، امید جوی، جوی شیر، جست‌وجوی می»: ۴ ترکیب اضافی

گزینه «۲»: «مفتاح قفل، قفل کعبه، کعبه دل، مهر خاموشی»: ۴ ترکیب اضافی

گزینه «۳»: «لب چشمه، چشمه چشم، چشم (چشم من)، آب چشمه»: ۴ ترکیب

اضافی

(فارسی ۲، زبان فارسی، صفحه ۷۹)

-۷

(سیدمحمدرعلی مرتضوی)

گزینه «۱»: «آسان» قید / گزینه «۲»: «خروشان، زرف، بی‌بهنای، کف‌آلود» قید / گزینه

«۳»: «یک لحظه، امشب، سپیده دم» قید

(فارسی ۲، زبان فارسی، صفحه ۷۱)

-۸

(مفسن اصغری)

صفت عالی: مهم‌ترین / شاخص: علامه / صفت شمارشی اصلی: سه میلیون / صفت

مبهم: برخی

(فارسی ۲، زبان فارسی، صفحه ۷۹)

-۹

(الهام مغمزی)

در قالب رباعی، مصراع‌های یکم، دوم و چهارم آن، هم قافیه هستند.

(فارسی ۲، آرایه، صفحه ۸۹)

-۱۰

(الهام مغمزی)

«عباس میرزا، آغازگری تنها» از مجید واعظی است.

(فارسی ۲، تاریخ ادبیات، صفحه ۷۸)



-۱۱

(معمدرضا زرسنج - شیراز)

در گزینه «۱» حسن تعلیل وجود ندارد.

**تشریح گزینه‌های دیگر:**

گزینه «۲»: گلنار (شکوفه انار و گل) به چراغی تشبیه شده که به این علت در زیر برگ درختان قرار داده شده است که آن جا روشن بشود.

گزینه «۳»: شاعر خمیدگی ابرو را به این علت می‌داند که گویی ابرو با چشم در حال گفت‌وگو در مورد کشتن عاشق هستند.

گزینه «۴»: علت سیاه بودن مرکب و جوهر خارج‌شده از قلم را این می‌داند که آتش دل سعدی به جان قلم افتاده و آن را سوزانده و مرکب دودی است که از آن سوختن حاصل شده است.

(فارسی ۲، آرایه، صفحه‌های ۸۹ و ۹۰)

-۱۲

(مرتضی منشاری - اردبیل)

حسن آمیزی: شیرین مقال (گفتار) / تشخیص ندارد. (پارادوکس: چو مرده زنده شدن)

**تشریح گزینه‌های دیگر:**

گزینه «۱»: مجاز: «گوش» مجاز از «شنونده» / جناس: «هوش و گوش»

گزینه «۲»: تلمیح: اشاره به «الدنیا مزرعة الاخرة» / تشبیه: مزرع سبز فلک، داس مه نو

گزینه «۳»: استعاره: «سرو» استعاره از «معشوق» / «حرام و حلال»: تضاد

(فارسی ۲، آرایه، ترکیبی)

-۱۳

(کاتلم کاطمی)

بیت «ج»: «دل برکندن از حیات» کنایه از «نامیدشدن از زنده‌ماندن» / «حیات خود بر آب دیدن» کنایه از «ناپایداری عمر»

بیت «د»: تشبیه: گوهر مقصود (اضافه تشبیهی) / بیت «الف»: مجاز: «خاک» مجاز از «گور یا قبر» شاعر / بیت «ب»: جناس: «دوست و دست»

(فارسی ۲، آرایه، ترکیبی)

-۱۴

(مفسن اصغری)

متناقض‌نما: عاشق با وجود آن‌که آب فرات از سر گذشته، تشنه است. / مراعات‌نظیر: «تشنه و فرات» کنایه: «از سر بر گذشتن» کنایه از «از اندازه فرات رفتن»

(فارسی ۲، آرایه، ترکیبی)

-۱۵

(مریم شمیرانی)

در گزینه‌های دیگر پریدن با بال شکسته و موفق شدن، کاری خارق‌العاده است؛ اما در گزینه «۳» شاعر معتقد است سیم‌رغ به این دلیل در آشیان خود عزلت‌نشین است که باز ممدوح، بال و پر او را شکسته است.

(فارسی ۲، مفهوم، صفحه ۸۸)

-۱۶

(مفسن اصغری)

مفهوم مشترک ابیات گزینه‌های «۱»، «۳» و «۴»: بیان ترک تعلقات و دل‌بستگی‌های دنیوی است. اما در بیت گزینه «۲»، مفهوم گوشه‌نشینی و پرهیز از هم‌نشینی مردم را بیان می‌کند.

(فارسی ۲، مفهوم، مشابه صفحه ۷۳)

-۱۷

(مرتضی منشاری - اردبیل)

مفهوم بیت صورت سؤال: «غیرت ما، در ننگ مردن را نمی‌پذیرد» مفهوم مقابل آن، «رواداشتن مرگ به دلیل ننگ و بدنامی» است که در گزینه «۲» آمده است.

(فارسی ۲، مفهوم، صفحه ۸۴)

-۱۸

(مرتضی منشاری - اردبیل)

در ابیات گزینه‌های «۱»، «۲» و «۴» به شهادت شهیدان انقلاب اسلامی اشاره شده است اما مفهوم بیت گزینه «۳»، به مقاومت دلاورانه رزمندگان در برابر دشمنان اشاره دارد.

(فارسی ۲، مفهوم، صفحه ۸۸)

-۱۹

(مریم شمیرانی)

مفهوم مشترک بیت صورت سؤال و گزینه «۲»، جان‌بازی در راه وطن است.

**تشریح گزینه‌های دیگر:**

گزینه «۱»: توجه به فرهنگ و آیین وطن / گزینه «۳»: عشق به معشوق / گزینه «۴»:

ارزش وطن‌دوستان

(فارسی ۲، مفهوم، صفحه ۷۲)

-۲۰

(کاتلم کاطمی)

مفهوم مشترک ابیات مرتبط: ستایش مبارزه با نفس و ارزشمند بودن غلبه بر آن، مفهوم بیت گزینه «۲»: استقبال مردان خدا از شهادت و کشته‌شدن در راه حق

(فارسی ۲، مفهوم، صفحه ۸۸)

## عربی (بان قرآن (۳))

-۲۱

(مریم آقاییاری، ترجمه، ترکیبی)

«أَتَذَكَّرُ»: به یاد می‌آورم / «الْإِيَّامُ الَّتِي»: روزهایی که / «والدتی»: مادرم / «حَيَّةٌ»: زنده / «لَنْ أُنْسِي»: فراموش نخواهم کرد / «تلك الأيام»: آن روزها / «أبدأ»: هرگز

-۲۲

(مریم آقاییاری، ترجمه، صفحه‌ی ۳۹)

ترجمه درست عبارت: «اسب‌هایی را در مزرعه دیدم. آن اسب‌ها به رنگ سیاه و سفید بودند.»

-۲۳

(سعید بعفری، ترجمه، ترکیبی)

تشریح گزینه‌های دیگر:

گزینه‌ی «۲»: «الشاطي»: ساحل (معرفه است و باید بدون «ی» بیاید) / «كنت أستريح»: استراحت می‌کردم

گزینه‌ی «۳»: «أنفقوا»: اتفاق کنید / «لا يبيحُ فيه»: خریدوفروشی در آن نیست

گزینه‌ی «۴»: «تُحرق أقدامه»: پاهایش می‌سوزد / «ماسه»: نیز در ترجمه اضافی است.

-۲۴

(سعید بعفری، مفهوم، صفحه‌ی ۵)

ترجمه عبارت صورت سؤال: «از اخلاق نادان، جواب‌دادن است قبل از این‌که بشنود و مخالفت است قبل از این‌که بفهمد و حکم دادن (داوری کردن) است به آن‌چه نمی‌داند.» که با جمله‌ی «انسان دانا به آن‌چه نمی‌داند حکم نمی‌دهد.» تناسب مفهومی دارد.

ترجمه‌ی گزینه‌های دیگر:

گزینه‌ی «۲»: خداوند کسی را که در هر حالتی مخالفت می‌کند، دوست ندارد.

گزینه‌ی «۳»: ما باید پیش از این‌که سخن مخاطب را بشنویم، جواب دهیم.

گزینه‌ی «۴»: حکم دادن عملی مجاز در هر حالتی است.

-۲۵

(رضا معصومی، لغت، صفحه‌ی ۳۴)

ترجمه کامل آیه شریفه: «و هیچ جنبنده‌ای در زمین نیست و نه هیچ پرنده‌ای که با بال‌هایش پرواز می‌کند، مگر آن‌که (آن‌ها نیز) گروه‌هایی مانند شما هستند.»

«دابة»: جنبنده‌ای، چارپایی / «يطيرُ»: پرواز می‌کند / «جناخيه»: بال‌هایش، دو بال‌ش

(جناخين + ه = جناخيه)

-۲۶

«يَتَّبِعُ»: استوار می‌سازد

(رضا معصومی، لغت، صفحه‌ی ۳۷)

-۲۷

(علی‌اکبر ایمان‌پرور، قواعد، صفحه‌ی ۴۹ و ۵۰)

کلمات «ایجاد، مجتمع، سعید (خوشبخت)، نجاج، اکثر» همگی نکره‌اند.

تشریح گزینه‌های دیگر:

گزینه‌ی «۲»: «القرآن» (معرفه به أل) و «ما» (معرفه از نوع اسم موصول)، «المؤمنين» (معرفه به أل).

گزینه‌ی «۳»: «الإنسان» (معرفه به أل)، «عظمة و خالق» (معرفه به اضافه)، «معرفه از نوع ضمیر)

گزینه‌ی «۴»: «الله» (معرفه از نوع علم)، «معرفه از نوع ضمیر)، «ما» (اسم شرط و نکره است).

-۲۸

(علی‌اکبر ایمان‌پرور، قواعد و ترجمه، صفحه‌ی ۳۵)

«مَنْ»: اسم شرط، «ظَنَّ»: فعل شرط ماضی که به صورت مضارع التزامی معنی می‌شود، «فَهُوَ إِنْسَانٌ مُّخْطِئٌ» جمله جواب شرط اسمیه؛ «هرکس گمان کند...»

-۲۹

(علی‌اکبر ایمان‌پرور، قواعد، ترکیبی)

«أَنْ أَعَاشِرَ» مضارع منصوب و «الضَّديق» مفعول است که معرفه به «أل» شده است.

-۳۰

(سعید بعفری، مکالمه، صفحه‌ی ۳۸)

پاسخ نامناسب برای این پرسش را مشخص کنید:

«اما داور گل را نپذیرفت، چرا؟» می‌دانم، زیرا هر دو [تیم] نیرومندند و برابر

می‌شوند.»

تشریح گزینه‌های دیگر:

گزینه‌ی «۱»: نمی‌دانم؛ چه بسا به خاطر خطای دروازه‌بان تیم سعادت باشد.

گزینه‌ی «۲»: نمی‌دانم؛ چه بسا به خاطر آفساید یکی از بازیکنان باشد.

گزینه‌ی «۴»: می‌دانم؛ زیرا داور مسابقه پیش از گل زدن سوت زد.

### دین و زندگی (۲)

۳۱-

(عمیر حسین پور)

امیرالمومنین علی (ع) شخصیتی است که همه‌ی مسلمانان، ایشان را رهبر و پیشوای خود می‌دانند. شناخت این شخصیت بزرگ و سبک زندگی و رهبری ایشان به ما کمک می‌کند تا معیارهای رهبری در جامعه‌ی اسلامی را بهتر بشناسیم و در انتخاب مسئولان جامعه‌ی خود بهتر عمل کنیم.

امام علی (ع) فرمودند: «من که امام شما هستم، از این جهان به دو جامه‌ی کهنه، بسنده کرده و از خوراکی‌ها به دو قرص نان، بدانید که شما نمی‌توانید این گونه زندگی کنید؛ لیکن مرا در پارسایی و تلاش و پاکدامنی و درستکاری یاری نمایید.»

(بان و یانشین پیامبر (ص)، صفحه‌های ۹۶ و ۱۰۴)

۳۲-

(امیر امیربگی)

یکی از ابعاد شخصیت امیرالمومنین علی (ع) علم و معرفت وی بود و کتاب نهج‌البلاغه از ایشان حکایتگر دانش بی‌مانند ایشان است. ابن ابی‌الحدید که از دانشمندان بزرگ اهل سنت است و شرح مفصلی بر نهج‌البلاغه نوشته در مقدمه‌ی کتاب خود می‌گوید: «به حق، سخن علی را از سخن خالق (قرآن) فروتر و از سخن مخلوق (دیگر انسان‌ها) برتر خوانده‌اند.»

(بان و یانشین پیامبر (ص)، صفحه‌ی ۱۰۰ و ۱۰۱)

۳۳-

(عمیر حسین پور)

امام علی (ع) در پاسخ فردی که در انتخاب جبهه‌ی حق و جبهه‌ی باطل در جنگ جمل دچار شک و تردید شده بود، فرمودند:

«کار را واژگون کرده‌ای! می‌خواهی حق و باطل را به وسیله‌ی شخصیت‌ها بشناسی در حالی که شخصیت‌ها هستند که باید با مقیاس حق، سنجیده شوند. ابتدا حق را بشناس تا بتوانی اهل آن را بشناسی و نیز ابتدا باطل را بشناس تا بتوانی اهل آن را شناسایی کنی.»

(بان و یانشین پیامبر (ص)، صفحه‌ی ۱۰۲)

۳۴-

(سیدکمال‌الزین سیفی)

عبارت «أنا مدينةٌ العلم و علی بابها» بیانگر تأیید صلاحیت علمی امیرالمومنین (ع) و عبارت «فمن اراد العلم فلیأتها من بابها» بیانگر عصمت علمی ایشان می‌باشد چرا که اگر ایشان در علم خود معصوم نبودند، پیامبر (ص) دیگران را به پیروی از علم ایشان (فلیأتها) دعوت نمی‌کردند.

امیرالمومنین (ع) در جواب کسانی که مخالف برکناری معاویه بودند، فرمودند: «به خدا سوگند، حتی برای دو روز نیز او را به کار نخواهم گماشت و من هیچ‌گاه گمراه‌کنندگان را کارگزار خود قرار نخواهم داد.»

(بان و یانشین پیامبر (ص)، صفحه‌ی ۱۰۱ و ۱۰۴)

۳۵-

(سیدکمال‌الزین سیفی)

روزی رسول خدا (ص) پس از بیان جایگاه علمی امیرمؤمنان علی (ع) فرمود: «دروغ می‌گوید کسی که می‌پندارد مرا دوست دارد، در حالی که دشمنی و کینه‌تو در دل اوست... مثل تو و امامان از فرزندان تو، مثل کشتی نوح است؛ هرکس بر آن سوار شود، نجات یابد و هرکس سربچی کند، هلاک شود. مثل شما مثل ستارگان آسمان است که چون ستاره‌ای غایب شود، ستاره‌های دیگر طلوع می‌کند تا روز قیامت.»

(بان و یانشین پیامبر (ص)، صفحه‌ی ۹۹)

۳۶-

(امیر امیربگی)

امیرالمومنین علی (ع) در مقام قضاوت دقیق‌ترین، در محراب عبادت، عابدترین و در عرصه‌ی حکمرانی، عادل‌ترین است.

کتاب نهج‌البلاغه حاوی بخشی از سخنرانی‌های حضرت امیرالمومنین علی (ع) است نه تمام آن و حکایتگر دانش بی‌مانند ایشان می‌باشد.

(بان و یانشین پیامبر (ص)، صفحه‌ی ۱۰۰)

۳۷-

(فاطمه‌سادات فلیل پور سیری)

پیامبر (ص) حکومتش را بر پایه‌ی عدل بنا کرد و اعلام نمود که ملاک کرامت و گرامی بودن تقوا است و تغییر مسیر حاکمان، جامعه‌ی مؤمن و فداکار عصر پیامبر (ص) را به جامعه‌ای راحت‌طلب و بی‌توجه به سیره و روش پیامبر (ص) تبدیل کرد.

(وضعیت فرهنگی، اجتماعی و سیاسی مسلمانان پس از رحلت رسول خدا (ص)، صفحه‌ی ۱۱۶)

۳۸-

(امیر امیربگی)

ورود جاهلیت با شکل جدید به زندگی اجتماعی مسلمانان پس از رحلت رسول خدا (ص) ← تبدیل حکومت عدل نبوی به سلطنت.

خداوند در قرآن کریم می‌فرماید: «و ما محمدٌ إلا رسولٌ قد خلت من قبله الرسلُ اِن مات او قُتِل انقلبتم علی اعقابکم و من یقلب علی عقبيه فلن یضر الله شیئاً و محمد نیست مگر رسولی که پیش از او رسولان دیگری بودند. پس اگر او بمیرد یا کشته شود، آیا شما به گذشته او آیین پیشین خود را باز می‌گردید؟ و هرکس به گذشته باز گردد، به خدا هیچ گزند و زینتی نرساند. (نتیجه)»

(وضعیت فرهنگی، اجتماعی و سیاسی مسلمانان، پس از رحلت رسول خدا (ص)، صفحه‌ی ۱۱۱ و ۱۱۶)

۳۹-

(مهمرب آقا صالح)

با این‌که پس از مدتی از دوران ممنوعیت نوشتن احادیث پیامبر اکرم (ص)، این منع برداشته شد و حدیث‌نویسی رواج یافت، اما به‌دلیل عدم حضور اصحاب پیامبر (ص) در میان مردم، به دلیل فوت یا شهادت، احادیث زیادی جعل یا تحریف شد به طوری که احادیث صحیح از غلط به سادگی قابل تشخیص نبود.

البته این اوضاع تا حدود زیادی برای پیروان ائمه (ع) پیش نیامد؛ زیرا ائمه (ع) احادیث پیامبر را حفظ کرده بودند و شیعیان این احادیث را از طریق این بزرگواران که انسان‌هایی معصوم و دور از خطا بودند، به دست آوردند.

(وضعیت فرهنگی، اجتماعی و سیاسی مسلمانان پس از رحلت رسول خدا (ص)، صفحه‌ی ۱۱۳)

۴۰-

(فاطمه‌سادات فلیل پور سیری)

پس از رحلت رسول خدا (ص) نظام حکومت اسلامی که بر مبنای امامت طراحی شده بود تحقق نیافت و امامان معصوم (ع) با وجود حضور در جامعه فاقد قدرت و امکانات لازم برای اجرای همه‌جانبه‌ی مسئولیت‌های خود شدند.

نکات مهم درسی:

بنی‌امیه کسانی بودند که سرسختانه با پیامبر اکرم (ص) مبارزه کرده بودند و فقط هنگامی تسلیم شدند که پیامبر اکرم (ص) شهر مکه را فتح کرد و آنان راهی جز اطاعت و تسلیم نداشتند.

(وضعیت فرهنگی، اجتماعی و سیاسی مسلمانان پس از رحلت رسول خدا (ص)، صفحه‌ی ۱۱۱)

-۴۱

(سید کمال‌الدین سیفی)

ممنوعیت نوشتن احادیث پیامبر اکرم (ص) و انتقال احادیث از طریق سپردن آن به حافظه موجب شد که شرایط مناسبی برای جاعلان حدیث پیش بیاید و آنان بر اساس غرض‌های شخصی به جعل یا تحریف احادیث بپردازند، یا به نفع حاکمان ستمگر از نقل برخی احادیث خودداری کنند. همچنین بسیاری از مردم و محققان از یک منبع مهم هدایت بی‌بهره ماندند و به ناچار، سلیقه شخصی را در احکام دینی دخالت دادند و گرفتار اشتباهات بزرگ شدند.

(وضعیت فرهنگی، اجتماعی و سیاسی مسلمانان پس از رحلت رسول خدا (ص)، صفحه‌ی ۱۱۳)

-۴۲

(امیر امیربیکو)

نقل داستان‌های خرافی درباره پیامبران و ورود آن‌ها به کتاب‌های تاریخی ← تحریف در معارف اسلامی و جعل احادیث  
تغییر مسیر حکومت توسط حاکمان بنی‌امیه و ساختن کاخ‌های بزرگ و مجلل ← تبدیل حکومت عدل نبوی به سلطنت نکات مهم درسی:

ممنوعیت نوشتن احادیث پیامبر اکرم (ص) موجب جعل و تحریف در احادیث شد نه انحراف در کتب تاریخی.

(وضعیت فرهنگی، اجتماعی و سیاسی مسلمانان پس از رحلت رسول خدا (ص)، صفحه‌ی ۱۱۴ و ۱۱۶)

-۴۳

(همیر حسین‌پور)

با توجه به معنای حدیث متوجه می‌شویم که: مقصود امام این بود که توحید تنها یک لفظ و شعار نیست بلکه باید در زندگی اجتماعی ظاهر شود و تجلی توحید در زندگی اجتماعی (نه فردی) با ولایت امام که همان ولایت خداست میسر می‌شود. نحوه بیان این حدیث نشان می‌دهد که چگونه (نه ضرورت) احادیث رسول خدا (ص) از امامی به امام دیگر منتقل می‌شده است.

(اهلیای ارزش‌های راستین، صفحه‌ی ۱۲۵ و ۱۲۶)

-۴۴

(مهمر آقاصالح)

با گسترش سرزمین‌های اسلامی، سؤال‌های مختلفی در زمینه‌های احکام، اخلاق، افکار و نظام کشورداری پدید آمد.  
بهره‌مندی از محضر ائمه اطهار (ع) به شیعیان اختصاص نداشت و هر طالب علمی با شرکت در جلسات درس آنان می‌توانست از دانش آن بزرگواران استفاده کند.

(اهلیای ارزش‌های راستین، صفحه‌ی ۱۲۶ و ۱۲۸)

-۴۵

(مهمر رضایی‌بغا)

امام علی (ع) پس از بیان اوضاع و احوال پس از خود و آگاه کردن مردم و هشدار به آن‌ها می‌فرماید: «... وقتی می‌توانید به عهد خود با قرآن وفادار بمانید که پیمان‌شکنان را تشخیص دهید...» آن‌گاه امیرمؤمنان (ع)، راه‌حل نهایی را بیان می‌کند و می‌فرماید: «پس همه این‌ها را از اهلش طلب کنید. آنان‌اند که نظر دادن و حکم کردنشان، نشان‌دهنده دانش آن‌هاست...»

(اهلیای ارزش‌های راستین، صفحه‌ی ۱۲۳)

-۴۶

(سیدهای سرکشیک‌زاده)

ائمه اطهار (ع) با تکیه بر علم الهی خود، به دور از انزوا و گوشه‌گیری و با حضور سازنده و فعال، درباره همه مسائل مختلف و نو اظهار نظر می‌کردند و مسلمانان را از معارف خود بهره‌مند می‌ساختند. ثمره این حضور سازنده، فراهم آمدن کتاب‌های بزرگ در حدیث و سیره ائمه اطهار (ع) در کنار سیره پیامبر (ص) و قرآن کریم است.

(اهلیای ارزش‌های راستین، صفحه‌ی ۱۲۶)

-۴۷

(مهمر آقاصالح)

امیرالمؤمنین علی (ع) فرمودند: «به‌زودی پس از من، زمانی فرا می‌رسد که در آن زمان، چیزی پوشیده‌تر از حق و آشکارتر از باطل و رایج‌تر از دروغ بر خدا و پیامبرش نباشد. نزد مردم آن زمان، کالایی کم‌بهارتر از قرآن نیست، وقتی که بخواهد به‌درستی خوانده شود...»

(اهلیای ارزش‌های راستین، صفحه‌ی ۱۲۳)

-۴۸

(مهمر آقاصالح)

دوران امام باقر (ع) به بعد، عصر شکل‌گیری و حضور اندیشه‌های گوناگون و مذاهب مختلف در جامعه بود به‌گونه‌ای که حتی منکران خدا به ترویج افکار خود می‌پرداختند. در این شرایط، ائمه اطهار (ع) به تربیت افرادی متخصص در زمینه‌های اعتقادی، علمی و فقهی اقدام کردند که سرآمد دانشمندان زمان خود بودند.

(اهلیای ارزش‌های راستین، صفحه‌ی ۱۲۷)

-۴۹

(همیر حسین‌پور)

از جمله اقدامات امامان (ع) در راستای مسئولیت تعلیم دین و مرجعیت دینی آنان، تعلیم و تفسیر قرآن کریم بود. در حالی که حاکمان زمان به افراد فاقد صلاحیت میدان می‌دادند تا قرآن را مطابق با اندیشه‌های باطل خود تفسیر کنند، امامان بزرگوار در هر فرصتی که به دست می‌آوردند، معارف این کتاب آسمانی را بیان می‌کردند و رهنمودهای آن را آشکار ساختند. در نتیجه این اقدام، مشتاقان معارف قرآنی، توانستند از این کتاب الهی بهره ببرند.

(اهلیای ارزش‌های راستین، صفحه‌ی ۱۲۴)

-۵۰

(سیدهای سرکشیک‌زاده)

امیرالمؤمنین علی (ع) وقتی رفتار مسلمانان روزگار خود را مشاهده می‌کرد، با روشن‌بینی و درک عمیقی که از نتیجه رفتارها و وقایع داشت، سرنوشت و آینده نابسامان جامعه اسلامی را پیش‌بینی می‌کرد و در زمان‌های مختلف و در سخنرانی‌های متعدد مسلمانان را نسبت به عاقبت رفتارشان بیم می‌داد.

(اهلیای ارزش‌های راستین، صفحه‌ی ۱۲۳)



## زبان انگلیسی (۲)

-۵۱

(عبدالرشید شفیعی)

۱) فشار

۲) معتاد

۲) حمله

۴) خلق

(کلوز تست)

-۵۲

(عبدالرشید شفیعی)

۱) رژیم غذایی

۲) ضریبان قلب

۲) عاطفه

۴) عکس

(کلوز تست)

-۵۳

(عبدالرشید شفیعی)

۱) بارانی

۲) مضر

۲) ناصحیح

۴) آهسته

(کلوز تست)

-۵۴

(عبدالرشید شفیعی)

به ساختار گرامری "have/ has+ p.p" که برای بیان زمان حال کامل به کار می‌رود، دقت کنید.

(کلوز تست)

-۵۵

(عبدالرشید شفیعی)

از آن جایی که در صورت سؤال به یک صفت نیاز داریم، باید پسوند "ful" را به فعل "use" اضافه نماییم.

(کلوز تست)

-۵۶

(مفهم رهیمی نصرآباری)

ترجمه جمله: «این متن به احتمال زیاد در یک کتاب مشهور علمی یافت می‌شود.»

(درک مطلب)

-۵۷

(مفهم رهیمی نصرآباری)

ترجمه جمله: «کدام یک از موارد زیر به بهترین شکل به توصیف سازماندهی پاراگراف

اول می‌پردازد؟»

«در این پاراگراف انواع گوناگونی از وظایف مورچه‌های مختلف توصیف شده‌اند.»

(درک مطلب)

-۵۸

(مفهم رهیمی نصرآباری)

ترجمه جمله: «متن درباره تعداد سال‌هایی که مورچه ملکه زندگی می‌کند به ما اطلاعاتی

نمی‌دهد.»

(درک مطلب)

-۵۹

(مفهم رهیمی نصرآباری)

ترجمه جمله: «کدامیک از موارد زیر درباره مورچه‌های سرباز درست نمی‌باشد؟»

«آنها مورچه‌های برده برای کلنی هستند.»

(درک مطلب)

-۶۰

(مفهم رهیمی نصرآباری)

ترجمه جمله: «بر طبق متن، کلنی ممکن است برای تنها چند ماه ادامه حیات دهد اگر

مورچه ملکه را از دست بدهند.»

(درک مطلب)

-۶۱

(کتاب جامع)

ترجمه جمله: «من از وقتی که زادگاهم را ترک کردم، خویشاوندانم را ندیده‌ام.»  
در الگوی زمان حال کامل، بعد از "since" به جای یک عبارت زمانی می‌توانیم از جمله زمان گذشته ساده استفاده کنیم. این الگو را به خاطر بسپارید:  
گذشته ساده + since + حال کامل

(گرامر)

-۶۲

(کتاب جامع)

ترجمه جمله: «معلمان ملزم هستند از تکنولوژی‌های آموزشی مناسب استفاده کنند تا سبب شوند دانش‌آموزان‌شان درس را خوب درک کنند.»  
(۱) تکنولوژی  
(۲) اورژانس، اضطرار  
(۳) فراوانی، تکرار  
(۴) امکان

(واژگان)

-۶۳

(کتاب جامع)

ترجمه جمله: «مهم‌ترین وظیفه مادر در یک خانواده این است که باید بتواند نیازهای عاطفی کودکان را برآورده کند.»  
(۱) خوش شانس  
(۲) اضافی  
(۳) علمی  
(۴) عاطفی

(واژگان)

-۶۴

(کتاب جامع)

ترجمه جمله: «حضار از سخنرانی او خیلی لذت بردند، برای این‌که صدای او پر از احساس بود و سعی می‌کرد از ته قلبش صحبت کند.»  
(۱) جزء  
(۲) احساس  
(۳) نگرانی  
(۴) راهکار

(واژگان)

-۶۵

(کتاب جامع)

ترجمه جمله: «بعد از ۲۵ سال خدمت صادقانه در این شرکت، به خاطر کاهش تعداد کارگران اخیراً از کار اخراج شده است.»  
(۱) به طور زیاد  
(۲) به طور طبیعی  
(۳) به طور مناسب  
(۴) اخیراً

(واژگان)

-۶۶

(کتاب جامع)

ترجمه جمله: «کدام جمله در مورد نویسنده درست است؟»  
«او اکنون زندگی سختی دارد.»

(درک مطلب)

-۶۷

(کتاب جامع)

ترجمه جمله: «چیزهایی که در اطراف ما هستند، معمولاً چگونه هستند؟»  
«آنها معمولاً هر چه را که دوست دارند، انجام می‌دهند.»

(درک مطلب)

-۶۸

(کتاب جامع)

ترجمه جمله: «چه وقت چیزها به نظر می‌رسد که باعث می‌شوند زندگی شما سخت شود؟»  
«وقتی که شما حالتان خوب نیست.»

(درک مطلب)

-۶۹

(کتاب جامع)

ترجمه جمله: «کلمه "they" در سطر ششم اشاره به "things" (چیزها) می‌کند.»

(درک مطلب)

-۷۰

(کتاب جامع)

ترجمه جمله: «بهترین عنوان برای این متن چیست؟»  
«مردم و چیزها»

(درک مطلب)

## ریاضی و آمار (۲)

-۷۱

(عمید زرین‌کفش، توابع پلکانی و قدر مطلق، صفحه‌ی ۳۴ و ۳۵)

توابع چند ضابطه‌ای که در هر ضابطه آن، مقدار تابع عددی ثابت است. را توابع پلکانی می‌گویند که با توجه به گزینه‌ها نمودار مربوط به تابع گزینه «۲» تابع پلکانی است.

-۷۲

(امیر زراندوز، توابع پلکانی و قدر مطلق، صفحه‌ی ۳۵ و ۳۶)

ضابطه تابع علامت به صورت زیر است:

$$\text{sign}(x) = \begin{cases} 1, & x > 0 \\ 0, & x = 0 \\ -1, & x < 0 \end{cases}$$

از طرفی حاصل  $(\sqrt{2}-4)$  منفی و حاصل  $(\pi-1)$  مثبت است، بنابراین خواهیم داشت:

$$\begin{aligned} \text{sign}(\sqrt{2}-4) &= -1, \quad \text{sign}(\pi-1) = 1 \\ \Rightarrow A &= 2(-1) + 3(1) = 1 \end{aligned}$$

-۷۳

(امیر زراندوز، توابع ثابت، چند ضابطه‌ای و همانی، صفحه‌ی ۳۰)

تابع  $f$  همانی است، پس  $Df$  یا  $Rf$  برابر است و نتیجه می‌گیریم که:

$$a = 9, \quad b = -6 \Rightarrow g(x) = 9x + (-6) = -54$$

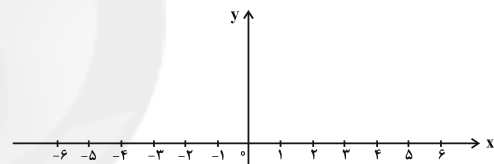
نمودار تابع  $g$  با دامنه  $\mathbb{Z}$  از نواحی سوم و چهارم می‌گذرد:

نقطه‌ها ادامه دارند ← نقطه‌ها ادامه دارند →

-۷۴

(فرزاد روشنی، توابع ثابت، چند ضابطه‌ای و همانی، صفحه‌ی ۳۰)

ضابطه تابع همانی به صورت  $f(x) = x$  است، پس با توجه به ضابطه تابع صورت سؤال ضرایب جملات شامل توان‌های (بزرگ‌تر از ۱)  $x$  و عدد ثابت می‌بایست صفر باشد و ضریب شامل جمله  $x$  باید ۱ باشد، لذا داریم:

$$f(x) = (m-2)x^3 + ax^2 + (b+3)x + c$$

$$\Rightarrow \begin{cases} m-2=0 \Rightarrow m=2 \Rightarrow f(m)=2 \\ a=0 \Rightarrow f(a)=0 \\ b+3=1 \Rightarrow b=-2 \Rightarrow f(b)=-2 \\ c=0 \Rightarrow f(c)=0 \end{cases}$$

$$\frac{f(a)+f(b)}{f(m)+f(c)} = \frac{0+(-2)}{2+0} = \frac{-2}{2} = -1$$

-۷۵

(فرزاد روشنی، توابع ثابت، چند ضابطه‌ای و همانی، صفحه‌ی ۲۷ و ۲۹)

می‌دانیم  $\sqrt{2} = 1/4$  می‌باشد، لذا  $\sqrt{2}-1 = 1/4-1 = -3/4$  و  $2\sqrt{2}-1 = 2 \times 1/4 - 1 = 1/2-1 = -1/2$  و  $3\sqrt{2}-1 = 3 \times 1/4 - 1 = 3/4-1 = -1/4$  پس برای محاسبه  $f(\sqrt{2}-1)$  از ضابطه اول و برای محاسبه  $f(2\sqrt{2}-1)$  از ضابطه دوم و برای محاسبه  $f(3\sqrt{2}-1)$  از ضابطه سوم استفاده می‌کنیم:

$$f(x) = \begin{cases} x+1, & x \leq 1 \\ 2x+3, & 1 < x \leq 2 \\ 3x+5, & x > 2 \end{cases}$$

$$f(\sqrt{2}-1) = \sqrt{2}-1+1 = \sqrt{2}$$

$$f(2\sqrt{2}-1) = 2(2\sqrt{2}-1)+3 = 4\sqrt{2}-2+3 = 4\sqrt{2}+1$$

$$f(3\sqrt{2}-1) = 3(3\sqrt{2}-1)+5 = 9\sqrt{2}-3+5 = 9\sqrt{2}+2$$

$$f(\sqrt{2}-1) + f(2\sqrt{2}-1) - f(3\sqrt{2}-1) = \sqrt{2} + 4\sqrt{2} + 1 - (9\sqrt{2} + 2)$$

$$= \sqrt{2} + 4\sqrt{2} + 1 - 9\sqrt{2} - 2 = -4\sqrt{2} - 1$$

-۷۶

(فرزاد روشنی، توابع پلکانی و قدر مطلق، صفحه‌ی ۳۴ و ۳۵)

مطابق نمودار میزان مالیات شخصی که دو میلیون حقوق دریافت می‌کند برابر است با سطح زیر نمودار هاشورزده، داریم:

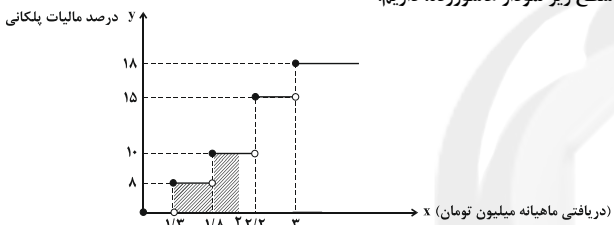

$$\text{میزان مالیات پرداختی} = (1/8 - 1/3) \times \frac{8}{100} + (2 - 1/8) \times \frac{10}{100}$$

$$= 0/8 \times \frac{8}{100} + 0/2 \times \frac{10}{100} = 0/04 + 0/02 = 0/06$$

تومان ۶۰۰۰۰ = ۰/۰۶ میلیون تومان  
با توجه به نمودار، دریافتی شخصی که زیر یک میلیون و سیصد هزار تومان می‌باشد، معاف از مالیات است.

-۷۷

(امیر زراندوز، توابع ثابت، چند ضابطه‌ای و همانی، صفحه‌ی ۲۷ و ۲۹)

بهتر است نمودار تابع را رسم کنیم تا محدوده تغییرات  $y$  مشخص شود:

$$f(x) = \begin{cases} x-2, & 0 \leq x < 6 \\ 8, & x > 6 \end{cases} \Rightarrow \begin{matrix} x & 0 & 6 \\ y & -2 & 4 \end{matrix}$$

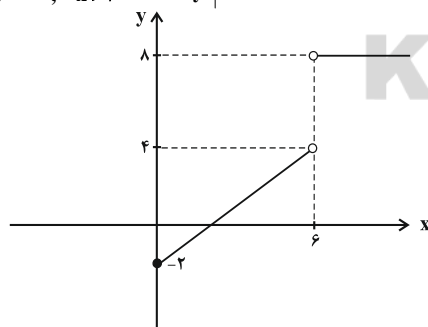

پس محدوده تغییرات  $y$  برابر است با:  $\{-2 \leq y < 4\} \cup \{8\}$  توجه کنید که اعداد صحیح موجود در برد عبارت‌اند از:  $-2, -1, 0, 1, 2, 3, 8$



-۷۸

(عمید زربین کفش، توابع پلکانی و قدر مطلق، صفحه‌ی ۳۴ تا ۳۶)  
با توجه به عبارت صورت سؤال مخزن از حالت خالی تا پر شدن به صورت یکنواخت به صورت یک تابع خطی می‌باشد و مدت زمان ۲۵ دقیقه به صورت پر باقی می‌ماند که در این مدت تابع آن به صورت یک تابع ثابت می‌باشد و در ۲۰ دقیقه آخر مخزن خالی می‌شود که نمودار آن گزینه «۳» می‌باشد.

-۷۹

(امیر زراندوز، توابع ثابت، چند ضابطه‌ای و همانی، صفحه‌ی ۳۰)  
تابع  $f$  همانی است، پس هر ورودی با خروجی‌اش برابر است:

$$\frac{k}{k+2} = \frac{3k}{5k+5} \rightarrow 5k^2 + 5k = 3k^2 + 9k$$

$$\Rightarrow 2k^2 - 4k = 0 \Rightarrow 2k(k-2) = 0 \Rightarrow \begin{cases} k=0 \\ k=2 \end{cases}$$

$$k=0 \Rightarrow f(1+k) = f(1+0) = f(1) = 1$$

$$k=2 \Rightarrow f(1+2) = f(3) = 3$$

-۸۰

(امیر زراندوز، توابع ثابت، چند ضابطه‌ای و همانی، صفحه‌ی ۲۷ تا ۲۹)  
چون مقدار  $k$  را نمی‌دانیم پس آن را جداگانه در هر دو ضابطه  $f$  قرار می‌دهیم تا مقدار یا مقادیر  $k$  به دست آید:

$$k^2 - 3k - 4 = 0 \Rightarrow (k-4)(k+1) = 0$$

اتحاد جمله مشترک

$$\Rightarrow \begin{cases} k-4=0 \Rightarrow k=4 \text{ (ق ق)} \\ k+1=0 \Rightarrow k=-1 \text{ (غ ق ق)} \end{cases}$$

$$\text{(غ. ق. ق.) } k=2 \Rightarrow k-2=0 \Rightarrow k=2 \text{ جاگذاری در ضابطه پایین}$$

دقت کنید که فقط  $x=4$  در دامنه ضابطه بالا قرار دارد و  $x=-1$  در دامنه بالایی وجود ندارد. ضمناً  $x=2$  در دامنه ضابطه پایین قرار ندارد، پس فقط یک مقدار قابل قبول برای  $k$  وجود دارد.

### علوم و فنون ادبی (۲)

-۸۱

(کاتلم کاتلمی، مجاز، صفحه‌ی ۵۳)  
در این بیت، «لعل» و «مروارید» در معنای حقیقی به کار رفته‌اند و به ترتیب «مشبه‌به» برای «لب» و «سخن شاعر» هستند.  
**تشریح گزینه‌های دیگر:**  
گزینه «۱»: «گوهر» مجاز از قطره‌های اشک  
گزینه «۳»: «این قفس» مجاز از دنیا  
گزینه «۴»: «کافور» مجاز از برف

-۸۲

(مفسر اصغری، تاریخ ادبیات فارسی در قرن‌های دهم و یازدهم، صفحه‌ی ۶۱)  
ابیات گزینه‌های «۱»، «۲» و «۳» مربوط به شاعران قرن یازدهم است اما بیت گزینه «۴» ویژگی‌های سبک عراقی را دارد.  
**تشریح گزینه‌های دیگر:**  
گزینه «۱»: استفاده از الفاظ عامیانه «بخیه، رفو و ...»  
گزینه «۲»: کاربرد ضرب‌المثل و نزدیکی زبان شعر به افق خیال عامه  
گزینه «۳»: به کارگیری مضمون پیچیده و دور از ذهن و ابداع معانی و خیال‌های رنگین

-۸۳

(عارف سادات طباطبایی نژاد، مجاز، صفحه‌ی ۵۲ و ۵۳)  
در بیت دوم «نسیم» مجاز ندارد.  
**تشریح گزینه‌های دیگر:**  
گزینه «۱»: «فرگس» مجاز از «چشم»  
گزینه «۳»: «غنچه» مجاز از «معشوق»  
گزینه «۴»: «قلم» مجاز از «فرمان»

-۸۴

(مفسر اصغری، تاریخ ادبیات فارسی در قرن‌های دهم و یازدهم، صفحه‌ی ۶۰ و ۶۱)  
وابسته نبودن شعر به دربار و از بین رفتن طبقه مدیحه‌سرایان درباری باعث شد که طبقات و گروه‌های بیشتری مدعی شعر و شاعری شوند.

-۸۵

(سعید یغفری، مجاز، صفحه‌ی ۵۳)  
شمس، قمر، سمع، بصر، کان زر، مستی سر، نور نظر؛ همه استعاره از یار است.

-۸۶

(شبنم رمشانی، تاریخ ادبیات فارسی در قرن‌های دهم و یازدهم، صفحه‌ی ۵۹)  
فرهنگ هند در این دوره، از فرهنگ ایران تأثیر می‌پذیرفت و فضایی هند از تألیف کتاب و سرودن شعر به زبان فارسی و بها دادن به فرهنگ آن استقبال می‌کردند.  
**تشریح گزینه‌های دیگر:**  
گزینه «۱»: هرچند شاهان صفوی در ترویج و نفوذ زبان ترکی نقش بسزایی داشتند؛ اما کم و بیش به نوعی به زبان فارسی علاقه نشان داده‌اند.  
گزینه «۲»: قالب غزل با توجه به نقش و سابقه کاربردش اجازه جولان در این میدان (مسائل سیاسی و اجتماعی) را نمی‌داد.  
گزینه «۴»: شاعران این دوره تشخیص داده بودند که سبک عراقی از واقعیت دور شده و کاملاً جنبه ذهنی و تخیلی یافته است.

-۸۷

(اعظم نوری‌نیا، مجاز، صفحه‌ی ۵۳)  
در مصراع اول ابیات «ب»، «پ»، «ج» واژه «سر» در معنای حقیقی خود به کار رفته است.  
**معنای مجازی واژه «سر» در سایر ابیات:**  
«الف»: «سر» مجاز از «فوک و ابتدا»  
«ت» و «ث» و «ح»: «سر» مجاز از «قصد و تصمیم»

-۸۸

(مهناز شریفی، تاریخ ادبیات فارسی در قرن‌های دهم و یازدهم، صفحه‌ی ۶۰ و ۶۱)  
در این گزینه هم شرح حال و هم نام شاعر به درستی بیان شده است. «واقع‌گرای» از شاخصه‌های اصلی شعر وحشی باققی شاعر قرن دهم است.  
**تشریح گزینه‌های دیگر:**  
گزینه «۱»: شرح حال بیان شده در توصیف «باباغسانی شیرازی» است و در مورد محتشم کاشانی نیست اگرچه هر دو شاعر قرن دهم هستند.  
گزینه «۳»: شرح حال و نام شاعر در این گزینه به درستی بیان شده است اما باید دقت داشت که «صائب تبریزی» شاعر قرن یازدهم است.  
گزینه «۴»: شرح حال بیان شده در توصیف «کلیم کاشانی» شاعر قرن یازدهم است.





-۸۹

(اعظم نوری‌نیا، تاریخ ادبیات فارسی در قرن‌های دهم و یازدهم، صفحه‌ی ۶۰)  
حکومت صفوی به شعر ستایشی و درباری و عاشقانه‌های زمینی بی‌توجه بود؛ از این رو شاعران سروده‌های خود را بیشتر با مضامین پند و اندرز، توصیف و بیان امور طبیعی و همچنین تبدیل موضوعات و تمثیلات کهن به مضامین تازه و به زبان جدید همراه کردند.

-۹۰

(شبنم رفشانی، تاریخ ادبیات فارسی در قرن‌های دهم و یازدهم، صفحه‌ی ۵۸)  
مکتب وقوع نتیجه‌ی چاره‌اندیشی شاعران برای تغییر سبک و رهایی از گرفتاری تقلید بود و بازتاب طبیعی محیط اجتماعی قرن دهم بود که البته راه به جایی نبرد.

### علوم و فنون ادبی (۲) (شاهد «گواه»)

-۹۱

(کتاب جامع، مجاز، صفحه‌ی ۵۱ کتاب درسی)

**تشریح گزینه‌های دیگر:**

گزینه «۱»: «جهان» به معنی «مردم جهان»

گزینه «۲»: «دست» به معنی «پنجه‌ی دست»

گزینه «۴»: «خاک» به معنی «انسان»

-۹۲

(کتاب جامع، تاریخ ادبیات فارسی در قرن‌های دهم و یازدهم، صفحه‌ی ۵۹ و ۶۰ کتاب درسی)  
در دوران صفویه هنرهایی چون قالی‌بافی، نقاشی و تذهیب رشد فراوان یافت.

-۹۳

(کتاب جامع، مجاز، صفحه‌ی ۵۳ کتاب درسی)

**تشریح گزینه‌های دیگر:**

گزینه «۱» در این بیت «دست» در معنای مجازی «قدرت» آمده است.

گزینه «۲»: «سر» به معنی «قصد و تصمیم» است.

گزینه «۳»: «سراج» بازیچه‌ی مجاز از «دنیا» است.

-۹۴

(کتاب جامع، تاریخ ادبیات فارسی در قرن‌های دهم و یازدهم، صفحه‌ی ۵۸ و ۵۹ کتاب درسی)

هم‌زمان با رشد ادبیات در هند، شهر اصفهان نیز از دیدگاه ادبی توسعه یافت.

سیطره‌ی دراز مدت مغولان و تیموریان قبل از عصر صفوی و خرابی‌ها و ویرانی‌هایی که به بار آوردند، جایی برای رشد ادبیات فارسی باقی نگذاشته بود.

-۹۵

(کتاب جامع، مجاز، صفحه‌ی ۵۳ کتاب درسی)

«سر» در معنای «موی سر» به کار رفته است و در معنای مجازی است.

-۹۶

(کتاب جامع، تاریخ ادبیات فارسی در قرن‌های دهم و یازدهم، صفحه‌ی ۶۱ کتاب درسی)

**تشریح گزینه‌های دیگر:**

گزینه‌های «۱» و «۲» به دلیل گرایش شعر به عشق و توجه به دل‌ویژگی سبک عراقی را دارند.

گزینه «۴»: با توجه به تأکید بر خرد و دانایی، درون‌مایه‌ی شعر سبک خراسانی است.

-۹۷

(کتاب جامع، مجاز، صفحه‌ی ۵۳ کتاب درسی)  
واژه «جهان» در بیت گزینه «۲» در معنای حقیقی خود به کار رفته است و مجاز محسوب نمی‌شود اما در سایر ابیات در مفهوم مجازی مردم جهان و اهل جهان به کار رفته است.

-۹۸

(کتاب جامع، تاریخ ادبیات فارسی در قرن‌های دهم و یازدهم، ترکیبی)  
ویژگی نامبرده در گزینه «۲» مربوط به اشعار کلیم کاشانی است.

-۹۹

(کتاب جامع، مجاز، صفحه‌ی ۵۳ کتاب درسی)  
بیت «الف»: دشت ← مردم حاضر در دشت  
بیت «ج»: ستاره (در مصراع اول) ← دانه‌های اشک

-۱۰۰

(کتاب جامع، تاریخ ادبیات فارسی در قرن‌های دهم و یازدهم، صفحه‌ی ۵۹ و ۶۰ کتاب درسی)  
در دوره‌ی صفوی به‌طور کلی شعر و شاعری و معماری و انواع هنرها مورد توجه قرار گرفت. در نتیجه هنرهایی چون قالی‌بافی، سفالگری، شیشه‌سازی، نقاشی، تذهیب و خوشنویسی در دوران صفویه، رشد فراوان یافت.

### تاریخ (۲)

-۱۰۱

(سکینه‌سارات سعیریان، جهان اسلام در عصر خلافت عباسی، صفحه‌ی ۶۶ و ۶۷)  
عباسیان برای توجیه حقانیت و مشروعیت خلافت خویش، بر خویشاوندی و پیوندی که از طریق طریق عباس بن عبدالمطلب با پیامبر داشتند، تأکید می‌کردند. بنای شهر بغداد به‌عنوان پایتخت عباسیان براساس سنت شهرسازی ایران باستان از اقدامات منصور بود.

-۱۰۲

(سکینه‌سارات سعیریان، جهان اسلام در عصر خلافت عباسی، صفحه‌ی ۷۰)  
در دوره‌ی امویان به دستور عبدالملک مروان، خط و زبان دیوان از فارسی به عربی برگردانده شد.

-۱۰۳

(ماتره‌سارات شاهمراری، جهان اسلام در عصر خلافت عباسی، صفحه‌ی ۷۴ و ۷۶)  
تصویر داده شده در سؤال مسجد جامع اهر می‌باشد که از مشهورترین نمونه اثر معماری عصر فاطمیان به‌شمار می‌رود و جریان وکالت از زمان امام صادق (ع) شروع شد و در دوران امامان بعدی به اوج خود رسید و در دوران غیبت نیز تا مدتی ادامه یافت و در پی آن مرجعیت شیعی شکل گرفت.

-۱۰۴

(معضومه حسینی صفا، اسلام در ایران؛ زمینه‌های ظهور تمدن ایرانی - اسلامی، صفحه‌ی ۸۱ تا ۸۳)  
**تشریح گزینه‌ها:**  
گزینه‌ی «۱»: جنگ جسر یا پل - جنگ نهاوند  
گزینه‌ی «۲»: جنگ نهاوند - جنگ قادسیه  
گزینه‌ی «۳»: جنگ قادسیه - جنگ نهاوند  
گزینه‌ی «۴»: جنگ جلولو - جنگ نهاوند



### جغرافیا (۲)

۱۰۵-

(ماترہ سارات شاهمراری، اسلام در ایران؛ زمینه‌های ظهور تمدن ایرانی - اسلامی، صفحه‌ی ۸۴ و ۸۵)  
تشریح موارد:

- الف) عصر خلفای نخستین  
ب) خلافت عباسیان  
پ) خلافت امویان  
ت) خلافت امویان

۱۰۶-

(مقصومه حسینی صفا، اسلام در ایران؛ زمینه‌های ظهور تمدن ایرانی - اسلامی، صفحه‌ی ۸۶ و ۸۷)  
هر چند جنبش‌هایی که به خونخواهی ابومسلم صورت گرفته بود، سرکوب شدند، اما سلطه خلفای عباسی را بر مناطق شرقی ایران خاصه خراسان سست کردند و زمینه مناسبی برای شکل‌گیری سلسله‌های ایرانی در آن مناطق فراهم آورد. به دنبال بهبود موقعیت سیاسی و اجتماعی ایرانیان در عصر خلافت عباسیان، گرایش به اسلام در ایران شتاب گرفت و سرانجام با روی کار آمدن سلسله‌های ایرانی در گوشه و کنار ایران، بیشتر ایرانیان مسلمان شدند.

۱۰۷-

(بهرروز یبسی، ظهور و گسترش تمدن ایرانی - اسلامی، صفحه‌ی ۹۰)  
مرکز حکومت روادیان تبریز بود و محدوده حکومت طاهریان، خراسان و سیستان بود و اصفهان و گرگان مرکز حکومت زیاریان بود و یعقوب لیث صفاری، مؤسس حکومت صفاریان، فعالیت اجتماعی و سیاسی خود را با شرکت در گروه عیاران و جوانمردان سیستان و جنگ علیه خوارج آنجا آغاز کرد.

۱۰۸-

(بهرروز یبسی، ظهور و گسترش تمدن ایرانی - اسلامی، صفحه‌ی ۹۲ و ۹۳)  
روابط آل بویه با خلافت عباسی با روابط سایر سلسله‌های ایرانی با عباسیان تفاوت داشت. یکی از مؤسسان حکومت آل بویه (احمد) با مشاهده اوضاع نابسامان خلافت، بغداد را تسخیر کرد اما خلافت را از بین نبرد. اظهار اطاعت امیران طاهری و سامانی نسبت به خلافت، به قدرت آنان در نظر عامه مردم مسلمان، مقبولیت و مشروعیت می‌بخشید و رابطه صفاریان با خلافت عباسی فراز و نشیب زیادی را طی کرد.

۱۰۹-

(هژبر رهیمی، ظهور و گسترش تمدن ایرانی - اسلامی، صفحه‌ی ۹۶ تا ۹۸)  
- ابوریحان محمد بن احمد بیرونی در علم ریاضیات و نجوم، گاه‌شماری، جغرافیا، هندشناسی و ... مقام والایی داشت.  
- دانشنامه‌ی علایی تألیف یک دوره فلسفه به زبان فارسی از ابن‌سینا است.  
- کتاب‌های صحیح بخاری و صحیح مسلم در علم حدیث در زیر شاخه‌های معارف اسلامی پدید آمدند.  
- دائره‌المعارف پزشکی ابن‌سینا، قانون نام داشت.

۱۱۰-

(هژبر رهیمی، ظهور و گسترش تمدن ایرانی - اسلامی، صفحه‌ی ۹۴ و ۹۵)  
الف) برقرار شدن آرامش و امنیت نسبی، قرار گرفتن زمام کارها به دست امیران و وزیران با تدبیر و علاقه‌مند به عمران و آبادانی و استقرار نظام دیوانی منظم و منسجم از جمله عوامل رونق اقتصادی و رشد شهرنشینی در زمان سامانیان و آل بویه بود. (پیامد اقتصادی به قدرت رسیدن سلسله‌های ایرانی در سده‌های سوم تا پنجم هجری)  
ب) زبان فارسی دری صورت تحول یافته فارسی میانه (پهلوی) بود.  
ج) ترجمه و تلخیص تاریخ طبری با عنوان تاریخ بلعمی و ترجمه تفسیر طبری بر قرآن از جمله آثار دوران سامانیان است.

۱۱۱-

(یبسیه میبسی، نواحی فرهنگی، صفحه‌ی ۷۴ و ۷۵)

تشریح عبارت‌های نادرست:

الف) امروزه بیش از یک و نیم میلیارد نفر از مردم جهان، مسلمان‌اند و علاوه بر آسیا و آفریقا در سایر قاره‌ها نیز پراکنده شده‌اند.  
ب) در بین عناصر فرهنگی، دین نقش مهمی در خلق چشم اندازهای فرهنگی دارد.  
ت) دین مسیحیت در آسیا ظهور کرد اما امروزه شمار پیروان آن در قاره‌های اروپا، امریکا، استرالیا و نیوزیلند و کشورهای مرکزی و جنوبی آفریقا بیشتر است.

۱۱۲-

(مقصومه حسینی صفا، نواحی اقتصادی (کشاورزی و صنعت)، صفحه‌ی ۹۲ و ۹۳)

تشریح عبارت‌های نادرست:

الف) در کشت تک محصولی، به دلیل اینکه مزارع سالیان متداری به کشت یک محصول اختصاص می‌یابد، خطر فرسایش خاک زیاد است.  
ب) صاحبان اغلب مزارع تک محصولی تخصصی، شرکت‌های بزرگ، به‌ویژه شرکت‌های چند ملیتی (عمدتاً آمریکایی و اروپایی) هستند.  
ت) بیشتر مزارع تک محصولی نواحی استوایی در نزدیکی ساحل دریاها واقع شده‌اند.

۱۱۳-

(ماترہ سارات شاهمراری، نواحی اقتصادی (کشاورزی و صنعت)، صفحه‌ی ۹۰ و ۹۱)

ایالات متحده آمریکا، اتحادیه اروپا، استرالیا، زلاندنو، آرژانتین و برزیل از مهمترین مراکز دامداری تجاری در جهان هستند و پلانتیشن عبارت است از زمین‌های وسیع کشاورزی که به تولید یک محصول خاص اختصاص دارد و مزارع محصولات خاص نواحی گرم و مرطوب استوایی در کشورهای مجاور استوا در قاره‌های آسیا، آفریقا و آمریکای جنوبی قرار دارند و بعد از کشف قاره آمریکا برخی از تاجران ثروتمند، مزارع تجاری وسیع تک‌محصولی (پلانتیشن) را به ویژه در جنوب ایالات متحده احداث کردند.

۱۱۴-

(ماترہ سارات شاهمراری، نواحی فرهنگی، صفحه‌ی ۷۹ و ۸۱)

در گذشته، جنگ‌ها و داد و ستد میان نواحی نقش مهمی در پدیده پخش فرهنگی داشته است و رواج ورزش‌هایی که مبدأ آن کشور کانادا است در بین مردم ایالت متحده آمریکا نشان می‌دهد که گاهی پدیده فرهنگی در اثر تماس مستقیم مردم، از ناحیه‌ای به ناحیه دیگر منتقل می‌شود که در گذشته این نوع پخش فرهنگی غالب بوده است.

۱۱۵-

(مقصومه حسینی صفا، نواحی اقتصادی (کشاورزی و صنعت)، صفحه‌ی ۹۴)

میزان سوء تغذیه در کشورهای چین، مصر و هند به ترتیب متوسط پایین، بسیار کم و متوسط بالا می‌باشد که این میزان مانند کشورهای گزینه‌ی «۴» می‌باشد.

۱۱۶-

(بهرروز یبسی، نواحی اقتصادی (کشاورزی و صنعت)، صفحه‌ی ۸۷ و ۸۸)

گندم، برنج، ذرت، جو، چاودار و ارزن جزء غلات هستند و کشور فرانسه در اروپا از عمده‌ترین تولیدکنندگان گندم در جهان است و ایالات متحده آمریکا حدود ۴۰ درصد ذرت جهان را تولید می‌کند و کشورهای پاکستان و فیلیپین با وقوع انقلاب سبز و به‌کار بردن روش‌های علمی در زمینه تولید برنج به خودکفایی رسیده‌اند.



-۱۱۷

(بهروز ربیعی، **نواحی اقتصادی (کشاورزی و صنعت)**، صفحه‌ی ۸۳)  
شکل الف (توزیع شیر)، شکل ب، (فروش لوازم الکترونیکی، مبادله) شکل پ، (تولید کاغذ) را نشان می‌دهد.

-۱۱۸

(هژبر ربیعی، **نواحی اقتصادی (کشاورزی و صنعت)**، صفحه‌ی ۸۴)  
حمل و نقل، بانکداری، امور قضایی و تجارت از فعالیت‌های نوع سوم یعنی خدمات هستند فناوری‌های اطلاعاتی و ارتباطی و پژوهش و تحقیق فعالیت از نوع چهارم هستند. صید ماهی، جنگل‌داری، دامپروری و استخراج معدن از فعالیت‌های نوع اول یعنی کشاورزی‌اند. تولید انواع کالاهایی که در زندگی روزانه از آن‌ها استفاده می‌کنیم، فعالیت نوع دوم یعنی صنعت هستند. (تولید محصولات نفتی، غذایی، چوب و کاغذ)

-۱۱۹

(هژبر ربیعی، **نواحی فرهنگی**، صفحه‌ی ۶۹ و ۷۰)  
**تشریح عبارتهای نادرست:**  
دومین خانواده‌ی بزرگ زبانی از نظر تعداد سخنگو، خانواده‌ی چینی - تبتی است. زبان مردم عربستان در خانواده‌ی آفری - آسیایی قرار دارد در حالی که زبان مردم انگلستان، هند و ایران در خانواده‌ی هند و اروپایی است.

-۱۲۰

(میهیبه مهبی، **نواحی فرهنگی**، صفحه‌ی ۷۱ و ۷۳)  
الف) ادیان مبتنی بر پرستش غیرخدا یگانه هندوئیسم، بودائیسم و آئیسم (مذاهب قبیله‌ای) هستند.  
ب) دین یکی از شاخص‌های مهم فرهنگی است.  
پ) در قرن بیستم و بیست و یکم، با پیشرفت‌های صنعتی و گسترش ارتباطات، برخی زبان‌ها مانند انگلیسی در سراسر جهان به کار گرفته شد.  
ت) یکی از موضوعات مورد توجه جغرافی‌دان‌ها، اهمیت تنوع جغرافیایی زبان‌هاست.

### جغرافیا (۲) (شاهد «گواه»)

-۱۲۱

(کتاب پیام، **نواحی فرهنگی**، صفحه‌ی ۶۹ کتاب درسی)  
بخشی از سطح زمین که در آن فرهنگ و ویژگی‌های غالب است را ناحیه‌ی فرهنگی می‌گویند و نمایش پراکندگی همه‌ی زبان‌ها بر روی نقشه، کار دشواری است.

-۱۲۲

(کتاب پیام، **نواحی فرهنگی**، صفحه‌ی ۷۰ کتاب درسی)  
در بین زبان‌های خانواده‌ی آفری و آسیایی، معروف‌ترین و مهم‌ترین آن‌ها زبان عربی است و زبان چینی - تبتی بین مردم زردپوست ناحیه‌ی آسیای شرقی رواج دارد.

-۱۲۳

(کتاب پیام، **نواحی فرهنگی**، صفحه‌ی ۷۲ کتاب درسی)  
کشور کانادا یک کشور انگلیسی زبان است اما بیش تر جمعیت ایالت کبک آن، به زبان فرانسوی صحبت می‌کنند.

-۱۲۴

(کتاب پیام، **نواحی فرهنگی**، صفحه‌ی ۸۰ کتاب درسی)  
قصر الحمرا در اسپانیا بیانگر پخش فرهنگی است.

-۱۲۵

(کتاب پیام، **نواحی فرهنگی**، صفحه‌ی ۷۱ و ۷۳ کتاب درسی)  
دین یکی از شاخص‌های فرهنگی است که بر روی قوانین اجتماعی، عقاید، رفتارها و ارزش‌ها اخلاقی، آیین‌ها و مراسم و همچنین پدیده‌های قابل مشاهده مانند بناها و آثار هنری، تأثیر زیادی دارد و امروزه در اثر رشد ارتباطات و فناوری اطلاعات، برخی از زبان‌ها در جهان غلبه بیش‌تری پیدا کرده‌اند.

-۱۲۶

(کتاب پیام، **نواحی اقتصادی (کشاورزی و صنعت)**، صفحه‌ی ۸۴ کتاب درسی)  
استخراج و به دست آوردن مواد خام جزء فعالیت نوع اول (کشاورزی) است و در گذشته فعالیت‌های اقتصادی به سه گروه تقسیم می‌شدند ولی امروزه آن‌ها را به چهار گروه تقسیم می‌کنند.

-۱۲۷

(کتاب پیام، **نواحی اقتصادی (کشاورزی و صنعت)**، صفحه‌ی ۸۷ کتاب درسی)  
مزارع غله تجاری معمولاً بسیار بزرگ‌اند و کاشت و برداشت محصول در آن‌ها به صورت ماشینی انجام می‌شود. گاه این مزارع به صورت یک شرکت و اتحادیه‌ی بزرگ اداره می‌شوند.

-۱۲۸

(کتاب پیام، **نواحی اقتصادی (کشاورزی و صنعت)**، صفحه‌ی ۸۴ و ۸۷ کتاب درسی)  
معمولاً از بقایای برداشت غلات در مزارع غله تجاری برای خوراک دام استفاده می‌شود و در کشاورزی معیشتی تولید و سود اقتصادی کم است.

-۱۲۹

(کتاب پیام، **نواحی اقتصادی (کشاورزی و صنعت)**، صفحه‌ی ۹۱ کتاب درسی)  
موز، قهوه، کاکائو، نخل روغنی، کائوچو، نیشکر، آناناس، جای و پنبه از محصولات کشت پلاتیشن هستند.

-۱۳۰

(کتاب پیام، **نواحی اقتصادی (کشاورزی و صنعت)**، صفحه‌ی ۹۰ و ۹۳ کتاب درسی)  
علت اصلی گرسنگی فقر است و دامداری در تجاری در کنار مزارع بزرگ غله تجاری ایجاد می‌شود.

### جامعه‌شناسی (۲)

-۱۳۱

(بهروز ربیعی، **جامعه جهانی**، صفحه‌ی ۵۷)  
فرهنگ غرب از سده‌ی هفدهم تا بیستم، شکل جدیدی به روابط میان جوامع با جامعه جهانی بخشید و در دو سده‌ی نوزدهم و بیستم، فرهنگ کشورهای غیرغربی نیز در حاشیه‌ی روابط سازمان‌های سیاسی و اقتصادی جهانی، وضعیتی متزلزل و آسیب‌پذیر پیدا کرد و زوال تدریجی قدرت کلیسا منجر به حاکمیت فئودال‌ها و اربابان بزرگ (کنت‌ها و لردها) شد. در نهایت، با انقلاب فرانسه دولت‌هایی شکل گرفتند که به‌طور رسمی جدایی خود را از دین اعلام کردند.

-۱۳۲

(بهروز ربیعی، **جامعه جهانی**، صفحه‌ی ۵۵ و ۵۶)  
اگر فرهنگ یا فرهنگ‌های غالب و اثرگذار، ویژگی‌های مطلوب یک فرهنگ جهانی را نداشته باشند، جامعه جهانی با چالش‌های درون فرهنگی مواجه خواهد شد و فرهنگ ایرانی در دوره‌ی حاکمیت سلوکیان، هویت خود را حفظ کرد و مسلمانان آسیای جنوب شرقی از طریق تجارت با فرهنگ اسلامی آشنا شدند و به آن روی آوردند.

-۱۳۳

(معهومه حسینی صفا، **جهان دوقطبی**، صفحه‌ی ۷۷ و ۷۹)  
**تشریح عبارات غلط:**  
- آمریکا و شوروی از نظر سیاسی، اقتصادی و جغرافیایی در دو بخش متمایز و جدا قرار داشتند.  
- از نظر مارکس حل چالش‌های جامعه سرمایه‌داری فقط با یک حرکت انقلابی قابل حل بود.  
- چالش بلوک شرق و غرب، چالشی درون فرهنگی بود.

-۱۳۴

(معهومه حسینی صفا، **جهان دوقطبی**، صفحه‌ی ۷۸)  
جوامع سوسیالیستی با دو مشکل اساسی روبه‌رو شدند:  
الف) از بین رفتن آزادی افراد: به بهانه عدالت اقتصادی، نه تنها آزادی معنوی بلکه آزادی دنیوی افراد از بین رفت.  
ب) پیدایش طبقه جدید: در کشورهای سوسیالیستی طبقه جدیدی شکل گرفت که نه براساس ثروت بلکه بر مدار قدرت سازمان می‌یافت.



### فلسفه

۱۳۵-

(کوثر دستورانی، تحولات نظام جهانی، صفحه‌ی ۶۶ و ۶۷)

**تشریح موارد نادرست:**

الف) اقتصاد سرمایه‌محور در حرکت‌های آغازین خود، نیازمند حمایت سیاست‌های قومی و منطقه‌ای بود.

ب) دولت - ملت‌ها حاکمیت سیاسی - اقتصادی جدیدی بودند که نخستین بار در اروپای غربی و با افول قدرت کلیسا پدید آمدند.

ج) دولت - ملت‌ها برخلاف حاکمیت‌های پیشین، خود را با هویت دینی و معنوی نمی‌شناختند و کاملاً سکولار بودند. هویت آن‌ها اغلب ناسیونالیستی و قومی است.

۱۳۶-

(کوثر دستورانی، تحولات نظام جهانی، صفحه‌ی ۶۶ و ۶۷)

با شکل‌گیری نهادهای بین‌المللی و بازارهای مشترک منطقه‌ای، سرمایه‌گذاری شرکت‌های بین‌المللی به منطقه‌ای خاص محدود نمی‌شود. آن‌ها با استفاده از شبکه‌های عظیم اطلاعاتی، تغییراتی اقتصادی را در سطح جهانی شناسایی و مدیریت می‌کنند.

دیدگاه جهانی شدن مخالفانی نیز دارد که معتقدند، در حال حاضر ابعاد اقتصادی و سیاسی جهانی شدن به گونه‌ای نیست که نظمی نوین را در سطح جهانی به دنبال آورد.

کانون‌های ثروت و قدرت برای حفظ منافع خود، از طریق سازمان‌های بین‌المللی، موانع موجود بر سر راه تجارت بین‌المللی را برمی‌دارند و استقلال اقتصادی و سیاسی کشورهای مختلف را مخدوش می‌سازند.

۱۳۷-

(الهام میرزانی، جامعه جهانی، صفحه‌ی ۵۸ و ۵۹)

رشد تجارت و برده‌داری، انتقال برده‌های سیاه‌پوست آفریقایی به مزارع آمریکایی و انتقال ثروت به جوامع اروپایی موجب شد که بازرگانان نسبت به زمین‌داران جایگاه برتری پیدا کنند.

جوامعی که از قدرت مقاومت بیش‌تری برخوردار بودند و کشورهای غربی نمی‌توانستند به صورت مستقیم آن‌ها را تحت سلطه سیاسی خود درآورند، از طریق نفوذ اقتصادی، سیاسی و فرهنگی در نظام نوین جهانی ادغام شدند.

۱۳۸-

(الهام میرزانی، تحولات نظام جهانی، صفحه‌ی ۶۳ و ۶۴)

تک‌محصولی شدن اقتصاد کشورهای استعمارزده، قدرت چانه‌زنی در اقتصاد جهانی را از آنان می‌گیرد و این پدیده موجب وابستگی اقتصادی آن‌ها به کشورهای استعمارگر می‌شود. وابستگی کشورهای استعمارزده، امکان عبور از مرحله استعمار به استعمار نو را برای کشورهای استعمارگر پدید می‌آورد.

۱۳۹-

(هژبر رفیعی، تحولات نظام جهانی، صفحه‌ی ۶۸ و ۶۹)

الف) برخورد استعماری غرب، جوامع غیرغربی را از نظر اقتصادی و سیاسی در موضع ضعف قرار داد. این پدیده اغلب خودباختگی فرهنگی نیز در آن جوامع ایجاد کرد.

ب) امپراتوری فرهنگی تازه‌ای تحت عنوان امپراتوری رسانه‌ای تأسیس شده است که کشورهای کمتر توسعه‌یافته در برابر آن آسیب‌پذیرند؛ زیرا منابع و امکانات لازم برای حفظ استقلال فرهنگی خود را ندارند.

ج) ترویج علوم انسانی غربی در کشورهای غیرغربی، عمیق‌ترین تأثیر را در توزیع فرهنگ غرب در جهان دارد زیرا این علوم موجب می‌شوند که فرهنگ‌های دینی هویت خود را از نگاه فرهنگ غربی بازنگری و ارزیابی کنند.

۱۴۰-

(هژبر رفیعی، جهان دوقطبی، صفحه‌ی ۷۴ و ۷۵)

الف) نظریه پردازان لیبرال، آزادی فعالیت صاحبان سرمایه را ضامن پیشرفت جامعه می‌دانستند و مخالف هر نوع مداخله دولت در اقتصاد بودند.

ب) از نظر مالتوس جمعیت‌شناس انگلیسی، کسانی که در فقر متولد می‌شوند حق سیاست ندارند. او در این باره گفته است: انسانی که در دنیای از قبل تملک شدن به دنیا می‌آید اگر نتواند قدرت خود را از والدینش دریافت کند و اگر جامعه خواهان کار

او نباشد هیچ حقی برای دریافت کمترین غذا یا چون و چرایی درباره مقام و موقعیت خود ندارد، بر سر سفره گسترده طبیعت جایی برای او وجود ندارد، طبیعت حکم به

رفتن او می‌دهد و این حکم را اجرا می‌کند.

ج) ریکاردو از اقتصاددان مخالف دخالت دولت در اقتصاد بود و حتی افزایش دستمزد کارگران و رفاه آنان را موجب تولید نسل آن‌ها و پیدایش مشکلات بعدی می‌دانست.

۱۴۱-

(کوثر دستورانی، امکان شناخت، صفحه‌ی ۴۳)

«شکاکیت مطلق، یعنی شک در اصل دانستن و همه دانسته‌ها، امکان‌پذیر نیست». اگر کسی چنین نظری بدهد، گرفتار یک تناقض شده و همین نظر او با شک مطلق ناسازگار است.

۱۴۲-

(کوثر دستورانی، زندگی براساس اندیشه، صفحه‌ی ۳۲)

سقراط می‌گوید: «من هم با تهیدستان و هم با توانگران هم‌نشینم تا از من بپرسند و به سخنان من گوش فرادهند.»

۱۴۳-

(فاطمه شهپیری، زندگی براساس اندیشه، صفحه‌ی ۳۲ و ۳۳)

رفتار متواضعانه و همراه با احترام سقراط موجب شده بود جوانان زیادی مجذوبش شوند.

۱۴۴-

(ماترهدسارات شاهمراری، زندگی براساس اندیشه، صفحه‌ی ۳۵ و ۳۶)

**تشریح موارد نادرست:**

گزینه «۱»: گریز از مرگ دشوار نیست، اما گریز از بدی دشوار است؛ زیرا بدی تندتر از مرگ می‌دود.

گزینه «۲»: اگر مرگ انتقال به جهانی دیگر است و اگر این سخن راست است که همه درگذشتگان در آن جا گرد آمده‌اند، پس چه نعمتی بالاتر از این‌که آدمی از این مذمبان که عنوان قاضی بر خود نهاده‌اند، رهایی یابد و با داوران دادگر آن جهان روبه‌رو شود و با نیکان و بلندمرتبان همنشین گردد! اگر مرگ این است، حاضریم بارها به کام مرگ روانه شوم.

گزینه «۴»: اکنون وقت رفتن فرا رسیده؛ من به سوی مرگ می‌روم و شما به سوی زندگی. نصیب کدام یک از ما بهتر است؟ جز خدای کسی نمی‌داند.

۱۴۵-

(کوثر دستورانی، زندگی براساس اندیشه، صفحه‌ی ۳۵)

**تشریح گزینه‌های نادرست:**

گزینه‌های «۱» و «۳»: در جهل ساده انسان اموری را نمی‌داند اما نسبت به نادانی خود آگاه است، بنابراین از دیگران سؤال می‌کند تا بداند. / گزینه «۲»: بی‌ارتباط به انواع جهل است.

۱۴۶-

(فاطمه شهپیری، زندگی براساس اندیشه، صفحه‌ی ۳۳)

سوفسطائیان معتقد بودند که جهان را نمی‌توان شناخت و آن‌ها را که ما علم و دانش می‌نامیم، ساخته و پرداخته ذهن ماست و تطابقی با واقعیت ندارد.

۱۴۷-

(هژبر رفیعی، امکان شناخت، صفحه‌ی ۴۱)

شناخت ما از جهان امری است که به تدریج حاصل می‌شود. به عبارت دیگر ما از آغاز تولد همه چیز را نمی‌دانیم بلکه گام به گام با پدیده‌های جهان آشنا می‌شویم؛ یعنی با عمل آموختن و یادگیری در مسیر شناخت، پیش می‌رویم و گاهی متوجه می‌شویم که بعضی چیزها که فکر می‌کردیم آن‌ها را می‌دانیم، درست نبوده و ما در موردشان دچار خطا شده‌ایم هم‌چنین متوجه می‌شویم که افراد مختلف درباره موضوع واحد نظرها و باورهای مختلف دارند. تدریجی بودن شناخت علت تفاوت دیدگاه‌های افراد درباره موضوع واحد نیست.

۱۴۸-

(کوثر دستورانی، زندگی براساس اندیشه، صفحه‌ی ۳۴ و ۳۵)

سقراط می‌گوید: راز سروش معبد دلفی که در الهامی به دوستم کرفون گفته بود، داناترین مردم سقراط است همین بود که «به ما بنمایاند که تا چه پایه نادانیم.»



۱۴۹-

(کوثر دستورانی، امکان شناخت، صفحه‌ی ۴۲)

**تشریح موارد نادرست:**

گزینه «۱»: معرفت‌شناسی بخشی از فلسفه است که به خود پدیده شناخت می‌پردازد.  
گزینه «۲»: در گذشته برخی از مباحث معرفت‌شناسی در ضمن مباحث فلسفی طرح می‌شد.  
گزینه «۴»: معرفت یک امر بدیهی و روشن است اما جالب است بدانیم به دلیل مسائل پیچیده‌ای که در زندگی انسان‌ها وجود دارد، گاهی همین امر بدیهی نیز چه در گذشته و چه در زمان حاضر انکار شده است.

۱۵۶-

(مانند سارات شاهمراری، حافظه و علل فراموشی، صفحه‌های ۱۰۱، ۱۰۵ و ۱۰۹)

هدف از داشتن حافظه قوی شکل‌دهی به تفکر می‌باشد و برای کنترل اثر تداخل، یادگیری عمیق داشته باشید و بهترین شیوه کنترل اثر گذشت زمان، مرور اطلاعات در زمان مناسب است.

۱۵۰-

(فاطمه شهیری، امکان شناخت، صفحه‌ی ۳۳ و ۳۴)

نشانه توانایی بشر در شناخت اشیای پیرامونی افزایش پیوسته علم است.

## روان‌شناسی

۱۵۱-

(الهام میرزائی، حافظه و علل فراموشی، صفحه‌های ۹۲، ۹۴، ۹۶ و ۹۷)

**تشریح عبارتهای غلط:**

الف) پاسخ به این سؤال مربوط به حافظه معنایی است.  
ب) حافظه کاری مانند یک تخته سیاه است که ذهن محاسباتش را بر روی آن انجام می‌دهد.  
پ) این فرد در مرحله بازیابی دچار مشکل است.

۱۵۲-

(الهام میرزائی، حافظه و علل فراموشی، صفحه‌ی ۹۶)

ظرفیت اندوزش در حافظه کوتاه‌مدت  $7 \pm 2$  ماده  
نوع رمزگردانی در حافظه بلندمدت  $\leftarrow$  عمدتاً معنایی  
زمان بازیابی در حافظه حسی  $\leftarrow$  حدود نیم ثانیه

۱۵۳-

(الهام میرزائی، حافظه و علل فراموشی، صفحه‌ی ۹۱)

مراحل سه‌گانه حافظه عبارتند از:  
رمزگردانی (به حافظه سپردن)  $\leftarrow$  اندوزش (ذخیره‌سازی)  $\leftarrow$  بازیابی (به خاطر آوردن)

۱۵۴-

(معمومه حسینی صفا، تفکر (۱) حل مسئله، صفحه‌ی ۱۱۶)

الف) وقتی فردی در حال حل مسئله است، کاملاً درگیر موضوع است و به آن چه انجام می‌دهد آگاهی کامل دارد. این موضوع اشاره به ویژگی «مسئله یک «فرایند و جریان» تحت کنترل است» می‌کند.  
ب) عدم شناسایی دقیق توانمندی‌ها، باعث استفاده از راه‌حل‌های غیرمنطقی می‌شود. این موضوع اشاره به ویژگی «در مسئله، توانمندی‌های ما محدود است» می‌کند.

۱۵۵-

(معمومه حسینی صفا، تفکر (۱) حل مسئله، صفحه‌ی ۱۱۸ و ۱۱۹)

مسئله‌هایی که در علوم انسانی با آن‌ها مواجه هستیم، عمدتاً از نوع «بد تعریف شده» هستند، «بد تعریف شده» به معنای پیچیده بودن و دشواری حل یک مسئله است به عبارت دیگر مسئله‌های پیچیده از آنجایی که علل متعددی دارند به راحتی قابل تعریف نیستند. و پنجمین مرحله از مراحل حل مسئله انتخاب راه‌حل‌های جایگزین است.

۱۵۷-

(مانند سارات شاهمراری، حافظه و علل فراموشی، صفحه‌های ۱۰۰ تا ۱۰۳)

الف) هم‌چنان که در نمودار می‌بینید بعد از گذشت ۱ ساعت تقریباً نیمی از مطالب حافظه فراموش می‌شود و بعد از آن با گذشت زمان از شدت فراموشی کاسته می‌شود و بهترین شیوه کنترل اثر گذشت زمان، مرور اطلاعات در زمان مناسب است و بهترین زمان برای مرور مطالب، چند ساعت نخست پس از یادگیری است زیرا بیشترین مقدار فراموشی در همان ساعات‌های نخست بعد از یادگیری رخ می‌دهد.  
ب) به علت عدم اشاره به وجود پاندول، نشانه‌های بازیابی کم بوده است.  
ج) به دلیل عدم رمزگردانی تعداد تست‌ها توسط مریم، او نمی‌تواند به سؤال در مورد تعداد تست‌ها پاسخ دهد.

۱۵۸-

(مانند سارات شاهمراری، حافظه و علل فراموشی، صفحه‌های ۱۰۵، ۱۰۷ و ۱۰۸)

الف) استفاده از چند روش حرکتی  
ب) پرهیز از هم‌زمانی چند فعالیت (توجه ناقص)  
ج) بسط معنایی  
د) تمایزبخشی

۱۵۹-

(هژبر رهیمی، تفکر (۱) حل مسئله، صفحه‌ی ۱۱۹ و ۱۲۰)

تشخیص مسئله با احساس مبهم از یک مسئله متفاوت است. تصور مبهم از یک مسئله به راه‌حل‌های منطقی و درست منجر نمی‌شود. در تشخیص مسئله بهتر است دیگران نقش راهنما را داشته باشند و فرد خود آن را شناسایی کند.  
ارزیابی راه‌حل باعث می‌شود ملاک روشنی برای فهم موقعیت داشته باشیم.  
به‌کارگیری راه‌حل‌های مناسب شامل مطالعه خرد خرد و تمرین مکرر است.

۱۶۰-

(هژبر رهیمی، تفکر (۱) حل مسئله، صفحه‌ی ۱۲۲ و ۱۲۳)

نوع نگاه دانشمندان به مسائل با افراد عادی بسیار متفاوت بوده و به همین علت آن‌ها قادر به اکتشافات و اختراعات زیادی در رابطه با مسائل پیش آمده بوده‌اند.