

کد کنترل

652

D

خارج از کشور

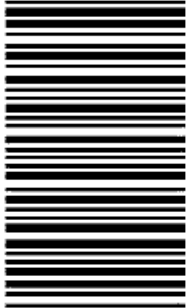

652D



جمهوری اسلامی ایران
وزارت علوم، تحقیقات و فناوری
سازمان سنجش آموزش کشور

«اگر دانشگاه اصلاح شود مملکت اصلاح می‌شود.»
امام خمینی (ره)

دفترچه شماره ۱

آزمون سراسری ورودی دانشگاه‌های کشور - ۱۳۹۹

آزمون عمومی

کلیه گروه‌های آزمایشی (علوم ریاضی و فنی، علوم تجربی، هنر و زبان)

مدت پاسخ‌گویی: ۷۵ دقیقه

تعداد سؤال: ۱۰۰

عنوان مواد امتحانی آزمون عمومی، تعداد، شماره سؤالات و مدت پاسخ‌گویی

ردیف	مواد امتحانی	تعداد سؤال	از شماره	تا شماره	مدت پاسخ‌گویی
۱	زبان و ادبیات فارسی	۲۵	۱	۲۵	۱۸ دقیقه
۲	زبان عربی	۲۵	۲۶	۵۰	۲۰ دقیقه
۳	فرهنگ و معارف اسلامی	۲۵	۵۱	۷۵	۱۷ دقیقه
۴	زبان انگلیسی	۲۵	۷۶	۱۰۰	۲۰ دقیقه

ویژه نظام آموزشی قدیم

سال ۱۳۹۹

حق چاپ، تکثیر و انتشار سؤالات به هر روش (الکترونیکی و ...) پس از برگزاری آزمون، برای تمامی اشخاص حقیقی و حقوقی، تنها با مجوز این سازمان مجاز می‌باشد و یا متخلفین برابر مقررات رفتار می‌شود.

* داوطلب گرامی، عدم درج مشخصات و امضاء در مندرجات جدول ذیل، به منزله عدم حضور شما در جلسه آزمون است.

اینجانب..... با شماره داوطلبی..... با آگاهی کامل، یکسان بودن شماره صندلی خود را با شماره داوطلبی مندرج در بالای کارت ورود به جلسه، بالای پاسخنامه و دفترچه سؤالات، نوع و کدکنترل درج شده بر روی دفترچه سؤالات و یائین پاسخنامه را تأیید می‌نمایم.

امضاء:

- ۱- «بالا بردن، دعایی که بر کاغذ نویسند و با خود دارند، زشت، اظهار نیاز» به ترتیب، معانی کدام واژه‌هاست؟
 (۱) ارتقا، اوراد، کریمه، تضرع
 (۲) تَلَطَّف، ادعیه، منکر، پویه
 (۳) رفع کردن، حرز، نکوهیده، مویه
 (۴) ترفیع، تعویذ، مذموم، لابه
 معنی چند واژه «غلط» است؟
- ۲- (تزار: پادشاهان روم در گذشته) (انابت: توبه) (جنحه: بزه) (جال: دانه) (دوال: ترک‌بند) (طالع: برآمده) (کش: خرم صورت شدن: برافروخته) (همیان: کیسه پول)
 (۱) دو (۲) سه (۳) چهار (۴) پنج
- ۳- کدام گزینه، می‌تواند معانی مناسبی برای تعداد بیشتری از واژه‌های زیر باشد؟
 «ستبر، غلغله، سمسار، لوطی، رجحان، یغور»
 (۱) کلفت، جاهل، برتری، التماس و زاری
 (۲) نادان، ضخیم، بانگ و فریاد و هیاهو، جوانمردی
 (۳) درشت و بدقواره، فضیلت، کلفت، بانگ و فریاد و هیاهو
 (۴) برتری، درشت، شجاع و دلیر، خرید و فروش اجناس دست دوم
 در متن زیر، چند «غلط املائی» یافت می‌شود؟
- ۴- «بوشیده نیست که از مست و مجنون و خفته قلم تکلیف برگرفته‌اند و رغم عذر درکشیده و مؤاخذت به هیچ مذموم و منکر که از ایشان مشاهده افتد، رخست شرع و رسم نیست، لیکن از همه اعذار، عذر خفته مقبول‌تر است، چه در دیگر حالات مثلاً سکر و جنون هیچ حرکت و سکون از فعل و اختیاری خالی نباشد و خفته را دَمام و عنان تصرف یک باره در دست طبیعت نهاده‌اند.»
 (۱) دو (۲) سه (۳) چهار (۴) پنج
- ۵- در میان گروه واژه‌های داده شده، «چند غلط املائی» یافت می‌شود؟
 «قلب و فؤاد، اعتلاف فرهنگیان، آجل و آینده، اهرار و آزادگان، وکیل و وصی، قسم مغلضه، براعت و بیزاری، شاطر و چابک، ملجأ و مأوا، یاغی‌گری و سرکشی، رثوف و مهربان، گدا و ساعل، بحث و اختلاط، به قرار مسموع، هبوت و نزول»
 (۱) چهار (۲) پنج (۳) شش (۴) هفت
- ۶- از دیدگاه تاریخ ادبیات در متن زیر به چند خطا برخورد می‌کنیم؟
 «این بطوطه عالم و جهان‌گرد مشهور قرن هفتم در بیست و دو سالگی به قصد زیارت خانه خدا از طنجه خارج شد. این سفر مقدمه سفرهای دیگر این بطوطه شد که به مدت سی سال به طول انجامید. این بطوطه در سال ۶۵۴ به مراکش بازگشت. سفرنامه وی با عنوان «خیرات‌الحسان» پدید آمد. این سفرنامه را دکتر غلامحسین یوسفی ترجمه کرده است.»
 (۱) سه (۲) چهار (۳) پنج (۴) شش
- ۷- متن زیر، معرف کدام شخصیت ادبی است و کدام اثر از اوست؟
 «در سال ۱۸۲۸ در جنوب مسکو به دنیا آمد و پس از ۸۲ سال زندگی در همان روستای محل تولدش چشم از جهان فروبست. او از جمله نویسندگان متعددی است که تیره‌روزی جامعه‌اش را بررسی کرده و درباره آن‌ها اندیشیده است.»
 (۱) لئون تولستوی - رستاخیز
 (۲) چارلز دیکنز - دیوید کاپرفیلد
 (۳) داستایوفسکی - خانه اموات
 (۴) الکساندر دوما - مادام کاملیا
- ۸- کدام گزینه، از دیدگاه تاریخ ادبیات، نادرست است؟
 (۱) شعر غنایی آینه‌آلام و لذات و تأثرات روحی و دوستی‌ها و عشق‌ها و ... است.
 (۲) کمال منظومه‌های عاشقانه را باید در آثار نظامی، شاعر قرن ششم جست‌وجو کرد.
 (۳) شروع شعر عاشقانه را باید قرن پنجم دانست و رشد و باروری آن را در تغزلات فرخی سیستانی یافت.
 (۴) جامع التمثیل حبله رودی از نمونه قصه‌هایی است که براساس امثال و حکم فارسی و عربی تنظیم شده است.

- ۹- آرایه‌های بیت زیر در کدام گزینه درست آمده است؟
 «می‌کند خنده خونین به نه پوست نهان
 (۱) تناقض، اغراق، مجاز، استعاره
 (۳) اغراق، تشخیص، تشبیه، ایهام تناسب
- ۱۰- آرایه «تشبیه» در کدام بیت، بیشتر یافت می‌شود؟
 (۱) سرسبز گشت باغ رخت از بهار خط
 (۲) روی تو در آینه جان عکس بینداخت
 (۳) میوه عیش بسی چیدم از آن نخل مراد
 (۴) حلقه دام نجات است خم طره دوست
- ۱۱- آرایه‌های مقابل همه ابیات تماماً درست است؛ به جز:
 (۱) اگر سنجی به میزان وفا کوه غم ما را
 (۲) بهار عمر خواه ای دل، وگر نه این چمن هر سال
 (۳) در آن دل از هلاک عشقبازان غم کجا ماند؟
 (۴) مسلسل چون شود امواج، می‌باشد ز هم کشتی
- ۱۲- در کدام بیت، مضاف‌الیه مضاف‌الیه و صفت مضاف‌الیه، هر دو، وجود دارد؟
 (۱) زنگیان دشمن آینه بی‌زنگارند
 (۲) گرچه چون سرو تماشاگاه اهل نظرم
 (۳) عرق غیرت پیشانی خورشیدم من
 (۴) قسمت یوسف بی‌جرم نشد از اخوان
- ۱۳- نقش واژه‌های مشخص شده در بیت زیر، به ترتیب کدام است؟
 «آرام نیست آبله پایان شوق را
 (۱) نهاد، متمم، مضاف‌الیه، نهاد
 (۳) نهاد، مفعول، مفعول، متمم
- ۱۴- در متن زیر، چند «صفت پیشین و چند ترکیب وصفی» وجود دارد؟
 «یک قرن بیشتر است که اختلافات و جنگ‌های داخلی مثل کاردی بر پهلوی این کشور نشسته است، اما در این فاصله اروپا قدم‌های بزرگی برای پیشرفت برداشته است. آن‌ها کارگاه‌های متعدد صنعتی ساختند.»
 (۱) دو - شش (۲) دو - هشت (۳) سه - هفت (۴) سه - هشت
- ۱۵- در کدام بیت یک جمله «نهاد + مفعول + فعل» و یک جمله «نهاد + مسند - فعل» یافت می‌شود و فاقد مناد است؟
 (۱) تا مگر صائب شکست خویش را سازی درست
 (۲) همیشه فکرت صائب شکار دل می‌کرد
 (۳) غیرصائب که دمی می‌زند از سوز جگر
 (۴) مرد تیرنگ خزان و نوبهاران نیستی
- ۱۶- «در دام غمت دلم زبون افتاده است
 شاید که بپرسی و دلم شاد کنی
 (۱) جمله پایانی، مفعول جمله پیشین است.
 (۲) در رباعی فوق «سه ترکیب اضافی» وجود دارد.
 (۳) زبون و بی‌سکون، هر دو صفاتند و نقش «فیدی» دارند.
 (۴) جمله «دلم شاد کنی» از «نهاد - مفعول + مسند + فعل» تشکیل شده است.
- ۱۷- مفهوم کدام بیت با دیگر ابیات، متفاوت است؟
 (۱) خلاص بخش خدایا همه اسیران را
 (۲) دیگری را در کمند آور که ما خود بنده‌ایم
 (۳) گفتم ز قیدش یابم ره‌آیی
 (۴) اگر چه سبیل زلفت به خون من تشنه است
- پسته از بس خجل از غنچه خندان تو شد»
 (۲) کنایه، استعاره، تشخیص، حسن تعلیل
 (۴) استعاره، جناس، مجاز، حسن تعلیل
- یعنی فزود مهر دلم از نگاه تو
 تا تخته تن پاک بگشت از همه رنگم
 کی دهد باغ محبت ثمری بهتر از این
 وای بر حالت مرغی که در این دام نبود
- تو را در پله انصاف، سنگ کم کجا ماند؟ (اغراق، جناس)
 چون سرین صد گل آرد بار و چون بلبل هزار آرد (ایهام تناسب، استعاره)
 گره در خاطر خورشید از شبتم کجا ماند؟ (واج آرای، استعاره)
 به حال خویش دل در زلف خم درخم کجا ماند؟ (اسلوب معادله، ایهام)
- طمع روی دل از تیره‌دلان نیست مرا
 از جهان جز گره دل ثمری نیست مرا
 نفس صبح قیامت نکند سرد مرا
 گوشمالی که در این دور هنر داد مرا
- مانع نگردد از حرکت، آب را حباب»
 (۲) مسند، نهاد، مضاف‌الیه، نهاد
 (۴) مسند، مفعول، مفعول، مضاف‌الیه
- در پی خورشید تابان روز و شب چون ماه باش
 کمند ناله او نیست دل شکار امروز
 اثر از گرمی گفتار نمانده است امروز
 در بساط خاک صائب غنچه تصویر باش
- دریاب که خسته بی‌سکون افتاده است
 چون می‌دانی که بی‌تو چون افتاده است»
- مگر کسی که اسیر کمند زیبایی است
 ریسمان در پی حاجت نیست، دست‌آموز را
 لیکن چو آهو سر در کمندم
 ره‌آیی دل از آن غیرین کمند می‌آد

- ۱۸- مفهوم کدام بیت، در مقابل آن «غلط» آمده است؟
 (۱) به مستوران مگو اسرار مستی
 (۲) سکندر را نمی‌بخشند آبی
 (۳) سیر خدا که عارف سالک به کس نگفت
 (۴) ز شوق روی تو شاها بدین اسیر فراق
- ۱۹- مفهوم بیت زیر از کدام بیت، دریافت می‌شود؟
 «از آن مرد دانا دهان دوخته است
 (۱) مگر به لطف خموشم کنی وگرنه چو شمع
 (۲) سبز است از آن همیشه نهالم که همچو شمع
 (۳) گر چو شمع آری حدیث سوز عشقم بر زبان
 (۴) زبان دراز کنم همچو شمع سر ببرندم
- ۲۰- مفهوم مقابل کدام بیت، نادرست است؟
 (۱) منم آن نخل برومند که دهقان قضا
 (۲) کف افسوس از این دریای پر گوهر مبر با خود
 (۳) در مشرب من خلوت اگر خلوت گور است
 (۴) عزت و خواری که پشت و روی کار عالم است
- ۲۱- مفهوم همه ابیات یکسان است؛ به جز:
 (۱) تن آسان شود هر که رنج آورد
 (۲) سکونی به دست آور ای بی‌نیات
 (۳) به دریای ژرف آن که جوید صدف
 (۴) منشین بیکار از آن که بیگاری
- ۲۲- مفهوم کدام بیت با بیت زیر، هم‌خوانی دارد؟
 «چه باشد گر خورم صد سال تیمار
 (۱) با درد خوش توان بود عمری به بوی درمان
 (۲) اگر یک بار زلف یار از رخسار برخیزد
 (۳) گرچه گه گه وعده وصلم دهد
 (۴) صبا گر از سر زلفش به گورستان برد بویی
- ۲۳- مفهوم کدام بیت با بقیه ابیات، متفاوت است؟
 (۱) آتش سردی که بگذارد درون سنگ را
 (۲) قطره‌ای از باده عشق است صد دریای زهر
 (۳) قدر دان بحر گوهر خیز غواص است بس
 (۴) گلشن حسنی ولی بر آه سرد ما مخند
- ۲۴- بیت زیر با کدام بیت، تناسب مفهومی ندارد؟
 «بگفتا گر به سر یابیش خشنود؟
 (۱) دلی شکسته و جانی نهاده بر کف دست
 (۲) گر خیال یاری اندیشند، باری چون تو یار
 (۳) گر کام دوست، کشتن سعدی است پاک نیست
 (۴) گر دوست جان و سر طلبد ایستاده‌ایم
- ۲۵- مفهوم کدام بیت با ابیات دیگر، تفاوت دارد؟
 (۱) چون نبینم نظری روی تو من
 (۲) گر نسازی ترمداغم را به پبغام وصال
 (۳) ما را مراد از این همه یارب وصال اوست
 (۴) خیال وصل تو خوشحال می‌کند ما را
- حدیث جان مگو با نقش دیوار (برهیز از سخن گفتن)
 به زور و زر میسر نیست این کار (اثر بخشی عنایت معشوق)
 در حیرتم که باده فروش از کجا شنید (الهام شدن راز معرفت)
 همان رسید کز آتش به برگ گاه رسید (فنا‌ی عاشق)
- که بیند که شمع از زبان سوخته است»
 زبان من به بریدن نمی‌شود آخر
 در دل هر آن چه هست بود بر زبان مرا
 وصف سیلاب سرشک دیده هم تقریر کن
 ز گفت‌وگویی همان به بود که دست بشویم
- می‌فروشد ثمرم را و تبر می‌گیرد (قضا و رضا)
 ز گوهر چون صدف لبریز کن جیب و کنار این جا (دوراندیشی)
 بسیار به از صحبت ابتدای زمان است (بای در دامن کشیدن)
 نزد رندی که ندارد کار بر دنیا یکی است (عدم تعق)
- ز رنج تنش بار گنج آورد
 که بر سنگ گردان نروید نبات
 بپایندش جان بر نهادن به کف
 به ز آن که کنی به هرزه بیکاری
- چو بینم دوست را یک روز دیدار»
 با غم به سر توان برد گر غمگسار باشد
 هزاران آه مشتاقان ز هر سو زار برخیزد
 خنده تو، دل بر آن نتوان نهاد
 ز هر گوری دو صد بیدل ز بوی یار برخیزد
- هر که را بوده است آه سرد، می‌داند که چیست
 هر که یک پیمانه زین می‌خورد می‌داند که چیست
 درد می‌داند که در هر قطره خونم دلی است
 آه اگر یابی که تأثیر هوای سرد چیست
- بگفت از گردن این وام افکنم زود»
 بگو بیار که گویم بگیر همان ای دوست
 یا هوای دوستی ورزند، باری چون تو دوست
 اینم حیات بس که بمیرم به کام دوست
 یاران بدین قدر بکنند احتمال دوست
- به تماشای خیال تو درم
 نامه خشکی برای آب روی من بس است
 یارب مراد یارب ما را به ما رسان
 وصال چون نهد دست با خیال خوشیم

■ ■ عین الأنسب للجواب عن الترجمة أو التعريب أو المفهوم (۲۶ - ۳۳)

۲۶- ﴿الباقیات الصالحات خیرٌ عند ربك ثواباً﴾:

- ۱) کارهای ماندنی و شایسته تو نزد خداوند نیکوتر است!
 - ۲) باقیات صالحات در نظر پروردگارت ثواب بیشتری دارد!
 - ۳) باقیات صالحات نزد پروردگارت از نظر ثواب بهتر است!
 - ۴) کارهای ماندگار و صالح در نزد خداوندت پاداش بیشتری دارد!
- ۲۷- « ألم تعلم ما أعد الله لنا من الثواب الكثير في محاربة الظالمين! »:

- ۱) آیا ثواب فراوانی را که خداوند در مبارزه با ستمکاران برای ما آماده کرده، نمی‌دانی!
 - ۲) آیا آنچه را خداوند برای ما از ثواب بسیار در جنگ با ظالمان فراهم کرده است، ندانستی!
 - ۳) آیا او هر آنچه از پاداش بسیار را که خداوند برای ما در جنگ با ظالمان تدارک دیده، نمی‌داند!
 - ۴) آیا تو پاداش فراوانی که در جهاد با ستمکاران از جانب خداوند برایمان آماده شده را درک نکردی!
- ۲۸- « كيف يمكن أن يجعل الأبناء والديهما أسوةً لأنفسهم، و هما لا يعملان بما يقولان! »:

- ۱) چگونه فرزندان می‌توانند پدر و مادری را که عمل نمی‌کنند به آنچه می‌گویند، الگویی خود قرار دهند!
- ۲) فرزندان چگونه می‌توانند والدینشان را برای خود الگو قرار بدهند، درحالی‌که آنان به آنچه می‌گویند عمل نمی‌کنند!
- ۳) فرزندان چگونه ممکن است پدر و مادری که به چیزی که گفته‌اند عمل نمی‌کنند، برای خویشتن خود الگو قرار دهند!
- ۴) چگونه ممکن است فرزندان والدین خود را الگویی برای خود قرار دهند، درحالی‌که آنها به آنچه می‌گویند عمل نمی‌کنند!

۲۹- « كنت قد جلست مع أصدقائي في مجلسٍ يُكرّمنا صاحب البيت، ففتستحت في مكاني لمن دخل متأخراً! »:

- ۱) با دوستانم در مجلسی که صاحبخانه ما را محترم می‌داشت نشسته بودم، پس برای کسی که با تأخیر وارد شد نزد خودم جا باز کردم!
- ۲) با دوستانم در مجلسی که صاحبخانه ما را محترم می‌شمرد، نشسته بودم، و برای آنان که با حالت تأخیر وارد شدند جایی را باز کردم!
- ۳) در مجلسی با دوستانم نشسته بودم و صاحبخانه در حال احترام کردن بود، پس نزد خودم برای کسی که دیر آمد جا باز کردم!
- ۴) در مجلسی با دوستانی بودم که صاحبخانه ما را احترام می‌کرد، پس برای آنان که دیر می‌آمدند جا باز کردم!

۳۰- عَيْن الصَّحِيح:

- (۱) قد أثبتت تجاربنا لَكُنْنا: تجربدهای ما به همة ما ثابت کرده است،
- (۲) أننا إذا تأملنا حول موضوع تأملاً حسناً: که اگر در موضوعی خوب اندیشیدیم،
- (۳) و بعد ذلك عزمنا عليه و عملنا به: و بعد از آن عزم کرده به آن عمل کردیم،
- (۴) سنصل إلى النتيجة المطلوبة!: به نتیجه‌ای مطلوب خواهیم رسید!

۳۱- عَيْن الخطأ:

- (۱) لا أحب أن أعيش في الدنيا عيش المسرفين: دوست ندارم که در دنیا همچون اسراف‌کنندگان زندگی کنم!
 - (۲) الطفل الذي يلعب في البيت صامتاً يكون محبوباً عند والديه: کودکی که در خانه ساکت بازی می‌کند نزد والدینش محبوب است!
 - (۳) لم يكن في قريتنا مستشفى مناسب إلا واحداً و هو بعيد عننا: در روستای ما فقط یک بیمارستان مجهز وجود دارد، آن هم به ما دورتر است!
 - (۴) هناك خير في كل شدة نستطيع أن نعرف بها صديقنا من عدونا: در هر سختی خیری وجود دارد که می‌توانیم بوسیله آن دوست خود را از دشمنان بشناسیم!
- ۳۲- « انسان همواره باید تلاش کند و زحمت بکشد تا به جایگاهی برسد که خود از آن خشنود گردد! »
عَيْن الصَّحِيح:

- (۱) ليحاول الإنسان كثيراً للتوصل إلى المنزلة الرفيعة التي ترضاه نفسه!
 - (۲) على الإنسان أن يجتهد كثيراً و يكذب لكي يتوصل إلى المكان الذي يرضى منه!
 - (۳) يجب على الإنسان أن يسعى دائماً و يتعب ليصل إلى المنزلة التي يرضى عنها هو نفسه!
 - (۴) واجب على الإنسان الاجتهاد و التعب دائماً للوصول إلى المكان الذي يرضى نفسه منه!
- ۳۳- « کار بدی که از آن ناراحت شویم بهتر از کار خوبی است که مغرورمان کند! »:

- (۱) انزعجنا من العمل السيئ و هذا أفضل من العمل الصالح غررنا!
- (۲) نجتنب من عمل سيئ الذي أحسن إلينا من عمل خير يغررنا!
- (۳) عمل سيئ الذي يحزننا أحسن من عمل الخير غررنا!
- (۴) عمل سيئ نزعج منه أفضل من عمل صالح يغررنا!

■ ■ إقرأ النص التالي ثم أجب عن الأسئلة (٣٤ - ٤٢) بما يناسب النص:

يعيش الكثير من الأشخاص في هذه الحياة بشكل غير منظم، فهم لا يهتمون بالوقت الفارغ الذي يقضونه بكثرة في حياتهم دون أية فائدة! و هذه نتيجة جهلهم في كيفية إدارة الحياة و تنظيمها؛ فعلى سبيل المثال هؤلاء يمرّون بمواقف تُضيع منهم أوقاتاً كثيرة و هم لا يستطيعون ألا يواجهوها لكنّها تُسبب تعييب الرّوح و الجسمي. و كذلك تضییع أوقاتهم عند مواجهة الناس من الأقارب و الأهل و الأصدقاء يُسبب لهم مشاكل كثيرة و هم لا يعلمون كيفية حلّها!

يَجِبُ أَنْ يَضَعُ كُلُّ شَخْصٍ لِنَفْسِهِ نِظَامًا مَعِينًا لِحَيَاتِهِ، بِحَيْثُ يَعْرِفُ مَا يُرِيدُ أَنْ يَفْعَلَهُ فِي يَوْمِهِ أَوْ عَظْمَتِهِ فِي نِهَايَةِ الْأَسْبُوعِ، وَكَذَلِكَ مَا هِيَ الْغَايَةُ الَّتِي يُرِيدُ أَنْ يَصِلَ إِلَيْهَا فِي نِهَايَةِ السَّنَةِ، وَهَذَا الْأَمْرُ يُطَلَّبُ مِنْهُ أَنْ يَصْنَعَ جَدُولًا يَسِيرٌ عَلَى أَسَاسِهِ حَتَّى يَقْدَرَ أَنْ يُسَجِّلَ النِّظْمَ فِي حَيَاتِهِ!

۳۴- عَيْنُ الصَّحِيحِ: مِنْ أَهَمِّ الْأُمُورِ فِي تَنْظِيمِ الْحَيَاةِ

- (۱) تَعْيِينُ الْأَهْدَافِ اجْتِنَابًا مِنَ النَّظْمِ فِي إِدَارَةِ الْحَيَاةِ!
- (۲) تَسْجِيلُ الْأَوْقَاتِ الْفَارِغَةِ وَتَعْرِيفُهَا حَتَّى لَا نَنْسَاهَا!
- (۳) أَنْ يَقُومَ الْإِنْسَانُ بِتَهْيِئَةِ بَرَامِجٍ أَوْ جَدَاوِلٍ لِأَعْمَالِهِ الْيَوْمِيَّةِ وَالْأَسْبُوعِيَّةِ وَالسَّنَوِيَّةِ!
- (۴) ازدياد الرغبة في الاهتمام بكيفية قضاء الأوقات الفارغة و هي كثيرة في الحياة!

۳۵- عَيْنُ الصَّحِيحِ: الَّذِي يَسِيرُ وَفْقَ نِظْمٍ مَعِينٍ فِي الْحَيَاةِ

- (۱) تَقَلُّ مَشَاكِلُهُ وَتَعْبُهُ فِي نِهَايَةِ عَمَلِهِ!
- (۲) لَا يَحْتَاجُ إِلَى جَدُولٍ مَنْظُمٍ لِتَقْسِيمِ الْأَوْقَاتِ الضَّائِعَةِ!
- (۳) يَبْتَئِدُ عَنْ أَيِّ شَيْءٍ يَرِيدُ أَنْ يَفْعَلَهُ فِي الْآيَاتِمِ الْمَقْبَلَةِ!
- (۴) لَا يَعْتَنِي بِذَلِكَ الْوَقْتِ الْفَارِغِ الَّذِي يَقُوتُ مِنْ يَدِهِ وَ لَا يَسْجَلُهُ!

۳۶- مَا هِيَ نَتَائِجُ فَقْدَانِ النَّظْمِ فِي الْحَيَاةِ؟ عَيْنُ الْخَطَأِ:

- (۱) فَقْدَانُ الشُّعُورِ بِالرَّاحَةِ!
- (۲) عَدَمُ الْخُسَارَةِ فِي إِدَارَةِ أُمُورِ الْحَيَاةِ!
- (۳) الْقِيَامُ بِأَعْمَالٍ لَا تَقْدِرُ وَ لَا تَغْنِي عَنْ شَيْءٍ!
- (۴) زِيَادَةُ تَضْيِيعِ الْأَوْقَاتِ فِي مَوَاجَهَةِ الْآخِرِينَ!

۳۷- عَيْنُ غَيْرِ الْمُنَاسِبِ لِعُنْوَانِ النَّصِّ:

- (۱) الْفُرْصُ سَرِيعَةُ الْفُوتِ!
- (۲) إِنَّ الْحَيَاةَ دَقَائِقُ وَ ثَوَانٍ!
- (۳) مَنْ يَزْرَعُ السُّوءَ يَحْصِدُ الشَّرَّ!
- (۴) مَنْ أَطَاعَ هَوَاهُ ازْدَادَتْ قَرَاغَاتُهُ فِي الْحَيَاةِ!

■ عَيْنُ الصَّحِيحِ فِي الْإِعْرَابِ وَ التَّحْلِيلِ الصَّرْفِيِّ (۳۸ - ۴۰)

۳۸- « تَضْيِيعٌ »:

- (۱) لِلْمَفْرُودِ الْمُؤَنَّثِ الْغَائِبِ (= الْغَائِبَةُ) - حُرُوفُهُ الْأَصْلِيَّةُ: « ض ي ع » وَ الْحُرُوفَانِ الزَّائِدَانِ: « ت ي » - لَازِمٌ - مَبْنِيٌّ لِلْمَعْلُومِ
- (۲) فِعْلٌ مُضَارِعٌ - لِلْمَفْرُودِ الْمَذْكَرِ الْمَخَاطَبِ - مَاضِيَهُ « ضَيَّعٌ » وَ مَصْدَرُهُ « تَضْيِيعٌ » مِنْ بَابِ تَفْعِيلٍ - مَبْنِيٌّ لِلْمَعْلُومِ - مَعْرَبٌ
- (۳) فِعْلٌ مُضَارِعٌ - حُرُوفُهُ الْأَصْلِيَّةُ ثَلَاثَةٌ وَ لَهُ حُرُوفَانِ زَائِدَانِ (= مَزِيدٌ ثَلَاثِيٌّ بِحُرْفَيْنِ) - مَبْنِيٌّ لِلْمَعْلُومِ / مَعَ فَاعِلِهِ جُمْلَةٌ فَعْلِيَّةٌ
- (۴) مُضَارِعٌ - لِلْمُؤَنَّثِ الْغَائِبِ - لَهُ حَرْفُ زَائِدٍ مِنْ وَزْنِ « فَعَّلٌ » - مُتَعَدٌّ / فِعْلٌ مَرْفُوعٌ وَ مَعَ فَاعِلِهِ جُمْلَةٌ فَعْلِيَّةٌ، وَ « أَوْقَاتًا » مَفْعُولُهُ الْمَنْصُوبُ

٣٩ - « يُسَجَّل »:

(١) مضارع - للمفرد الغائب - مبني للمجهول / فعل مرفوع و مع فاعله جملة فعلية و مفعوله « النظم »

(٢) فعل مضارع - ماضيه « سجَّل » على وزن « فَعَلَ » و مصدره « تسجيل » من باب تفعيل - صحيح و سالم

(٣) صيغته للغائب - مبني للمعلوم - معرب / فعل مضارع و مع حرف « أن » يعادل الماضي النقلي في الفارسية

(٤) صيغته المفرد الغائب - حروفه الأصلية « س ج ل » و له حرفاً زائداً (= مزيد ثلاثي بحرف واحد) و فاعله « النظم » و الجملة فعلية

٤٠ - « أوقاتاً »:

(١) جمع مؤنث سالم - نكرة - معرب / مفعول لفعل « تضيّع » و موصوف للصفة « كثيرة »

(٢) جمع مكسر أو تكسير (مفردة: وقت، مذكر) - نكرة / مفعول لفعل « تضيّع » و منصوب

(٣) اسم - جمع سالم للمؤنث - نكرة - معرب - منصرف / موصوف و صفته « كثيرة »

(٤) اسم - جمع مكسر أو تكسير (مفردة: وقت، مؤنث) - نكرة - معرب - صحيح الآخر - منصرف

■ عَيْنُ الْخَطَأِ فِي التَّشْكِيلِ (٤١ و ٤٢)

٤١ - « يعيش الكثير من الأشخاص في هذه الحياة بشكل غير منظم فهم لا يهتمون بالوقت الفارغ! »:

(١) الْحَيَاةِ - بِشَكْلِ - مَنظَمٍ (٢) يَهْتَمُونَ - الْوَقْتِ - الْفَارِغِ

(٣) الْكَثِيرُ - الْأَشْخَاصِ - الْحَيَاةِ (٤) يَعِيشُ - الْكَثِيرُ - الْأَشْخَاصِ

٤٢ - « يجب أن يضع كل شخص لنفسه نظاماً معيناً لحياته بحيث يعرف ما يريد! »:

(١) نَفْسِهِ - مُعَيَّنًا - حَيَاةٍ (٢) كُلُّ - شَخْصٍ - نَفْسِهِ

(٣) يَجِبُ - يَضَعُ - شَخْصٍ (٤) حَيَاتِهِ - يَعْرِفُ - يُرِيدُ

■ عَيْنُ الْمُنَاسِبِ لِلْجَوَابِ عَنِ الْأَسْئَلَةِ التَّالِيَةِ (٤٣ - ٥٠)

٤٣ - عَيْنُ الْخَطَأِ فِي الضَّمِيرِ (على حسب مرجعه):

(١) لِئَلَّا أَبْوَابُ الْفَضْلِ وَ الرَّحْمَةِ، نُرِيدُ مِنْهُ أَنْ يَفْتَحَهُ لَنَا،

(٢) وَ إِلَيْهِ سَبِيلٌ سَهْلَةٌ، نَدْعُوهُ أَنْ يَنْهَجَهَا لَنَا،

(٣) وَ الْوَهْمُ ظُلْمَةٌ سَوْدَاءٌ نَسْأَلُهُ أَنْ يُخْرِجَنَا مِنْهُ،

(٤) وَ غُلُومُهُ خَزَائِنٌ عَظِيمَةٌ نَطْلُبُ مِنْهُ أَنْ يَنْشُرَهَا لَنَا!

٤٤ - عَيْنِ الصَّحِيحِ عَنْ عَلَامَةِ الإِعْرَابِ الْفِرْعَوِيَّةِ:

- (١) إِنَّ شَيْئَانِ يُسَبِّبَانِ اضْطِرَابَ الْإِنْسَانِ: الاِسْتِغَالُ بِالْمَاضِي وَ بِالْآخِرِينَ!
- (٢) كَثِيرٌ مِنَ النَّاسِ يَعِيشُونَ فِي مَسَاكِنٍ صَغِيرَةٍ جَمِيلَةٍ!
- (٣) غَيَّرُوا عَادَاتِكُمْ السَّيِّئَةَ حَتَّى تَتَغَيَّرَ حَيَاتُكُمْ!
- (٤) إِنَّ الْأُمْنِيَّاتِ الْبَاطِلَةَ نَتِيجَتُهَا النَّدَمُ!

٤٥ - عَيْنِ الصَّحِيحِ (عَنِ الْمَعْتَلِ):

- (١) نَرْجُو أَنْ تَسْتَطِيعَ طَوْلَ حَيَاتِنَا،
- (٢) عِنْدَمَا نَرَى الدَّمْعَ تَجْرُ عَلَى وَجْهِ الْمَظْلُومِينَ،
- (٣) أَنْ نَقْمَ بِعَمَلٍ يَسْرَهُمْ سُرُورًا وَ يَذْهَبُ عَنْهُمْ حُزْنَهُمْ،
- (٤) وَ أَنْ لَا نَنْسَ أَنْ أَحْسَنَ الْأَعْمَالِ مُسَاعَدَةُ الْآخِرِينَ!

٤٦ - عَيْنِ الْمَبْنِيِّ لِلْمَجْهُولِ:

- (١) بَعَثْنَا النَّبِيَّ بِمَكَارِمِ الْأَخْلَاقِ!
- (٢) يَوْمَ يَبِيعُ الْإِنْسَانُ حَيًّا!
- (٣) الدِّينَ مَنَعَ الْمَرْأَةَ عَنِ التَّكَاسُلِ!
- (٤) تَمَنَعْنَا أُمَّنَا عَنِ اللَّعْبِ فِي هَذِهِ السَّاعَةِ!

٤٧ - عَيْنِ مَا لَيْسَ فِيهِ مُضَارِعٌ مُجْزُومٌ:

- (١) لَا تُصَاحِبِ إِلَّا مَنْ هُوَ مُتَخَلِّقٌ بِالْخَلْقِ الْحَسَنِ!
- (٢) لَا تَشْكُرْ غَيْرَ رَبِّكَ عَلَى النِّعَمِ الَّتِي تَتَمَتَّعُ بِهَا!
- (٣) لَا أَعْجَبُ مِنْ فَشْلِكَ، فَإِنَّكَ كُنْتَ تَتَكَاسَلُ دَائِمًا!
- (٤) لَا تَرْجُوَنَّ الْآخِرِينَ فِي أَعْمَالِكُنَّ، يَا أَيُّهَا الْمُؤْمِنَاتُ!

٤٨ - عَيْنِ الْمَفْعُولِ فِيهِ لِلزَّمَانِ:

- (١) أَيْنَ جَعَلْتَ مَلَابِسِي الصُّوفِيَّةَ الْجَدِيدَةَ، هَذِهِ الْأَيَّامُ بَارِدَةٌ!
- (٢) الْيَوْمَ، الْمَلَابِسُ الْجَاهِزَةُ تُعَدُّ مِنْ أَهَمِّ الْبِضَائِعِ فِي الْأَسْوَاقِ!
- (٣) هُنَاكَ أَلْبَسَةُ مَصْنُوعَةٌ مِنَ الْقَطَنِ فِي سُوقِ هَذَا الْبَلَدِ الْمَشْهُورَةِ!
- (٤) الْعَامِلُ هُوَ الَّذِي يَبْنِي مَنَازِلَنَا الْعَالِيَةَ وَ هُوَ يَسْكُنُ الْأَكْوَاحَ الْحَقِيرَةَ!

٤٩ - عَيْنِ مَا فِيهِ « الْحَالِ »:

- (١) كُتِبَ فِي الْمُصْحَفِ: خَلَقْنَا مِنْ كُلِّ شَيْءٍ خَلْقَيْنِ! (٢) جَعَلَ اللَّهُ لَنَا اللَّيْلَ وَ النَّهَارَ نَعْمَتَيْنِ دَائِمَتَيْنِ!
- (٣) كَانَ أَبْنَاؤُنَا أُمَّتَنَا فِي مَجَالَاتٍ مُخْتَلِفَةٍ حَاضِرِينَ! (٤) وَصَلْنَا إِلَى بَيْتِنَا بَعْدَ سَفَرَةٍ طَوِيلَةٍ مُسْرُورِينَ!

٥٠ - عَيْنِ الْمَسْتَنْتَى مَرْفُوعًا:

- (١) إِنَّ الْإِنْسَانَ لَا يَمْلِكُ لِنَفْسِهِ إِلَّا عَمَلَهُ!
- (٢) لَا تَطْلُبِ الْأُمَّ مِنْ وَلَدِهَا إِلَّا بِقَدْرِ اسْتَطَاعَتِهِ!
- (٣) إِنَّ أَكْثَرَ النَّاسِ لَا يَتْرَكُونَ الْحِرْصَ إِلَّا الْقَاعِغَ مِنْهُمْ!
- (٤) لَمْ يَكُنْ لَنَا فِي الْقَاعَةِ إِلَّا مَكَانٌ وَاحِدٌ لِلْوُقُوفِ!

۵۱- با توجه به اینکه از منظر قرآن کریم ﴿ وَ الَّذِينَ آمَنُوا أَشَدَّ حُبًّا لِلَّهِ ﴾ این ادعای مؤمنان چگونه ارزیابی می‌شود و پاداش می‌گیرد؟

(۱) ﴿ وَ لَذِكْرِ اللَّهِ أَكْبَرُ وَ اللَّهُ يَعْلَمُ مَا تَصْنَعُونَ ﴾ (۲) ﴿ فَاتَّبِعُونِي يُحْبِبْكُمُ اللَّهُ وَ يُغْفِرْ لَكُمْ ذُنُوبَكُمْ ﴾

(۳) ﴿ رَبِّ ارْجِعُونِ لَعَلِّي أَعْمَلُ صَالِحاً فِيمَا تَرَكْتُ ﴾ (۴) ﴿ مَنْ يَتَّخِذْ مِنْ دُونِ اللَّهِ إِندَاداً يُحِبُّونَهُمْ كَحُبِّ اللَّهِ ﴾

۵۲- نیاز به مقبولیت در کدام دوران نمود بیشتری دارد و پاسخ‌گویی صحیح به این نیاز چه نتیجه‌ای در پی دارد؟

- (۱) تشکیل خانواده - تحسین دیگران و خلق آثار گوناگون هنری همراه با تبرج
- (۲) نوجوانی و جوانی - تحسین دیگران و خلق آثار گوناگون هنری همراه با تبرج
- (۳) تشکیل خانواده - کشف و شکوفایی استعدادها و توانایی‌ها و عرضه آن به جامعه
- (۴) نوجوانی و جوانی - کشف و شکوفایی استعدادها و توانایی‌ها و عرضه آن به جامعه

۵۳- کدام آیه شریفه، دست‌یافتن به اکسیر حیات روح بشر را تبیین می‌کند؟

(۱) ﴿ لِلَّذِينَ أَحْسَنُوا الْحُسْنَىٰ وَ زِيَادَةٌ... ﴾

(۲) ﴿ وَ جَعَلْ لَكُمْ مِنْ أَزْوَاجِكُمْ بَیِّنًا وَ حَفْصَةً... ﴾

(۳) ﴿ يَا أَيُّهَا الَّذِينَ آمَنُوا اسْتَجِيبُوا لِلَّهِ وَ لِلرَّسُولِ... ﴾

(۴) ﴿ وَ مِنْ آيَاتِهِ أَنْ خَلَقَ لَكُمْ مِنْ أَنْفُسِكُمْ أَزْوَاجًا لِتَسْكُنُوا إِلَيْهَا... ﴾

۵۴- حضرت علی (علیه السلام) مسلمانان را از روزی بیم می‌دادند که بنی امیه به ستمگری حکومت می‌کنند تا جایی که حرامی باقی نماند جز آنکه حلال شمرده شود. در آن زمان دو دسته گریان خواهند بود، آن‌ها چه کسانی هستند؟

- (۱) دسته‌ای بر دین خود که آن را از دست داده‌اند و دسته‌ای برای دنیای خود که به آن نرسیده‌اند.
- (۲) دسته‌ای که بین مسلمانان تفرقه ایجاد کردند و دسته‌ای برای دنیای خود که به آن نرسیده‌اند.
- (۳) دسته‌ای بر دین خود که آن را از دست داده‌اند و دسته‌ای که با جانشینی یزید مخالف بودند.
- (۴) دسته‌ای که بین مسلمانان تفرقه ایجاد کردند و دسته‌ای که با جانشینی یزید مخالف بودند.

۵۵- کدام مورد، به ترتیب خواسته نفس لوامه و نفس اماره را از انسان نشان می‌دهد؟

- (۱) فقط به تمایلات عالی و برتر توجه شود - غفلت از تمایلات برتر
- (۲) فقط به تمایلات عالی و برتر توجه شود - پاسخ‌دهی به تمایلات فروتر
- (۳) در حد نیاز به تمایلات فروتر پاسخ داده شود - غفلت از تمایلات برتر
- (۴) در حد نیاز به تمایلات فروتر پاسخ داده شود - سرگرم شدن به تمایلات فراتر

۵۶- کدام بیت، مفهوم عبارت «ما رأیت شیئاً الا و رأیت الله قبله و بعده و معه» را بیان نموده و چرا امکان دسترسی به آن برای جوانان و نوجوانان بیشتر است؟

- (۱) به هر جا بنگرم کوه و در و دشت نشان از قامت رعنا تو بینم - معرفت عمیق و والا
- (۲) به هر جا بنگرم کوه و در و دشت نشان از قامت رعنا تو بینم - پاکی و صفای قلب
- (۳) به بینندگان آفریننده را نبینی مرنجان دو بیننده را - پاکی و صفای قلب
- (۴) به بینندگان آفریننده را نبینی مرنجان دو بیننده را - معرفت عمیق و والا

۵۷- اگر بگوییم اعتقاد به خدای حکیم، این اطمینان را به آدمی می‌دهد که جهان خلقت حافظ و نگهداری دارد و کشتی جهان به خاطر داشتن چنین ناخدایی، هیچ‌گاه غرق و نابود نخواهد شد، کدام آیه شریفه، گویای این مطلب است؟

(۱) ﴿ كَلَّا نُبَدُّ هُوْلَاءِ وَ هُوْلَاءِ مِنْ عِظَاءِ رَبِّكَ... ﴾

(۲) ﴿ إِنَّ اللَّهَ يُمْسِكُ السَّمَاوَاتِ وَ الْأَرْضِ أَنْ تَزُولَا... ﴾

(۳) ﴿ قَدْ جَاءَكُمْ بَصَائِرُ مِنْ رَبِّكُمْ فَمَنْ أَبْصَرَ فَلِنَفْسِهِ وَ مَنْ عَمِيَ فَعَلَيْهَا... ﴾

(۴) ﴿ وَ لَوْ أَنَّ أَهْلَ الْقُرَىٰ آمَنُوا وَ اتَّقَوْا لَفَتَحْنَا عَلَيْهِم بَرَكَاتٍ مِنَ السَّمَاءِ... ﴾

۵۸- با توجه به اینکه ﴿وَمَا خَلَقْنَا السَّمَاوَاتِ وَالْأَرْضَ وَمَا بَيْنَهُمَا إِلَّا بِالْحَقِّ...﴾ به سرآمد مشخص مورد نظر، در کدام آیه، اشاره شده است؟

- (۱) ﴿اللَّهُ لَا إِلَهَ إِلَّا هُوَ لِيَجْمَعَنَّكُمْ إِلَى يَوْمِ الْقِيَامَةِ لَا رَيْبَ فِيهِ﴾
- (۲) ﴿أَمْ نَجْعَلُ الَّذِينَ آمَنُوا وَعَمِلُوا الصَّالِحَاتِ كَالْمُفْسِدِينَ فِي الْأَرْضِ﴾
- (۳) ﴿حَتَّىٰ إِذَا جَاءَ أَحَدَهُمُ الْمَوْتُ قَالَ رَبِّ ارْجِعُونِ لَعَلِّي أَعْمَلُ صَالِحًا﴾
- (۴) ﴿وَمَا خَلَقْنَا السَّمَاءَ وَالْأَرْضَ وَمَا بَيْنَهُمَا بَاطِلًا ذَلِكَ ظَنُّ الَّذِينَ كَفَرُوا﴾

۵۹- با توجه به تفاوت زمان ها و مکان ها و سایر شرایط زندگی انسان ها، با کدام استدلال، قرآن کریم بر اینکه ﴿إِنَّ الدِّينَ عِنْدَ اللَّهِ الْإِسْلَامُ﴾ تأکید نموده است؟

- (۱) ﴿اللَّهُ أَعْلَمُ حَيْثُ يَجْعَلُ رِسَالَتَهُ﴾
 - (۲) ﴿فِطْرَةَ اللَّهِ الَّتِي فَطَرَ النَّاسَ عَلَيْهَا﴾
 - (۳) ﴿وَلَقَدْ كَرَّمْنَا بَنِي آدَمَ وَحَمَلْنَاهُمْ فِي الْوَبِّ وَالْبَحْرِ﴾
 - (۴) ﴿مَا اخْتَلَفَ الَّذِينَ أُوتُوا الْكِتَابَ إِلَّا مِنْ بَعْدِ مَا جَاءَهُمُ الْعِلْمُ﴾
- ۶۰- حضرت یوسف (علیه السلام) ﴿فِيصَلِّ﴾ را در تعبیر کدام روایا به کسی که خواب دیده بود، فرمودند؟

- (۱) ﴿قَالَ أَحَدُهُمَا إِنِّي أَرَانِي أَعْصِرُ خَمْرًا﴾
 - (۲) ﴿أَحْبِلُ فَوْقَ رَأْسِي خُبْرًا تَأْكُلُ الطَّيْرُ مِنْهُ﴾
 - (۳) ﴿فَتَأْكُلُ الطَّيْرُ مِنْ رَأْسِهِ فَضَيَّى الْأَمْرَ الَّذِي فِيهِ تَسْتَفْتِيَانِ﴾
 - (۴) ﴿رَأَيْتُ أَحَدَ عَشَرَ كَوْكَبًا وَالشَّمْسُ وَالْقَمَرُ رَأَيْتُهُمْ لِي سَاجِدِينَ﴾
- ۶۱- با توجه به آیه ۲۰ سوره مبارکه عنكبوت، کسی که به قدرت الهی ایمان دارد، با گردش و سیر در زمین چه چیزی را می بیند و کدام مورد را تصدیق خواهد کرد؟

- (۱) حیات واقعی در زندگی اخروی است - برای کافران میزانی قرار داده نمی شود.
- (۲) حیات واقعی در زندگی اخروی است - مرگ پایان بخش دفتر زندگی نیست.
- (۳) خداوند تنها مبدأ جهان است - برای کافران میزانی قرار داده نمی شود.
- (۴) خداوند تنها مبدأ جهان است - مرگ پایان بخش دفتر زندگی نیست.

۶۲- عذاب برزخی برای آل فرعون در آیات قرآن کریم چگونه توصیف شده و این وصف نشان دهنده کدام مورد است؟

- (۱) ﴿النَّارُ يُعْرَضُونَ عَلَيْهَا غُدُوًّا وَعَشِيًّا﴾ - بدی ها و نیرنگ های دائمی فرعونیان در دنیا
- (۲) ﴿أَدْخَلُوا آلَ فِرْعَوْنَ أَشَدَّ الْعَذَابِ﴾ - بدی ها و نیرنگ های دائمی فرعونیان در دنیا
- (۳) ﴿النَّارُ يُعْرَضُونَ عَلَيْهَا غُدُوًّا وَعَشِيًّا﴾ - وجود ارتباط میان عالم برزخ و دنیا
- (۴) ﴿أَدْخَلُوا آلَ فِرْعَوْنَ أَشَدَّ الْعَذَابِ﴾ - وجود ارتباط میان عالم برزخ و دنیا

۶۳- کدام آیه شریفه، به راه اصلاح و معالجه جامعه از بیماری ها و انحرافات و انجام توبه اجتماعی اشاره دارد؟

- (۱) ﴿وَلْتَكُنْ مِنْكُمْ أُمَّةٌ يَدْعُونَ إِلَى الْخَيْرِ...﴾
- (۲) ﴿وَاعْتَصِمُوا بِحَبْلِ اللَّهِ جَمِيعًا وَلَا تَفَرَّقُوا...﴾
- (۳) ﴿وَمَنْ يَعْمَلْ سُوءًا أَوْ يَظْلِمْ نَفْسَهُ ثُمَّ يَسْتَغْفِرِ اللَّهَ...﴾
- (۴) ﴿إِلَّا مَنْ تَابَ وَآمَنَ وَعَمِلَ عَمَلًا صَالِحًا فَأُولَئِكَ يُبَدِّلُ اللَّهُ سَيِّئَاتِهِمْ حَسَنَاتٍ...﴾

۶۴- پیام کدام آیه شریفه بیانگر آثاری از نتایج قرض الحسنه است که موجب پوشاندن و آمرزش گناهان می‌شود؟

- (۱) ﴿مَنْ ذَا الَّذِي يُقْرِضُ اللَّهَ قَرْضًا حَسَنًا فَيُضَاعِفَهُ لَهُ وَلَهُ أَجْرٌ كَرِيمٌ﴾
- (۲) ﴿إِنْ تُقْرِضُوا اللَّهَ قَرْضًا حَسَنًا يَضَاعِفْهُ لَكُمْ وَيَغْفِرْ لَكُمْ وَاللَّهُ شَكُورٌ حَلِيمٌ﴾
- (۳) ﴿إِنَّ الْمُسْتَفِيزِينَ وَالْمُصَدِّقَاتِ وَأَقْرَضُوا اللَّهَ قَرْضًا حَسَنًا يَضَاعِفْ لَهُمْ وَلَهُمْ أَجْرٌ كَرِيمٌ﴾
- (۴) ﴿أَقِمُّوا الصَّلَاةَ وَآتُوا الزَّكَاةَ وَآمِنُوا بِوَعْدِهِ وَاعْتَصِمُوا بِاللَّهِ فَضَاعِفًا حَسَنًا﴾

۶۵- کدام عامل، سبب شد تا تعالیم الهی جزء آداب و فرهنگ مردم شود و این عامل از جمله دلایل کدام موضوع می‌باشد؟

- (۱) استمرار و پیوستگی در دعوت - ختم نبوت
 - (۲) پویایی و روزآمد بودن دین اسلام - ختم نبوت
 - (۳) استمرار و پیوستگی در دعوت - فرستادن پیامبران متعدد
 - (۴) پویایی و روزآمد بودن دین اسلام - فرستادن پیامبران متعدد
- ۶۶- تحقق مفهوم کدام آیه شریفه، بدون وجود یک نظام حکومتی سالم، میسر نیست؟

- (۱) ﴿وَاللَّهُ يَعْصِمُكَ مِنَ النَّاسِ إِنَّ اللَّهَ لَا يَهْدِي الْقَوْمَ الْكَافِرِينَ﴾
- (۲) ﴿لَقَدْ أَرْسَلْنَا رُسُلَنَا بِالْبَيِّنَاتِ وَأَنْزَلْنَا مَعَهُمُ الْكِتَابَ وَالْمِيزَانَ لِيَقُومَ النَّاسُ بِالْقِسْطِ﴾
- (۳) ﴿وَأُرِيدُ أَنْ نَمُنَّ عَلَى الَّذِينَ اسْتُضِعُوا فِي الْأَرْضِ وَنَجْعَلَهُمْ أَئِمَّةً وَنَجْعَلَهُمُ الْوَارِثِينَ﴾
- (۴) ﴿إِنَّمَا وَدَّعْتُمُ اللَّهَ وَرَسُولَهُ وَالَّذِينَ آمَنُوا الَّذِينَ يُقِيمُونَ الصَّلَاةَ وَيُؤْتُونَ الزَّكَاةَ وَهُمْ رَاكِعُونَ﴾

۶۷- در کدام حدیث شریف، ختم نبوت و بی‌نیازی از آمدن پیامبر جدید به صراحت مورد تأکید واقع شده است؟

- (۱) من كنت مولاه فهذا علي مولاه ...
- (۲) و لم يناد بشيء كما نودى بالولاية ...
- (۳) أمرنا أن نكلم الناس على قدر عقولهم ...
- (۴) أنت مني بمنزلة هارون من موسى ...

۶۸- کدام آیه شریفه، مقصود از ضمیر «نا» در حدیث امام صادق (علیه السلام) «كونوا لنا زبنا ولا تكونوا علينا شيننا» را تبیین می‌کند؟

- (۱) ﴿يَلْغُ مَا أُنزِلَ إِلَيْكَ مِنْ رَبِّكَ...﴾
- (۲) ﴿أَنَّ الْأَرْضَ يَرِيهَا عِبَادِي الصَّالِحُونَ﴾
- (۳) ﴿إِنَّمَا يُرِيدُ اللَّهُ لِيُذْهِبَ عَنْكُمُ الرِّجْسَ...﴾
- (۴) ﴿إِنَّ الَّذِينَ آمَنُوا وَعَمِلُوا الصَّالِحَاتِ أُولَئِكَ هُمْ خَيْرُ الْبَرِيَّةِ﴾

۶۹- پیامبر اکرم (ص) حال چه کسی را سخت‌تر از یتیم پدر از دست داده، دانسته‌اند و منظورشان از این تشبیه کدام مورد است؟

- (۱) کسی که از امام خود دور افتاده - شناختن امام زمان خود
 - (۲) فردی که به آیین پیشین خود بازگردد - شناختن امام زمان خود
 - (۳) کسی که از امام خود دور افتاده - بیان وظیفه مسلمانان در مراجعه به فقیهان
 - (۴) فردی که به آیین پیشین خود بازگردد - بیان وظیفه مسلمانان در مراجعه به فقیهان
- ۷۰- «برنامه‌ریزی برای آینده فرزندان» و «به‌وجود آوردن لوازم آرامش روحی و آسایش همسر برای ایفای نقش مادری» و «فراهم کردن ابزار و وسایل زندگی فرزندان» به ترتیب گویای کدام نقش مرد در خانواده می‌باشد؟

- (۱) تأمین هزینه زندگی خانواده - رابطه محبت‌آمیز با همسر - محبت و نظارت پدری
- (۲) محبت و نظارت پدری - رابطه محبت‌آمیز با همسر - تأمین هزینه زندگی خانواده
- (۳) تأمین هزینه زندگی خانواده - تأمین هزینه زندگی خانواده - محبت و نظارت پدری
- (۴) محبت و نظارت پدری - مدیریت و نگاهبانی از حریم خانواده - تأمین هزینه زندگی خانواده

۷۱- نوع دوستی و احسان در زندگی انسان موحد، زمانی ظهور بیشتری می‌یابد که پیام کدام آیه شریفه، محقق شود؟

- (۱) ﴿إِنَّ اللَّهَ رَبِّي وَرَبُّكُمْ فَاعْبُدُوهُ هَذَا صِرَاطٌ مُسْتَقِيمٌ﴾
- (۲) ﴿وَلَقَدْ بَعَثْنَا فِي كُلِّ أُمَّةٍ رَسُولًا أَنْ اعْبُدُوا اللَّهَ وَاجْتَنِبُوا الطَّاغُوتَ﴾
- (۳) ﴿وَمَا أُمِرُوا إِلَّا لِيَعْبُدُوا إِلَهًا وَاحِدًا لَا إِلَهَ إِلَّا هُوَ سُبْحَانَهُ عَمَّا يُشْرِكُونَ﴾
- (۴) ﴿وَمَنْ يُسَلِّمْ وَجْهَهُ إِلَى اللَّهِ وَهُوَ مُحْسِنٌ فَقَدِ اسْتَمْسَكَ بِالْعُرْوَةِ الْوُثْقَىٰ﴾

۷۲- کدام آیات، به ترتیب بیانگر سنت‌های عام و خاص الهی می‌باشند؟

- (۱) ﴿كُلًّا نُمِدُّ هُوْلَاءَ وَهَؤُلَاءَ مِنْ عَطَاءِ رَبِّكَ﴾ - ﴿وَالَّذِينَ جَاهَدُوا فِينَا لَنَهْدِيَنَّهُمْ سُبُلَنَا وَإِنَّ اللَّهَ لَمَعَ الْمُحْسِنِينَ﴾
- (۲) ﴿كُلًّا نُمِدُّ هُوْلَاءَ وَهَؤُلَاءَ مِنْ عَطَاءِ رَبِّكَ﴾ - ﴿أَحْسِبَ النَّاسُ أَنْ يُتْرَكُوا أَنْ يَقُولُوا آمَنَّا وَهُمْ لَا يُفْتَنُونَ﴾
- (۳) ﴿أَنَّمَا نُمِّلِي لَهُمْ خَيْرٌ لِّأَنفُسِهِمْ﴾ - ﴿وَالَّذِينَ جَاهَدُوا فِينَا لَنَهْدِيَنَّهُمْ سُبُلَنَا وَإِنَّ اللَّهَ لَمَعَ الْمُحْسِنِينَ﴾
- (۴) ﴿أَنَّمَا نُمِّلِي لَهُمْ خَيْرٌ لِّأَنفُسِهِمْ﴾ - ﴿أَحْسِبَ النَّاسُ أَنْ يُتْرَكُوا أَنْ يَقُولُوا آمَنَّا وَهُمْ لَا يُفْتَنُونَ﴾

۷۳- چراغ عقل و فطرت در انسان چه موقعی به خاموشی می‌گراید و نتیجه آن چه خواهد بود؟

(۱) حرمت‌شکنی در انسان به تدریج افزایش یابد و دامنه گناه گسترده شود - ردپایی از شرمساری و خجالت در قلب خودش ظاهر می‌شود.

(۲) حرمت‌شکنی در انسان به تدریج افزایش یابد و دامنه گناه گسترده شود - پشت به خدا و به‌سوی که شیطان وسوسه‌اش می‌کند، قدم برمی‌دارد.

(۳) اولین گناهی را مرتکب می‌شود و نتیجه‌اش این است که هرگز به سراغ توبه نخواهد رفت - ردپایی از شرمساری و خجالت در قلب خودش ظاهر می‌شود.

(۴) اولین گناهی را مرتکب می‌شود و نتیجه‌اش این است که هرگز به سراغ توبه نخواهد رفت - پشت به خدا و به‌سوی که شیطان وسوسه‌اش می‌کند، قدم برمی‌دارد.

۷۴- رسول خدا ﷺ کدام صف‌بندی و جبهه‌گیری را مردود اعلام نمود و کدام آیه شریفه، نگرش جدید در جامعه ایجاد کرد؟

- (۱) جاهلیت و خرافه‌گرایی - ﴿مَنْ آمَنَ بِاللَّهِ وَ الْيَوْمِ الْآخِرِ وَ عَمَلَ صَالِحًا فَلَهُمْ أَجْرُهُمْ عِنْدَ رَبِّهِمْ...﴾
- (۲) براساس منافع مادی - ﴿مَنْ آمَنَ بِاللَّهِ وَ الْيَوْمِ الْآخِرِ وَ عَمَلَ صَالِحًا فَلَهُمْ أَجْرُهُمْ عِنْدَ رَبِّهِمْ...﴾
- (۳) جاهلیت و خرافه‌گرایی - ﴿مُحَمَّدٌ رَسُولُ اللَّهِ وَ الَّذِينَ مَعَهُ أَشِدَّاءُ عَلَى الْكُفَّارِ رُحَمَاءُ بَيْنَهُمْ﴾
- (۴) براساس منافع مادی - ﴿مُحَمَّدٌ رَسُولُ اللَّهِ وَ الَّذِينَ مَعَهُ أَشِدَّاءُ عَلَى الْكُفَّارِ رُحَمَاءُ بَيْنَهُمْ﴾

۷۵- پایه‌گذاری زندگی بر کدام روش، سعادت ما را تضمین می‌کند و قرآن کریم در مقابل آن چه روش و عاقبتی را ترسیم نموده است؟

- (۱) تقوای الهی - ﴿عَلَىٰ شَفَا جُرُفٍ هَارٍ فَانْهَارَ بِهِ فِي نَارِ جَهَنَّمَ﴾
- (۲) ایمان به خدا - ﴿عَلَىٰ شَفَا جُرُفٍ هَارٍ فَانْهَارَ بِهِ فِي نَارِ جَهَنَّمَ﴾
- (۳) تقوای الهی - ﴿وَ كُنْتُمْ عَلَىٰ شَفَا حُفْرَةٍ مِنَ النَّارِ فَأَنْقَذَكُمْ مِنْهَا﴾
- (۴) ایمان به خدا - ﴿وَ كُنْتُمْ عَلَىٰ شَفَا حُفْرَةٍ مِنَ النَّارِ فَأَنْقَذَكُمْ مِنْهَا﴾

Part A: Grammar & Vocabulary

Directions: Questions 76-87 are incomplete sentences. Beneath each sentence you will see four words or phrases marked (1), (2), (3), and (4). Choose the one word or phrase that best completes the sentence. Then mark your answer sheet.

- 76- Some of these species live mostly in the water, ----- live mostly in places as dry as the desert.
1) there are others 2) whereas others 3) where others 4) but others that
- 77- Do you really know how much -----?
1) more money do you need to raise 2) do you need to raise more money
3) more money you need to raise 4) you need more money to raise
- 78- I was surprised that he continued the work because he ----- the cabinet twice already.
1) has painted 2) was going to paint
3) had painted 4) should have painted
- 79- I believe that it is absolutely necessary for anyone expected to take part in the competitions ----- as much preparation as possible.
1) getting 2) to get 3) they get 4) in which they get
- 80- Since I can't ----- if I closed the front door, I have to go back and check the lock.
1) inform 2) evaluate 3) ignore 4) recall
- 81- Jefferson believes ----- in the value of education and thus he makes sure that his kids get the best school.
1) commonly 2) effectively 3) mentally 4) firmly
- 82- There was a/an ----- of a human body drawn in chalk on the sidewalk where the murder took place.
1) formation 2) outline 3) detail 4) base
- 83- It is wise not to pass a ----- on things you know nothing about.
1) confidence 2) resource 3) comment 4) certainty
- 84- Even though my mother's work hours are -----, she is still expected to work 5 days a week.
1) flexible 2) regular 3) specific 4) interchangeable
- 85- My son is very irresponsible; he didn't even ----- to tell anyone where he was going, and I am now worried to death.
1) embarrass 2) bother 3) speculate 4) organize
- 86- There was no way to ----- all students to bring money to cover the trip, so the school decided to pay the fees.
1) share 2) estimate 3) generalize 4) require
- 87- The program is mainly designed to educate people about the ----- effects of cigarette smoking.
1) destructive 2) conscious 3) artificial 4) heavy

Part B: Cloze Test

Directions: Questions 88-92 are related to the following passage. Read the passage and decide which choice (1), (2), (3), or (4) best fits each space. Then mark your answer sheet.

On the other hand, there also seems to be more crime, more poverty and more pollution and often these problems are found in a particular area of a town, (88) ----- them seem even worse. But this is not so (89) -----, if you think about it. The same problems exist in the countryside or in smaller towns, but they are not so (90) ----- . Because of this, they are noticed less. As long as the population of cities does not grow more quickly than (91) -----, cities can solve a lot of our problems. They stop the population (92) - ----- areas of the countryside. In addition, they provide jobs and a more interesting life. The problem with cities is not how big they are, but how well managed they are.

- 88- 1) they make 2) to make 3) have made 4) making
 89- 1) active 2) national 3) personal 4) surprising
 90- 1) concentrated 2) unimportant 3) economical 4) appropriate
 91- 1) for it available services are 2) the services available for it
 3) are available the services for it 4) there the services available are for it
 92- 1) speeding up 2) comparing with 3) spreading into 4) distracting from

Part C: Reading Comprehension

Directions: In this part of the test you will read two passages. Each passage is followed by four questions. Answer the questions by choosing the best choice (1), (2), (3), or (4). Then mark your answer sheet.

PASSAGE 1:

Efforts to explain how the pterosaurs became able to fly have led to suggestions that they launched themselves by jumping from cliffs, by dropping from trees, or even by rising into light winds from the crests of waves. Each explanation has its difficulties.

The first wrongly assumes that the pterosaurs' hind feet were similar to those of a bat and could serve as hooks by which the animal could hang in preparation for flight. The second explanation seems unlikely because large pterosaurs could not have landed in trees without damaging their wings. The third calls for high waves to make flying possible. The wind that made such waves, however, might have been too strong for the pterosaurs to control their flight once airborne.

- 93- **What question is the passage mainly concerned with?**
 1) What was the first bird?
 2) Did the pterosaurs ever exist?
 3) What made the pterosaurs be able to fly?
 4) Why is our knowledge of the past so unclear?
- 94- **The word "those" in the passage refers to -----.**
 1) feet 2) difficulties 3) explanations 4) pterosaurs

- 95- Which of the following best describes the author's attitude towards the three explanations offered in the passage?
 1) Excited 2) Uncertain 3) Confused 4) Shocked
- 96- Which of the following statements, if true, would decrease the force of the reason brought in against the second explanation?
 1) The pterosaurs always landed on the ground.
 2) The pterosaurs were too big to be able to land at all.
 3) The pterosaurs laid eggs in remote areas far from dense forests.
 4) The pterosaurs' anatomy is not as much investigated as it has to.

PASSAGE 2:

People who speak Swahili who want to communicate using a "compyuta", which is the Swahili word for computer, are unable to do so in their own language. It makes no difference that computers have huge hard drives and sophisticated software. They cannot operate in Swahili or other African languages, of which there are hundreds.

Soon, however, they may be able to. Linguists in Africa are working with information technology specialists to make computers operable to Africans who do not know any of the languages currently used on the Internet. Economics is bringing about this change. Microsoft sees a market for its software among Swahili speakers in East Africa. Google now has a search engine for speakers of Swahili in Kenya. Other software companies will probably soon develop products for African consumers. In addition to economics, there is another reason for making the computer accessible to Africans. Hundreds of African languages are dying out, and linguists view the computer as a way to save them. According to UNESCO estimates, 90 percent of the world's 6,000 languages are not on the Internet, and one language becomes extinct every day somewhere in the world. The hope is that computers can help save them.

- 97- Which of the following is true about the Swahili people, according to the passage?
 1) They lack computer skills to enable them to use computers.
 2) They are not willing to make use of the computer in their life.
 3) They speak a language they cannot communicate with through the computer.
 4) They do not have the hard drive and the necessary software to make computer use a reality.
- 98- The passage suggests that the number of languages in which people cannot operate through the computer is -----.
 1) increasing on a daily basis 2) more than one
 3) limited to African countries only 4) yet to be determined
- 99- It can be concluded from the passage that there are some Africans who -----.
 1) speak languages that have no written format
 2) are inventing languages that are sure to die out
 3) have little trust in foreign companies' real intentions
 4) are not familiar with any language other than their mother tongue
- 100- The author has mentioned UNESCO mainly in order to -----.
 1) support an earlier statement
 2) show the number of languages on the Internet
 3) prove that it is the African languages that are most ignored
 4) emphasize that saving languages from extinction is a global duty

کد کنترل

462

D

خارج از کشور



462D

دفترچه شماره ۲



«اگر دانشگاه اصلاح شود مملکت اصلاح می‌شود.»
امام خمینی (ره)

جمهوری اسلامی ایران
وزارت علوم، تحقیقات و فناوری
سازمان سنجش آموزش کشور

آزمون سراسری ورودی دانشگاه‌های کشور - ۱۳۹۹

آزمون اختصاصی
گروه آزمایشی هنر

ویژه نظام آموزشی قدیم

مدت پاسخ‌گویی: ۱۶۵

تعداد سؤال: ۱۶۰

عنوان مواد امتحانی آزمون اختصاصی گروه آزمایشی هنر، تعداد، شماره سؤالات و مدت پاسخ‌گویی

ردیف	مواد امتحانی	تعداد سؤال	از شماره	تا شماره	مدت پاسخ‌گویی
۱	درک عمومی هنر	۳۰	۱۰۱	۱۳۰	۲۵ دقیقه
۲	درک عمومی ریاضی - فیزیک	۳۰	۱۳۱	۱۶۰	۴۰ دقیقه
۳	ترسیم فنی	۲۰	۱۶۱	۱۸۰	۲۶ دقیقه
۴	خلاقیت تصویری و تجسمی	۲۰	۱۸۱	۲۰۰	۲۴ دقیقه
۵	خلاقیت نمایشی	۲۰	۲۰۱	۲۲۰	۱۳ دقیقه
۶	خلاقیت موسیقی	۲۰	۲۲۱	۲۴۰	۲۰ دقیقه
۷	خواص مواد	۲۰	۲۴۱	۲۶۰	۱۷ دقیقه

سال ۱۳۹۹

حق چاپ، تکثیر و انتشار سؤالات به هر روش (الکترونیکی و ...) پس از برگزاری آزمون، برای تمامی اشخاص حقیقی و حقوقی تنها با مجوز این سازمان مجاز می‌باشد و با متخلفین برابر مقررات رفتار می‌شود.

* داوطلب گرامی، عدم درج مشخصات و امضاء در مندرجات جدول ذیل، به منزله عدم حضور شما در جلسه آزمون است.

اینجانب..... با شماره داوطلبی..... با آگاهی کامل، یکسان بودن شماره صندلی خود را با شماره داوطلبی مندرج در بالای کارت ورود به جلسه، بالای پاسخنامه و دفترچه سؤالات، نوع و کدکنترل درج شده بر روی دفترچه سؤالات و پائین پاسخنامه را تأیید می‌نمایم.

امضاء:

۱۰۱- اصلی ترین مکاتب نگارگری عصر تیموری، کدام است؟

(۱) سمرقند و بخارا (۲) سمرقند و تبریز (۳) هرات و تبریز (۴) هرات و شیراز

۱۰۲- معماری «ویلاي روتاندا» اثر «پالادیو»، متعلق به کدام سبک هنری است؟

(۱) باروک (۲) رنسانس (۳) مینی مالیسم (۴) پست مدرنیسم

۱۰۳- مجسمه شیشه‌ای نیایشگر در تصویر روبه‌رو، میراث کدام منطقه است؟

(۱) اور (سومر)

(۲) شوش (عیلام)

(۳) لاگاش (سومر جدید)

(۴) تبس (پادشاهی میانه مصر)

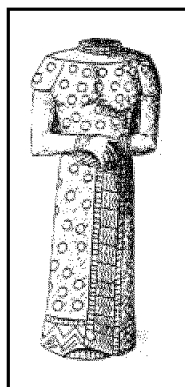

۱۰۴- «وان دونگن» و «آلفونس موشا»، به ترتیب به کدام جنبش‌های هنری تعلق دارند؟

(۱) فوویسم - آرنوو (۲) نئورئالیسم - آپستره

(۳) آپ آرت - دادائیسم (۴) پاپ آرت - اکسپرسیونیسم انتزاعی

۱۰۵- در همه موارد، حداقل در یکی از مراحل انجام کار، الزام استفاده از دوربین عکاسی وجود دارد، به جز:

(۱) سولاریزه (۲) ماکروگرافی (۳) فتوگرام (۴) فیزیوگرام

۱۰۶- در نقاشی‌های مصری، کدام ویژگی‌های تجسم افراد فرودست، باعث تمایز ایشان از صاحب‌منصبان می‌شود؟

(۱) تعهد کامل به اصل تقابل - قرارگیری در طرفین قاب تصویر

(۲) قرارگیری در پایین‌ترین بخش تصویر - نمایش آزادی ملموس زمینی

(۳) سرباز زدن از اسلوب ایستایی تقابلی - روایتگری در نمایش مضامین عامیانه

(۴) تحرک و سرزندگی در شیوه‌های تجسمی - کوچک‌نمایی به نشانه شرح مقامی

۱۰۷- در تراش قلم، ایجاد شکاف جهت سهولت بیشتر در روان شدن مرکب خوشنویسی، با چه اصطلاحی مشهور است؟

(۱) فاق زدن (۲) قط زدن (۳) کناره‌برداری (۴) پشت‌برداری

۱۰۸- کدام بنا، معرف سبک معماری اموی است؟

(۱) کاخ الحیر (۲) مسجد الازهر (۳) مسجد فیروان (۴) کاخ جوسق خاقانی

۱۰۹- استفاده از کدام پوشش‌ها، در میان مردان عصر ماد رواج داشته است؟

(۱) پیراهن بلند جلو بسته تا مچ پا و چکمه ساقه‌بلند چرمی

(۲) پاپوش‌های چرمی با نوک برگشته و شلوارهای ساقه‌بلند

(۳) کلاه نمدی بلند تیار و پیراهن‌های پرچین با آستین‌گشاد

(۴) شلوارهای گشاد دراپه‌دار موسوم به رانپوش و کلاه نمدی باشلق

- ۱۱۰- کدام نگارگر مکتب قزوین به سبب تک‌چهره‌سازی با قلم‌گیری تک‌رنگ، مشهور شد؟
 (۱) محمدیوسف الحسنی (۲) صادق‌بیگ (۳) محمدقاسم (۴) آقا رضا
- ۱۱۱- در نقاشی چینی، استفاده از کادر افقی هم‌زمان با چه عصر و رویدادی رواج یافت؟
 (۱) مینگ - ساخت شهر ممنوعه (۲) چینگ - تبادل فرهنگی با اروپا
 (۳) چینگ - شکل‌گیری منظره‌پردازی آبی و سبز (۴) مینگ - حذف فضای مه‌آلود در منظره‌سازی
- ۱۱۲- ویژگی شاخص نقاشی‌های «پونترمو» کدام است؟
 (۱) تزیینات دقیق و غنی روکوکویی (۲) وفاداری کامل و همه‌جانبه به آموزه‌های رنسانسی
 (۳) سایه‌پردازی ملایم و شاعرانه به شیوه باروک (۴) اغراق در نمایش حالات بدن انسان به شیوه منریستی
- ۱۱۳- کدام سازها، زیرمجموعه موسیقی دستگاهی ایران است؟
 (۱) قانون - قیچک - تمبک (۲) تار - سه‌تار - سرنا
 (۳) سنتور - کمانچه - کرنا (۴) بربط - نی - دهل
- ۱۱۴- نمازخانه کلیسای شارلمانی، به تأثیر از کدام بنا و در چه دوره‌ای ساخته شد؟
 (۱) کلیساهای هوسیوس لوکاس - رمانسک (۲) کلیسای سانتا آیولیناره - کارولنژی
 (۳) آرامگاه کنستانتینا - رمانسک (۴) کلیسای سن ویتاله - کارولنژی
- ۱۱۵- کدام هنرمند، با تجسم موضوعاتی همچون زنان الجزایری، تأثیر هنرمند مدرن از جامعه شرقی را نشان می‌دهد؟
 (۱) اوژن دلاکروا (۲) هانری ماتیس (۳) گوستاو کلیمت (۴) ژان دومینیک انگر
- ۱۱۶- کدام مورد، یکی از شاخصه‌های هنر عصر اشکانی است؟
 (۱) دستیابی به تکنیک‌های ساخت جام‌های شاخی زرین (۲) رواج تولید آجرهای لعابدار با نقوش انسانی و حیوانی
 (۳) توسعه هنر نقاشی دیواری به تأثیر از کاخ تیسفون (۴) پیشرفت هم‌زمان فنون پیکرسازی مفرغی و سنگی
- ۱۱۷- ابداع کدام نوع چاپ، به «آلوپس زنفلدر» منسوب است؟
 (۱) مزوتینت (۲) زیلوگرافی (۳) لیتوگرافی (۴) سیلک‌اسکرین
- ۱۱۸- کدام مورد، به شاخصه اصلی ظروف فلزی در سده‌های چهارم تا ششم ه. ق. اشاره می‌کند؟
 (۱) تزیینات جانوری همراه با طرح‌های شبدری و ترنجی (۲) کوفتگری و برجسته‌کاری نقش جانوران ترکیبی
 (۳) حکاکی نقش خوشنویسی مثل کوفی، نسخ و نستعلیق (۴) مشبک‌کاری طرح‌های گیاهی مثل گل‌های عباسی
- ۱۱۹- در عرصه هنرهای خوشنویسی، کدام‌یک، دستاورد «یاقوت مستعصمی» است؟
 (۱) بهبود خط ریحانی (۲) ترویج خطوط اصول
 (۳) ابداع خطوط منسوب (۴) وضع دوازده قاعده کلی خط
- ۱۲۰- در نظر «سرلارنس اولیویه» تناسب کدام‌یک از اجزاء چهره با شخصیت نمایشی، ملاک انتخاب بازیگر مناسب است؟
 (۱) بینی (۲) چشم‌ها (۳) ابروها (۴) لب و چانه
- ۱۲۱- همه موارد در تندیس‌های یونانی عصر هلنی قابل بازیابی است، به جز:
 (۱) تأکید بر تجسم کمال زیبایی جسمانی (۲) ارزش‌گذاری به شبیه‌سازی و فردگرایی
 (۳) پرهیز از نمایش واقعیت‌های رنج‌آور زندگی (۴) نمایش موضوعات روزمره و مناظر عامیانه

- ۱۲۲- ویژگی مشخص مسجد جامع فهرج یزد، کدام است؟
 (۱) پیروی از الگوی چهار ایوانی کاخ‌های اشکانی
 (۲) طاق‌های نیم‌استوانه‌ای متأثر از معماری ساسانی
 (۳) مناره الحاقی با ساختار مشابه به برج فیروزآباد ساسانی
 (۴) گچبری دیوارهای مسجد به تقلید از آرایه‌بندی‌های اشکانی
- ۱۲۳- در نقاشی‌های «مارک شاگال»، کدام مورد در فضاسازی سوررئالیستی مؤثرتر است؟
 (۱) اغراق در نمایش عینی عمق فضای بصری
 (۲) نمایش هم‌زمان رویدادهای موازی
 (۳) تجسم تصاویر ذهنی به صورت واقع‌گرایانه
 (۴) تلفیق اشیاء نامتجانس در محیط متعارف
- ۱۲۴- وجه اشتراک نقاشی‌های «رامبراند» و «ورمیر» کدام است؟
 (۱) داستان‌سرایی در تجسم موضوعات فلسفی
 (۲) نمایش موضوعات مذهبی به شیوه عامه‌پسند
 (۳) تجسم زندگی روزانه مردم عادی
 (۴) مقدس نشان دادن زندگی داخل خانه
- ۱۲۵- حجم‌های «لوئیس نولسون» معمولاً در چه قالبی ساخته شده‌اند؟
 (۱) مجسمه‌های عظیم جنبان
 (۲) نقش برجسته‌های چوبی بزرگ
 (۳) سازه‌های کنستروکتیویستی و عاری از جزئیات
 (۴) اسمبلاژ اشیای دورریختنی پلاستیکی و غیرقابل بازیافت
- ۱۲۶- کدام مورد، میراث تمدن نوسنگی تپه زاغه قزوین است؟
 (۱) تعداد زیادی مجسمه سنگی از زنان باردار به شیوه رئالیستی
 (۲) ستون آجری لعابدار با هدف اجرای مراسم پیشکش و قربانی
 (۳) ساختمان منقوش و مزین به سردیس بزه‌های کوهی
 (۴) خانه‌های پلکانی با دیوارهای رنگ‌شده با گل اخرا
- ۱۲۷- وجه شاخص نقاشی‌های «حسنعلی وزیری»، کدام است؟
 (۱) تعهد به شیوه‌های نگارگری حسین طاهرزاده بهزاد
 (۲) گرایش به ساده‌سازی تصاویر در حد صور نیمه‌انتزاعی
 (۳) بازآفرینی عناصر هنری دوره میانه اسلامی به شیوه مدرن
 (۴) به‌کارگیری رنگ‌های فام‌دار جهت اسلوب سایه‌روشن‌کاری
- ۱۲۸- ویژگی شاخص قالی تفرش، کدام است؟
 (۱) سه‌پود با طرح خشتی
 (۲) جله پنبه‌ای با نقش گول
 (۳) تک‌پود با متن پرکار
 (۴) تار و پود پشمی با طرح ماهی
- ۱۲۹- ویژگی مشخص نقاشی‌های «ناصر اویسی»، کدام است؟
 (۱) ایجاد بافت در سطح تابلو با نقطه‌ها و اعداد به شیوه مهرزنی
 (۲) استفاده از منحنی‌های درهم بافته تداعی‌کننده سیاه‌مشق
 (۳) تداعی نقاشی‌های قاجار با محوریت عناصر زن و اسب
 (۴) تجسم علائم و نشانه‌های مذهبی مثل علم و پنجه
- ۱۳۰- کدام شیوه‌های تزیینی هنرهای چوبی در سده پنجم تا دهم ه.ق.، رواج داشته است؟
 (۱) خاتم مربع - پارچه‌بری با طرح‌های پیشا اسلامی
 (۲) گره‌چینی مشبک - رویه‌کوبی با زهوارهای باریک
 (۳) معرق جایگزینی با طرح ساده هندسی - زهوار کوبی
 (۴) خاتم مثلث بر مبنای نقشه هندسی پنج ضلعی - تکه‌کوبی

۱۳۱- حاصل ضرب دو عدد زوج متوالی، ۲۲ واحد بیشتر از ۱۱ برابر مجموع آن دو عدد است. عدد بزرگ تر، کدام است؟

- (۱) ۲۲ (۲) ۲۴ (۳) ۲۶ (۴) ۲۸

۱۳۲- جهت تزیین یک ساختمان، به تنهایی نفر اول در ۲۸ روز و نفر دوم در ۳۲ روز، کار را تمام می کنند. این دو نفر توافق کردند که با هم شروع به کار کرده و اجرت دریافتی را به نسبت کارایی خود، تقسیم کنند. اگر مبلغ اجرت ۱۸۰۰۰ واحد پول باشد، سهم نفر اول، کدام است؟

- (۱) ۸۴۰۰ (۲) ۹۲۰۰ (۳) ۹۴۰۰ (۴) ۹۶۰۰

۱۳۳- از بین اعداد زیر، کدام عدد، کوچک تر است؟

- (۱) $\frac{\sqrt{31}}{8}$ (۲) $\frac{\sqrt{2}}{2}$ (۳) $\frac{5}{7}$ (۴) $\frac{\sqrt{13}}{5}$

۱۳۴- شخصی سه فرزند ۱۲، ۱۵ و ۱۸ ساله دارد. او می خواهد ۱۱۱ میلیون ریال از دارایی خود را بین آن ها به نسبت معکوس سن هر یک، تقسیم کند. سهم فرزند کوچک، چند میلیون ریال است؟

- (۱) ۳۰ (۲) ۳۶ (۳) ۴۲ (۴) ۴۵

۱۳۵- سه سال قبل، مجموع سن فرهاد و خواهرش، ۹ سال بود. چند سال دیگر، مجموع سن آن ها، ۲۷ سال می شود؟

- (۱) ۴ (۲) ۵ (۳) ۶ (۴) ۷

۱۳۶- چند عدد صحیح و مثبت n می توان یافت، به طوری که حاصل کسر $\frac{n+13}{n-2}$ ، یک عدد طبیعی باشد؟

- (۱) ۱ (۲) ۲ (۳) ۳ (۴) ۴

۱۳۷- عدد دو رقمی x از چهار برابر مجموع ارقامش، ۶ واحد بیشتر است. اگر x بزرگ ترین عدد ممکن باشد، تفاضل دو رقم آن، کدام است؟

- (۱) ۲ (۲) ۳ (۳) ۴ (۴) ۵

۱۳۸- اعداد ۱ تا ۱۵ را در دایره های شکل زیر چنان قرار می دهیم، که مجموع اعداد روی هر ضلع مثلث و همچنین مجموع اعداد سه دایره وسط، ۳۴ باشند. مقدار N ، کدام است؟

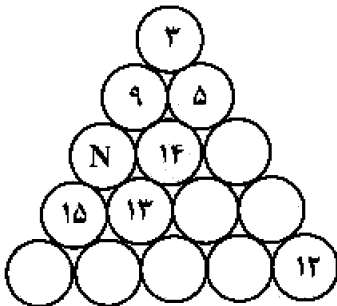

(۱) ۱

(۲) ۲

(۳) ۴

(۴) ۶

محل انجام محاسبات

۱۳۹- اعداد ۱۹، ۱۷، ۱۳، ۱۱، ۷، ۳، ۵، ۱ در گوشه‌های مکعب، طوری قرار گرفته‌اند، که مجموع چهار عدد واقع در هر وجه،

عدد ثابتی باشد. مقادیر a و b ، کدام است؟

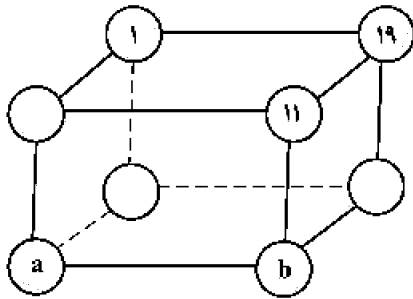

(۱) $a=۱۷, b=۳$

(۲) $a=۱۳, b=۳$

(۳) $a=۱۷, b=۵$

(۴) $a=۱۳, b=۵$

۱۴۰- در مثلث ABC ، اندازه قاعده BC برابر ۱۸ واحد و اندازه ارتفاع وارد بر آن ۱۲ واحد است. مطابق شکل زیر، یک

مستطیل طوری در آن محاط شده که نسبت طول به عرض آن، $\frac{۳}{۴}$ است. مساحت مستطیل، کدام است؟

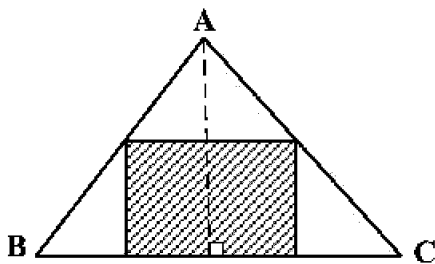

(۱) $۳۷/۵$

(۲) ۴۸

(۳) ۵۴

(۴) $۷۳/۵$

۱۴۱- در شکل زیر، عرض‌های مستطیل به ۵ قسمت مساوی، تقسیم شده است. مساحت مستطیل اصلی، چند برابر

مساحت ذوزنقه سایه‌خورده است؟

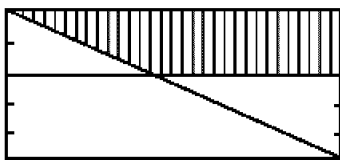

(۱) $۳/۱۲۵$

(۲) $۳/۲۵$

(۳) $۳/۵$

(۴) $۳/۶۲۵$

۱۴۲- هر ضلع یک مثلث متساوی‌الاضلاع را به سه قسمت مساوی، تقسیم کرده و مطابق شکل زیر، خطوطی موازی اضلاع

مثلث، رسم می‌کنیم. تعداد کل ذوزنقه‌های متساوی‌الساقین، کدام است؟

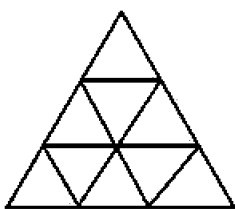

(۱) ۱۲

(۲) ۱۵

(۳) ۱۶

(۴) ۱۸

محل انجام محاسبات

۱۴۳- در شکل زیر، شعاع دایره ۲ واحد و $\angle AOB = 90^\circ$ است. نیم دایره‌ای به قطر AB ، رسم می‌کنیم. مساحت ناحیه

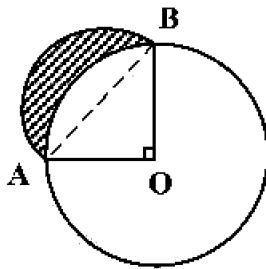

سایه‌خورده، کدام است؟

(۱) ۲

(۲) $\frac{\pi}{2}$

(۳) $\pi - 2$

(۴) ۱

۱۴۴- بر روی یک سگوی مکعب شکل، می‌خواهیم هرم منتظم بنا کنیم. ارتفاع هرم، چند برابر اندازهٔ بال مکعب است؟

(۱) $\frac{\sqrt{3}}{2}$

(۲) $\frac{\sqrt{2}}{2}$

(۳) ۱

(۴) $\sqrt{3}$

۱۴۵- در یک دوچرخه معمولی، شعاع چرخ ۴۰ سانتی‌متر، قطر رکاب پایی ۱۸ سانتی‌متر و قطر میلهٔ متحرک چرخ

۶ سانتی‌متر است. با یک بار گردش کامل رکاب، دوچرخه چند متر جلو می‌رود؟

(۱) ۶

(۲) $6\frac{1}{5}$

(۳) ۷

(۴) $7\frac{1}{5}$

۱۴۶- مطابق شکل زیر، سه دایره به شعاع یک واحد، بر یکدیگر مماس‌اند. دایره‌ای هم مرکز با یکی از این دایره‌ها، بر دو

دایرهٔ دیگر، مماس است. مساحت ناحیهٔ سایه‌خورده، کدام است؟

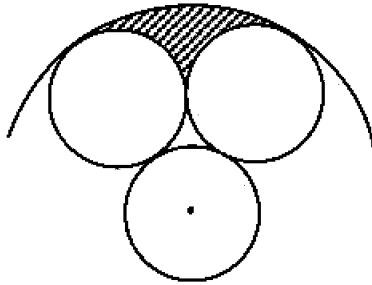

(۱) $\frac{2\pi}{3} - \sqrt{3}$

(۲) $\frac{5\pi}{6} - \sqrt{3}$

(۳) $\pi - \sqrt{3}$

(۴) $\frac{3\pi}{4} - \frac{\sqrt{3}}{2}$

۱۴۷- در شکل زیر، مثلث ABC قائم‌الزاویه و $\frac{MB}{MC} = \frac{2}{3}$ است. مساحت مستطیل سایه‌خورده، چند درصد مساحت

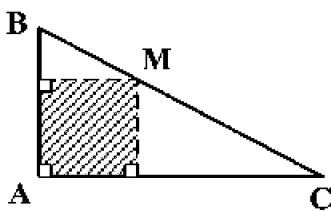

مثلث ABC است؟

(۱) ۴۵

(۲) ۴۸

(۳) ۵۴

(۴) ۶۰

۱۴۸- مساحت دایرهٔ محاطی یک شش ضلعی منتظم، چند درصد مساحت دایرهٔ محیطی آن است؟

(۱) ۸۴

(۲) ۸۰

(۳) ۷۵

(۴) ۶۰

محل انجام محاسبات

۱۴۹- کدام مورد برای شکل زیر، درست است؟

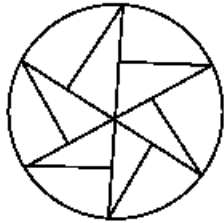

- (۱) شکل مرکز تقارن دارد.
 (۲) شکل سه محور تقارن دارد.
 (۳) شکل سه محور تقارن و مرکز تقارن دارد.
 (۴) شکل تقارن ندارد.

۱۵۰- یک پیمانه پر از آب، به شکل نیم کره با قطر داخلی ۲۵ سانتی متر را درون استوانه‌ای به قطر داخلی ۵۰ سانتی متر، خالی می‌کنیم. ارتفاع آب در استوانه، چند سانتی متر خواهد شد؟

(۴) 27.5

(۳) 27.5

(۲) 19.8

(۱) 18.2

۱۵۱- تعداد پنج ضلعی‌ها در سطح شکل فضایی روبه‌رو، کدام است؟

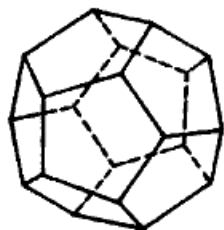

(۱) ۸

(۲) ۹

(۳) ۱۰

(۴) ۱۲

۱۵۲- اندازه یک ضلع مثلثی ۲ واحد است. این مثلث با مثلث دیگری به اضلاع ۳، $\sqrt{3}$ و $\sqrt{2}$ متشابه است. بیشترین اندازه ضلع بزرگ مثلث اول، کدام است؟

(۴) ۶

(۳) $3\sqrt{2}$

(۲) $2\sqrt{3}$

(۱) $2\sqrt{2}$

۱۵۳- تعداد مربع‌های یکسان و کوچک در شکل روبه‌رو، کدام است؟

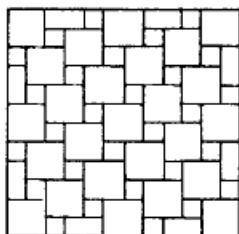

(۱) ۲۸

(۲) ۲۷

(۳) ۲۶

(۴) ۲۵

۱۵۴- در شکل روبه‌رو، چند پرنده، موجود است؟

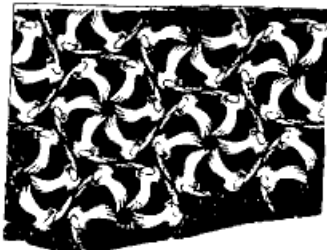

(۱) ۳۶

(۲) ۳۵

(۳) ۳۴

(۴) ۳۳

۱۵۵- از کنار هم قرار گرفتن چند زنبور، شش ضلعی‌های شکل زیر، ایجاد شده است؟

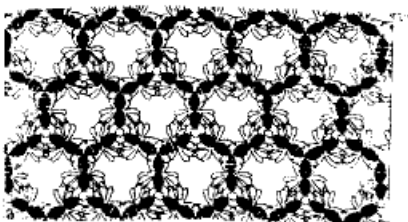

(۱) ۵۵

(۲) ۵۶

(۳) ۵۷

(۴) ۵۸

محل انجام محاسبات

۱۵۶- شخصی که قد او ۱۸۰ سانتی متر است می خواهد آینه تختی را روی دیوار در ارتفاع مناسبی نصب کند تا بتواند تمام قد

خود را در آن ببیند. حداقل ارتفاع (قد) آینه‌ای که برای این کار می تواند انتخاب کند، چند سانتی متر است؟

- (۱) ۶۰ (۲) ۹۰ (۳) ۱۲۰ (۴) ۱۸۰

۱۵۷- در شکل زیر، حداکثر نیرویی که شخص می تواند بر طناب وارد کند، ۵۰۰ نیوتون است. با این وضعیت حداکثر باری

که شخص می تواند از زمین بلند کند، چند کیلوگرم است؟ ($g = 10 \frac{N}{kg}$)

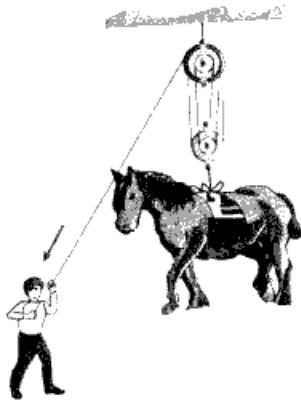

(۱) ۲۵۰

(۲) ۳۰۰

(۳) ۲۵۰۰

(۴) ۳۰۰۰

۱۵۸- در شکل زیر، اگر چرخ دنده کوچک یک دور در جهت نشان داده شده بچرخد، چرخ دنده بزرگ چند دور و در چه

جهتی می چرخد؟

(۱) $\frac{1}{3}$ و ساعتگرد

(۲) ۳ و ساعتگرد

(۳) $\frac{1}{3}$ و پادساعتگرد

(۴) ۳ و پادساعتگرد

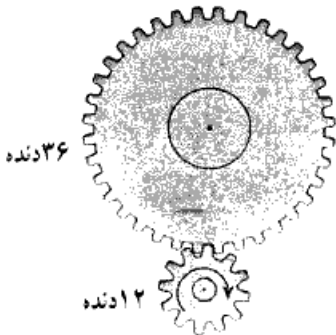

۱۵۹- بازده (راندمان) کدام تبدیل انرژی بیشتر است؟

(۱) شیمیایی به الکتریکی

(۲) مکانیکی به الکتریکی

(۳) گرمایی به مکانیکی

(۴) الکتریکی به گرمایی

۱۶۰- در یک استوانه مدرج خالی که جرم آن ۲۵۰ گرم است، ۲۰۰ سانتی متر مکعب مایع می ریزیم. جرم ظرف و مایع

۴۹۰ گرم می شود. چگالی مایع چند گرم بر لیتر است؟

- (۱) ۰/۸۳ (۲) $\frac{1}{2}$ (۳) ۸۳۰ (۴) ۱۲۰۰

محل انجام محاسبات

۱۶۱- در کدام مثلث همه هم‌رسمی‌ها در یک نقطه است؟

- (۱) متساوی‌الاضلاع
(۲) متساوی‌الساقین
(۳) هر قائم‌الزاویه‌ای
(۴) قائم‌الزاویه متساوی‌الساقین

۱۶۲- مساحت یک مثلث قائم‌الزاویه $\sqrt{10}$ می‌باشد. دو ضلع آن کدام هستند؟

- (۱) $\sqrt{5}$ و $\sqrt{2}$ (۲) $2\sqrt{2}$ و $\sqrt{5}$ (۳) $\sqrt{3}$ و $2\sqrt{5}$ (۴) $2\sqrt{2}$ و $2\sqrt{5}$

۱۶۳- در یک مربع، B و A به نسبت $\frac{3}{8}$ اضلاع هستند. از آن‌ها دو خط موازی با اضلاع رسم می‌کنیم. مساحت مربع b، چه

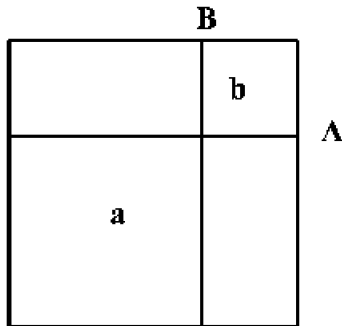

کسری از مربع a است؟

- (۱) $\frac{3}{8}$
(۲) $\frac{3}{16}$
(۳) $\frac{3}{40}$
(۴) $\frac{3}{46}$

۱۶۴- نقطه Q می‌تواند روی ضلع AB، از مربع ABCD به طول ضلع ۱ حرکت کند. حداکثر محیط مثلث QDC چقدر است؟

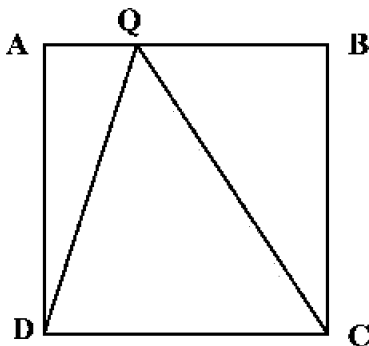

- (۱) $(2 + \sqrt{2})$
(۲) $(2 + \sqrt{3})$
(۳) $(3 + \sqrt{2})$
(۴) $(2\sqrt{2} + 1)$

۱۶۵- مساحت مثلث متساوی‌الاضلاع، چه کسری از مساحت مربع ABCD می‌باشد؟

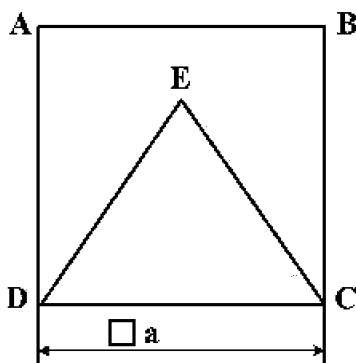

- (۱) $\frac{2\sqrt{3}}{3}$
(۲) $\frac{3\sqrt{3}}{4}$
(۳) $\frac{\sqrt{3}}{4}$
(۴) $\frac{\sqrt{3}}{3}$

۱۶۶- اختلاف مساحت دو باغچه مثلثی موجود چند متر مربع است؟

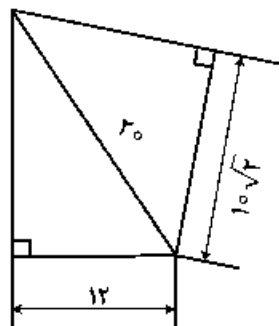

- (۱) ۷/۵
- (۲) ۶
- (۳) ۵
- (۴) ۴

۱۶۷- با توجه به نماهای موجود، چند خط عمود بر R در این جسم موجود است؟

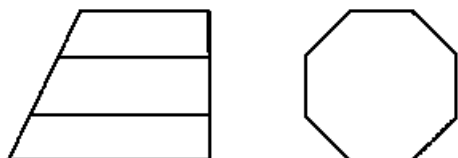

- (۱) ۱
- (۲) ۴
- (۳) ۸
- (۴) ۹

۱۶۸- چند مکعب کوچک دیگر از جسم برداریم تا دقیقاً نیمی از مکعب باقی بماند؟

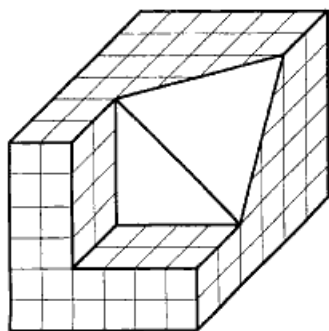

- (۱) ۷۴/۲
- (۲) ۷۲/۸
- (۳) ۷۱/۴
- (۴) ۷۰/۶

۱۶۹- با توجه به دید از جلو، نمای روبه‌رو و افقی جمعاً شامل چند پاره‌خط خواهند بود؟

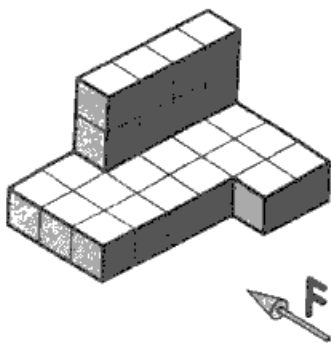

- (۱) ۱۵
- (۲) ۱۴
- (۳) ۱۳
- (۴) ۱۲

۱۷۰- اگر طول و عرض و ارتفاع A، به ترتیب $\sqrt{5}$ و ۲ و ۴ باشد، فاصله حقیقی آن تا O چقدر است؟

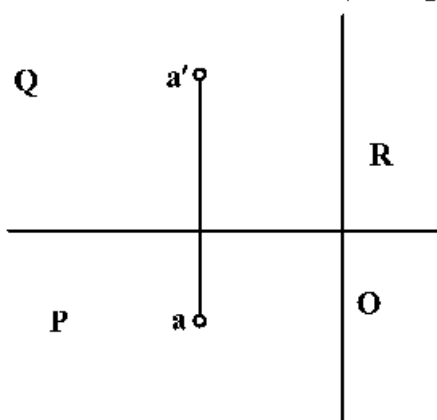

- (۱) ۶
- (۲) ۵
- (۳) $\sqrt{۱۴}$
- (۴) $۲\sqrt{۳}$

۱۷۱- با مشخص بودن F ، چند صفحه موازی با صفحه جانبی در جسم موجود است؟

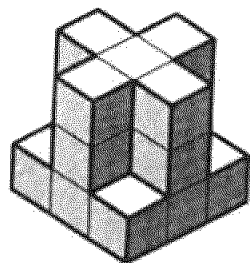

- (۱) ۴
- (۲) ۵
- (۳) ۶
- (۴) ۸

۱۷۲- عبارت زیر با کدام کلمات کامل خواهد شد؟

«در هر دایره کمان‌های به دو زاویه مرکزی متساوی، برابرند.»

- (۱) قطر، مقابل
- (۲) اندازه، مجاور
- (۳) نسبت، روبه‌رو
- (۴) اندازه، روبه‌رو

۱۷۳- اگر ضلع مربع ۲ باشد، اندازه a چیست؟

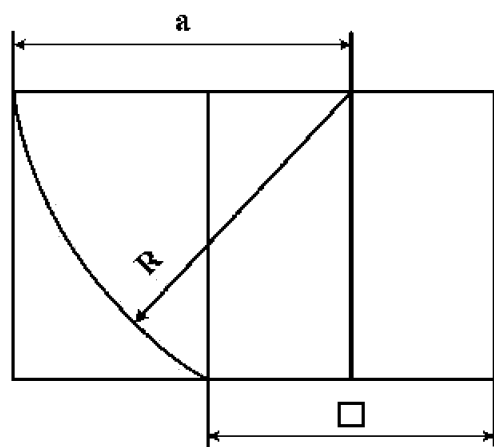

- (۱) $\sqrt{5}$
- (۲) $\sqrt{5} + 1$
- (۳) $\sqrt{5} + \sqrt{2}$
- (۴) $\frac{\sqrt{5} + 1}{2}$

۱۷۴- اندازه تقریبی کاغذ اینچی معادل با A_2 ، کدام است؟

- (۱) 11×16
- (۲) 16×23
- (۳) 23×33
- (۴) 33×46

۱۷۵- با توجه به تصاویر b ، عرض آن کدام است؟

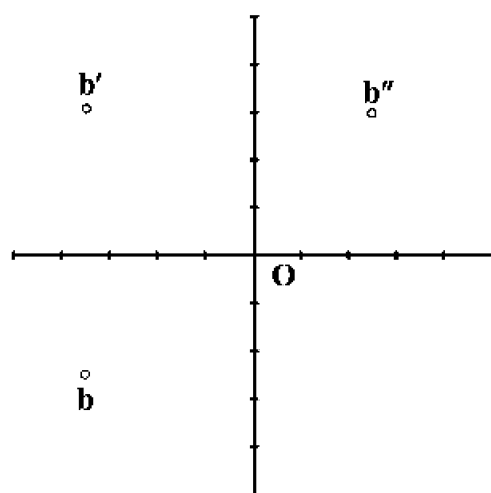

- (۱) $2/5$
- (۲) $3/5$
- (۳) ۴
- (۴) $6/5$

۱۷۶- در زبان تصویر، جمعاً چند گروه از تصاویر جای دارند؟

- (۱) دو گروه
- (۲) سه گروه
- (۳) چهار گروه
- (۴) تنها یک گروه

۱۷۷- در مورد خط AB در تصویر ایزومتریک، چه می توان گفت؟ این خط:

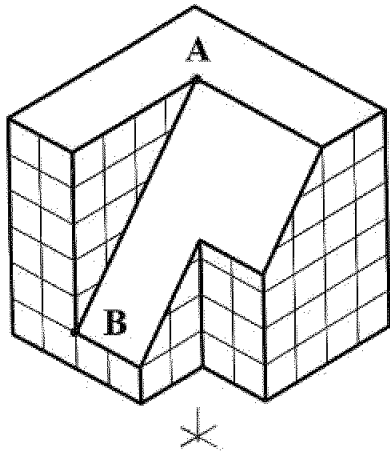

- (۱) مطابق اندازه واقعی آن رسم شده است.
- (۲) با زاویه معین 60° درجه قابل رسم است.
- (۳) با تعیین ابتدا و انتهای آن قابل رسم است.
- (۴) با زاویه معین، مستقیماً قابل ترسیم است.

۱۷۸- نمای روبه رو و افقی از یک قطعه موجود است. نمای جانبی درست کدام است؟

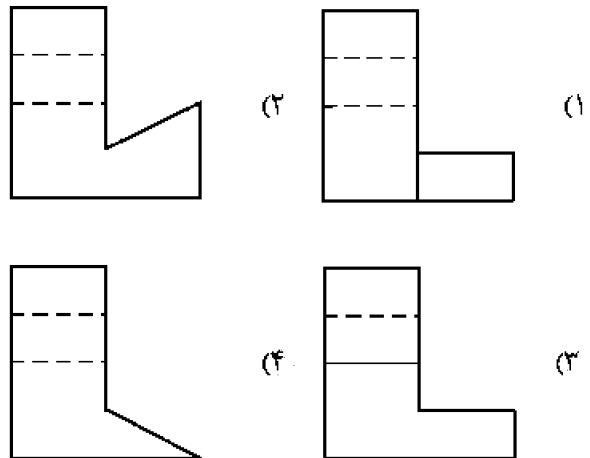
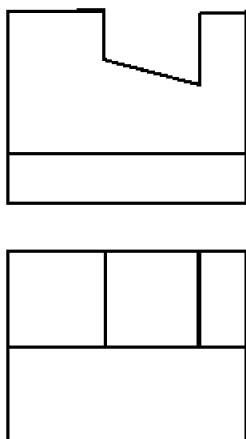

۱۷۹- برش ها در نقشه های معماری اهمیت زیاد دارند، چرا؟

- (۱) اطلاعات داخلی یک بنا زیاد است.
- (۲) اندازه گذاری نماها را ساده تر می کند.
- (۳) از شلوغی نماهای بدون برش می کاهد.
- (۴) تصاویر را به صورت ساده تری نمایش می دهد.

۱۸۰- کدام مورد گنجه را نشان می دهد؟

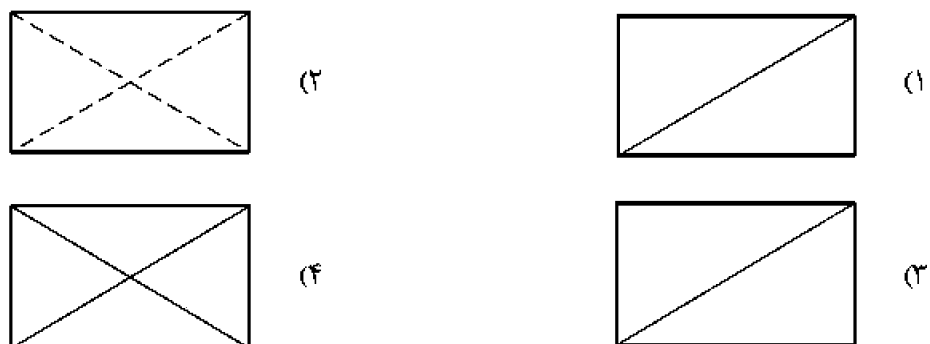

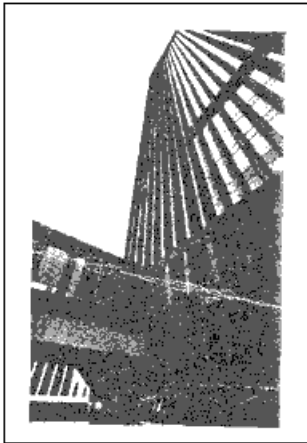

۱۸۱- در تصویر روبه‌رو، کدام مورد، بیشتر دیده می‌شود؟

- (۱) بافت
- (۲) ایستایی
- (۳) حرکت
- (۴) ریتم افزایشی

۱۸۲- همهٔ موارد در ترکیب چهره‌های شکل زیر، مشاهده می‌شود، به‌جز:

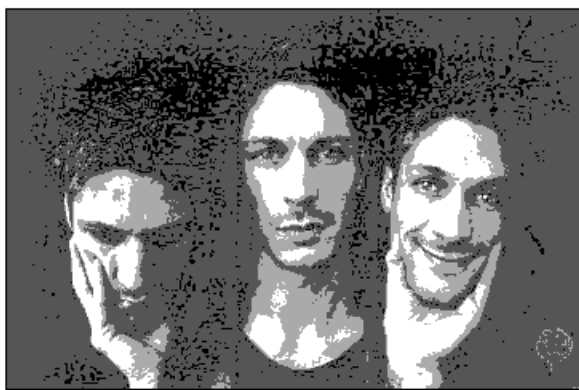

- (۱) تعادل و توازن
- (۲) تضاد و تکثر
- (۳) تقارن و تضاد
- (۴) توازن و تقابلی

۱۸۳- لوگوی روبه‌رو، مناسب کدام مورد است؟



- (۱) یوگا
- (۲) واترپولو
- (۳) والیبال نشسته
- (۴) ورزش‌های نظامی

۱۸۴- کدام گزینه، شرح تصویر روبه‌رو است؟

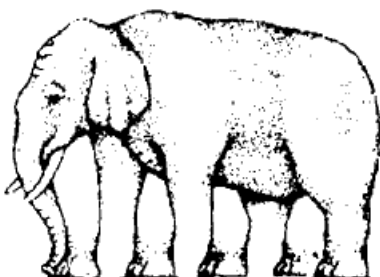

- (۱) خطای باصره
- (۲) تضاد بین فرم و محتوا
- (۳) فشردگی فضای مثبت و منفی
- (۴) ایجاد ریتم عمودی متراکم و منظم

۱۸۵- صخره‌نگاری زیر، متعلق به کدام مکان تاریخی است؟



- (۱) تمتمه در آذربایجان
- (۲) میرملاس در لرستان
- (۳) غار کمریند در مازندران
- (۴) غار شکارچیان در کرمانشاه

۱۸۶- کدام مورد در تصویر روبه‌رو، مشاهده می‌شود؟



(۱) پرواز

(۲) پروانه

(۳) انسان خوابیده

(۴) لکهٔ جوهر بین دو صفحه کاغذ

۱۸۷- لوگوی روبه‌رو، مناسب کدام مورد است؟



(۱) میزگرد

(۲) گل‌فروشی

(۳) باغ گیاه‌شناسی

(۴) حمایت از کودکان

۱۸۸- عنوان تصویر روبه‌رو، کدام است؟



(۱) گوش کردن

(۲) ورزش کردن

(۳) درس خواندن

(۴) تماشای تلویزیون

۱۸۹- نورپردازی تابلو زیر، به آثار کدام هنرمند شباهت دارد؟

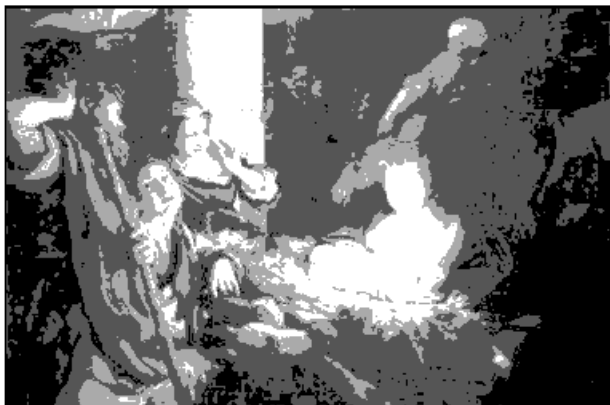

(۱) داوید

(۲) ورمیر

(۳) دومیه

(۴) رامبراند

۱۹۰- در کدام دوره، معماری از تناسب خاصی پیروی نمی‌کند، از خطوط مستقیم پرهیز شده و همهٔ اجزاء براساس حواس

هنرمند طراحی می‌شود و دارای روحی از حرکت و جنبش است؟

(۱) باروک

(۲) بیزانس

(۳) رمانتیک

(۴) نئوکلاسیک

۱۹۱- تصویر روبه‌رو، نمایندهٔ کدام جنبش هنری است؟



(۱) فئورتالیسم

(۲) نئورتالیسم

(۳) سوررئالیسم

(۴) رئالیسم جادوئی

۱۹۲- نقش تزئینی روبه‌رو، متعلق به کدام دوره تاریخی ایران و کدام مکان است؟

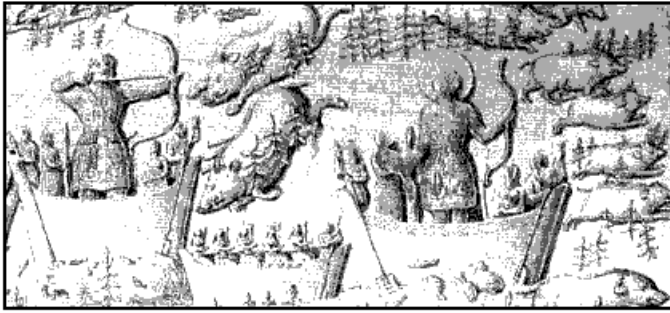

- (۱) ساسانیان - بیستون
- (۲) اشکانیان - کوه خواجه
- (۳) اشکانیان - معبد آناهیتا
- (۴) ساسانیان - طاق بستان

۱۹۳- طرح روبه‌رو، به کدام مورد اشاره بیشتری دارد؟

SOLIDARNOŚĆ

- (۱) شادمانی
- (۲) همبستگی
- (۳) تعادل بصری
- (۴) تضاد فرم و فضا

۱۹۴- نقوش روبه‌رو، برگرفته از سفالینه‌های شوش، به ترتیب سمبل کدام موارد هستند؟



(۱)

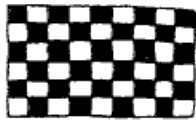

(۲)



(۳)

- (۱) کوه و کشاورزی - خانه - خورشید
- (۲) کوه و آب - خانه - رویش گیاه
- (۳) کشاورزی - زمین - خورشید و درخت زندگی
- (۴) کوه - زمین کشاورزی - ارتباط خورشید و رویش گیاهان

۱۹۵- لوگوی روبه‌رو، مناسب کدام گزینه است؟

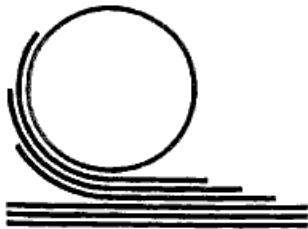

- (۱) تولید ماکارونی
- (۲) آسفالت و ترمیم جاده
- (۳) چاپ و نشر (دفتر فنی)
- (۴) نورد فلزات (صنایع سنگین)

۱۹۶- در طراحی حروف روبه‌رو، تأکید بر کدام مورد است؟



- (۱) حروف‌نگاری گرافیتی
- (۲) ترکیب‌بندی اکسپرسیو
- (۳) فضای مثبت و منفی به شیوه پاپ‌آرت
- (۴) توازن بین حروف و فضای سوررئالیستی

۱۹۷- چرا تصویر روبه‌رو، دارای ارزش بصری قابل توجه است؟



- (۱) برش و زوایای سیال
- (۲) چرخش تیرگی و روشنی
- (۳) زاویه دید غیرمتعارف و پرکنتراست
- (۴) ترکیب سایه‌های افتان و سایه‌های حجمی

۱۹۸- کدام عنوان، مناسب حجم روبه‌رو است؟



- (۱) دفاع
- (۲) هراس
- (۳) گیرودار
- (۴) عنان گسیختگی

۱۹۹- ترکیب‌بندی نقوش سفالینه روبه‌رو، در کجا رواج داشته است؟



- (۱) ری (ششم ه. ق.)
- (۲) اراک (هفتم ه. ق.)
- (۳) کاشان (هفتم ه. ق.)
- (۴) نیشابور (چهارم ه. ق.)

۲۰۰- کدام مورد، درباره اثر روبه‌رو درست است؟



- (۱) ترکیب‌بندی نوگرا با نگرش واقع‌گرایانه و اغراق‌آمیز
- (۲) عمق‌نمایی اغراق‌آمیز و ترکیب‌بندی افقی و ساکن
- (۳) بازنمایی طبیعت‌گرایانه، دوری از نگرش‌های رمانتیک
- (۴) ایجاد تعادل بصری از مرکز به محیط و از محیط به مرکز

۲۰۱- خالق کمدي نو، چه کسی است؟

- (۱) مناندر (۲) اشيل (۳) اورپيد (۴) آريستوفان

۲۰۲- کدام مضمون در نماي روبه‌رو (فيلم پروژه جادوگر بلر)، بيشتري نمايان است؟

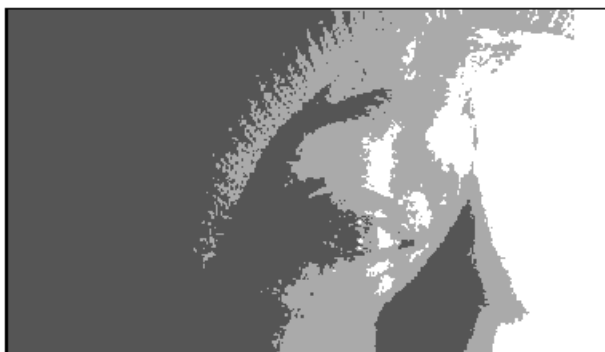

- (۱) انتظار
(۲) استقبال
(۳) اعتراف
(۴) کنجکاو

۲۰۳- پوستر روبه‌رو، براي کدام فيلم «آلفرد هيچکاک» طراحي شده است؟



- (۱) روانی
(۲) سرگيجه
(۳) حق‌السکوت
(۴) شمال از شمال غربی

۲۰۴- نقطه قوت نماي روبه‌رو، کدام است؟



- (۱) فضاهای درهم
(۲) توازن در سفیدی و سیاهی
(۳) تقابل در فضا سازی و طراحي صحنه
(۴) محدودیت در خاکستری‌های بینابین

۲۰۵- تکنیک حرکتی عروسک روبه‌رو، کدام است؟



- (۱) دستکشی
(۲) رومیزی
(۳) میله‌ای
(۴) نخ‌ی

۲۰۶- در یک نماي بسته، جهت نشان دادن ورود فرد ناشناس به صحنه، استفاده از کدام سايه پردازي نمايشی، تأثير بيشتري دارد؟

- (۱) ممتد (۲) پرکنتراست (۳) انتزاعي (۴) شکل ساز

۲۰۷- در نمايش کاتا کالي، رنگ چهره خدایان با کدام یک نشان داده می شود؟

- (۱) سبز (۲) سفید (۳) صورتی (۴) قرمز تيره

۲۰۸- وردست يا مرید مرشد نقال که به عنوان مقدمه؛ غزل يا قطعه ای آواز می خواند، با چه اصطلاحی شناخته می شود؟

- (۱) پیشخوان (۲) روضه خوان (۳) چاووش (۴) پیشگوی

۲۰۹- همه موارد از ویژگی های نمايش اپیزودیک است، به جز:

- (۱) چند نمايش کوتاه که در عين استقلال با هم مرتبط هستند.
 (۲) نمايشی که صحنه ها و پرده های گسترده را توصيف می کند.
 (۳) نمايشی که حوادث متصل به هم را تصوير می کند.
 (۴) نمايش، جنبه حادثه ای دارد.

۲۱۰- نماي درگير (Following Shot) کدام است؟

- (۱) نمايي که براساس حرکت فيگور، زاويه دید آن تغيير می کند.
 (۲) در اين نما بيشتري، نقش تماشاچي جستجوگري در فضا است.
 (۳) قاب بندی آن برای نگه داشتن فيگور متحرک در درون قاب، دائماً تغيير می کند.
 (۴) نماي جستجوگري که به دليل سرعت یکسان با موضوعات متحرک، ساکن دیده می شود.

۲۱۱- در تحليل نورپردازي تصوير روبه رو، کدام مورد صحيح است؟

- (۱) شخصيت زن، قوی و مرد مقابل آن، متزلزل است.
 (۲) به شخصيت مرد، اهميت بصري بيشتري داده شده است.
 (۳) نورپردازي، تعادل احساسی بين دو شخصيت برقرار کرده است.
 (۴) شخصيت مرد، منفی به نظر می رسد و چشم به طرف آن هدايت می شود.



۲۱۲- در پویانمایی برای ایجاد بهترین تأثير در یک طرح، بهتر است رنگ ها چگونه تقسیم شوند؟

- (۱) رنگ های گرم در مقابل تیرگی قرار گیرند.
 (۲) رنگ های سرد در مقابل روشنی قرار گیرند.
 (۳) آمیزه کلی آن ها، به سیاه یا سفید منتهی شود.
 (۴) آمیزه کلی آن ها، یک خاکستری خنثی تولید کند.

۲۱۳- در نمايش، اپيلوگ (Epilogue) به کدام معنا است؟

- (۱) نوعی تک گویی که به درام نزدیک است.
 (۲) به میان پرده های سرگرم کننده اطلاق می شود.
 (۳) تفسير زیبا و بذله گویانه بر آنچه در نمايش رخ داده است.
 (۴) پیام هایی در قالب سخنرانی که معمولاً کنایه آمیز و پندآموز است.

۲۱۴- همه موارد، در تعريف و توصيف ميزانسن می گنجد، به جز:

- (۱) ميزانسن درست و مناسب، منعکس کننده دينامیک های احساسی صحنه است.
 (۲) ميزانسن از درون صحنه هایی که تدوينگر انتخاب می کند، سر بر می آورد.
 (۳) با ميزانسن درست می توان صحنه های متوسط را به اوج رساند.
 (۴) ميزانسن، از قدرتمندترین ابزارهای کارگردان است.

۲۱۵- كهن ترين گروه تئاتر ملي جهان كه در سال ۱۶۸۰ پايه گذاري شد، چه نام دارد؟

- (۱) كمدي بکوب بکوب (۲) سنت موزيك هال (۳) كمديادلا رته (۴) كمدي فرانسز

۲۱۶- تصوير روبه رو، صحنه‌اي از فيلم «گرد آوري» است، در اين صحنه کدام مورد بر بيان بصري فيلم افزوده است؟



- (۱) شكل‌هاي هندسي نيرومند
(۲) چهره‌هاي خنثي در پس زمينه
(۳) تنوع فرم‌هاي پيچيده در صحنه
(۴) ايستايي نگاهان‌ها در تضاد با حرکت افراد در بند

۲۱۷- بنیان‌گذار تئاتر آزمایشگاهی، چه کسی بود؟

- (۱) بکت (۲) آرتو (۳) شومان (۴) گروتوفسکی



۲۱۸- پوستر روبه رو، مناسب کدام مورد است؟

- (۱) تئاتر آيینی آفريقا
(۲) فستیوال جهانی نمايش
(۳) نمايش‌هاي آکادمیک دانشجویان
(۴) همایش با عنوان معرفی آثار ایبسن

۲۱۹- اولين نویسنده‌اي که براساس داستانی از خودش، تراژدی نوشت چه کسی است؟

- (۱) سنه‌کا (۲) سوفکل (۳) پلوتارک (۴) آگاتون



۲۲۰- در تصوير روبه رو، نورپردازی چگونه است؟

- (۱) مركزی، بالا و پشت سر
(۲) مركزی و از پايين به شخصيت
(۳) هم‌زمان افقی از طرفين به شخصيت
(۴) از زاویه راست تصوير و هم‌زمان بالای سر

- ۲۲۱- رقص‌های مجار، اثر کدام یک از آهنگسازان زیر است؟
 (۱) وردی (۲) برامسی (۳) بانتوک (۴) دورژاک
- ۲۲۲- باس آلبرتی (Albrti Bass) چگونه اجرا می‌شود؟
 (۱) با دست چپ نوازنده پیانو، اجرا می‌شود.
 (۲) باس استیناتو که با دست چپ «آلبرت» اجرای می‌شد.
 (۳) آکورد ساده شکسته که با دست راست نوازنده اجرا می‌شود.
 (۴) سوژه اول در تنالیتته اصلی که اغلب با آکوردهای شکسته اجرا می‌شود.
- ۲۲۳- چنانچه تمام پدال‌های هارپ در وضعیت وسط باشند، کوک آن کدام است؟
 (۱) دو ماژور (۲) سی بمل ماژور (۳) دو بمل ماژور (۴) دو دیز ماژور
- ۲۲۴- چنانچه نوازنده ویلن روی سیم «سل» نت «لا» را بگیرد و با انگشت چهارم نت «ر» را لمس کند، نت حاصل چگونه است؟
 (۱) صدای «ر» روی خط چهارم با کلید سل (۲) صدای «ر» با دو خط اضافه بالای حامل
 (۳) نت «لا» با یک خط اضافه بالای حامل (۴) نت «می» با سه خط اضافه بالای حامل
- ۲۲۵- طاق‌دیس یا تخت کاوس، گوشه کدام دستگاه است؟
 (۱) نوا (۲) همایون (۳) سه‌گاه (۴) چهارگاه
- ۲۲۶- در انگشت‌گذاری برای کمانچه عدد ۱، مربوط به کدام یک از انگشتان است؟
 (۱) انگشت حلقه دست چپ (۲) انگشت کوچک چپ (۳) سبابه دست چپ (۴) شست دست چپ
- ۲۲۷- بم‌ترین صدا متعلق به کدام یک از سازهای زیر است؟
 (۱) باسون (۲) کنترباس (۳) کلارینت باس لا (۴) ساکسوفون باریتون
- ۲۲۸- پیزیکاتو (Pizz.) روی ویلن به وسیله شست دست راست چگونه نشان داده می‌شود؟
 (۱) + (۲) C (۳) Q (۴) D
- ۲۲۹- صدادهندگی چلستا چگونه است؟
 (۱) دهم کوچک بالاتر شنیده می‌شود. (۲) نهم بزرگ پایین‌تر شنیده می‌شود.
 (۳) دو اکتاو بالاتر شنیده می‌شود. (۴) یک اکتاو بالاتر شنیده می‌شود.
- ۲۳۰- سمفونی دنیای جدید، اثر کیست؟
 (۱) دورژاک (۲) سیلیوس (۳) چایکوفسکی (۴) ریشارد اشتراوس
- ۲۳۱- چنانچه نوازنده ویلن $\frac{1}{p}$ سیم را لمس کند، نت حاصل کدام است؟
 (۱) اکتاو (۲) دوازدهم (۳) پانزدهم (۴) هفتم کوچک
- ۲۳۲- پوزیسیون پنجم ترمبون باس آکولیس، کدام است؟
 (۱) فا (۲) سی بکار (۳) سی بمل (۴) دو دیز
- ۲۳۳- کدام نت در معکوس سوم آکورد هفتم کاسته «می مینور» در باس، قرار می‌گیرد؟
 (۱) لا (۲) دو (۳) ر دیز (۴) ر بکار

۲۳۴- آکورد درجه پنجم فا دیز مینور هارمونیک با کدام یک از گزینه‌های زیر مشترک است؟

- (۱) لا ماژور (۲) سی ماژور (۳) دو دیز مینور (۴) دو دیز ماژور

۲۳۵- کادانس شکسته (Interrupted) در گام «سل مینور» کدام است؟

- (۱) $Gm \rightarrow Cm$ (۲) $Cm \rightarrow D$ (۳) $DM \rightarrow Gm$ (۴) $DM \rightarrow EbM$
7 7

۲۳۶- آکورد نهم کوچک، روی کدام یک از درجات «مد فریزین» قرار دارد؟

- (۱) اول و پنجم (۲) اول و ششم (۳) دوم و هفتم (۴) سوم و ششم

۲۳۷- مفهوم اصطلاح ریتارداندو (Ritardando) کدام است؟

- (۱) قوی کردن ناگهانی (۲) با عجله اجرا کردن
(۳) کمی آهسته‌تر کردن (۴) پرنشاط اجرا نمودن موسیقی

۲۳۸- فواصل گام مینور هارمونیک، به کدام یک از دستگاه‌های زیر شبیه‌تر است؟

- (۱) شور (۲) اصفهان (۳) چهارگاه (۴) راست پنج‌گاه

۲۳۹- کدام یک از کوک‌های زیر، جهت شور «لا» مناسب‌تر است؟

- (۱) دو - سل - دو - دو (۲) دو - سل - ر - سل (۳) دو - سل - لا - ر (۴) دو - سل - ر - ر

۲۴۰- ابوا باریتون، برای هم‌صدایی با کلارینت باس «لا» (با کلید سل) چگونه عمل می‌کند؟

- (۱) یک اکتاو بالاتر اجرا می‌کند. (۲) دهم بزرگ پایین‌تر اجرا می‌کند.
(۳) یک سوم بزرگ بالاتر اجرا می‌کند. (۴) نت‌ها را یک سوم کوچک پایین‌تر اجرا می‌کند.

- ۲۴۱- مهم ترین علت استفاده کردن پنبه در تولید تور ماهی گیری و صنایع دریانوردی، کدام است؟
 (۱) مواد قلیایی و اسیدی روی آن اثر ندارد.
 (۲) رطوبت، استحکام پنبه را بیشتر می کند.
 (۳) رطوبت، باعث انعطاف پذیری پنبه می شود.
 (۴) پنبه، جزء الیاف سبک است و رطوبت، وزن آن را بالا می برد.
- ۲۴۲- کدام مورد، درباره تخته هایی که دارای چوب فشاری هستند، درست است؟
 (۱) در ساخت ادوات ورزشی کاربرد بیشتری دارند.
 (۲) مقاومت بیشتری در مقابل سایش و اصطکاک دارند.
 (۳) در اثر خشک شدن کمانی شده، خمیده و پیچیده می گردند.
 (۴) نسبت به چوب نرمال، هم کشیدگی طولی آن کمتر از عرضی است.
- ۲۴۳- در هنر امروزی دواتگری، بیشتر از چه فلزهایی استفاده می شود؟
 (۱) مس، برنج (۲) مس، نقره (۳) برنج، برنز (۴) نقره، برنز
- ۲۴۴- در اندود کردن دیوارها، به کدام علت ضخامت لایه گچ کشته نباید بیشتر از یک میلی متر باشد؟
 (۱) اعوجاج سطح زیر (۲) پوسته پوسته شدن (۳) ترک برداشتن آن (۴) افزایش وزن دیوار
- ۲۴۵- ملات گچ و خاک دستی با چه اصطلاحاتی نامیده می شود؟
 (۱) اولیه و تیزون (۲) مشتی و اولیه (۳) عسلی و مشتی (۴) تیزون پرمایه و مشتی
- ۲۴۶- در رنگرزی سنتی، مهم ترین دندانۀ رنگ های مصنوعی کدام است؟
 (۱) قلع (۲) کروم (۳) زاج سیاه (۴) زاج سفید
- ۲۴۷- علت آغشته کردن قالب چوبی چاپ قلمکار به روغن پیه، کدام موارد است؟
 (۱) دوام - تراش نرم - عدم نفوذ آب (۲) بستن منافذ چوب - رنگ پذیری - دوام
 (۳) تراش نرم - صیقلی شدن - عدم نفوذ آب (۴) عدم نفوذ آب - رنگ پذیری - صیقلی شدن
- ۲۴۸- چنانچه مقدار کربنات منیزیم در مرکب چاپ کلیشه فلزی بیشتر از حد استاندارد باشد، چه اتفاقی رخ می دهد؟
 (۱) مانع جدا شدن ترکیبات مواد مرکب می شود.
 (۲) مرکب مورد استفاده چاپ، روان و سیال نمی شود.
 (۳) چسبندگی مرکب، افزایش یافته و از سطح کلیشه به راحتی پاک نمی گردد.
 (۴) باعث خشک شدن سریع مرکب بر سطح کلیشه و غیر قابل نفوذ شدن آن می گردد.
- ۲۴۹- کدام یک، از خصوصیات ساختار فیلم های عکاسی با حساسیت کم است؟
 (۱) دارا بودن پایه استرالیونی
 (۲) دارا بودن ماده ضد هاله بر سطح پشت پایه فیلم
 (۳) ریز بودن کریستال های برمید نقره موجود در امولسیون
 (۴) بزرگ بودن کریستال های برمید نقره موجود در امولسیون

- ۲۵۰- بستر چاپ لیفت گراند، کدام است؟
 (۱) فلز (۲) چوب (۳) سنگ (۴) لینولتوم
- ۲۵۱- از بین دندانها، کدام یک ثبات و شفافیت بیشتری در رنگها به وجود می آورد؟
 (۱) مس (۲) کروم (۳) قلع (۴) آهن
- ۲۵۲- کدام ماده تشکیل دهنده خاک رس قرمز، موجب پایین آمدن درجه پخت می گردد؟
 (۱) آهک (۲) آلومین (۳) سیلیس (۴) اکسید آهن
- ۲۵۳- با توجه به ساختار الیاف پلی استر، رنگزای مناسب آنها کدام است؟
 (۱) راکتیو (۲) بازیگ (۳) دیسپرس (۴) اسیدی
- ۲۵۴- برای جلوگیری از تخمیر چسب نشاسته، بهتر است کدام مواد به آن افزوده شود؟
 (۱) نمک، آهک (۲) بوراکس، فرمالین (۳) گلیسرین، دکستروز (۴) اسید سولفوریک، سولفات سدیم
- ۲۵۵- همه پوشش های تزئینی دیواری نیاز به زیرساخت دارند، به جز:
 (۱) سلولزی (۲) رنگ اکریلیک (۳) کاغذ دیواری (۴) سیمان سفید
- ۲۵۶- خطرناک ترین ناخالصی موجود در مس که باعث ترد و شکننده شدن آن می شود، کدام است؟
 (۱) سرب (۲) آهک (۳) آرسنیک (۴) بیسموت
- ۲۵۷- آلومین، شیشه را در برابر کدام مورد مقاوم می سازد؟
 (۱) اسیدها (۲) مواد قلیایی (۳) حرارت (۴) رنگ پذیری
- ۲۵۸- کدام فلز در حالت خالص، نرم بوده و برای ساخت وسایل مختلف مناسب نیست؟
 (۱) نیکل (۲) نقره (۳) منگنز (۴) آلومینیوم
- ۲۵۹- کدام یک از سطوح، جهت نگهداری فرش مناسب تر است؟
 (۱) گچی (۲) آهکی (۳) چوبی (۴) ملات رسی
- ۲۶۰- کاسه طینتی، صفحه، گوشی ها و شیطانک کدام ساز از جنس چوب توت است؟
 (۱) پینجو (۲) قوپوز (۳) تمبورک (۴) ریاب هجده تار

کُد کنترل

672

D

خارج از کشور

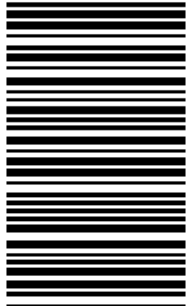

672D

دفترچه فرهنگ و معارف اقلیت‌های
دینی و زبان‌های خارجی غیرانگلیسی
(ضمیمه دفترچه شماره ۱)



جمهوری اسلامی ایران
وزارت علوم، تحقیقات و فناوری
سازمان سنجش آموزش کشور

«اگر دانشگاه اصلاح شود مملکت اصلاح می‌شود.»
امام خمینی (ره)

ویژه نظام آموزشی قدیم

آزمون فرهنگ و معارف اقلیت‌های دینی
و زبان‌های خارجی غیرانگلیسی

آزمون سراسری ورودی دانشگاه‌های کشور - ۱۳۹۹

آزمون فرهنگ و معارف اقلیت‌های دینی و زبان‌های خارجی غیرانگلیسی
گروه‌های آزمایشی علوم ریاضی، علوم تجربی، علوم انسانی، هنر و زبان

فرهنگ و معارف اقلیت‌های دینی مسیحی، زرتشتی، کلیمی	زبان‌های خارجی آلمانی، فرانسه، روسی، ایتالیایی
تعداد: ۲۵ سؤال مدت پاسخ‌گویی: ۱۷ دقیقه	تعداد: ۲۵ سؤال مدت پاسخ‌گویی: ۲۰ دقیقه

سال ۱۳۹۹

حق چاپ، تکثیر و انتشار سؤالات به هر روش (الکترونیکی و ...) پس از برگزاری آزمون، برای تمامی اشخاص حقیقی و حقوقی تنها با مجوز این سازمان مجاز می‌باشد و با متخلفین برابر مقررات رفتار می‌شود.

* داوطلب گرامی، عدم درج مشخصات و امضاء در مندرجات جدول ذیل، به منزله عدم حضور شما در جلسه آزمون است.

اینجانب..... با شماره داوطلبی..... با آگاهی کامل، یکسان بودن شماره صندلی خود را با شماره داوطلبی مندرج در بالای کارت ورود به جلسه، بالای پاسخنامه و دفترچه سؤالات، نوع و کدکنترل درج شده بر روی دفترچه سؤالات و باین پاسخنامه ام را تأیید می‌نمایم.

امضاء:

- ۵۱- وقتی درباره وجود یک چیز مثلاً وجود کهکشان راه شیری بحث می‌کنیم، کدام مورد ارتباطی با موضع‌گیری افراد در این بحث ندارد؟
- (۱) برخی اثبات آن را به علوم تجربی می‌سپارند.
 - (۲) برخی افراد ادعا می‌کنند که این کهکشان وجود ندارد.
 - (۳) برخی افراد ادعا می‌کنند که کهکشان راه شیری وجود دارد.
 - (۴) برخی نیز ادعایی نمی‌کنند و می‌گویند ما نمی‌دانیم که این کهکشان هست یا نیست.
- ۵۲- در عامل انحرافات اخلاقی از سلسله عوامل زمینه‌ساز انکار خداوند، در بیشتر موارد کدام رابطه را می‌توان پذیرفت؟
- (۱) مادیگری اخلاقی سبب مادیگری عقیدتی می‌شود.
 - (۲) مادیگری عقیدتی سبب مادیگری اخلاقی می‌شود.
 - (۳) مادیگری رفتاری سبب مادیگری عقیدتی و آن نیز مادیگری اخلاقی را به دنبال دارد.
 - (۴) مادیگری عقیدتی مادیگری رفتاری را سبب می‌شود و آن نیز مادیگری اخلاقی را به دنبال دارد.
- ۵۳- حوادث تلخ و آفات و سختی‌ها چه اندیشه‌ای را می‌تواند در انسان‌ها رقم بزند و از کجا سرچشمه می‌گیرد؟
- (۱) تردید در عدالت خداوند - دنیا جای شکوفایی و رشد است.
 - (۲) ایمان و استقامت در زندگی - دنیا جای شکوفایی و رشد است.
 - (۳) تردید در عدالت خداوند - پنداری بی‌اساس درباره دنیا و زندگی دنیا
 - (۴) ایمان و استقامت در زندگی - پنداری بی‌اساس درباره دنیا و زندگی دنیا
- ۵۴- الهامات غریزی در حیوانات به کدام معنی است؟
- (۱) اعمال بی‌سابقه‌ای است که در شرایط مساعد برای شکوفایی رشد خویش انجام می‌دهند.
 - (۲) انجام افعالی است که برای رسیدن به آخرین مرحله رشد خویش انجام می‌دهند.
 - (۳) انجام یک سلسله کارهایی است که به هیچ وجه با آن‌ها سابقه نداشته‌اند.
 - (۴) فعالیت‌های مفید و لازمی است که تأمین‌کننده بخشی از نیازهای حیاتی آن‌هاست.
- ۵۵- کدام عبارت، تبیین مناسبی درباره نقص نسبی دانش بشری است؟
- (۱) تکامل علوم مختلف تنها مستلزم تکامل قدرت اندیشه است.
 - (۲) از میان دانش بشری فقط علوم تجربی است که تکامل تدریجی دارد.
 - (۳) علم بشری در هر زمان نسبت به گذشته کامل‌تر اما نسبت به آینده ناقص‌تر است.
 - (۴) میزان مجهولات امروز جهان علم نسبت به گذشته کاهش چشمگیری داشته است.
- ۵۶- کدام عنوان، مفهوم بیت زیر را بیان می‌کند؟
- «گر کند میل این، شود کم از این ور کند میل آن، شود به از آن»
- (۱) از خود بیگانگی انسان
 - (۲) آدمی در میان دو بی‌نهایت
 - (۳) انسان سرگردان در عرصه زندگی
 - (۴) دو قطبی بودن آرزوهای انسان

- ۵۷- چه کسانی از آزمایش انسان که از سنت‌های الهی می‌باشد، معاف هستند؟
- (۱) امتحان الهی شامل همه انسان‌ها به‌جز پیامبران و کودکان می‌شود.
 - (۲) پیامبران الهی و پیروان خاص ایشان مورد امتحان قرار نمی‌گیرند.
 - (۳) پیامبران الهی از این آزمایش معاف هستند.
 - (۴) کسی از این آزمایش الهی معاف نیست.
- ۵۸- در عالم پس از مرگ، کدام تغییرات در پرونده شخص ایجاد می‌شود؟
- (۱) در زمان مرگ پرونده اعمال شخص بسته می‌شود و دیگر بر اعمال خوب و بد او افزوده نخواهد شد.
 - (۲) نتایج اعمال خانواده و دوستانش به‌تدریج در پرونده وی نمایان می‌گردد و موجب عذاب یا ثواب می‌گردد.
 - (۳) با وجود باز بودن پرونده اعمال انسان پس از مرگ دیگران نقشی در تغییرات سعادت یا بدبختی او نخواهند داشت.
 - (۴) آثار و نتایج مثبت و منفی اعمالی که در زندگی انجام داده، منشأ سعادت یا بدبختی او در جهان پس از مرگ می‌شود.
- ۵۹- کدام استدلال، در راستای اثبات معاد، زندگی بعد از مرگ را یکی از نوامیس آفرینش معرفی می‌نماید؟
- (۱) معاد در پرتو عدل الهی
 - (۲) معاد در پرتو حکمت خداوندی
 - (۳) اشاره به قدرت نامحدود خداوندی
 - (۴) اشاره به نظام مرگ و زندگی در طبیعت
- ۶۰- کدام مورد، دیدگاه مکتب‌های مادی مانند مارکسیسم را تبیین می‌کند؟
- (۱) فلسفه، هنر و دین زیربنا بوده و نظام اقتصادی برای خود اصالت دارد.
 - (۲) فلسفه، هنر و دین بازتابی از نظام اقتصادی بوده و برای خود اصالت ندارند.
 - (۳) نظام اقتصادی زیربنا است، اما تمدن و فرهنگ برای خود استقلال و اصالت دارند.
 - (۴) نظام اقتصادی روبنا است، یعنی بازتابی از تمدن و فرهنگ می‌باشد و آن‌ها برای خود اصالت ندارند.
- ۶۱- شکل منطقی طرح در رابطه با اموری که قرار است طرح کلی درباره آن‌ها بیان شود، چگونه باید باشد؟
- (۱) باید در جای محمول قرار بگیرد و با کلمه همه شروع شود.
 - (۲) باید در جای موضوع قرار بگیرد و با کلمه بعضی شروع شود.
 - (۳) باید همیشه در جای محمول قضیه قرار بگیرد.
 - (۴) باید همیشه در جای موضوع قضیه قرار بگیرد.
- ۶۲- مطابق کدام طرح استثمارگران می‌گویند: «ما که بر شما حکومت می‌کنیم نمایندگان خدای اعلائی والا هستیم و آن‌چه بر شما می‌گذرد خواست و مشیت اوست» و کدام مورد نقض این نظریه است؟
- (۱) تفسیر روانی خداگرایی - قیام حضرت موسی (علیه السلام)
 - (۲) تفسیر روانی خداگرایی - زندگی حضرت عیسی (علیه السلام)
 - (۳) تفسیر اقتصادی خداگرایی - قیام حضرت موسی (علیه السلام)
 - (۴) تفسیر اقتصادی خداگرایی - زندگی حضرت عیسی (علیه السلام)
- ۶۳- «حب ذات»، «مهاجرت پرندگان» و «گریستن بر اثر درد» هر یک به کدام نوع رفتار مربوط می‌شود؟
- (۱) غریزی - رفلکسی - غریزی
 - (۲) فطری - غریزی - غریزی
 - (۳) غریزی - غریزی - رفلکسی
 - (۴) فطری - رفلکسی - رفلکسی
- ۶۴- «پدیده‌های هدفدار» و «هماهنگی میان بخش‌های مختلف یک مجموعه» از جمله موارد نقض کدام طرح در توجیه اعتقاد به خدا به‌شمار می‌آیند؟
- (۱) تصادف
 - (۲) ماتریالیسم
 - (۳) روانکاوی
 - (۴) ترس و جهل
- ۶۵- کدام بیت، می‌تواند پاسخ مناسب برای معتقدان به نظریه چند خدایی باشد؟
- (۱) ای فسرده عاشق ننگین نمند
 - (۲) قرن‌ها بگذشت و این قرن نوی است
 - (۳) وصف او فانی شد و ذاتش بقا
 - (۴) به نزد آنکه جانش در تجلی است
- کو ز بیم جان ز جانان می‌رمد
ماه آن ماه است و آب آن آب نیست
زان سپس نی کم شود نه بد لقا
همه عالم، کتاب حق تعالی است

- ۶۶- آخرین سخن مسیح خطاب به زنی زائیه که بخشیده شد، چه بود؟
 (۱) برو دیگر گناه مکن.
 (۲) مرا متابعت کن.
 (۳) تو گناهکاری و باید به سزای عملت برسی.
 (۴) به زندگی سلطنت برگرد زیرا بخشیده شده‌ای.
- ۶۷- چه کسی پیشاپیش نزد مسیح آمد تا بر نور او شهادت دهد؟
 (۱) اشعیای نبی
 (۲) یحیای تعمیددهنده
 (۳) یوحنا ی انجیل‌نویس
 (۴) شمعون ملقب به پطرس
- ۶۸- در اولین ملاقات عیسی با شاگردان، پس از قیامتش از مردگان، کدام یک از شاگردانش حضور نداشت؟
 (۱) اندریاس (۲) یعقوب (۳) پطرس (۴) توما
- ۶۹- یهودیانی که نزد عیسی آمدند، درباره یحیی تعمیددهنده، چه شهادتی دادند؟
 (۱) پیرو حقیقی عیسی بود و او را متابعت فرمود.
 (۲) یهودی زاده بود و شریعت موسی را زیر پا گذاشت.
 (۳) بره‌ای سرگردان در بیلبان بود که مسیح او را حیات تازه بخشید.
 (۴) هیچ معجزه‌ای نکرد، لکن هرچه درباره یحیی گفت، راست بود.
- ۷۰- نظر فریسیان در مورد جلیلی بودن عیسی چه بود؟
 (۱) همه انبیا عهد عتیق و جدید از جلیل برخاسته بودند.
 (۲) اگر مسیح موعود است، باید اهل جلیل باشد.
 (۳) هیچ نبی از جلیل برخاسته است.
 (۴) پدر و مادرش اهل جلیل بودند.
- ۷۱- چرا عیسی، خویشان را به کسانی که به خاطر معجزاتش به او ایمان آوردند، مؤتمن نساخت و اعتماد نکرد؟
 زیرا
- (۱) از مقامات یهودی و رومی بیمناک بود.
 (۲) نمی‌خواست بر تعداد شاگردانش اضافه شود.
 (۳) او همه را می‌شناخت و آنچه را که در انسان بود.
 (۴) می‌خواست بداند که نسبت به او وفاداری دارند یا خیر.
- ۷۲- چگونه زن سامری در سوخار متوجه شد که مردی که با او سخن می‌گوید، همان مسیح موعود است؟
 (۱) عیسی هر آنچه را که او انجام داده بود، به وی گفت.
 (۲) زیرا یحیی تعمیددهنده به او گفت: این است پسر خدا
 (۳) با دیدن معجزات فراوان از عیسی
 (۴) زیرا او را پر از روح و راستی دید.
- ۷۳- عیسی در جواب مردم که از او پرسیدند: «چه کنیم تا اعمال خدا را به‌جا آورده باشیم؟» انجام عمل خدا را چه دانست؟
 (۱) تشنگان نجات را سیراب کنند.
 (۲) به یحیی تعمیددهنده ایمان آورند.
 (۳) در انجام تشریفات دینی، روزه و دعا کوشا باشند.
 (۴) به آن کسی که خدا فرستاده، یعنی عیسی مسیح، ایمان بیاورند.
- ۷۴- وقتی عیسی، ایلعازر مرده را زنده کرد، چند روز از مرگ او گذشته بود؟
 (۱) یک روز (۲) چهار روز (۳) هفت روز (۴) دو هفته
- ۷۵- هدف عیسی از «هر چیزی را که به اسم من سؤال کنید، به‌جا خواهم آورد.» چه بود؟
 (۱) تا پدر در پسر جلال یابد.
 (۲) درک قدرت روح القدس
 (۳) تا پسر در پدر جلال یابد.
 (۴) محبت خود را به شاگردان نشان داد.

- ۶۶- اشوزرتشت چند سال پس از همپرسگی یا اهورامزدا به دربار شاه گشتاسب رفت؟
 (۱) ۱۰ (۲) ۱۲ (۳) ۲۰ (۴) ۳۲
- ۶۷- نیایش‌های پازند و آموزه‌های مربوط به نسا و هیرنسا به ترتیب در کدام بخش‌های اوستا آمده است؟
 (۱) خرده اوستا - وندیداد
 (۲) پشت‌ها - وندیداد
 (۳) خرده اوستا - ویسپرد
 (۴) پشت‌ها - ویسپرد
- ۶۸- این امر که «برای هر کار نیک پاداشی نیک و برای هر کار نادرست کیفری وجود دارد» منطبق بر کدام مفهوم اوستایی است؟
 (۱) اشه (۲) میشره (۳) هنوروات (۴) وهیشته منه
- ۶۹- کدام گزینه، درست است؟
 (۱) اشوزرتشت در گاهان از وجود سه جهان گیتی، مینو و برزخ سخن گفته است.
 (۲) تجربه بهشت و دوزخ تنها ویژه پس از مرگ است و هیچ راهی برای تجربه آن قبل از مرگ وجود ندارد.
 (۳) سفارش اشوزرتشت به پیروانش این است که نیکی را تنها برای نیکی بخواهند نه برای به دست آوردن بهشت.
 (۴) اشوزرتشت بهشت و دوزخ را تنها ویژه پس از مرگ می‌داند که نسان‌ها پاداش و کیفر اعمالشان را در آنجا می‌بینند.
- ۷۰- کدام گزینه، درباره‌ی واژه «یائیریه رتو» درست است؟
 (۱) در اوستا به معنی رد و سروری است که مراسم یزشن را به جای می‌آورد.
 (۲) در متون پهلوی برای اشاره به جشن‌های گاهنبار به کار رفته است.
 (۳) نام دیگر یکی از بخش‌های پنجگانه اوستا یعنی ویسپرد است.
 (۴) در زبان اوستایی به معنی «سرور سالیانه» است.
- ۷۱- واژه اوستایی «اُویدوآ» به چه معنی است؟
 (۱) دانا (۲) نادان (۳) گناهکار (۴) پرهیزکار
- ۷۲- براساس گفتگوی اشوزرتشت با پورچیستا در گاهان، برای گزینش درست باید بر چه صفاتی تکیه کرد؟
 (۱) خرد و راستی (۲) خرد و مهرورزی (۳) راستی و دانش (۴) مهرورزی و دانش
- ۷۳- اصطلاح «سنری» در متون زرتشتی به کدام مفهوم اشاره دارد؟
 (۱) پدرخواندگی فرزندی که پدر و مادرش را از دست داده است.
 (۲) همسری کسی که همسرش را از دست داده است.
 (۳) فرزندخواندگی کسی که فرزند ندارد.
 (۴) گواه و شاهد در پیمان زناشویی.
- ۷۴- کدام گزینه درست است؟
 (۱) اصول اخلاقی امری نسبی هستند.
 (۲) عقاید و باورهای انسان از اخلاق او سرچشمه می‌گیرند.
 (۳) ارزش‌های اخلاقی از بدو تولد در ذات انسان وجود دارد.
 (۴) مهم‌ترین هدف ادیان الهی گسترش اخلاق نیک در بین انسان‌هاست.
- ۷۵- دوری از ننبلی و بیکاری و گدایی و کسب توانگری و نیرومندی در جهان مادی از آموزه‌های کدام امشاسپند است؟
 (۱) اردیبهشت (۲) خرداد (۳) شهریور (۴) بهمن

- ۶۶- عارفان یهودی، هدف از آفرینش انسان را با اتکا به کدام تعالیم توضیح می‌دهند؟
 (۱) تلمود (۲) قبالا (۳) هلاخا (۴) تورات
- ۶۷- مجمع کبیر چه وظیفه‌ای برعهده داشت؟
 (۱) تدوین تعالیم قبالا (۲) تدوین میشنا و تلمود
 (۳) گردآوری احکام دینی از زمان موسی (۴) گردآوری احکام دینی پس از ویرانی معبد
- ۶۸- جلد‌های «نزیقین» و «قُداشیم» در میشنا به ترتیب به کدام معنا هستند؟
 (۱) اعیاد - طهارت (۲) اعیاد - مقدسات (۳) خسارات - طهارت (۴) خسارات - مقدسات
- ۶۹- سایر اسامی عید پَسَح کدام است؟
 (۱) جشن بهار - عید فطیر - جشن درو (۲) جشن بهار - عید فطیر - جشن آزادی
 (۳) جشن آزادی - روز نوپرانها - روز اجتماع (۴) عید مصلها - جشن هفته‌ها - روز نوپرانها
- ۷۰- در کدام مورد، ذبح شرعی چهارپا حلال است؟
 (۱) بریده شدن بیش از نصف نای و بیش از نصف مری (۲) بریده شدن بیش از نصف نای یا بیش از نصف مری
 (۳) بریدن شدن بیش از نصف مری (۴) بریدن شدن بیش از نصف نای
- ۷۱- «زُوش گالونا» و «گائون» به ترتیب به کدام امور رسیدگی می‌کردند؟
 (۱) فرهنگی و دینی - اداری و سیاسی (۲) اداری و سیاسی - فرهنگی و دینی
 (۳) اداره دانشگاه‌ها - فتوهای شرعی (۴) فتوهای شرعی - اداره دانشگاه‌ها
- ۷۲- «گتو» به چه محلی گفته می‌شد؟
 (۱) محلات اسکان اجباری یهودیان در امپراتوری عثمانی
 (۲) اردوگاه پناهندگان یهودی در امپراتوری عثمانی
 (۳) محلات اسکان اجباری یهودیان در اروپا
 (۴) اردوگاه پناهندگان یهودی در اسپانیا
- ۷۳- «عَصِرَت» نام دیگر کدام عید است؟
 (۱) پَسَح (۲) سوکوت (۳) روش هسانا (۴) شاوووعوت
- ۷۴- هنگام عقد ازدواج، داماد کدام جمله را به عروس می‌گوید؟
 (۱) اینک تو برابر قلدون مشه و دین یهود برای من تقدیس می‌شوی.
 (۲) اینک تو طبق متن کتوبا و سند ازدواج برای من تقدیس می‌شوی.
 (۳) اینک تو برابر قلدون مشه و دین یهود به عقد من درمی‌آیی.
 (۴) اینک تو طبق متن کتوبا و سند ازدواج به عقد من درمی‌آیی.
- ۷۵- منجی موعود در اعتقادات یهود چه نام دارد؟
 (۱) ماشیح (۲) گئولا (۳) مشه رینو (۴) الیاهو هناوی

Teil A: Grammatik

- 76- **Kinder, bald kommt Oma. Habt ihr ----- Zimmer aufgeräumt?**
 1) euer 2) eueres 3) eueren 4) euerer
- 77- **----- ich in Heidelberg angekommen war, rief ich meinen Vater an.**
 1) Falls 2) Wie lange 3) Damit 4) Nachdem
- 78- **Sie ärgerte sich sehr -----, dass die Leute sie für abergläubig und dumm hielten.**
 1) dafür 2) davon 3) darauf 4) darüber
- 79- **----- hat verraten, dass ich morgen meine Frau überraschen will? – Ich glaube, es war Berta.**
 1) Wo 2) Wer 3) Was 4) Wie
- 80- **In welchem Kasus steht die Präposition im Satz „Anstelle der Sekretärin öffnet ihr Chef die Tür“?**
 1) Dativ 2) Genitiv 3) Akkusativ 4) Nominativ
- 81- **Georg war den ganzen Tag mit mir unterwegs. Er ----- also unmöglich am Tatort gewesen sein.**
 1) mag 2) darf 3) kann 4) muss
- 82- **In welchem Tempus steht der Satz „Wir haben den Plan noch einmal überprüft“?**
 1) Futur I 2) Präsens 3) Perfekt 4) Präteritum
- 83- **Welche Bedeutung hat das Modalverb im Satz „Lisa darf nicht das Fenster öffnen“?**
 1) Verbot 2) Absicht 3) Fähigkeit 4) Möglichkeit
- 84- **Unser ----- Nachbar konnte wegen unserer Bauarbeiten nachts kein Auge zumachen.**
 1) arme 2) armes 3) armer 4) armen
- 85- **Herr Baumann begrüßte die Gäste und ----- (bitten) sie, Platz zu nehmen.**
 1) bat 2) bot 3) bietet 4) bittet

Teil B: Vokabeln

- 86- **Ich weiß nicht, warum du Pjotr nicht ----- kannst. Mir gegenüber hat er sich immer sehr freundlich verhalten.**
 1) leiden 2) ärgern 3) tadeln 4) täuschen
- 87- **Wie kann man nicht auftreten?**
 1) niedrig 2) bescheiden 3) vorsichtig 4) selbstsicher
- 88- **Der Lehrer merkte, dass Tobias beim ----- zwei Wörter ausgelassen hatte.**
 1) Sturz 2) Termin 3) Diktat 4) Angeln
- 89- **Das ist keine gute Idee, deine Arbeit ----- . Wie willst du dann deine Familie ernähren?**
 1) zu machen 2) zu kündigen 3) fortzusetzen 4) zu beginnen
- 90- **Mit dem Fahrrad kann ich nichts anfangen. Der Fahrradlenker ist ----- .**
 1) neu 2) defekt 3) umsonst 4) steuerbar

- 91- 1) Pour 2) Elle 3) En 4) Il
 92- 1) Si 2) Pour 3) Même si 4) A condition d'
 93- 1) y 2) en 3) le 4) lui
 94- 1) où 2) que 3) dont 4) qui
 95- 1) se terminent 2) se termineront
 3) se terminaient 4) se sont terminés

Partie D: Compréhension de Texte:

Lisez le texte suivant et répondez aux questions:

Les métiers

Je m'appelle Camille et quand j'étais enfant, j'avais des rêves plein la tête. Je voulais être professeur et enseigner les mathématiques. Puis, je voulais devenir docteur pour soigner les malades. Pour moi, les médecins et les infirmières sont des héros sans costume.

Mon ami Thomas rêvait d'être cuisinier. C'est parce qu'il n'aimait pas les plats de la cantine. Il pensait qu'un chef pouvait manger des pizzas et des frites tous les jours.

Puis, plus grand, je découvrais les métiers de policier et d'avocat dans un film. Je me disais alors que je voulais aussi combattre pour la justice. Je voulais poursuivre les criminels et défendre les gentils. Mais le monde ne fonctionne pas toujours ainsi.

Adolescent, je voulais devenir pompier. Mes parents m'encourageaient à devenir sapeur-pompier volontaire pour voir si cette carrière était réellement pour moi. J'étais donc lycéen et pompier à la fois. J'étais fier!

Mais ma plus grande passion, c'est l'art. Et aujourd'hui, je suis artiste. Je peins des tableaux dans mon studio.

Mon ami Thomas, lui, est dentiste. Pourtant, quand on était petits, il détestait aller chez le dentiste. Il pleurait à chaque fois.

- 96- **Que voulait faire Camille dans son enfance?**
 1) Apprendre l'anglais 2) Enseigner le français
 3) Apprendre la biologie 4) Enseigner les mathématiques
- 97- **Que faisait-il pendant son adolescence?**
 1) Il était secouriste pendant les vacances
 2) Il était pompier occasionnellement
 3) Il était chanteur
 4) Il était pianiste
- 98- **Quels métiers de justicier Camille voulait-il exercer?**
 1) Policier et juge 2) Policier et avocat
 3) Gendarme et juge 4) Gendarme et avocat
- 99- **Qu'est-il devenu aujourd'hui?**
 1) Danseur 2) Photographe
 3) Dessinateur 4) Artiste peintre
- 100- **Qu'est-ce que Thomas voulait-il faire et que fait-il maintenant?**
 1) Cuisiner et dentiste 2) Serveur et chirurgien
 3) Restaurateur et médecin 4) Agriculteur et psychologue

А. Выберите правильный вариант ответа:

- 76- Александр хочет ----- новые стихи и выступить на концерте.
1) заниматься 2) учиться 3) выучить 4) изучит
- 77- В детстве мы оба мечтали стать -----.
1) врачам 2) врачами 3) врачей 4) врачи
- 78- Вечером к нам ----- гости.
1) прошли 2) вышли 3) перешли 4) пришли
- 79- Утром я встречала подругу ----- вокзале.
1) на 2) с 3) у 4) в
- 80- Студенты получили ----- билеты бесплатно.
1) входных 2) входными 3) входные 4) входным
- 81- Он хочет познакомиться с моими друзьями, ----- живут в Москве.
1) которых 2) которые 3) с которым 4) о которых
- 82- Я не знаю, ----- он обещал сделать.
1) что 2) чем 3) к чему 4) о чем
- 83- Почему на столе только три -----.
1) тарелка 2) тарелок 3) тарелках 4) тарелки
- 84- На юбилей отец пригласил только -----.
1) близкие родственники 2) близким родственникам
3) близких родственников 4) с близкими родственниками
- 85- Бесилне есть единственный недостаток, ----- невозможно исправить.
1) которое 2) который 3) которого 4) которым
- 86- ----- кто-то стоит и разговаривает.
1) Последний этаж 2) В последний этаж
3) На последнем этаже 4) На последний этаж
- 87- Пина идет вместе -----.
1) с сестрами 2) к сестрам 3) сестры 4) сестрах
- 88- У него болит голова, вечером он пойдет -----.
1) у врача 2) к врачу 3) с врачом 4) врача
- 89- ----- сестре цветы и конфеты, гости пошли гулять.
1) Подарившее 2) Подарившая 3) Подаривших 4) Подарив
- 90- За границу разрешается вывезти только валюту, ----- в таможне.
1) зарегистрированное 2) зарегистрированная
3) зарегистрированную 4) зарегистрированный

Б. Дополните текст, используя подходящее по смыслу слово.

Андерсен - писатель, которого (91) ----- взрослые и дети (92) ----- мира. Андерсен писал сказки. Он один из немногих писателей (93) ----- литературы, который сумел (94) ----- свои мысли, свое отношение (95) ----- жизни не в рассказах, не в романах, а в сказке.

- | | | | | |
|-----|-------------|-------------|-------------|------------|
| 91- | 1) любит | 2) любят | 3) любить | 4) любим |
| 92- | 1) всего | 2) вся | 3) всю | 4) весь |
| 93- | 1) мировая | 2) мирового | 3) мировые | 4) мировой |
| 94- | 1) выразите | 2) выразим | 3) выразить | 4) выразит |
| 95- | 1) на | 2) у | 3) в | 4) к |

В. Прочитайте текст и выполните задания после него:

- Привет, Дэн! Я вчера вспоминал о тебе.
- Очень приятно! А почему вдруг?
- Смотрел по телевизору передачу «Клуб путешественников», там рассказывали об Англии, показывали Лондон.
- И как тебе понравился мой родной город?
- Лондон - прекрасный город. Мне очень захотелось поехать туда и увидеть всё своими глазами. Мне вообще нравятся передачи о других странах и городах.
- Ты знаешь, Иван, а я, честно говоря, больше люблю сам ездить по разным странам, и в России уже был во многих городах.
- А в каких городах ты был?
- Я был во Владимире и Новгороде. А ещё я был в Сибири, на озере Байкал. Теперь я хочу поехать на Дальний Восток.
- Ты так много путешествуешь, у тебя, наверное, совсем нет времени смотреть телевизор.
- Да, я редко смотрю телевизор. У меня, действительно, мало свободного времени. В основном я смотрю музыкальные программы, а по воскресеньям - спортивные передачи.
- А новости? Тебе их тоже нужно смотреть, чтобы знать о событиях в мире...
- Да, конечно. Мне очень полезно слушать «Новости». Это помогает мне изучать русский язык.

- 96- Иван больше всего любит смотреть -----.
- | | |
|-----------------------------|--------------------------|
| 1) информационные программы | 2) музыкальные программы |
| 3) передачи о путешествиях | 4) спортивные передачи |
- 97- Иван хочет поехать в Лондон, потому что -----.
- | | |
|----------------------------|-----------------------------------|
| 1) там живёт Дэн | 2) это прекрасный город |
| 3) он любит путешествовать | 4) он хочет учить английский язык |
- 98- Дэн любит -----.
- | | |
|-----------------------|-----------------------|
| 1) смотреть телевизор | 2) заниматься спортом |
| 3) учить русский язык | 4) путешествовать |
- 99- Иван советует Дэну -----.
- | | |
|-----------------------------------|----------------------------|
| 1) учить русский язык | 2) поехать на озеро Байкал |
| 3) смотреть телевизионные новости | 4) побольше путешествовать |
- 100- Дэн считает, что теленовости помогают ему -----.
- | | |
|----------------------------------|-------------------------------------|
| 1) знакомиться с городами России | 2) понимать передачи о путешествиях |
| 3) узнавать о событиях в мире | 4) изучать русский язык |

Capitolo A: Indicate la risposta corretta:

- 76- **Maria studia ----- primo anno di liceo.**
1) al 2) nel 3) del 4) dal
- 77- **Damasco e Dacca sono ----- Asia.**
1) a 2) in 3) all' 4) nella
- 78- **Noi siamo stati ----- fare la spesa.**
1) a 2) di 3) in 4) per
- 79- **----- 35 anni viviamo qui.**
1) Fino 2) Con 3) Per 4) Da
- 80- **Luogo di sosta di un treno attrezzato con vari servizi e` -----.**
1) centro 2) piazza 3) stazione 4) strada
- 81- **Il documento ufficiale che ci consente di guidare l'automobile e` -----.**
1) quadro 2) document 3) patente 4) quaderno
- 82- **Clara non viene con noi. Non ----- interessa viaggiare.**
1) la 2) le 3) lo 4) gli
- 83- **Quando vedo un serpente ----- subito.**
1) mi spavento 2) si spaventa 3) spavento 4) lo spavento
- 84- **Mi rallegro che tu ----- bene.**
1) sto 2) sta 3) sti 4) stia
- 85- **La mamma dice a Claretta che ----- a letto.**
1) sta 2) sti 3) stia 4) stare
- 86- **Noi mangiamo prima che tu -----.**
1) studi 2) studia 3) studia 4) studiate
- 87- **Dario e Alessandra non ----- partire per la Pioggia.**
1) hanno potuto 2) sono potuti 3) sono potuto 4) hanno potuti
- 88- **Grazia, quando mi porti il mio libro? ----- restituisco domain.**
1) Ti la 2) Te la 3) Ti lo 4) Te lo
- 89- **Alessandro e` ----- intelligente ----- Adamo.**
1) tanto-quanto 2) tanto- così 3) così-tanto 4) quanto-tanto
- 90- **Se non avessi dovuto andare alla stazione per prendere mio padre ----- con te.**
1) verrei 2) verro` 3) sarei venuto 4) saresti venuto

Capitolo B: Completate il testo seguente con le parole proposte:

La mia casa è nel centro storico di Firenze, vicino (91) ----- Piazza Santa Croce. E' un appartamento molto luminoso ed io vivo lì con la mia fidanzata e i miei genitori. La mia fidanzata è brasiliana e la sua famiglia non vive (92) ----- Italia. Lei studia italiano e storia dell'arte ed è molto brava. Abbiamo anche un gatto che si chiama Zorro ed è molto grasso. Il nostro gatto è sempre in camera nostra, sdraiato sul letto (93) ----- dormire per ore e ore. Accanto al nostro appartamento vivono i miei zii e mio cugino che ha 2 anni meno di me. Siamo sempre stati molto (94) ----- fin da bambini visto che viviamo vicino e abbiamo un'età simile. Lui però ha un carattere più chiuso come mia zia, mentre io sono una persona molto (95) -----, mia madre dice che assomiglio a quel confusionario di mio nonno!

