

کد کنترل

651

A

خارج از کشور

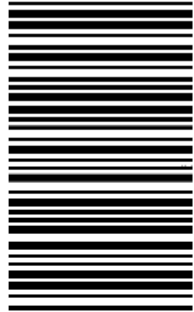

651A



جمهوری اسلامی ایران
وزارت علوم، تحقیقات و فناوری
سازمان سنجش آموزش کشور

«اگر دانشگاه اصلاح شود مملکت اصلاح می‌شود.»
امام خمینی (ره)

دفترچه شماره ۱

آزمون سراسری ورودی دانشگاه‌های کشور - ۱۳۹۹

آزمون عمومی

کلیه گروه‌های آزمایشی (علوم ریاضی و فنی، علوم تجربی، هنر و زبان)

مدت پاسخ‌گویی: ۷۵ دقیقه

تعداد سؤال: ۱۰۰

عنوان مواد امتحانی آزمون عمومی، تعداد، شماره سؤالات و مدت پاسخ‌گویی

ردیف	مواد امتحانی	تعداد سؤال	از شماره	تا شماره	مدت پاسخ‌گویی
۱	زبان و ادبیات فارسی	۲۵	۱	۲۵	۱۸ دقیقه
۲	زبان عربی	۲۵	۲۶	۵۰	۲۰ دقیقه
۳	فرهنگ و معارف اسلامی	۲۵	۵۱	۷۵	۱۷ دقیقه
۴	زبان انگلیسی	۲۵	۷۶	۱۰۰	۲۰ دقیقه

ویژه نظام آموزشی ۳-۳-۹

سال ۱۳۹۹

حق چاپ، تکثیر و انتشار سؤالات به هر روش (الکترونیکی و ...) پس از برگزاری آزمون، برای تمامی اشخاص حقیقی و حقوقی تنها با مجوز این سازمان مجاز می‌باشد و با متخلفین برابر مقررات رفتار می‌شود.

* داوطلب گرامی، عدم درج مشخصات و امضاء در مندرجات جدول ذیل، به منزله عدم حضور شما در جلسه آزمون است.

اینجانب..... با شماره داوطلبی..... با آگاهی کامل، یکسان بودن شماره صندلی خود را با شماره داوطلبی مندرج در بالای کارت ورود به جلسه، بالای پاسخنامه و دفترچه سؤالات، نوع و کدکنترل درج شده بر روی دفترچه سؤالات و پائین پاسخنامه ام را تأیید می‌نمایم.

امضاء:

- ۱- مترادف واژه‌های «کوشش، زمین پست، میان دو کتف، طرح اوّلیه» به ترتیب، کدام است؟
 (۱) اراده، باره، وقب، تقریظ
 (۲) مناعت، بی‌غول، غاشیه، اسلیمی
 (۳) همت، خور، غارب، بیرنگ
 (۴) خواست، معرکه، کله، گرت‌برداری
- ۲- معنی مقابل چند واژه، نادرست است؟
 (فروماندن: متحیر شدن) (سرسام: هذیان) (شرع: شریعت و دین) (عارضه: رخسار) (رضوان: بهشت)
 (عازم: رهسپار) (تشرع: طریقت و عرفان) (لطیفه: گفتار نرم و دلپذیر)
 (۱) دو (۲) سه (۳) چهار (۴) پنج
- ۳- در همه گزینیه‌ها، معنی واژه‌ها در مقابل آن‌ها درست آمده است؛ به جز:
 (۱) اندیشه: اندوه (کتف: کناره) (کلان: رئیس)
 (۲) کریت: اندوه (اعلا: نفیس) (وجنه: چهره)
 (۳) آزر: حیا (تنیده: درهم بافته) (دستور: مشاور)
 (۴) ضجه: شیون (متقاعد: مجاب شده) (تطاول: ستم و تعدی)
- ۴- در متن زیر، چند «غلط املائی» یافت می‌شود؟
 «اگر از میان شما یک کس سرور نباشد که دیگر اخوان و اولاد و اعوان مطایع رأی و مطاوع فرمان او باشند، مثل مار چند سر باشد که شبی سرمای سخت افتاد، خواستند تا در سوراخ خزند، هر سر که در سوراخ می‌گردد، سر دیگر معاندت می‌نمود و از صورت برودت خلاص نیافتند و بدان سبب هلاک گشتند.»
 (۱) یک (۲) دو (۳) سه (۴) چهار
- ۵- در میان گروه واژه‌های داده شده «چند غلط املائی یا رسم‌الخطی» به چشم می‌خورد؟
 «حیثیت و اعتبار اجتماعی، حظار مجلس، حقه و صندوق، محتسب و داروغه، ذرع و ذره، برخواستن مردگان و بعث، دیلاق و لاغر، رأفت و شفقت، راغ و زاغ، سپردن و طی کردن، زایل شدن و نابودی، رزق و وجه معاش، ذل زدن و نگاه کردن، حماقت و فرومایه‌گی»
 (۱) شش (۲) هفت (۳) هشت (۴) نه
- ۶- در کدام بیت «غلط املائی» وجود دارد؟
 (۱) جرعه جام بر این تخت روان افشانم
 (۲) همیشه تا بود افلاک مرکز انجم
 (۳) تا ترک سمن عارض بودی نه چنین بود
 (۴) اندر آن زندان ز ذوق بی‌قیاس
 غلغل چنگ در این گنبد مینا فکنم
 همیشه تا بود ارواح قوت اشباح
 امروز چنین شد که بت مشک عذاری
 بشکفد چون گل ز غرس تن هواس
- ۷- کدام آثار به ترتیب «منثور، منثور، منظوم، منظوم» است؟
 (۱) سه دیدار، پرنده‌ای به نام آذرباد، حمله حیدری، تمهیدات
 (۲) داستان‌های دل‌انگیز فارسی، من زنده‌ام، روزها، لیلی و مجنون
 (۳) فی حقیقه‌العشق، از یاریز تا یاریس، قصه شیرین فرهاد، اسرارالتوحید
 (۴) سندیادنامه، فیه ما فیه، دری به خانه خورشید، پیوند زیتون بر شاخه ترنج
- ۸- کدام دو واژه در بیت زیر، «ایهام» دارند؟
 «از نواهای مخالف می‌کشند آزار خلق»
 (۱) نوا، ساز (۲) آهنگ، نوا
 (۳) نوا، مخالف (۴) ساز، آهنگ
- ۹- آرایه‌های بیت زیر در کدام گزینیه درست آمده است؟
 «می‌کند خنده خونین به ته پوست نهان»
 (۱) تناقض، اغراق، مجاز، استعاره
 (۲) کنایه، استعاره، تشخیص، حسن تعلیل
 (۳) اغراق، تشخیص، تشبیه، ایهام تناسب
 (۴) استعاره، جناس، مجاز، حسن تعلیل

- ۱۰- آرایه «تشبیه» در کدام بیت، بیشتر یافت می‌شود؟
 (۱) سرسبز گشت باغ رخت از بهار خط
 (۲) روی تو در ایینه جان عکس بینداخت
 (۳) میوه عیش بسی چیدم از آن نخل مراد
 (۴) حلقه دام نجات است خم ظره دوست
- ۱۱- آرایه‌های مقابل همه ابیات تماماً درست است؛ به جز:
 (۱) اگر سنجی به میزان وفا کوه غم ما را
 (۲) بهار عمر خواه ای دل، وگر نه این چمن هر سال
 (۳) در آن دل از هلاک عشق‌بازان غم کجا ماند؟
 (۴) مسلسل چون شود امواج، می‌باشد ز هم کشتی
- ۱۲- در کدام بیت، مضاف‌الیه مضاف‌الیه و صفت مضاف‌الیه، هر دو، وجود دارد؟
 (۱) زنگیان دشمن آینه بی‌زنگارند
 (۲) گرچه چون سرو تماشاگاه اهل نظرم
 (۳) عرق غیرت پیشانی خورشیدم من
 (۴) قیمت یوسف بی‌چرم نشد از اخوان
- ۱۳- نقش واژه‌های مشخص شده در بیت زیر، به ترتیب کدام است؟
 «آرام نیست آبله پایان شوق را»
 (۱) نهاد، متمم، مضاف‌الیه، نهاد
 (۲) مسند، نهاد، مضاف‌الیه، نهاد
 (۳) نهاد، مفعول، مفعول، متمم
 (۴) مسند، مفعول، مفعول، مضاف‌الیه
- ۱۴- در متن زیر، چند «صفت پیشین و چند ترکیب وصفی» وجود دارد؟
 «یک قرن بیشتر است که اختلافات و جنگ‌های داخلی مثل کاردی بر پهلو این کشور نشسته است، اما در این فاصله اروپا قدم‌های بزرگی برای پیشرفت برداشته است. آن‌ها کارگاه‌های متعدد صنعتی ساختند.»
 (۱) دو - شش (۲) دو - هشت (۳) سه - هفت (۴) سه - هشت
- ۱۵- در کدام بیت، یک جمله «نهاد + مفعول + فعل» و یک جمله «نهاد + مسند + فعل» یافت می‌شود و فاقد مناد است؟
 (۱) تا مگر صائب شکست خویش را سازی درست
 (۲) همیشه فکرت صائب شکار دل می‌کرد
 (۳) غیرصائب که دمی می‌زند از سوز جگر
 (۴) مرد نیرنگ خزان و نوبه‌زان نیستی
- ۱۶- «در دام غمت دلم زیون افتاده است»
 شاید که پیرسی و دلم شاد کنی
 (۱) جمله پایانی، مفعول جمله پیشین است.
 (۲) در رباعی فوق «سه ترکیب اضافی» وجود دارد.
 (۳) زبون و بی‌سکون، هر دو صفت‌اند و نقش «قیدی» دارند.
 (۴) جمله «دلم شاد کنی» از «نهاد - مفعول + مسند + فعل» تشکیل شده است.
- ۱۷- مفهوم کدام بیت با دیگر ابیات، متفاوت است؟
 (۱) خلاص بخش خدایا همه اسیران را
 (۲) دیگری را در کمند آور که ما خود بنده‌ایم
 (۳) گفتم ز قیدش یابم ره‌هایی
 (۴) اگر چه سنبل زلفت به خون من تشنه است
- ۱۸- مفهوم کدام بیت، در مقابل آن «غلط» آمده است؟
 (۱) به مستوران مگو اسرار مستی
 (۲) سکندر را نمی‌بخشند آبی
 (۳) سیر خدا که عارف سالک به کس نگفت
 (۴) ز شوق روی تو شاهها بدین اسیر فراق
- یعنی فزود مهر دلم از نگاه تو
 تا تخته تن پاک بگشت از همه رنگم
 کی دهد باغ محبت ثمری بهتر از این
 وای بر حالت مرغی که در این دام نبود
- تو را در پله انصاف، سنگ کم کجا ماند؟ (اغراق، جناس)
 چون سربین صد گل آرد بار و چون بلبل هزار آرد (ایهام تناسب، استعاره)
 گره در خاطر خورشید از شبم کجا ماند؟ (واج آرایه، استعاره)
 به حال خویش دل در زلف خم‌درخم کجا ماند؟ (اسلوب معادله، ایهام)
- طمع روی دل از تیره‌دلان نیست مرا
 از جهان جز گره دل ثمری نیست مرا
 نفس صبح قیامت نکند سرد مرا
 گوشمالی که در این دور هنر داد مرا
- مانع نگردد از حرکت، آب را حباب»
 (۲) مسند، نهاد، مضاف‌الیه، نهاد
 (۴) مسند، مفعول، مفعول، مضاف‌الیه
- در پی خورشید تابان روز و شب چون ماه باش
 کمند ناله او نیست دل‌شکار امروز
 اثر از گرمی گفتار نمانده است امروز
 در بساط خاک صائب غنچه تصویر باش
- دریاب که خسته بی‌سکون افتاده است
 چون می‌دانی که بی‌تو چون افتاده است»
- حدیث جان مگو با نقش دیوار (برهیز از سخن گفتن)
 به زور و زر میسر نیست این کار (اثربخشی عنایت معشوق)
 در حیرتم که باده فروش از کجا شنید (الهام شدن راز معرفت)
 همان رسید کز آتش به برگ کاه رسید (فنای عاشق)

- ۱۹ کدام بیت با بیت زیر، قرابت مفهومی دارد؟
 «رزق هر چند بی گمان برسد
 (۱) چشم بستن ز تماشای دو عالم سهل است
 (۲) از تو گل در حنا مگذار دست سعی را
 (۳) در این درگاه سعی هیچ کس ضایع نمی ماند
 (۴) به اقتضای قضا کار خویش را بگذار
- ۲۰ مفهوم بیت زیر از کدام بیت، دریافت می شود؟
 «بسوز ای دل که تا خامی، نیاید بوی دل از تو
 (۱) از نگاه گرم روی یار را آفر و ختیم
 (۲) طمع خام نشد ز آتش حرمان پخته
 (۳) آتش نفسان قیمت میخانه شناسند
 (۴) گر برآرد عشق دود از خرمن ما گو برآر
- ۲۱ بیت زیر با کدام بیت، قرابت مفهومی دارد؟
 «بیرون ز تو نیست هر چه در عالم هست
 (۱) ما عبث در سینه دریا نفس را سوختیم
 (۲) چرا صدف نکند چاک سینه را صائب
 (۳) بی کسی هاست اگر هست کسی در عالم
 (۴) جز خویش را کسی به نظر در نیاورند
- ۲۲ مفهوم بیت زیر از کدام بیت، دریافت می شود؟
 «چه در کار و چه در کار آزمودن
 (۱) نیاز گر بندد پیکر مرا از هم
 (۲) بی زر نتوان رفت به زور از دریا
 (۳) کرده ام غنچه صفت باغ خود از خانه خویش
 (۴) بی نیازی سرکشی می آورد، زان لطف حق
- ۲۳ کدام بیت، با بیت زیر قرابت مفهومی دارد؟
 «هر آن که گردش گیتی به کین او برخاست
 (۱) در این جهان دل بی غم نمی شود پیدا
 (۲) روزگارم تیره و بختم سیاه افتاده است
 (۳) ز کمان قدر آن تیر که بگریزد
 (۴) بی می روشن اگر تیره شد آینه عیش
- ۲۴ کدام بیت با بیت زیر، ارتباط مفهومی دارد؟
 «مگو سوخت جان من از قسط عشق
 (۱) هر گروهی بگزیدند به عالم دینی
 (۲) بر بی خبری زن که چراغ حرم غیب
 (۳) وقتی که شدم با خبر از سیر دهانش
 (۴) تا خبر دارم از او بی خبر از خویشتم
- ۲۵ کدام بیت با بیت زیر، قرابت مفهومی دارد؟
 «چنان به جاذبه، شوق خلیفه می بردم
 (۱) بساط سبزه لگدکوب شد به پای نشاط
 (۲) جمال کعبه چنان می کشاندم به نشاط
 (۳) در این زمانه چنان پست شد ترانه عشق
 (۴) کم نشاطی نیست آزادی از این وحشت سرا
- شروط عقل است جستن از درها
 سعی کن سعی که دل را نگران نگذاری
 قفل روزی گر کلیدی دارد ابرام است و بس
 به قدر آنچه فرمان می بری فرمانروا گردی
 که سعی بیهوده پاپوش می درد مثل است
- کجا دیدی که بی آتش، کسی را بوی عود آید
 ما ز خامی عاقبت در آتش خود سوختیم
 گر به دوزخ برویم آرزوی حور کنیم
 افسرده دلان را به خرابات چه کار است
 چون خلیل از شعله باغ دلگشا دارد سپند
- در خود بطلب هر آن چه خواهی، که تویی
 گوهر مقصود در دامن ساحل بوده است
 در این زمانه که گوهر شناس نایاب است
 هست بی جایی اگر زیر فلک جای خوشی است
 خودبین کسی که نیست در این عهد، چشم ماست
- نباید جز به خود محتاج بودن
 نینمی از پی کاری نیاز پیکارم
 و ز داری به زور محتاج نه ای
 نیستم با دل صد یاره به گلشن محتاج
 بندگان را مبتلا سازد به درد احتیاج
- به غیر مصالحتش رهبری کند ایام
 اگر برون دهم از دل غم نهانی خویش
 نخل به چشم روزنم از مهر و ماه افتاده است
 کثدت گرچه سرا پای شوی رو بین
 بس عجب نیست که گیتی همه افسون و دم است
- خموشی است هان، اولین شرط عشق
 عاشقی دین من و بی خبری کیش من است
 فروخته از شمع دل بی خبران است
 از هستی خود هیچ خبردار نبودم
 با وجودش ز من آواز نیاید که منم
- که تر نمی شودم پای از شط بغداد
 ز بس که عارف و عامی به رقص برجستند
 که خارهای مغیلان حریر می آید
 که در بهار نخیزد ز بلبلان فریاد
 زیر شمشیر شهادت رقص بسمل کرده ایم

■ ■ عین الأنسب للجواب عن الترجمة أو المفهوم من أو إلى العربية (۲۶ - ۳۵)

۲۶- ﴿ اللهُ وَلِيُّ الَّذِينَ آمَنُوا يُخْرِجُهُم مِنَ الظُّلُمَاتِ إِلَى النُّورِ ﴾:

- ۱) الله سرور آنان است که ایمان بیاورند و آنها از ظلمت بسوی نور خارج می‌شوند!
 - ۲) خداوند ولی کسانی است که ایمان آورده‌اند، آنان را از تاریکیها بسمت نور خارج می‌سازد!
 - ۳) خداوند سروری دارد بر آنان که ایمان آوردند و آنان از تاریکی خارج می‌شوند و بسمت نور می‌روند!
 - ۴) الله ولایت دارد بر کسانی که ایمان آورده باشند، و آنها را از ظلمت بیرون می‌آورد و بسوی نور می‌برد!
- ۲۷- « الجمال هو أن تزرع وردة في بستان، ولكن الأجل منه هو أن تغرس الحب و الصدق في قلب إنسان! »:
- ۱) زیبا آن است که گلی در بوستان کاشته شود، ولی زیباتر از آن کاشتن عشق و راستی در قلب انسان است!
 - ۲) زیبایی همان است که گلی را در یک بوستان بکاری، ولیکن زیباتر، کاشت محبت و صفا در دل انسان است!
 - ۳) زیبا آن است که به کاشت گلی در بوستان بپردازی، ولی زیباتر از آن اینکه دوستی و راستی را در دل یک انسان بکاری!
 - ۴) زیبایی آن است که گلی را در بوستانی بکاری، ولیکن زیباتر از آن این است که محبت و صداقت را در قلب انسانی بکاری!

۲۸- « هؤلاء الأصدقاء الأوفياء لا يكذبون أبداً لأنهم قد عودوا أنفسهم على الصراحة في الكلام! »:

- ۱) این دوستان باوفا هرگز دروغ نمی‌گویند زیرا آنان خود را به صراحت در سخن عادت داده‌اند!
 - ۲) این دوستان باوفا ابداً دروغ نمی‌گویند برای اینکه آنها به صریح گفتن خویش عادت کرده‌اند!
 - ۳) اینها دوستان باوفائی هستند که هرگز دروغ نمی‌گویند زیرا آنان به صراحت خود، عادت کرده‌اند!
 - ۴) اینها دوستان باوفایند که ابداً دروغ نمی‌گویند برای اینکه خودشان را به صریح گفتن، عادت داده‌اند!
- ۲۹- « يُقِيلُ الشَّبَابَ عَلَى مَنْ لَهُ أَفْكَارٌ عَمِيقَةٌ وَ حَدِيثَةٌ إِقْبَالًا، وَ يَرِغْبُونَ فِي مَنْ يَعْمَلُ بِمَا يَقُولُ رَغْبَةً كَثِيرَةً! »:
- ۱) جوانان آن کس را که فکر ژرف و تازه دارد بسیار می‌پذیرند، و آن را که به آنچه می‌گوید عمل می‌کند، قطعاً دوست دارند!
 - ۲) به یقین جوانان کسی را که دارای فکر عمیق و نو است می‌پذیرند، و کسی را که عامل به هر چیزی باشد که می‌گوید دوست دارند!
 - ۳) جوانان قطعاً به کسی که افکار عمیق و جدیدی دارد روی می‌آورند و به کسی بسیار علاقمند می‌شوند که به چیزی که می‌گوید عمل کند!
 - ۴) همیشه جوانان به کسی که افکاری ژرف و جدید دارد روی می‌آورند، و به آن کس بسیار علاقمند می‌شوند که عمل‌کننده به آن چیزی باشد که می‌گوید!

۳۰- « هناك مئات الطيور تبني أعشاشها على جبال ارتفاعها أكثر من ألفي متر و تقذف أفرانها منها لتتعلم الطيران! »:

(۱) صدها پرنده لانه‌های خود را بر بلندای بیش از دو هزار متر، روی کوهها می‌سازند تا جوجه‌ها را از آنجا پرتاب کنند تا پرواز کردن بیاموزند!

(۲) آنجا صدها پرنده است که آشیانه‌ها را بر کوههایی به بلندای بیشتر از دو هزار متر بنا کرده جوجه‌هایشان را از آنجا می‌پراندند برای اینکه پرواز کردن بیاموزند!

(۳) آنجا صدها پرنده لانه‌هایشان را بر کوههایی که ارتفاعشان از دو هزار متر بیشتر است بنا می‌کنند و جوجه‌های خود را از آن می‌اندازند تا پرواز کردن را به آنها یاد بدهند!

(۴) صدها پرنده وجود دارند که آشیانه‌های خود را بر کوههایی که ارتفاع آنها بیش از دو هزار متر است می‌سازند و جوجه‌هایشان را از آنجا پرتاب می‌کنند تا پرواز را یاد بگیرند!

۳۱- « هو أقرب شخص لي و إن كان بعيداً مني مسافات! »:

(۱) او شخص نزدیکی به من است هر چند که مسافت‌هایی از من دور شده است!

(۲) او اگرچه مسافتها از من دور شده است ولی شخص نزدیک‌تر به من اوست!

(۳) نزدیک‌ترین فرد به من کسی است که از من مسافت‌هایی دور شده باشد!

(۴) او نزدیک‌ترین فرد به من است اگرچه از من مسافتها دور باشد!

۳۲- « قررت مع أخي الصغير أن نذهب غداً رأس الساعة العاشرة و النصف لمشاهدة آثار المتحف التاريخية! »:

(۱) با برادر کوچکم قرار گذاشتم فردا رأس ساعت ده و نیم به مشاهده آثار تاریخی موزه برویم!

(۲) با برادر کوچکترم قرار گذاشتیم رأس ساعت ده و نیم فردا به دیدن آثار موزه‌های تاریخی برویم!

(۳) من و برادر کوچکترم قرار گذاشته‌ایم فردا سر ساعت ده و نیم برای مشاهده آثار تاریخی به موزه برویم!

(۴) من با برادر کوچکم قرار گذاشتم سر ساعت ده و نیم صبح فردا برای دیدن آثار تاریخی در موزه‌ها برویم!

۳۳- عین الخطأ:

(۱) هل تعلم أنك تستطيع أن تصنع العطر من النفط: آیا می‌دانی که تو می‌توانی از نفت عطر بسازی!

(۲) أحب أن يجعلني الله ممن يبقی نكرهم: دوست دارم که خدا مرا از کسانی قرار دهد که یادشان باقی می‌ماند!

(۳) للمؤمن كلامٌ لئین يجذب به قلوب الناس: مؤمن سخنی نرم دارد که بوسیله آن قلبهای مردم را جذب می‌کند!

(۴) اللهم! أعطنا ما نحب و اجعله في سبيل كسب رضاك: خدایا! به ما آنچه را دوست داری عطا کن و آن را در راهی قرار بده که راضی هستی!

۳۴- عین الخطأ:

(۱) قلة الكلام من آداب من عودوا لسانهم عليها: کم سخن گفتن از آداب کسانی است که زبانشان را به آن عادت داده‌اند!

(۲) طوبى لمن يحفظ نفسه من الزلل بالتفكر المستمر: خوشا به حال کسی که با اندیشیدن مداوم، خودش را از لغزش حفظ می‌کند!

(۳) لعقول المستمعين قدر فكلهم على ذلك القدر: عقلهای شنوندگان قدر و اندازه‌ای دارد پس سخنان آنها به اندازه همان است!

(۴) يحدث الجاهل بما يخاف تكذيبه و لذلك يندم: نادان از چیزی سخن می‌گوید که از تکذیبش می‌ترسد و به این دلیل، پشیمان می‌شود!

٣٥ - « سخن بگوئيد تا شناخته گرديد، زيرا شخص در زير زبانش پنهان شده است! ». عَيْن الصَّحِيح:

- (١) تَحَدَّثُوا تُعَرِّفُوا فالمرء مخبوء في لسانه!
- (٢) تَكَلَّمُوا تُعَرِّفُوا فإن المرء مخبوءٌ تحت لسانه!
- (٣) تَحَدَّثُوا كي تُعَرِّفُوا فكلَّ شخص مخفي من لسانه!
- (٤) تَكَلَّمُوا حَتَّى تُعَرِّفَنَّ لِأَنَّ كُلَّ شخص مخفي خلف لسانه!

■ ■ إقرأ النَّصَّ التَّالِيَّ ثُمَّ أَجِبْ عَنِ الْأَسْئَلَةِ (٣٦ - ٤٢) بما يناسب النَّصَّ:

يعيش الكثير من الأشخاص في هذه الحياة بشكل غير منظم، فهم لا يهتمون بالوقت الفارغ الذي يقضونه بكثرة في حياتهم دون أية فائدة! و هذه نتيجة جهلهم في كيفية إدارة الحياة و تنظيمها؛ فعلى سبيل المثال هؤلاء يمرون بمواقف تُضَيِّعُ منهم أوقاتاً كثيرة و هم لا يستطيعون ألا يواجهوها لكنها تُسبِّبُ تعبهم الروحي و الجسمي. و كذلك تضییع أوقاتهم عند مواجهة الناس من الأقارب و الأهل و الأصدقاء يُسبِّبُ لهم مشاكل كثيرة و هم لا يعلمون كيفية حلها!

يجب أن يضع كل شخص لنفسه نظاماً معيناً لحياته، بحيث يعرف ما يريد أن يفعله في يومه أو عطلته في نهاية الأسبوع، و كذلك ما هي الغاية التي يريد أن يصل إليها في نهاية السنة، و هذا الأمر يطلب منه أن يصنع جدولاً يسير على أساسه حتى يقدر أن يسجل النظم في حياته!

٣٦ - عَيْن الصَّحِيح: من أهم الأمور في تنظيم الحياة

- (١) تعيين الأهداف اجتناباً من النظم في إدارة الحياة!
- (٢) تسجيل الأوقات الفارغة و تعريفها حتى لا نساها!
- (٣) أن يقوم الإنسان بتهيئة برامج أو جداول لأعماله اليومية والأسبوعية و السنوية!
- (٤) ازدياد الرغبة في الاهتمام بكيفية قضاء الأوقات الفارغة و هي كثيرة في الحياة!

٣٧ - عَيْن الصَّحِيح: الذي يسير وفق نظام معين في الحياة

- (١) تقل مشاكله و تعبته في نهاية عمله!
- (٢) لا يحتاج إلى جدول منظم لتقسيم الأوقات الضائعة!
- (٣) يبتعد عن أي شيء يريد أن يفعله في الأيام المقبلة!
- (٤) لا يعتني بذلك الوقت الفارغ الذي يفوت من يده و لا يسجله!

٣٨ - ما هي نتائج فقدان النظم في الحياة؟ عَيْن الخطأ:

- (١) فقدان الشعور بالراحة!
- (٢) عدم الخسارة في إدارة أمور الحياة!
- (٣) القيام بأعمال لاتقيد و لاتغني من شيء!
- (٤) زيادة تضییع الأوقات في مواجهة الآخرين!

٣٩- عَيِّنْ غَيْرَ الْمُنَاسِبِ لِعَنْوَانِ النَّصِّ:

- (١) الْفُرْصُ سَرِيعَةُ الْفُوتِ!
 (٢) إِنَّ الْحَيَاةَ دَقَائِقٌ وَ ثَوَانٍ!
 (٣) مَنْ يَزْرَعُ السُّوءَ يَحْصُدُ الشَّرَّ!
 (٤) مَنْ أَطَاعَ هَوَاهُ أَزْدَادَتْ فِرَاقَاتُهُ فِي الْحَيَاةِ!

■ عَيِّنِ الصَّحِيحَ فِي الْإِعْرَابِ وَ التَّحْلِيلِ الصَّرْفِيِّ (٤٠ - ٤٢)

٤٠- « تَضَيَّعَ »:

- (١) لِلْمُفْرَدِ الْمُؤَنَّثِ الْغَائِبِ (= الْغَائِبَةُ) - حُرُوفُهُ الْأَصْلِيَّةُ: « ض ي ع » وَ الْحُرْفَانِ الزَائِدَانِ: « ت ي »
 (٢) فِعْلٌ مُضَارِعٌ - لِلْمُفْرَدِ الْمَذْكَرِ الْمُخَاطَبِ - مَاضِيهِ « ضَيَّعَ » وَ مَصْدَرُهُ « تَضَيَّعَ » مِنْ بَابِ تَفْعِيلٍ - مَعْلُومٌ
 (٣) فِعْلٌ مُضَارِعٌ - حُرُوفُهُ الْأَصْلِيَّةُ ثَلَاثَةٌ وَ لَهُ حُرْفَانِ زَائِدَانِ (= مَزِيدٌ ثَلَاثِي) - مَعْلُومٌ / مَعَ فَاعِلِهِ جُمْلَةٌ فِعْلِيَّةٌ
 (٤) مُضَارِعٌ - لِلْمُؤَنَّثِ الْغَائِبِ - لَهُ حَرْفٌ زَائِدٌ مِنْ وَزْنِ « فَعَّلَ » / فِعْلٌ وَ مَعَ فَاعِلِهِ جُمْلَةٌ فِعْلِيَّةٌ، وَ « أَوْقَاتًا » مَفْعُولُهُ

٤١- « يُسَجَّلُ »:

- (١) مُضَارِعٌ - لِلْمُفْرَدِ الْغَائِبِ - مَجْهُولٌ / فِعْلٌ وَ مَعَ فَاعِلِهِ جُمْلَةٌ فِعْلِيَّةٌ وَ مَفْعُولُهُ « النَّظْمُ »
 (٢) فِعْلٌ مُضَارِعٌ - مَاضِيهِ « سَجَّلَ » عَلَى وَزْنِ « فَعَّلَ » وَ مَصْدَرُهُ « تَسْجِيلٌ » مِنْ بَابِ تَفْعِيلٍ
 (٣) صَيِّغَتُهُ لِلْغَائِبِ - مَعْلُومٌ / فِعْلٌ مُضَارِعٌ وَ مَعَ حَرْفِ « أَنْ » يَعَادِلُ الْمَاضِيَّ النَّقْلِيَّ فِي الْفَارْسِيَّةِ
 (٤) صَيِّغَتُهُ الْمُفْرَدِ الْغَائِبِ - حُرُوفُهُ الْأَصْلِيَّةُ « س ج ل » وَ لَهُ حَرْفٌ زَائِدٌ (= مَزِيدٌ ثَلَاثِي) وَ فَاعِلُهُ « النَّظْمُ »

٤٢- « أَوْقَاتًا »:

- (١) جَمْعُ مُؤَنَّثِ سَالِمٍ - نَكْرَةٌ / مَفْعُولٌ لِفِعْلِ « تَضَيَّعَ » وَ مَوْصُوفٌ لِلصِّفَةِ « كَثِيرَةٌ »
 (٢) جَمْعُ مَكْتَبٍ أَوْ تَكْسِيرٍ (مَفْرَدُهُ: وَقْتُ، مَذْكَرٌ) - نَكْرَةٌ / مَفْعُولٌ لِفِعْلِ « تَضَيَّعَ »
 (٣) اسْمٌ - جَمْعُ سَالِمٍ لِلْمُؤَنَّثِ - نَكْرَةٌ / مَوْصُوفٌ وَ صِفَتُهُ « كَثِيرَةٌ »
 (٤) اسْمٌ - جَمْعُ مَكْتَبٍ أَوْ تَكْسِيرٍ (مَفْرَدُهُ: وَقْتُ، مُؤَنَّثٌ) - نَكْرَةٌ

■ ■ عَيِّنِ الْمُنَاسِبَ لِلجَوَابِ عَنِ الْأَسْئَلَةِ التَّالِيَةِ (٤٣-٥٠)

٤٣- عَيِّنِ الْخَطَأَ فِي ضَبْطِ حَرَكَاتِ الْحُرُوفِ:

- (١) أَتَقَى النَّاسَ مَنْ قَالَ الْحَقَّ فِي مَا لَهُ وَ مَا عَلَيْهِ!
 (٢) الْعَنْبُ الْبِرَازِيلِيُّ شَجَرَةٌ تَخْتَلِفُ عَنِ بَاقِيِ أَشْجَارِ الْعَالَمِ!
 (٣) الدَّلَافِينُ تُسَاعِدُ الْإِنْسَانَ عَلَى إِكْتِشَافِ أَمَاكِنِ تَجْمَعِ الْأَسْمَاكَ!
 (٤) لَكَثِيرٍ مِنَ الشُّعْرَاءِ الْإِيرَانِيِّينَ مَلْمَعَاتٌ، مِنْهُمْ حَافِظُ الشِّيرَازِيِّ!

۴۴ - عین الصَّحیح:

- (۱) الِکتاب: بستان العالم يأخذ منه ثمراتٍ مختلفة!
- (۲) الحاجُّ: يقصده الحُجَّاجُ في كلِّ عامٍ لعبادة الله!
- (۳) الصَّحفيُّ: من يقرأ الصَّحيفة اليوميَّة كلَّ يومٍ صباحًا أو مساءً!
- (۴) الشُّرُف: نوع من القماش نستخدمه لتجفيف الوجه بعد غسله!

۴۵ - عین الصَّحیح للفراغ: « دخلتُ الغرفة فوجدتها فارغة، فقامت بـ المصاييح! »

- (۱) حفظ (۲) إطفاء (۳) تكسير (۴) اشتراء

۴۶ - عین كلمة « الشرّ » لا يمكن أن تكون اسم التفصيل:

- (۱) جهلنا شرُّ أعدائنا إن نعرفه!
- (۲) إن اليأس شرُّ الأشياء لتخريب حياة البشر!
- (۳) لا شرَّ إلا أن يُمكن دفعه بالتدبير!
- (۴) الشُّرك بالله من شرِّ الأعمال التي تُبعدنا عنه!

۴۷ - عین ما ليس فيه اسم مبالغة:

- (۱) الكذاب كالحفار يقع في حفرة يومًا!
- (۲) هذا العلامة كأنه مصباح في الأرض!
- (۳) يا أيُّها النفس اللوامة أرشديني إلى الحسنات!
- (۴) الزوّار هم الذين يصلّون ليشاهدوا الله في قلوبهم!

۴۸ - عین ما فيه « نون الوقاية »:

- (۱) قد ضرتني كثيرًا اللعبُ الكمبيوترية في هذه السنّة!
- (۲) يتمنّى أغلب الشباب أن يصلوا إلى النّجاح بسهولة!
- (۳) يا صديقتي! لم لم تعيني زميلتك في تعلم الدروس!
- (۴) يبني الناس بيوتهم ليسكنوا و يستريحوا فيها!

۴۹ - عین الجملة الشرطية:

- (۱) من شاغب في الشارع و ضرب الماشين!
- (۲) من ضحك علينا ليؤذينا فإنه قليل الثقافة!
- (۳) أحبُّ من يلازم الجُهد فإنه ناجح في حياته دائمًا!
- (۴) من يجتهدون في حياتهم فإنهم واصلون إلى غاياتهم!

۵۰ - عین ما يدلّ على نفي الشيء نفيًا كاملاً:

- (۱) لا خير في الكذب!
- (۲) لا، أنت لا تكذب!
- (۳) لا شرَّ أريد و لا فتنة!
- (۴) لا الكذب أرغب فيه و لا الغيبة!

۵۱- با توجه به اینکه از منظر قرآن کریم ﴿ وَالَّذِينَ آمَنُوا أَشَدُّ حُبًّا لِلَّهِ ﴾ این ادعای مؤمنان چگونه ارزیابی می‌شود و پاداش می‌گیرد؟

(۱) ﴿ وَ لَذِكْرِ اللَّهِ أَكْبَرُ وَ اللَّهُ يَعْلَمُ مَا تَصْنَعُونَ ﴾

(۲) ﴿ فَأَتَّبِعُونِي يُحْبِبْكُمُ اللَّهُ وَ يُغْفِرْ لَكُمْ ذُنُوبَكُمْ ﴾

(۳) ﴿ رَبِّ ارْجِعُونِ لَعَلِّي أَعْمَلُ صَالِحًا فِيمَا تَرَكْتُ ﴾

(۴) ﴿ مَنْ يَتَّخِذْ مِنْ دُونِ اللَّهِ أَنْدَادًا يُحِبُّونَهُمْ كَحُبِّ اللَّهِ ﴾

۵۲- نیاز به مقبولیت در کدام دوران نمود بیشتری دارد و پاسخ‌گویی صحیح به این نیاز چه نتیجه‌ای در پی دارد؟

(۱) تشکیل خانواده - تحسین دیگران و خلق آثار گوناگون هنری همراه با تبرج

(۲) نوجوانی و جوانی - تحسین دیگران و خلق آثار گوناگون هنری همراه با تبرج

(۳) تشکیل خانواده - کشف و شکوفایی استعدادها و توانایی‌ها و عرضه آن به جامعه

(۴) نوجوانی و جوانی - کشف و شکوفایی استعدادها و توانایی‌ها و عرضه آن به جامعه

۵۳- کدام آیه شریفه، دست‌یافتن به اکسیر حیات روح بشر را تبیین می‌کند؟

(۱) ﴿ لِلَّذِينَ أَحْسَنُوا الْحُسْنَى وَ زِيَادَةٌ ... ﴾

(۲) ﴿ وَ جَعَلَ لَكُمْ مِنْ أَنْفُسِكُمْ نِسًّا وَ حَمَلَةً ... ﴾

(۳) ﴿ يَا أَيُّهَا الَّذِينَ آمَنُوا اسْتَجِيبُوا لِلَّهِ وَ لِلرَّسُولِ ... ﴾

(۴) ﴿ وَ مِنْ آيَاتِهِ أَنْ خَلَقَ لَكُمْ مِنْ أَنْفُسِكُمْ أَزْوَاجًا لِتَسْكُنُوا إِلَيْهَا ... ﴾

۵۴- حضرت علی (علیه السلام) مسلمانان را از روزی بیم می‌دادند که بنی امیه به ستمگری حکومت می‌کنند تا جایی که حرامی باقی

نماند جز آنکه حلال شمرده شود. در آن زمان دو دسته گریان خواهند بود، آن‌ها چه کسانی هستند؟

(۱) دسته‌ای بر دین خود که آن را از دست داده‌اند و دسته‌ای برای دنیای خود که به آن نرسیده‌اند.

(۲) دسته‌ای که بین مسلمانان تفرقه ایجاد کردند و دسته‌ای برای دنیای خود که به آن نرسیده‌اند.

(۳) دسته‌ای بر دین خود که آن را از دست داده‌اند و دسته‌ای که با جانشینی یزید مخالف بودند.

(۴) دسته‌ای که بین مسلمانان تفرقه ایجاد کردند و دسته‌ای که با جانشینی یزید مخالف بودند.

۵۵- کدام مورد، به ترتیب خواسته نفس لوآمه و نفس اماره را از انسان نشان می‌دهد؟

(۱) فقط به تمایلات عالی و برتر توجه شود - غفلت از تمایلات برتر

(۲) فقط به تمایلات عالی و برتر توجه شود - پاسخ‌دهی به تمایلات فروتر

(۳) در حد نیاز به تمایلات فروتر پاسخ داده شود - غفلت از تمایلات برتر

(۴) در حد نیاز به تمایلات فروتر پاسخ داده شود - سرگرم شدن به تمایلات فراتر

۵۶- کدام بیت، مفهوم عبارت «ما رأیت شیئاً الا و رأیت الله قبله و بعده و معه» را بیان نموده و چرا امکان دسترسی به

آن برای جوانان و نوجوانان بیشتر است؟

(۱) به هر جا بنگرم کوه و در و دشت نشان از قامت رعنا تو بینم - معرفت عمیق و والا

(۲) به هر جا بنگرم کوه و در و دشت نشان از قامت رعنا تو بینم - پاکی و صفای قلب

(۳) به بینندگان آفریننده را نبینی مرنجان دو بیننده را - پاکی و صفای قلب

(۴) به بینندگان آفریننده را نبینی مرنجان دو بیننده را - معرفت عمیق و والا

۵۷- اگر بگوییم اعتقاد به خدای حکیم، این اطمینان را به آدمی می‌دهد که جهان خلقت حافظ و نگهداری دارد و کشتی جهان به خاطر داشتن چنین ناخدایی، هیچ‌گاه غرق و نابود نخواهد شد، کدام آیه شریفه، گویای این مطلب است؟

- (۱) ﴿كَلَّا نُمَدُّ هَؤُلَاءِ وَ هَؤُلَاءِ مِنْ عَطَاءِ رَبِّكَ ...﴾
- (۲) ﴿إِنَّ اللَّهَ يُمْسِكُ السَّمَاوَاتِ وَالْأَرْضَ أَنْ تَزُولَا ...﴾
- (۳) ﴿قَدْ جَاءَكُمْ بَصَائِرُ مِنْ رَبِّكُمْ فَمَنْ أَبْصَرَ فَلِنَفْسِهِ وَ مَنْ عَمِيَ فَعَلَيْهَا ...﴾
- (۴) ﴿وَ لَوْ أَنَّ أَهْلَ الْقُرَىٰ آمَنُوا وَ اتَّقَوْا لَفَتَحْنَا عَلَيْهِم بَرَكَاتٍ مِنَ السَّمَاءِ ...﴾

۵۸- کدام مورد، علت پراکندگی و تفرقه در قلوب کفار و منافقین را بیان نموده است؟

- (۱) تمسخر مؤمنان و اهل عبادت در هنگامی که پیامبر مردم را به نماز فرا می‌خواند.
- (۲) بهره‌نگرفتن از نیرویی که انسان با آن بیندیشد و مسیر درست زندگی را تشخیص دهد.
- (۳) درک نکردن جایگاهی که خداوند برای انسان قائل شده است تا در میان گمراهان نباشد.
- (۴) نداشتن گوش شنوا برای تفکر در آیات الهی که در جهان آخرت در میان دوزخیان نباشد.

۵۹- روایات معصومین (علیهم‌السلام) مردم را در این جهان چگونه توصیف نموده‌اند و وجود نعمت‌های حقیقی در زندگی پس از مرگ در کدام عبارت شریفه، بیان شده است؟

- (۱) یظنون - ﴿وَ إِنَّ الدَّارَ الْآخِرَةَ لَهِيَ الْحَيَوَانُ لَوْ كَانُوا يَعْلَمُونَ﴾
- (۲) یظنون - ﴿وَ مَا يُهْلِكُنَا إِلَّا الدَّهْرُ وَ مَا لَهُمْ بِذَلِكَ مِنْ عِلْمٍ﴾
- (۳) نیام - ﴿وَ إِنَّ الدَّارَ الْآخِرَةَ لَهِيَ الْحَيَوَانُ لَوْ كَانُوا يَعْلَمُونَ﴾
- (۴) نیام - ﴿وَ مَا يُهْلِكُنَا إِلَّا الدَّهْرُ وَ مَا لَهُمْ بِذَلِكَ مِنْ عِلْمٍ﴾

۶۰- دقت در وجود تمایلات و گرایش‌های مختلف در وجود انسان پاسخ کدام سؤال را برای او روشن می‌سازد؟

- (۱) ﴿أَفَحَسِبْتُمْ أَنَّمَا خَلَقْنَاكُمْ عَبَثًا وَ أَنَّكُمْ إِلَيْنَا لَا تُرْجَعُونَ﴾
- (۲) ﴿هَلْ يَسْتَوِي الْأَعْمَى وَ الْبَصِيرُ أَمْ هَلْ تَسْتَوِي الظُّلُمَاتُ وَ النُّورُ﴾
- (۳) ﴿أَفَاتَّخَذْتُمْ مِنْ دُونِهِ أَوْلِيَاءَ لَا يَمْلِكُونَ لِأَنفُسِهِمْ نَفْعًا وَ لَا ضَرًّا﴾
- (۴) ﴿أَمْ نَجْعَلُ الَّذِينَ آمَنُوا وَ عَمِلُوا الصَّالِحَاتِ كَالْمُفْسِدِينَ فِي الْأَرْضِ﴾

۶۱- آثار متأخر اعمال یک فرد تا چه زمانی گریبان‌گیر اوست و بر خوب و بد پرونده او می‌افزاید؟

- (۱) ﴿يَأْكُلُونَ فِي بُطُونِهِمْ نَارًا﴾ (۲) ﴿حتیٰ اذا جاء أجلهم الموت﴾
- (۳) ﴿كَانَتِ الْجِبَالُ كَثِيبًا مَهِيلاً﴾ (۴) ﴿وَ أُمْلِي لَهُمْ إِنَّ كَيْدِي مَتِينٌ﴾

۶۲- پذیرفتن اینکه ﴿أَنَّ اللَّهَ لَيْسَ بِظَلَامٍ لِلْعَبِيدِ﴾ با توجه به آیات و روایات به کدام دلیل است؟

- (۱) انسان می‌تواند با آگاهی کامل خود را با پاداش و کیفر هماهنگ کند و با وضع قوانین سعادت خود را تضمین نماید.
- (۲) مطابق سنت‌های الهی، رحمت بر غضب سبقت یافته و خداوند در پی تشبیه و مجازات بدکاران نیست.
- (۳) در قیامت گزارش دقیق عمل انسان که فرشتگان آن را به دقت ثبت کرده‌اند، نمایش داده می‌شود.
- (۴) آنچه انسان با خود به قیامت می‌برد، باطن اعمالی است که اکنون در این دنیا قابل مشاهده نیست.

۶۳- انسان‌های با تقوا برای خود نگهداری و حفظ خود از آلودگی، کدام روش را در پیش می‌گیرند؟

- (۱) روزبه‌روز بر توانمندی خود می‌افزایند تا در شرایط معصیت، آن قوت آنان را حفظ کند.
- (۲) مانند سوارکارانی هستند که سوار بر اسب‌ها شده‌اند، ولی راه می‌پیمایند تا وارد بهشت شوند.
- (۳) اسب چموش و سرکش را رام می‌کنند و اختیار آن را در دست می‌گیرند تا در شرایط گناه قرار نگیرند.
- (۴) به خودشان مطمئن هستند، زمام نفس خود را در اختیار دارند و نمی‌گذارند ایشان را در دره گناه بیندازد.

۶۴- پوشش کامل بانوان ایرانی در قبل از اسلام که عموماً پیرو آیین زرتشت بودند، تقویت‌کننده کدام باور تاریخی است؟

- (۱) همه مردم در رعایت حجاب و چگونگی و شکل آن با تعلیمات ادیان آسمانی مرتبط بوده‌اند.
- (۲) در دیانت زرتشت رعایت حجاب یا حدود یکسان با تعلیمات اسلام وجود داشته است.
- (۳) برخلاف سایر اقوام و فرهنگ‌ها، ایرانیان از آغاز دارای پوشش مناسب بوده‌اند.
- (۴) منشاء اصلی گسترش حجاب در جهان، ایران باستان بوده است.

۶۵- از مفهوم حدیث شریف «أنا معاشر الانبياء أمرنا...» در تبیین کدام موضوع، می‌توان بهره جست؟

- (۱) رشد تدریجی سطح فکر مردم از علل ختم نبوت
- (۲) رشد تدریجی سطح فکر مردم از علل فرستادن پیامبران متعدد
- (۳) آمادگی جامعه بشری برای دریافت برنامه کامل زندگی از علل ختم نبوت
- (۴) آمادگی جامعه بشری برای دریافت برنامه کامل زندگی از علل فرستادن پیامبران متعدد

۶۶- از آیه شریفه ﴿أَلَمْ تَرَ إِلَى الَّذِينَ يَزْعُمُونَ أَنَّهُمْ آمَنُوا بِمَا نُزِّلَ إِلَيْكَ وَمَا نُزِّلَ مِنْ قَبْلِكَ...﴾ کدام مفهوم، دریافت می‌شود؟

- (۱) یکی از اهداف ارسال پیامبران آن بود که مردم، جامعه‌ای بر پایه حق بنا کنند، لازم است که در جامعه حکومتی وجود داشته باشد تا بر مردم به حق داوری شود.
- (۲) کسانی که به مردم فرمان می‌دهند و قانون‌گذاری می‌کنند، اگر فرمان و قانونشان نشأت گرفته از فرمان الهی نباشد طاغوت‌اند و پذیرش حکومت آن‌ها بر مسلمان حرام است.
- (۳) ولی و سرپرست حقیقی انسان‌ها خداست به همین جهت اجرای هر قانون و پیروی از هر کس، هنگامی صحیح است که هیچ ارتباطی با حکومت‌های طاغوتی نداشته باشند.
- (۴) کسانی که گمان می‌کنند به آنچه از طرف خداوند نازل شده است و به آنچه پیش از آن نازل شده ایمان دارند، درحالی که به دستورات خداوند عمل نمی‌کنند و با شیطان همراهی می‌کنند.

۶۷- در آیات قرآن کریم، رسول خدا ﷺ به عنوان الگوی نیکو برای چه کسانی معرفی شده است؟

- (۱) ﴿لَعَلَّكَ بَاجِعٌ نَفْسِكَ أَلَّا يَكُونُوا مُؤْمِنِينَ﴾
- (۲) ﴿لِمَنْ كَانَ يَرْجُو اللَّهَ وَالْيَوْمَ الْآخِرَ وَ ذَكَرَ اللَّهَ كَثِيرًا﴾
- (۳) ﴿إِنَّ الَّذِينَ آمَنُوا وَعَمِلُوا الصَّالِحَاتِ أُولَئِكَ هُمْ خَيْرُ الْبَرِيَّةِ﴾
- (۴) ﴿الَّذِينَ آمَنُوا الَّذِينَ يُقِيمُونَ الصَّلَاةَ وَيُؤْتُونَ الزَّكَاةَ وَ هُمْ رَاكِعُونَ﴾

۶۸- با روی کار آمدن بنی‌امیه و بنی‌عباس بار دیگر شراب و قمار در دربار آن‌ها رواج پیدا کرد و برخی از مردم نیز مرتکب این دو عمل شدند. کدام آیه شریفه، این عمل را نکوهش می‌کند و انجام این دو عمل ناشی از فراموشی کدام سخن خداوند می‌باشد؟

- (۱) ﴿أَمْ مَنْ أَسْسَ بُنْيَانَهُ عَلَى شَفَا جُرْفٍ هَارٍ فَأَنْهَارُ بِهِ فِي نَارٍ جَهَنَّمَ﴾ - ﴿قُلْ فِيهِمَا إِثْمٌ كَبِيرٌ وَ مَنَافِعُ لِلنَّاسِ﴾
- (۲) ﴿أَمْ مَنْ أَسْسَ بُنْيَانَهُ عَلَى شَفَا جُرْفٍ هَارٍ فَأَنْهَارُ بِهِ فِي نَارٍ جَهَنَّمَ﴾ - ﴿إِنَّهُ كَانَ فَاحِشَةً وَ سَاءَ سَبِيلًا﴾
- (۳) ﴿وَ مَنْ يَنْقَلِبْ عَلَى عَقْبَيْهِ فَلَنْ يَصُرَ اللَّهُ شَيْئًا﴾ - ﴿قُلْ فِيهِمَا إِثْمٌ كَبِيرٌ وَ مَنَافِعُ لِلنَّاسِ﴾
- (۴) ﴿وَ مَنْ يَنْقَلِبْ عَلَى عَقْبَيْهِ فَلَنْ يَصُرَ اللَّهُ شَيْئًا﴾ - ﴿إِنَّهُ كَانَ فَاحِشَةً وَ سَاءَ سَبِيلًا﴾

- ۶۹- کدام سخن از پیشوایان دین، مفهوم خطاب خداوند متعال را که فرمود: «ای فرزند آدم، این مخلوقات را برای تو آفریدم و تو را برای خودم» مورد تأکید قرار می‌دهد؟
- (۱) امام صادق (ع): مایه زینت و زیبایی ما باشید، نه مایه زشتی و عیب ما.
 - (۲) امام علی (ع): بنده کسی مثل خودت نباش، زیرا خداوند تو را آزاده آفریده است.
 - (۳) پیامبر اکرم (ص): خدایا، اینان اهل بیت من‌اند، آنان را از هر پلیدی و ناپاکی حفظ کن.
 - (۴) امام علی (ع): همانا بهایی برای جان شما جز بهشت نیست، پس خود را به کمتر از آن نفروشید.
- ۷۰- چرا فردی که مصداق عبارت شریفه ﴿مَنْ اتَّخَذَ إِلَهَهُ هَوَاهُ﴾ واقع شده، در دام شرک جدید و پیچیده گرفتار گشته است؟
- (۱) لذات و شهوات در دلش فزونی یافته است و معنویت نیایش با پروردگار را درک نمی‌کند.
 - (۲) لذات و شهوات در دلش فزونی یافته است و در دنیا خود را مشغول و سرگرم نموده است.
 - (۳) قدرت تصرف در این جهان را به دست آورده است و معنویت نیایش با پروردگار را درک نمی‌کند.
 - (۴) قدرت تصرف در این جهان را به دست آورده است و در دنیا خود را مشغول و سرگرم نموده است.
- ۷۱- اگر فردی در ماه مبارک رمضان تنها برای سلامت جسم روزه بگیرد، حکم روزه آن فرد، کدام است؟
- (۱) باطل است، چون حسن فعلی دارد، اما حسن فاعلی ندارد.
 - (۲) باطل است، چون حسن فعلی ندارد، اما حسن فاعلی دارد.
 - (۳) بلاشکال است، چون حسن فعلی دارد، اما حسن فاعلی ندارد.
 - (۴) بلاشکال است، چون حسن فعلی ندارد، اما حسن فاعلی دارد.
- ۷۲- با توجه به فرمایش امام صادق (ع) اگر بنده‌ای بعد از انجام گناه، خداوند به او نعمتی ببخشد تا او استغفار را فراموش کند و به راه خود ادامه دهد، خداوند درباره او چه می‌فرماید؟
- (۱) ﴿وَ اللَّهُ لَا يَهْدِي الْقَوْمَ الظَّالِمِينَ﴾
 - (۲) ﴿فَأَخَذْنَا لَهُمْ بِمَا كَانُوا يَكْسِبُونَ﴾
 - (۳) ﴿يَزِيدُوا إِيْمَانًا وَ لَهُمْ عَذَابٌ مُهِينٌ﴾
 - (۴) ﴿سَنَسْتَدْرِجُهُمْ مِنْ حَيْثُ لَا يَعْلَمُونَ﴾
- ۷۳- خداوند چه کسانی را به سوی خود و به راه راست هدایت می‌کند؟
- (۱) ﴿أَنْ أَهْلَ الْقُرَى آمَنُوا وَ اتَّقَوْا﴾
 - (۲) ﴿فَأَمَّا الَّذِينَ آمَنُوا بِاللَّهِ وَ اعْتَصَمُوا بِهِ﴾
 - (۳) ﴿أَمَنْ بِاللَّهِ وَ الْيَوْمِ الْآخِرِ وَ عَمِلَ صَالِحًا﴾
 - (۴) ﴿أَفَمَنْ أَسْسَ بُيُوتَهُ عَلَى تَقْوَى مِنَ اللَّهِ﴾
- ۷۴- از آیه شریفه ﴿قَدْ جَاءَكُمْ بَصَائِرٌ مِنْ رَبِّكُمْ فَمَنْ أَبْصَرَ فَلِنَفْسِهِ وَ مَنْ عَمِيَ فَعَلَيْهَا...﴾ کدام مفهوم، دریافت می‌شود؟
- (۱) خداوند، امور جهان را تدبیر می‌کند و قوانینی را بر آن حاکم کرده و جهان مطابق با آن قوانین عمل می‌کند.
 - (۲) وجود اختیار در انسان ناشی از اراده الهی است و عملی که از ما سر می‌زند همگی وابسته به اراده خداوند است.
 - (۳) خداوند، به انسان عقل و فکر عطا کرده و با همین قوه بشر را راهنمایی کرده تا او خود به قنهای کمال و ترقی برسد.
 - (۴) خداوند، قدرت اختیار و اراده را به ما عطا کرده و از ما خواسته است با استفاده از آن، برای زندگی خود برنامه‌ریزی کنیم.
- ۷۵- کدام مورد، آثار زیان‌بار تجمل‌گرایی مسئولین و فساد اداری و مالی را بیان نموده است؟
- (۱) عقب‌ماندگی اقتصادی - ساختار اداری پرمصرف - بی‌اعتمادی عمومی - آلودگی به ربا
 - (۲) رواج مصرف‌گرایی - فریبکاری در معاملات - ترویج واسطه‌گری - بازده کم در ادارات
 - (۳) عقب‌ماندگی اقتصادی - فاصله طبقاتی - بی‌اعتمادی عمومی - رواج مصرف‌گرایی
 - (۴) رواج مصرف‌گرایی - ساختار اداری پرمصرف - ترویج واسطه‌گری - آلودگی به ربا

Part B: Cloze Test

Directions: Questions 88-92 are related to the following passage. Read the passage and decide which choice (1), (2), (3), or (4) best fits each space. Then mark your answer sheet.

Some people go shopping more regularly than other people to look at products in shops even when they do not have much money. This is known as window shopping and (88) ----- people to plan ahead and save for the things (89) ----- or wait for the items to drop in price. Some people spend a lot of time looking for bargains while others do not (90) ----- the price and are happy to spend a lot. Some people believe that the more expensive the item, the better the (91) -----, but this is not always true. It is reasonable to buy (92) -----, but some people use a credit card or borrow money from the bank so that they can buy the items they really want rather than wait for it.

- 88- 1) allows 2) improves 3) attempts 4) provides
 89- 1) to buy they want in the future 2) they want in the future buy
 3) they want to buy in the future 4) which in the future want they to buy
 90- 1) figure out 2) get along with 3) look after 4) think of
 91- 1) economy 2) quality 3) image 4) origin
 92- 1) affordable items that are 2) items which are affordable
 3) affordable items they are 4) which items are affordable

Part C: Reading Comprehension

Directions: In this part of the test you will read two passages. Each passage is followed by four questions. Answer the questions by choosing the best choice (1), (2), (3), or (4). Then mark your answer sheet.

PASSAGE 1:

Efforts to explain how the pterosaurs became able to fly have led to suggestions that they launched themselves by jumping from cliffs, by dropping from trees, or even by rising into light winds from the crests of waves. Each explanation has its difficulties.

The first wrongly assumes that the pterosaurs' hind feet were similar to those of a bat and could serve as hooks by which the animal could hang in preparation for flight.

The second explanation seems unlikely because large pterosaurs could not have landed in trees without damaging their wings. The third calls for high waves to make flying possible. The wind that made such waves, however, might have been too strong for the pterosaurs to control their flight once airborne.

- 93- **What question is the passage mainly concerned with?**
 1) What was the first bird?
 2) Did the pterosaurs ever exist?
 3) What made the pterosaurs be able to fly?
 4) Why is our knowledge of the past so unclear?
- 94- **The word "those" in the passage refers to -----.**
 1) feet 2) difficulties 3) explanations 4) pterosaurs

- 95- Which of the following best describes the author's attitude towards the three explanations offered in the passage?
 1) Excited 2) Shocked 3) Confused 4) Uncertain
- 96- Which of the following statements, if true, would decrease the force of the reason brought in against the second explanation?
 1) The pterosaurs always landed on the ground.
 2) The pterosaurs were too big to be able to land at all.
 3) The pterosaurs laid eggs in remote areas far from dense forests.
 4) The pterosaurs' anatomy is not as much investigated as it has to.

PASSAGE 2:

People who speak Swahili who want to communicate using a "compyuta", which is the Swahili word for computer, are unable to do so in their own language. It makes no difference that computers have huge hard drives and sophisticated software. They cannot operate in Swahili or other African languages, of which there are hundreds.

Soon, however, they may be able to. Linguists in Africa are working with information technology specialists to make computers operable to Africans who do not know any of the languages currently used on the Internet. Economics is bringing about this change. Microsoft sees a market for its software among Swahili speakers in East Africa. Google now has a search engine for speakers of Swahili in Kenya. Other software companies will probably soon develop products for African consumers. In addition to economics, there is another reason for making the computer accessible to Africans. Hundreds of African languages are dying out, and linguists view the computer as a way to save them. According to UNESCO estimates, 90 percent of the world's 6,000 languages are not on the Internet, and one language becomes extinct every day somewhere in the world. The hope is that computers can help save them.

- 97- Which of the following is true about the Swahili people, according to the passage?
 1) They lack computer skills to enable them to use computers.
 2) They are not willing to make use of the computer in their life.
 3) They speak a language they cannot communicate with through the computer.
 4) They do not have the hard drive and the necessary software to make computer use a reality.
- 98- The passage suggests that the number of languages in which people cannot operate through the computer is -----.
 1) increasing on a daily basis 2) more than one
 3) limited to African countries only 4) yet to be determined
- 99- It can be concluded from the passage that there are some Africans who -----.
 1) speak languages that have no written format
 2) are inventing languages that are sure to die out
 3) have little trust in foreign companies' real intentions
 4) are not familiar with any language other than their mother tongue
- 100- The author has mentioned UNESCO mainly in order to -----.
 1) support an earlier statement
 2) show the number of languages on the Internet
 3) prove that it is the African languages that are most ignored
 4) emphasize that saving languages from extinction is a global duty

کد کنترل

461

A

خارج از کشور

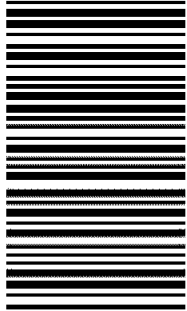

461A

دفترچه شماره ۲



«اگر دانشگاه اصلاح شود مملکت اصلاح می‌شود.»
امام خمینی (ره)

جمهوری اسلامی ایران
وزارت علوم، تحقیقات و فناوری
سازمان سنجش آموزش کشور

آزمون سراسری ورودی دانشگاه‌های کشور - ۱۳۹۹

آزمون اختصاصی
گروه آزمایشی هنر

ویژه نظام آموزشی ۳-۳-۶

مدت پاسخ‌گویی: ۱۶۵

تعداد سؤال: ۱۶۰

عنوان مواد امتحانی آزمون اختصاصی گروه آزمایشی هنر، تعداد، شماره سؤالات و مدت پاسخ‌گویی

ردیف	مواد امتحانی	تعداد سؤال	از شماره	تا شماره	مدت پاسخ‌گویی
۱	درک عمومی هنر	۳۰	۱۰۱	۱۳۰	۲۵ دقیقه
۲	درک عمومی ریاضی - فیزیک	۳۰	۱۳۱	۱۶۰	۴۰ دقیقه
۳	ترسیم فنی	۲۰	۱۶۱	۱۸۰	۲۶ دقیقه
۴	خلاقیت تصویری و تجسمی	۲۰	۱۸۱	۲۰۰	۲۴ دقیقه
۵	خلاقیت نمایشی	۲۰	۲۰۱	۲۲۰	۱۳ دقیقه
۶	خلاقیت موسیقی	۲۰	۲۲۱	۲۴۰	۲۰ دقیقه
۷	خواص مواد	۲۰	۲۴۱	۲۶۰	۱۷ دقیقه

سال ۱۳۹۹

حق چاپ، تکثیر و انتشار سؤالات به هر روش (الکترونیکی و ...) پس از برگزاری آزمون، برای تمامی اشخاص حقیقی و حقوقی تنها با مجوز این سازمان مجاز می‌باشد و با متخلفین برابر مقررات رفتار می‌شود.

* داوطلب گرامی، عدم درج مشخصات و امضاء در مندرجات جدول ذیل، به منزله عدم حضور شما در جلسه آزمون است.

اینجانب..... با شماره داوطلبی..... با آگاهی کامل، یکسان بودن شماره سندلی خود را با شماره داوطلبی مندرج در بالای کارت ورود به جلسه، بالای پاسخنامه و دفترچه سؤالات، نوع و کدکنترل درج شده بر روی دفترچه سؤالات و پائین پاسخنامهام را تأیید می‌نمایم.

امضاء:

- ۱۰۱- اصلی‌ترین مکاتب نگارگری عصر تیموری، کدام است؟
 (۱) سمرقند و بخارا (۲) سمرقند و تبریز (۳) هرات و تبریز (۴) هرات و شیراز
- ۱۰۲- کدام بازار تاریخی ایران، به‌عنوان بزرگ‌ترین سازه آجری سرپوشیده جهان شناخته می‌شود؟
 (۱) تبریز (۲) اصفهان (۳) وکیل شیراز (۴) گنجعلی خان کرمان
- ۱۰۳- معماری «ویلای روتاندا» اثر «پالادیو»، متعلق به کدام سبک هنری است؟
 (۱) باروک (۲) رنسانس (۳) مینی‌مالیسم (۴) پست‌مدرنیسم
- ۱۰۴- در نقاشی‌های مصری، کدام ویژگی‌های تجسم افراد فرودست، باعث تمایز ایشان از صاحب‌منصبان می‌شود؟
 (۱) تعهد کامل به اصل تقابل - قرارگیری در طرفین قاب تصویر
 (۲) قرارگیری در پایین‌ترین بخش تصویر - نمایش آزادی ملموس زمینی
 (۳) سرباز زدن از اسلوب ایستایی تقابلی - روایتگری در نمایش مضامین عامیانه
 (۴) تحرک و سرزندگی در شیوه‌های تجسمی - کوچک‌نمایی به نشانه شرح مقامی
- ۱۰۵- در تراش قلم، ایجاد شکاف جهت سهولت بیشتر در روان شدن مرکب خوشنویسی، با چه اصطلاحی مشهور است؟
 (۱) فاق زدن (۲) قط زدن (۳) کناره‌برداری (۴) پشت‌برداری
- ۱۰۶- در همه موارد، حداقل در یکی از مراحل انجام کار، الزام استفاده از دوربین عکاسی وجود دارد، به‌جز:
 (۱) سولاریزه (۲) ماکروگرافی (۳) فتوگرام (۴) فیزیوگرام
- ۱۰۷- استفاده از کدام پوشش‌ها، در میان مردان عصر ماد رواج داشته است؟
 (۱) پیراهن بلند جلو بسته تا مچ پا و چکمه ساقه‌بلند چرمی
 (۲) پاپوش‌های چرمی با نوک برگشته و شلوارهای ساقه‌بلند
 (۳) کلاه نم‌دی بلند تیار و پیراهن‌های پرچین یا آستین‌گشاد
 (۴) شلوارهای گشاد دراپه‌دار موسوم به رانپوش و کلاه نم‌دی باشلق
- ۱۰۸- کدام فیلم، به‌عنوان آغاز پویانمایی در ایران شناخته می‌شود؟
 (۱) شنگول و منگول (فرخنده ترابی)
 (۲) موش و گربه (پرویز اصلانلو)
 (۳) ملانصرالدین (اسفندیار احمدیه)
 (۴) ملک خورشید (نصرت‌الله کریمی)
- ۱۰۹- ویژگی شاخص نقاشی‌های «پونترمو» کدام است؟
 (۱) تزیینات دقیق و غنی روکوکویی
 (۲) وفاداری کامل و همه‌جانبه به آموزه‌های رنسانسی
 (۳) سایه‌پردازی ملایم و شاعرانه به شیوه باروک
 (۴) اغراق در نمایش حالات بدن انسان به شیوه منریستی

- ۱۱۰- کدام سازها، زیرمجموعه موسیقی دستگاهی ایران است؟
 (۱) قانون - قیچک - تمبک
 (۲) تار - سه تار - سرنا
 (۳) سنتور - کمانچه - کرنا
 (۴) بریط - نی - دهل
- ۱۱۱- کدام هنرمند، با تجسم موضوعاتی همچون زنان الجزایری، تأثیر هنرمند مدرن از جامعه شرقی را نشان می‌دهد؟
 (۱) اوژن دلاکروا (۲) هانری ماتیس (۳) گوستاو کلیمت (۴) ژان دومینیک انگر
- ۱۱۲- کدام مورد، یکی از شاخصه‌های هنر عصر اشکانی است؟
 (۱) دستیابی به تکنیک‌های ساخت جام‌های شاخی زرین (۲) رواج تولید آجرهای لعابدار با نقوش انسانی و حیوانی
 (۳) توسعه هنر نقاشی دیواری به تأثیر از کاخ تیسفون (۴) پیشرفت هم‌زمان فنون پیکرسازی مفرغی و سنگی
- ۱۱۳- ابداع کدام نوع چاپ، به «آلوپس زنفلدر» منسوب است؟
 (۱) مزوتینت (۲) زیلوگرافی (۳) لیتوگرافی (۴) سیلک‌اسکرین
- ۱۱۴- کدام مورد، به شاخصه اصلی ظروف فلزی در سده‌های چهارم تا ششم ه. ق. اشاره می‌کند؟
 (۱) تزیینات جانوری همراه با طرح‌های شبدری و ترنجی (۲) کوفتگری و برجسته‌کاری نقش جانوران ترکیبی
 (۳) حکاکی نقش خوشنویسی مثل کوفی، نسخ و نستعلیق (۴) مشبک‌کاری طرح‌های گیاهی مثل گل‌های عباسی
- ۱۱۵- در نظر «سرلارنس اولیویه» تناسب کدام یک از اجزاء چهره با شخصیت نمایشی، ملاک انتخاب بازیگر مناسب است؟
 (۱) بینی (۲) چشم‌ها (۳) ابروها (۴) لب و چانه
- ۱۱۶- همه موارد در تندیس‌های یونانی عصر هلنی قابل بازیابی است، به جز:
 (۱) تأکید بر تجسم کمال زیبایی جسمانی (۲) ارزش‌گذاری به شبیه‌سازی و فردگرایی
 (۳) پرهیز از نمایش واقعیت‌های رنج‌آور زندگی (۴) نمایش موضوعات روزمره و مناظر عامیانه
- ۱۱۷- ویژگی مشخص مسجد جامع فهرج یزد کدام است؟
 (۱) پیروی از الگوی چهار ایوانی کاخ‌های اشکانی
 (۲) طاق‌های نیم‌استوانه‌ای متأثر از معماری ساسانی
 (۳) مناره الحاقی با ساختار مشابه به برج فیروزآباد ساسانی
 (۴) گچبری دیوارهای مسجد به تقلید از آرایه‌بندی‌های اشکانی
- ۱۱۸- در نقاشی‌های «مارک شاگال»، کدام مورد در فضا سازی سوررئالیستی مؤثرتر است؟
 (۱) اغراق در نمایش عینی عمق فضای بصری (۲) نمایش هم‌زمان رویدادهای موازی
 (۳) تجسم تصاویر ذهنی به صورت واقع‌گرایانه (۴) تلفیق اشیاء نامتجانس در محیط متعارف
- ۱۱۹- ویژگی‌های مشخص پویانمایی‌های سریالی، کدام است؟
 (۱) امکان همزادپنداری - صدامحور بودن (۲) امکان درآمدزایی - متحرک‌سازی وسیع
 (۳) فرهنگ‌سازی مستقیم - متحرک‌سازی محدود (۴) فرهنگ‌سازی غیرمستقیم - دیالوگ‌محور بودن
- ۱۲۰- وجه اشتراک نقاشی‌های «رامبراند» و «ورمیر» کدام است؟
 (۱) داستان‌سرایی در تجسم موضوعات فلسفی (۲) نمایش موضوعات مذهبی به شیوه عامه‌پسند
 (۳) تجسم زندگی روزانه مردم عادی (۴) مقدس‌نشان دادن زندگی داخل خانه

- ۱۲۱- شهرت «کاواندولی» در عرصهٔ پویانمایی، مدیون کدام مورد است؟
 (۱) اجرای خطی یک داستان
 (۲) انیمه‌های سریالی و بلند
 (۳) پایه‌گذاری تکنیک سیلوئت انیمیشن
 (۴) طراحی شخصیت‌های عروسکی
- ۱۲۲- حجم‌های «لوتیس نولسون» معمولاً در چه قالبی ساخته شده‌اند؟
 (۱) مجسمه‌های عظیم جنبان
 (۲) نقش‌برجسته‌های چوبی بزرگ
 (۳) سازه‌های کنستروکتیویستی و عاری از جزئیات
 (۴) اسمبلاژ اشیای دورریختنی پلاستیکی و غیرقابل بازیافت
- ۱۲۳- در عکاسی با دوربین‌های دیجیتال، کدام تکنیک به بوکه (Bokeh) معروف است؟
 (۱) افزایش اختلاف رنگی عناصر تصویر
 (۲) تاریک‌تر کردن گوشه‌های تصویر
 (۳) تداخل رنگی در قسمت‌های بافت‌دار
 (۴) محو کردن نواحی خارج از فوکوس
- ۱۲۴- وجه شاخص نقاشی‌های «حسنعلی وزیری»، کدام است؟
 (۱) تعهد به شیوه‌های نگارگری حسین طاهرزاده بهزاد
 (۲) گرایش به ساده‌سازی تصاویر در حد صور نیمه‌انتزاعی
 (۳) بازآفرینی عناصر هنری دورهٔ میانهٔ اسلامی به شیوه مدرن
 (۴) به‌کارگیری رنگ‌های فام‌دار جهت اسلوب سایه‌روشن‌کاری
- ۱۲۵- کدام طرح قالی در عصر صفوی، جانشین نمونه‌های ایلخانی و تیموری شد؟
 (۱) قالی (۲) واگیره‌ای (۳) ترنج‌دار (۴) محرمات
- ۱۲۶- ویژگی مشخص نقاشی‌های «ناصر اویسی»، کدام است؟
 (۱) ایجاد بافت در سطح تابلو با نقطه‌ها و اعداد به شیوهٔ مهرزنی
 (۲) استفاده از منحنی‌های درهم بافتهٔ تداعی‌کنندهٔ سیاه‌مشق
 (۳) تداعی نقاشی‌های قاجار با محوریت عناصر زن و اسب
 (۴) تجسم علائم و نشانه‌های مذهبی مثل علم و پنجه
- ۱۲۷- در معماری یونان، کدام مورد با عنوان «کلوناد» شناخته می‌شود؟
 (۱) سرستون‌های ماریپچی
 (۲) سقف‌های ستون‌دار
 (۳) نورگیرهای فضای داخلی
 (۴) طاق‌های نیم‌دایره‌ای
- ۱۲۸- در طراحی لباس، کدام یک «ویمیل» را تعریف می‌کند؟
 (۱) شال بلند پشمی دورهٔ بیزانس
 (۲) روسری کتانی ظریف عصر گوتیک
 (۳) دامن ضخیم و آهارخوردهٔ دورهٔ رنسانس
 (۴) پیراهن بلند و دکمه‌دار قرون وسطی
- ۱۲۹- در معماری باستانی، کدام مورد به معنی «کلاوه» است؟
 (۱) تالارهای ستون‌دار شیوهٔ مادی
 (۲) ساختمان‌های دوطبقهٔ اورار تورها
 (۳) خانه‌های چهارگوش اقوام پیش‌پارسی در دشت قزوین
 (۴) نیایشگاه‌های چندطبقه و مرتفع روی سکو در خوزستان
- ۱۳۰- کدام ویژگی در لوآرهای قالی عشایر فارس، قابل ملاحظه است؟
 (۱) تزیین با نقوش گیاهی، باغی و گلدانی
 (۲) ساده‌بافی و یگانگی رنگی با زمینهٔ اصلی
 (۳) تزیین با نقوش هندسی و عروسکی
 (۴) ساده‌بافی و یگانگی رنگی با حاشیهٔ پهن

۱۳۱- حاصل ضرب دو عدد زوج متوالی، ۲۲ واحد بیشتر از ۱۱ برابر مجموع آن دو عدد است. عدد بزرگ تر، کدام است؟

- (۱) ۲۲ (۲) ۲۴ (۳) ۲۶ (۴) ۲۸

۱۳۲- جهت تزئین یک ساختمان، به تنهایی نفر اول در ۲۸ روز و نفر دوم در ۳۲ روز، کار را تمام می کنند. این دو نفر توافق کردند که با هم شروع به کار کرده و اجرت دریافتی را به نسبت کارایی خود، تقسیم کنند. اگر مبلغ اجرت ۱۸۰۰۰ واحد پول باشد، سهم نفر اول، کدام است؟

- (۱) ۸۴۰۰ (۲) ۹۲۰۰ (۳) ۹۴۰۰ (۴) ۹۶۰۰

۱۳۳- از بین اعداد زیر، کدام عدد، کوچک تر است؟

- (۱) $\frac{\sqrt{31}}{8}$ (۲) $\frac{\sqrt{2}}{2}$ (۳) $\frac{5}{7}$ (۴) $\frac{\sqrt{13}}{5}$

۱۳۴- شخصی سه فرزند ۱۲، ۱۵ و ۱۸ ساله دارد. او می خواهد ۱۱۱ میلیون ریال از دارایی خود را بین آن ها به نسبت معکوس سن هر یک، تقسیم کند. سهم فرزند کوچک، چند میلیون ریال است؟

- (۱) ۳۰ (۲) ۳۶ (۳) ۴۲ (۴) ۴۵

۱۳۵- سه سال قبل، مجموع سن فرهاد و خواهرش، ۹ سال بود. چند سال دیگر، مجموع سن آن ها، ۲۷ سال می شود؟

- (۱) ۴ (۲) ۵ (۳) ۶ (۴) ۷

۱۳۶- چند عدد صحیح و مثبت n می توان یافت، به طوری که حاصل کسر $\frac{n+13}{n-2}$ ، یک عدد طبیعی باشد؟

- (۱) ۱ (۲) ۲ (۳) ۳ (۴) ۴

۱۳۷- عدد دو رقمی x از چهار برابر مجموع ارقامش، ۶ واحد بیشتر است. اگر x بزرگ ترین عدد ممکن باشد، تفاضل دو رقم آن، کدام است؟

- (۱) ۲ (۲) ۳ (۳) ۴ (۴) ۵

۱۳۸- اعداد ۱ تا ۱۵ را در دایره های شکل زیر چنان قرار می دهیم، که مجموع اعداد روی هر ضلع مثلث و همچنین مجموع اعداد سه دایره وسط، ۳۴ باشند. مقدار N ، کدام است؟

- (۱) ۱

- (۲) ۲

- (۳) ۴

- (۴) ۶

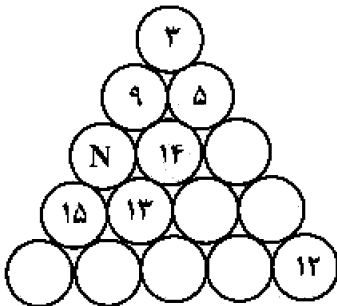

محل انجام محاسبات

۱۳۹- اعداد ۱۹، ۱۷، ۱۳، ۱۱، ۷، ۳، ۵، ۱ در گوشه‌های مکعب، طوری قرار گرفته‌اند، که مجموع چهار عدد واقع در هر وجه،

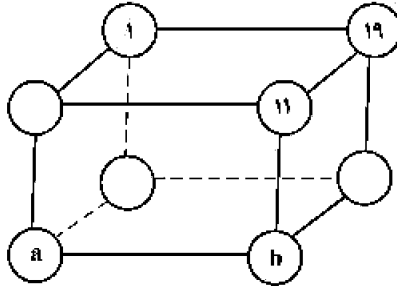

عدد ثابتی باشد. مقادیر a و b ، کدام است؟

(۱) $a = 17, b = 3$

(۲) $a = 13, b = 3$

(۳) $a = 17, b = 5$

(۴) $a = 13, b = 5$

۱۴۰- در مثلث ABC ، اندازه قاعده BC برابر ۱۸ واحد و اندازه ارتفاع وارد بر آن ۱۲ واحد است. مطابق شکل زیر، یک

مستطیل طوری در آن محاط شده که نسبت طول به عرض آن، $\frac{3}{4}$ است. مساحت مستطیل، کدام است؟

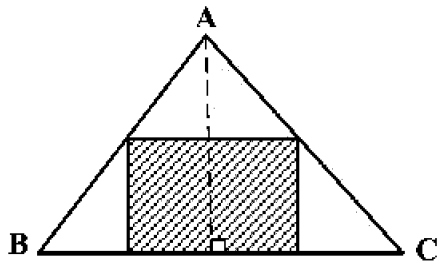

(۱) $37/5$

(۲) ۴۸

(۳) ۵۴

(۴) $73/5$

۱۴۱- در شکل زیر، عرض‌های مستطیل به ۵ قسمت مساوی، تقسیم شده است. مساحت مستطیل اصلی، چند برابر

مساحت دوزنقه سایه خورده است؟

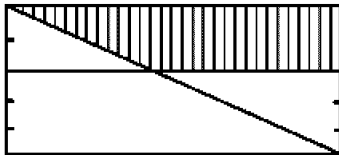

(۱) $3/125$

(۲) $3/25$

(۳) $3/5$

(۴) $3/625$

۱۴۲- هر ضلع یک مثلث متساوی‌الاضلاع را به سه قسمت مساوی، تقسیم کرده و مطابق شکل زیر، خطوطی موازی اضلاع

مثلث، رسم می‌کنیم. تعداد کل دوزنقه‌های متساوی‌الساقین، کدام است؟

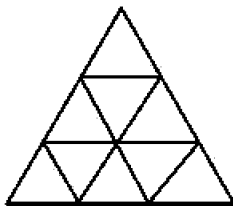

(۱) ۱۲

(۲) ۱۵

(۳) ۱۶

(۴) ۱۸

محل انجام محاسبات

۱۴۳- در شکل زیر، شعاع دایره ۲ واحد و $\angle AOB = 90^\circ$ است. نیم دایره‌ای به قطر AB ، رسم می‌کنیم. مساحت ناحیه سایه‌خورده، کدام است؟

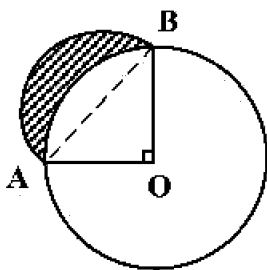

(۱) ۲

(۲) $\frac{\pi}{2}$

(۳) $\pi - 2$

(۴) ۱

۱۴۴- بر روی یک سگوی مکعب شکل، می‌خواهیم هرم منتظم بنا کنیم. ارتفاع هرم، چند برابر اندازه یال مکعب است؟

(۱) $\frac{\sqrt{3}}{2}$

(۲) $\frac{\sqrt{2}}{2}$

(۳) ۱

(۴) $\sqrt{2}$

۱۴۵- در یک دوچرخه معمولی، شعاع چرخ ۴۰ سانتی‌متر، قطر رکاب پایی ۱۸ سانتی‌متر و قطر میله متحرک چرخ ۶ سانتی‌متر است. با یک بار گردش کامل رکاب، دوچرخه چند متر جلو می‌رود؟

(۱) ۶

(۲) ۶٫۵

(۳) ۷

(۴) ۷٫۵

۱۴۶- مطابق شکل زیر، سه دایره به شعاع یک واحد، بر یکدیگر مماس‌اند. دایره‌ای هم مرکز با یکی از این دایره‌ها، بر دو دایره دیگر، مماس است. مساحت ناحیه سایه‌خورده، کدام است؟

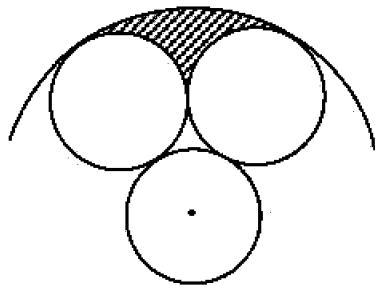

(۱) $\frac{2\pi}{3} - \sqrt{3}$

(۲) $\frac{5\pi}{6} - \sqrt{3}$

(۳) $\pi - \sqrt{3}$

(۴) $\frac{3\pi}{4} - \frac{\sqrt{3}}{2}$

۱۴۷- در شکل زیر، مثلث ABC قائم‌الزاویه و $\frac{MB}{MC} = \frac{2}{3}$ است. مساحت مستطیل سایه‌خورده، چند درصد مساحت مثلث ABC است؟

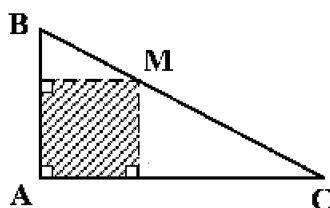

(۱) ۴۵

(۲) ۴۸

(۳) ۵۴

(۴) ۶۰

۱۴۸- مساحت دایره محاطی یک شش ضلعی منتظم، چند درصد مساحت دایره محیطی آن است؟

(۱) ۸۴

(۲) ۸۰

(۳) ۷۵

(۴) ۶۰

محل انجام محاسبات

۱۴۹- کدام مورد برای شکل زیر، درست است؟



(۱) شکل مرکز تقارن دارد.

(۲) شکل سه محور تقارن دارد.

(۳) شکل سه محور تقارن و مرکز تقارن دارد.

(۴) شکل تقارن ندارد.

۱۵۰- یک پیمانه پر از آب، به شکل نیم کره با قطر داخلی ۲۵ سانتی متر را درون استوانه‌ای به قطر داخلی ۵۰ سانتی متر،

خالی می‌کنیم. ارتفاع آب در استوانه، چند سانتی متر خواهد شد؟

(۴) 27.08

(۳) 27.02

(۲) 1.98

(۱) 1.82

۱۵۱- تعداد پنج ضلعی‌ها در سطح شکل فضایی روبه‌رو، کدام است؟

(۱) ۸

(۲) ۹

(۳) ۱۰

(۴) ۱۲

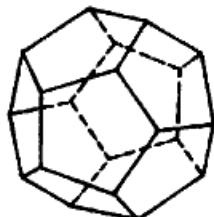

۱۵۲- اندازه یک ضلع مثلثی ۲ واحد است. این مثلث با مثلث دیگری به اضلاع ۳، $\sqrt{3}$ و $\sqrt{2}$ متشابه است. بیشترین اندازه

ضلع بزرگ مثلث اول، کدام است؟

(۴) ۶

(۳) $3\sqrt{2}$

(۲) $2\sqrt{3}$

(۱) $2\sqrt{2}$

۱۵۳- تعداد مربع‌های یکسان و کوچک در شکل روبه‌رو، کدام است؟

(۱) ۲۸

(۲) ۲۷

(۳) ۲۶

(۴) ۲۵

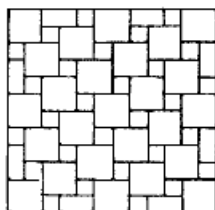

۱۵۴- در شکل روبه‌رو، چند پرنده، موجود است؟

(۱) ۳۶

(۲) ۳۵

(۳) ۳۴

(۴) ۳۳

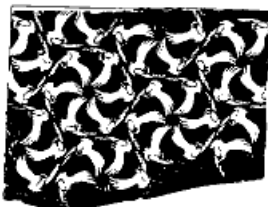

۱۵۵- از کنار هم قرار گرفتن چند زنبور، شش ضلعی‌های شکل زیر، ایجاد شده است؟

(۱) ۵۵

(۲) ۵۶

(۳) ۵۷

(۴) ۵۸

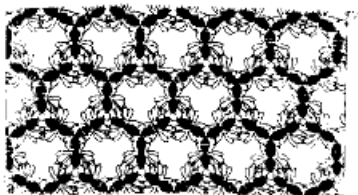

محل انجام محاسبات

۱۵۶- شخصی که قد او ۱۸۰ سانتی متر است می خواهد آینه تختی را روی دیوار در ارتفاع مناسبی نصب کند تا بتواند تمام قد

خود را در آن ببیند. حداقل ارتفاع (قد) آینه ای که برای این کار می تواند انتخاب کند، چند سانتی متر است؟

- (۱) ۶۰ (۲) ۹۰ (۳) ۱۲۰ (۴) ۱۸۰

۱۵۷- در شکل زیر، حداکثر نیرویی که شخص می تواند بر طناب وارد کند، ۵۰۰ نیوتون است. با این وضعیت حداکثر باری

که شخص می تواند از زمین بلند کند، چند کیلوگرم است؟ ($g = 10 \frac{N}{kg}$)

- (۱) ۲۵۰

- (۲) ۳۰۰

- (۳) ۲۵۰۰

- (۴) ۳۰۰۰

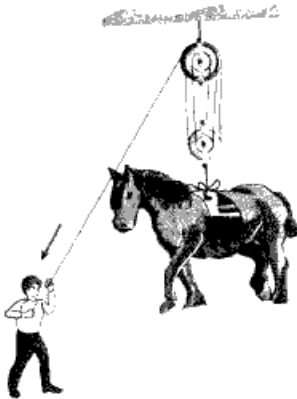

۱۵۸- در شکل زیر، اگر چرخ دنده کوچک یک دور در جهت نشان داده شده بچرخد، چرخ دنده بزرگ چند دور و در چه

جهتی می چرخد؟

- (۱) $\frac{1}{3}$ و ساعتگرد

- (۲) ۳ و ساعتگرد

- (۳) $\frac{1}{3}$ و پادساعتگرد

- (۴) ۳ و پادساعتگرد

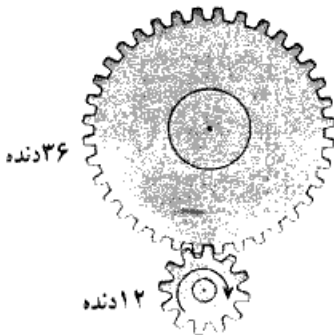

۱۵۹- بازده (راندمان) کدام تبدیل انرژی بیشتر است؟

- (۱) شیمیایی به الکتریکی

- (۲) مکانیکی به الکتریکی

- (۳) گرمایی به مکانیکی

- (۴) الکتریکی به گرمایی

۱۶۰- در یک استوانه مدرج خالی که جرم آن ۲۵۰ گرم است، ۲۰۰ سانتی متر مکعب مایع می ریزیم. جرم ظرف و مایع

۴۹۰ گرم می شود. چگالی مایع چند گرم بر لیتر است؟

- (۱) ۰٫۸۳ (۲) $\frac{1}{2}$ (۳) ۸۳۰ (۴) ۱۲۰۰

محل انجام محاسبات

۱۶۱- در کدام مثلث همه هم‌رسمی‌ها در یک نقطه است؟

- (۱) متساوی‌الاضلاع
(۲) متساوی‌الساقین
(۳) هر قائم‌الزاویه‌ای
(۴) قائم‌الزاویه متساوی‌الساقین

۱۶۲- مساحت یک مثلث قائم‌الزاویه $\sqrt{10}$ می‌باشد. دو ضلع آن کدام هستند؟

- (۱) $\sqrt{2}$ و $\sqrt{5}$
(۲) $2\sqrt{2}$ و $\sqrt{5}$
(۳) $\sqrt{3}$ و $2\sqrt{5}$
(۴) $2\sqrt{2}$ و $2\sqrt{5}$

۱۶۳- در یک مربع، B و A به نسبت $\frac{3}{8}$ اضلاع هستند. از آن‌ها دو خط موازی با اضلاع رسم می‌کنیم. مساحت مربع b، چه

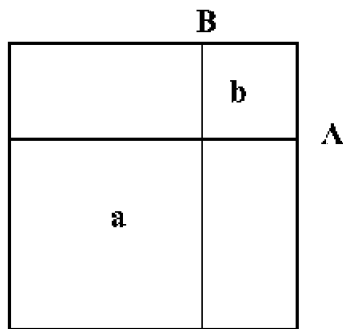

کسری از مربع a است؟

- (۱) $\frac{3}{4}$
(۲) $\frac{3}{16}$
(۳) $\frac{4}{16}$
(۴) $\frac{4}{16}$

۱۶۴- نقطه Q می‌تواند روی ضلع AB، از مربع ABCD به طول ضلع ۱ حرکت کند. حداکثر محیط مثلث QDC چقدر است؟

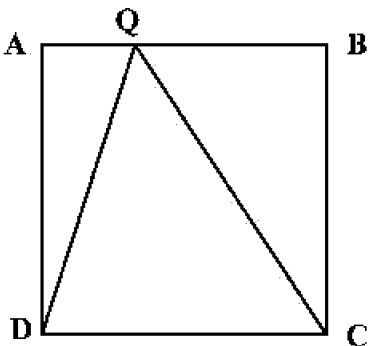

- (۱) $(2 + \sqrt{2})$
(۲) $(2 + \sqrt{3})$
(۳) $(3 + \sqrt{2})$
(۴) $(2\sqrt{2} + 1)$

۱۶۵- مساحت مثلث متساوی‌الاضلاع، چه کسری از مساحت مربع ABCD می‌باشد؟

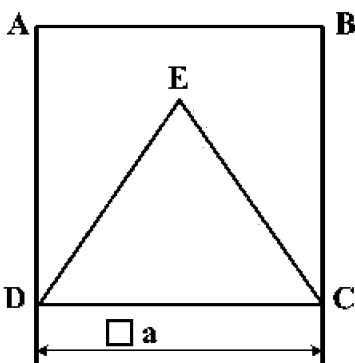

- (۱) $\frac{2\sqrt{3}}{3}$
(۲) $\frac{3\sqrt{3}}{4}$
(۳) $\frac{\sqrt{3}}{4}$
(۴) $\frac{\sqrt{3}}{3}$

۱۶۶- اختلاف مساحت دو باغچه مثلثی موجود چند متر مربع است؟

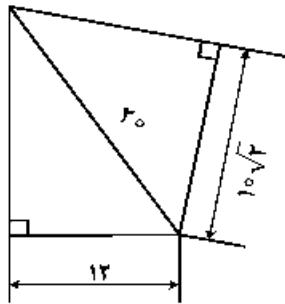

(۱) ۷/۵

(۲) ۶

(۳) ۵

(۴) ۴

۱۶۷- با توجه به نماهای موجود، چند خط عمود بر R در این جسم موجود است؟

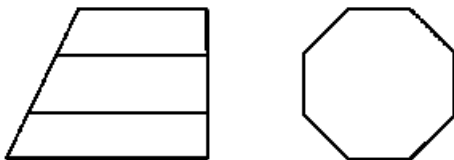

(۱) ۱

(۲) ۴

(۳) ۸

(۴) ۹

۱۶۸- چند مکعب کوچک دیگر از جسم برداریم تا دقیقاً نیمی از مکعب باقی بماند؟

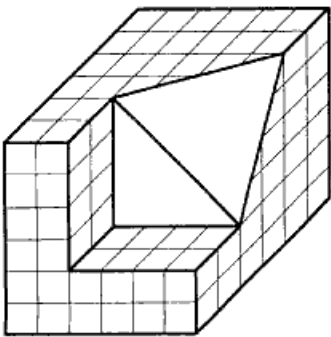

(۱) ۷۴/۲

(۲) ۷۲/۸

(۳) ۷۱/۴

(۴) ۷۰/۶

۱۶۹- با توجه به دید از جلو، نمای روبه‌رو و افقی جمعاً شامل چند پاره‌خط خواهند بود؟

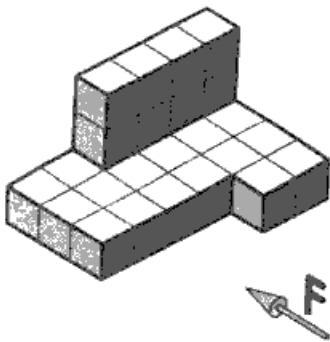

(۱) ۱۵

(۲) ۱۴

(۳) ۱۳

(۴) ۱۲

۱۷۰- اگر طول و عرض و ارتفاع A، به ترتیب $\sqrt{5}$ و ۲ و ۴ باشد، فاصله حقیقی آن تا O چقدر است؟

(۱) ۶

(۲) ۵

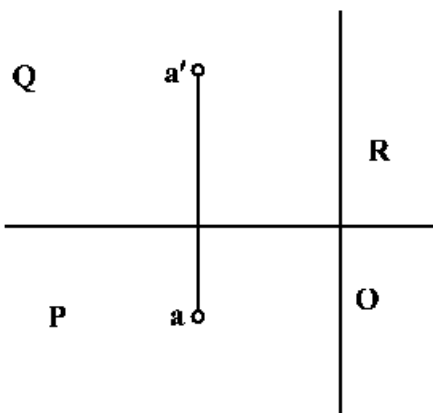
(۳) $\sqrt{14}$ (۴) $۲\sqrt{3}$ 

۱۷۱- با مشخص بودن F ، چند صفحه موازی با صفحه جانبی در جسم موجود است؟

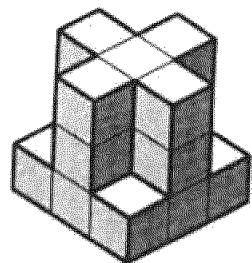

- (۱) ۴
- (۲) ۵
- (۳) ۶
- (۴) ۸

۱۷۲- عبارت زیر با کدام کلمات کامل خواهد شد؟

«در هر دایره کمان‌های به دو زاویه مرکزی متساوی، برابرند.»

- (۱) قطر، مقابل
- (۲) اندازه، مجاور
- (۳) نسبت، روبه‌رو
- (۴) اندازه، روبه‌رو

۱۷۳- اگر ضلع مربع ۲ باشد، اندازه a چیست؟

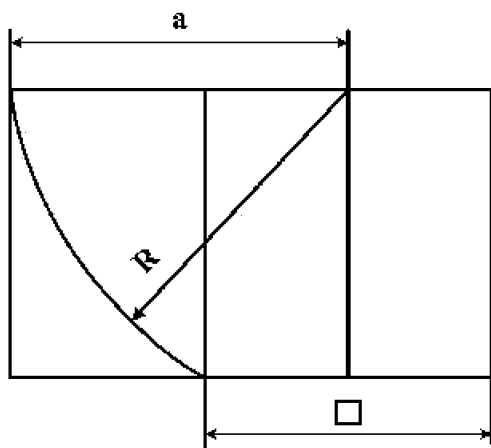

- (۱) $\sqrt{5}$
- (۲) $\sqrt{5} + 1$
- (۳) $\sqrt{5} + \sqrt{2}$
- (۴) $\frac{\sqrt{5} + 1}{2}$

۱۷۴- اندازه تقریبی کاغذ اینچی معادل با A_2 ، کدام است؟

- (۱) 11×16
- (۲) 16×23
- (۳) 23×33
- (۴) 33×46

۱۷۵- با توجه به تصاویر b ، عرض آن کدام است؟

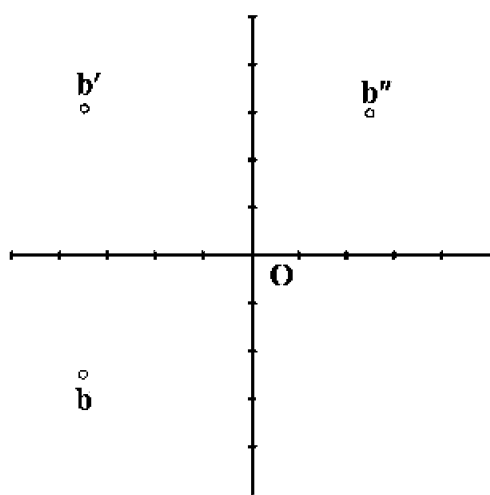

- (۱) $2/5$
- (۲) $3/5$
- (۳) ۴
- (۴) $6/5$

۱۷۶- در زبان تصویر، جمعاً چند گروه از تصاویر جای دارند؟

- (۱) دو گروه
- (۲) سه گروه
- (۳) چهار گروه
- (۴) تنها یک گروه

۱۷۷- در مورد خط AB در تصویر ایزومتریک، چه می توان گفت؟ این خط:

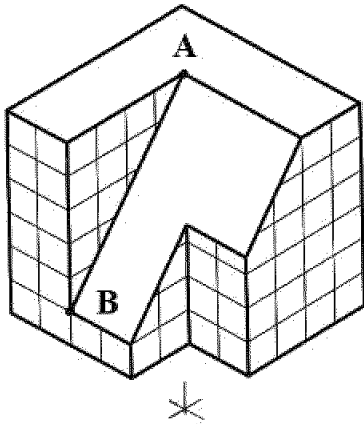

- (۱) مطابق اندازه واقعی آن رسم شده است.
- (۲) با زاویه معین 60° درجه قابل رسم است.
- (۳) با تعیین ابتدا و انتهای آن قابل رسم است.
- (۴) با زاویه معین، مستقیماً قابل ترسیم است.

۱۷۸- نمای روبه رو و افقی از یک قطعه موجود است. نمای جانبی درست کدام است؟

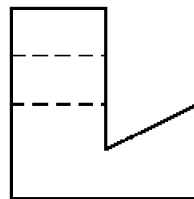
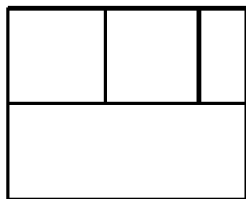
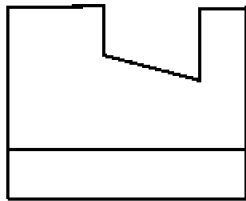

(۲)

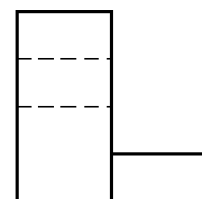

(۱)

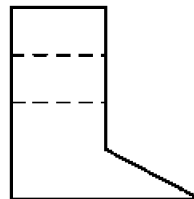

(۴)

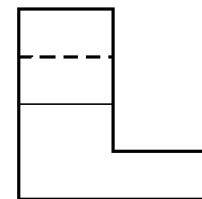

(۳)

۱۷۹- برشها در نقشه های معماری اهمیت زیاد دارند، چرا؟

- (۲) اندازه گذاری نماها را ساده تر می کند.
- (۴) تصاویر را به صورت ساده تری نمایش می دهد.

- (۱) اطلاعات داخلی یک بنا زیاد است.
- (۳) از شلوغی نماهای بدون برش می کاهد.

۱۸۰- کدام مورد گنجه را نشان می دهد؟

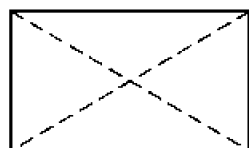

(۲)

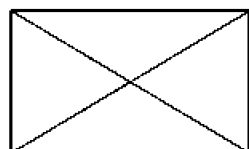

(۴)

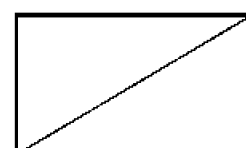

(۱)

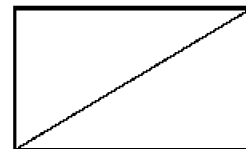

(۳)

۱۸۱- تقارن شعاعی، اساس ساختار کدام یک است؟

- (۱) انگور (۲) درخت (۳) برگ (۴) قاصدک



۱۸۲- اثر روبه‌رو، متأثر از کدام جنبش هنری است؟

- (۱) فوویسم
(۲) فوتوریسم
(۳) دادائیسم
(۴) اکسپرسیونیسم

۱۸۳- طرح روبه‌رو، برگرفته از ظرف سفالی شوش، بیانگر کدام مورد است؟

- (۱) زمین و کشاورزی
(۲) ارتباط خورشید و رویش گیاهان
(۳) ارتباط چرخ زندگی و درخت مقدس
(۴) دایره چلیپا، چهار فصل و رویش گیاه



۱۸۴- نشان روبه‌رو، برای کدام مورد طراحی شده است؟

- (۱) کانون موسیقی سنتی ایران
(۲) معماری دینی و سنتی
(۳) یادواره دفاع مقدس
(۴) یادواره حافظ



۱۸۵- نقش روبه‌رو با کدام گزینه، متناسب است؟

- (۱) گریفین و درخت زندگی
(۲) نشان سلطنتی روم باستان
(۳) اسفنگس‌های نماد تمدن آشور
(۴) ترکیب عقاب و شیر، نشان هند باستان



۱۸۶- نسخه مصور شکل زیر، متعلق به کدام اثر است؟

- (۱) ورقه و گلشاه
(۲) حمله حیدری
(۳) جامع‌التواریخ
(۴) هزار و یک شب

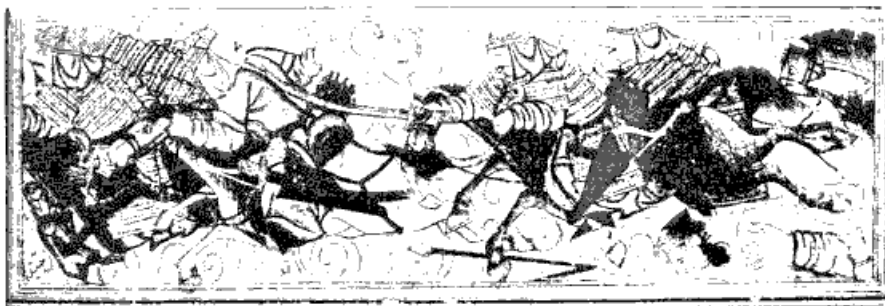

۱۸۷- طرح روبه‌رو با موضوع مرغ و درخت، از دست‌بافت‌های سنتی کدام اقوام است؟

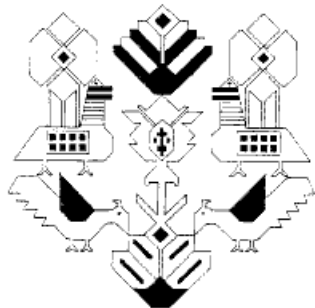

- (۱) ایل عرب - خوزستان
- (۲) ایل بهارلو - فارس
- (۳) لک - کرمانشاه
- (۴) ترک - همدان

۱۸۸- شیوه طراحی در تصویر روبه‌رو، برگرفته از کدام جنبش هنری است؟



- (۱) رئالیسم
- (۲) فوتوریسم
- (۳) کلاسیسیسم
- (۴) اکسپرسیونیسم

۱۸۹- کدام گزینه، تعریف مناسبی برای تصویر زیر است؟

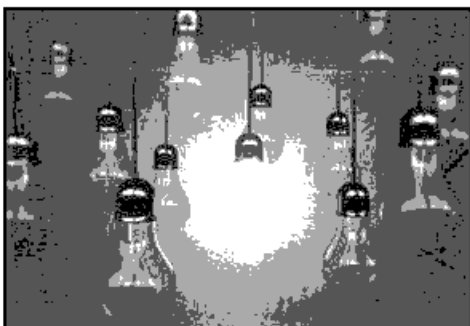

- (۱) ایده
- (۲) راهنما
- (۳) مقاومت
- (۴) ستاره درخشان

۱۹۰- تصویر روبه‌رو، اثر کدام هنرمند و برگرفته از کدام شیوه هنری است؟

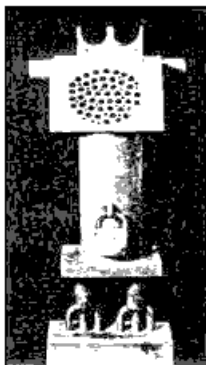

- (۱) منصور قندریز - خیالی‌سازی
- (۲) صادق تیریزی - خیالی‌سازی
- (۳) فرامرز پیلارام - سقاخانه
- (۴) پرویز تناولی - سقاخانه

۱۹۱- پوستر روبه‌رو، با کدام گزینه مغایرت دارد؟

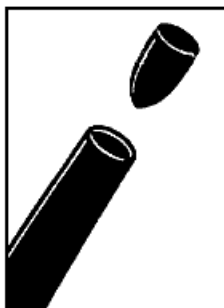

- (۱) خودزنی
- (۲) پایان جنگ
- (۳) پایان صلح
- (۴) جنگ ساختگی

۱۹۲- نقطه قوت و ضعف لوگوتایپ زیر، کدام موارد است؟



- (۲) خطوط نرم و سیال - تضاد بین فضای مثبت و منفی
(۴) تنوع در فضای مثبت و منفی - دوری از خطوط سنتی



- (۱) ریتم مناسب - ناخوانایی
(۳) ریتم کودکانه - بیان معنایی ضعیف
۱۹۳- حجم روبه‌رو، متعلق به کدام اقوام است؟

- (۱) آفریقایی
(۲) خاور دور
(۳) اسکیموها
(۴) پیشاکلومیسی



۱۹۴- پوستر روبه‌رو، مناسب کدام گزینه است؟

- (۱) هملت
(۲) ویلهلم
(۳) دون کیشوت
(۴) شوالیه سیاه‌پوش



۱۹۵- در یک نگاه کلی، کدام مورد در تصویر روبه‌رو، مشاهده می‌شود؟

- (۱) پوچ‌گرایی
(۲) حداقل‌گرایی
(۳) بازنمایی فضاهای آشنا
(۴) اشتراک بیانی با نگارگری ایرانی

۱۹۶- لوگوی روبه‌رو، مناسب کدام مورد است؟

- (۱) مؤسسه آموزشی
(۲) حمایت از کودکان کار
(۳) کارخانه تولید لوله‌های فولادی
(۴) شرکت تولیدکننده قطعات ضربه‌گیر پلاستیکی

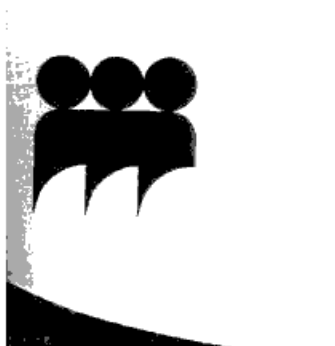

۱۹۷- نشان‌های زیر، به ترتیب توسط کدام هنرمندان و برای کدام موارد طراحی شده است؟



(۱)



(۲)

- (۱) فردریک تالبرگ، راه آهن ایران - صادق بریرانی، وزارت فرهنگ و هنر
- (۲) صادق بریرانی، صنایع دفاع ایران - محمود جوادپور، سازمان صنایع دستی
- (۳) مرتضی ممیز، دانشگاه نظام تهران - فردریک تالبرگ، صنایع هوایی ملی ایران
- (۴) مرتضی ممیز، سازمان راه و ترابری - محمود جوادپور، شرکت ملی نفت ایران

۱۹۸- طراحی روبه‌رو، نمایش اغراق آمیز کدام سبک را نشان می‌دهد؟



- (۱) فوویسم
- (۲) دادائیسم
- (۳) فوتوریسم
- (۴) سوررئالیسم

۱۹۹- پوستر روبه‌رو، کنایه بر کدام مورد است؟

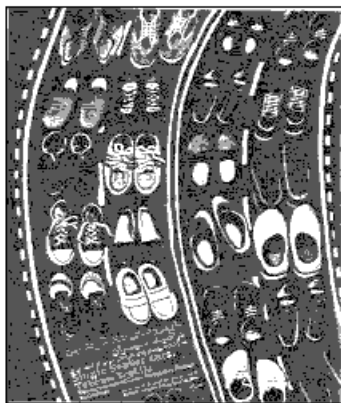

- (۱) معضل ترافیک
- (۲) ازدیاد جمعیت بیکار
- (۳) خودروهای تک‌سرنشین
- (۴) منطبق پنهان در ارتباطات اجتماعی

۲۰۰- تصویر روبه‌رو، با استفاده از کدام مورد ثبت شده است؟



- (۱) حرکت مضاعف
- (۲) سرعت دیافراگم
- (۳) نورسنجی متمرکز
- (۴) تغییر زاویه دوربین

۲۰۱- خالق كمدى نو، چه كسى است؟

- (۱) مناندر (۲) اشيل (۳) اورپيد (۴) آريستوفان

۲۰۲- کدام مضمون در نماي روبه‌رو (فيلم پروژة جادوگر بلر)، بيشتري نمايان است؟

- (۱) انتظار
(۲) استقبال
(۳) اعتراف
(۴) كنجكاوى

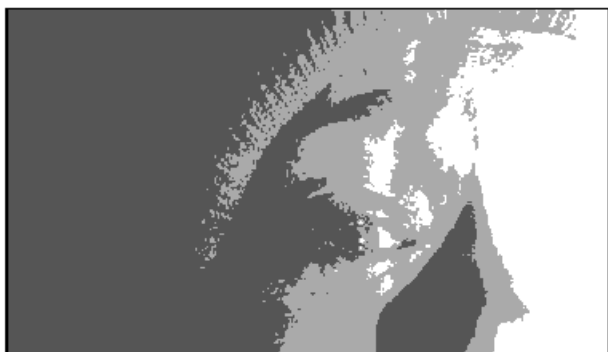

۲۰۳- پوستر روبه‌رو، براي کدام فيلم «آلفرد هيچكاك» طراحي شده است؟

- (۱) رواني
(۲) سرگيجه
(۳) حق‌السكوت
(۴) شمال از شمال غربى



۲۰۴- نقطه قوت نماي روبه‌رو، کدام است؟

- (۱) فضاهاى درهم
(۲) توازن در سفيدى و سياهى
(۳) تقابل در فضاى و طراحي صحنه
(۴) محدوديت در خاكستري‌هاى بينابين



۲۰۵- تكنيك حركتى عروسك روبه‌رو، کدام است؟

- (۱) دستكشى
(۲) روميزى
(۳) ميله‌اى
(۴) نخى



۲۰۶- در یک نمايش بسته، جهت نشان دادن ورود فرد ناشناس به صحنه، استفاده از کدام سايه پردازي نمايشی، تأثير بيشتري دارد؟

- (۱) ممتد (۲) پرکنتراست (۳) انتزاعي (۴) شکل ساز

۲۰۷- در نمايش کاتاکالی، رنگ چهره خدایان با کدام یک نشان داده می شود؟

- (۱) سبز (۲) سفید (۳) صورتی (۴) قرمز تيره

۲۰۸- وردست یا مرید مرشد نقال که به عنوان مقدمه؛ غزل یا قطعه ای آواز می خواند، با چه اصطلاحی شناخته می شود؟

- (۱) پیشخوان (۲) روضه خوان (۳) چاووش (۴) پیشگوی

۲۰۹- همه موارد از ویژگی های نمايش اپیزودیک است، به جز:

(۱) چند نمايش کوتاه که در عين استقلال با هم مرتبط هستند.

(۲) نمايشی که صحنه ها و پرده های گسترده را توصيف می کند.

(۳) نمايشی که حوادث متصل به هم را تصوير می کند.

(۴) نمايش، جنبه حادثه ای دارد.

۲۱۰- نماي درگير (Following Shot) کدام است؟

(۱) نمايي که براساس حرکت فيگور، زاويه دید آن تغيير می کند.

(۲) در اين نما بيشتري، نقش تماشاچي جستجوگري در فضا است.

(۳) قاب بندی آن برای نگه داشتن فيگور متحرک در درون قاب، دائماً تغيير می کند.

(۴) نماي جستجوگري که به دليل سرعت یکسان با موضوعات متحرک، ساکن دیده می شود.

۲۱۱- در تحليل نورپردازي تصوير روبه رو، کدام مورد صحيح است؟

(۱) شخصيت زن، قوی و مرد مقابل آن، متزلزل است.

(۲) به شخصيت مرد، اهميت بصري بيشتري داده شده است.

(۳) نورپردازي، تعادل احساسی بين دو شخصيت برقرار کرده است.

(۴) شخصيت مرد، منفی به نظر می رسد و چشم به طرف آن هدايت می شود.



۲۱۲- در پویانمایی برای ایجاد بهترین تأثیر در یک طرح، بهتر است رنگ ها چگونه تقسیم شوند؟

(۱) رنگ های گرم در مقابل تیرگی قرار گیرند. (۲) رنگ های سرد در مقابل روشنی قرار گیرند.

(۳) آمیزه کلی آن ها، به سیاه یا سفید منتهی شود. (۴) آمیزه کلی آن ها، یک خاکستری خنثی تولید کند.

۲۱۳- در نمايش، اپيلوگ (Epilogue) به کدام معنا است؟

(۱) نوعی تک گویی که به درام نزدیک است.

(۲) به میان پرده های سرگرم کننده اطلاق می شود.

(۳) تفسیر زیبا و بذله گویانه بر آنچه در نمايش رخ داده است.

(۴) پیام هایی در قالب سخنرانی که معمولاً کنایه آمیز و پندآموز است.

۲۱۴- همه موارد، در تعريف و توصيف ميزانسن می گنجد، به جز:

(۱) ميزانسن درست و مناسب، منعکس کننده دینامیک های احساسی صحنه است.

(۲) ميزانسن از درون صحنه هایی که تدوینگر انتخاب می کند، سر بر می آورد.

(۳) با ميزانسن درست می توان صحنه های متوسط را به اوج رساند.

(۴) ميزانسن، از قدرتمندترین ابزارهای کارگردان است.

۲۱۵- کهن ترين گروه تئاتر ملي جهان که در سال ۱۶۸۰ پایه‌گذاري شد، چه نام دارد؟

- (۱) کمدي بکوب بکوب (۲) سنت موزیک هال (۳) کمديادلا رته (۴) کمدي فرانسز

۲۱۶- تصوير روبه‌رو، صحنه‌اي از فيلم «گردآوری» است، در اين صحنه کدام مورد بر بيان بصری فيلم افزوده است؟



- (۱) شکل‌های هندسی نیرومند
(۲) چهره‌های خنثی در پس‌زمینه
(۳) تنوع فرم‌های پیچیده در صحنه
(۴) ایستایی نگرهان‌ها در تضاد با حرکت افراد در بند

۲۱۷- بنیان‌گذار تئاتر آزمایشگاهی، چه کسی بود؟

- (۱) بکت (۲) آرتو (۳) شومان (۴) گروتوفسکی

۲۱۸- پوستر روبه‌رو، مناسب کدام مورد است؟



- (۱) تئاتر آیینی آفریقا
(۲) فستیوال جهانی نمایش
(۳) نمایش‌های آکادمیک دانشجویان
(۴) همایش با عنوان معرفی آثار ایبسن

۲۱۹- اولین نویسنده‌ای که براساس داستانی از خودش، تراژدی نوشت چه کسی است؟

- (۱) سنه‌کا (۲) سوفکل (۳) پلوتارک (۴) آگاتون

۲۲۰- در تصوير روبه‌رو، نورپردازی چگونه است؟



- (۱) مرکزی، بالا و پشت سر
(۲) مرکزی و از پایین به شخصیت
(۳) هم‌زمان افقی از طرفین به شخصیت
(۴) از زاویه راست تصویر و هم‌زمان بالای سر

- ۲۲۱- رقص‌های مجار، اثر کدام یک از آهنگسازان زیر است؟
 (۱) وردی (۲) برامس (۳) بانتوک (۴) دورژاک
- ۲۲۲- باس آلبرتی (Albrti Bass) چگونه اجرا می‌شود؟
 (۱) با دست چپ نوازنده پیانو، اجرا می‌شود.
 (۲) باس استیناتو که با دست چپ «آلبرت» اجرای می‌شد.
 (۳) آکورد ساده شکسته که با دست راست نوازنده اجرا می‌شود.
 (۴) سوژه اول در تنالیتته اصلی که اغلب با آکوردهای شکسته اجرا می‌شود.
- ۲۲۳- چنانچه تمام پدال‌های هارپ در وضعیت وسط باشند، کوک آن کدام است؟
 (۱) دو ماژور (۲) سی بمل ماژور (۳) دو بمل ماژور (۴) دو دیز ماژور
- ۲۲۴- چنانچه نوازنده ویلن روی سیم «سل» نت «لا» را بگیرد و با انگشت چهارم نت «ر» را لمس کند، نت حاصل چگونه است؟
 (۱) صدای «ر» روی خط چهارم با کلید سل (۲) صدای «ر» با دو خط اضافه بالای حامل
 (۳) نت «لا» با یک خط اضافه بالای حامل (۴) نت «می» با سه خط اضافه بالای حامل
- ۲۲۵- طاق‌دیس یا تخت کاوس، گوشه کدام دستگاه است؟
 (۱) نوا (۲) همایون (۳) سه‌گاه (۴) چهارگاه
- ۲۲۶- در انگشت‌گذاری برای کمانچه عدد ۱، مربوط به کدام یک از انگشتان است؟
 (۱) انگشت حلقه دست چپ (۲) انگشت کوچک چپ (۳) سبابه دست چپ (۴) شست دست چپ
- ۲۲۷- بم‌ترین صدا متعلق به کدام یک از سازهای زیر است؟
 (۱) باسون (۲) کنترباس (۳) کلارینت باس لا (۴) ساکسوفون باریتون
- ۲۲۸- پیزیکاتو (Pizz.) روی ویلن به وسیله شست دست راست چگونه نشان داده می‌شود؟
 (۱) + (۲) C (۳) Q (۴) D
- ۲۲۹- صدادهندگی چلستا چگونه است؟
 (۱) دهم کوچک بالاتر شنیده می‌شود. (۲) نهم بزرگ پایین‌تر شنیده می‌شود.
 (۳) دو اکتاو بالاتر شنیده می‌شود. (۴) یک اکتاو بالاتر شنیده می‌شود.
- ۲۳۰- سمفونی دنیای جدید، اثر کیست؟
 (۱) دورژاک (۲) سیلیوس (۳) چایکوفسکی (۴) ریشارد اشتراوس
- ۲۳۱- چنانچه نوازنده ویلن $\frac{1}{p}$ سیم را لمس کند، نت حاصل کدام است؟
 (۱) اکتاو (۲) دوازدهم (۳) پانزدهم (۴) هفتم کوچک
- ۲۳۲- پوزیسیون پنجم ترمبون باس آکولیس، کدام است؟
 (۱) فا (۲) سی بکار (۳) سی بمل (۴) دو دیز
- ۲۳۳- کدام نت در معکوس سوم آکورد هفتم کاسته «می مینور» در باس، قرار می‌گیرد؟
 (۱) لا (۲) دو (۳) ر دیز (۴) ر بکار

- ۲۳۴- آکورد درجه پنجم فا دیز مینور هارمونیک با کدام یک از گزینه‌های زیر مشترک است؟
 (۱) لا ماژور (۲) سی ماژور (۳) دو دیز مینور (۴) دو دیز ماژور
- ۲۳۵- کادانس شکسته (Interrupted) در گام «سل مینور» کدام است؟
 (۱) Gm → Cm (۲) Cm → D (۳) DM → Gm (۴) DM → EbM
7 7
- ۲۳۶- آکورد نهم کوچک، روی کدام یک از درجات «مد فریزین» قرار دارد؟
 (۱) اول و پنجم (۲) اول و ششم (۳) دوم و هفتم (۴) سوم و ششم
- ۲۳۷- مفهوم اصطلاح ریتارداندو (Ritardando) کدام است؟
 (۱) قوی کردن ناگهانی (۲) با عجله اجرا کردن
 (۳) کمی آهسته‌تر کردن (۴) پرنشاط اجرا نمودن موسیقی
- ۲۳۸- فواصل گام مینور هارمونیک، به کدام یک از دستگاه‌های زیر شبیه‌تر است؟
 (۱) شور (۲) اصفهان (۳) چهارگاه (۴) راست پنج‌گاه
- ۲۳۹- کدام یک از کوک‌های زیر، جهت شور «لا» مناسب‌تر است؟
 (۱) دو - سل - دو - سل (۲) دو - سل - ر - سل (۳) دو - سل - لا - ر (۴) دو - سل - ر - ر
- ۲۴۰- ابوا باریتون، برای هم‌صدایی با کلارینت باس «لا» (با کلید سل) چگونه عمل می‌کند؟
 (۱) یک اکتاو بالاتر اجرا می‌کند. (۲) دهم بزرگ پایین‌تر اجرا می‌کند.
 (۳) یک سوم بزرگ بالاتر اجرا می‌کند. (۴) نت‌ها را یک سوم کوچک پایین‌تر اجرا می‌کند.

- ۲۴۱- مهم‌ترین علت استفاده کردن پنبه در تولید تور ماهی‌گیری و صنایع دریانوردی، کدام است؟
 (۱) مواد قلیایی و اسیدی روی آن اثر ندارد.
 (۲) رطوبت، استحکام پنبه را بیشتر می‌کند.
 (۳) رطوبت، باعث انعطاف‌پذیری پنبه می‌شود.
 (۴) پنبه، جزء الیاف سبک است و رطوبت، وزن آن را بالا می‌برد.
- ۲۴۲- کدام مورد، دربارهٔ تخته‌هایی که دارای چوب فشاری هستند، درست است؟
 (۱) در ساخت ادوات ورزشی کاربرد بیشتری دارند.
 (۲) مقاومت بیشتری در مقابل سایش و اصطکاک دارند.
 (۳) در اثر خشک‌شدن کمانی‌شده، خمیده و پیچیده می‌گردند.
 (۴) نسبت به چوب نرمال، هم‌کشیدگی طولی آن کمتر از عرضی است.
- ۲۴۳- در هنر امروزی دواتگری، بیشتر از چه فلزهایی استفاده می‌شود؟
 (۱) مس، برنج (۲) مس، نقره (۳) برنج، برنز (۴) نقره، برنز
- ۲۴۴- در اندود کردن دیوارها، به کدام علت ضخامت لایهٔ گچ کشته نباید بیشتر از یک میلی‌متر باشد؟
 (۱) اعوجاج سطح زیر (۲) پوسته پوسته شدن (۳) ترک برداشتن آن (۴) افزایش وزن دیوار
- ۲۴۵- ملات گچ و خاک دستی با چه اصطلاحاتی نامیده می‌شود؟
 (۱) اولیه و تیزون (۲) مشتی و اولیه (۳) عسلی و مشتی (۴) تیزون پُرمایه و مشتی
- ۲۴۶- در رنگرزی سنتی، مهم‌ترین دندانهٔ رنگ‌های مصنوعی کدام است؟
 (۱) قلع (۲) کروم (۳) زاج سیاه (۴) زاج سفید
- ۲۴۷- علت آغشته کردن قالب چوبی چاپ قلمکار به روغن پیه، کدام موارد است؟
 (۱) دوام - تراش نرم - عدم نفوذ آب (۲) بستن منافذ چوب - رنگ‌پذیری - دوام
 (۳) تراش نرم - صیقلی شدن - عدم نفوذ آب (۴) عدم نفوذ آب - رنگ‌پذیری - صیقلی شدن
- ۲۴۸- چنانچه مقدار کربنات منیزیم در مرکب چاپ کلیشهٔ فلزی بیشتر از حد استاندارد باشد، چه اتفاقی رخ می‌دهد؟
 (۱) مانع جدا شدن ترکیبات مواد مرکب می‌شود.
 (۲) مرکب مورد استفاده چاپ، روان و سیال نمی‌شود.
 (۳) چسبندگی مرکب، افزایش یافته و از سطح کلیشه به‌راحتی پاک نمی‌گردد.
 (۴) باعث خشک شدن سریع مرکب بر سطح کلیشه و غیرقابل نفوذ شدن آن می‌گردد.
- ۲۴۹- کدام‌یک، از خصوصیات ساختار فیلم‌های عکاسی با حساسیت کم است؟
 (۱) دارا بودن پایهٔ استرالیونی
 (۲) دارا بودن مادهٔ ضد هاله بر سطح پشت پایهٔ فیلم
 (۳) ریز بودن کریستال‌های برمید نقره موجود در امولسیون
 (۴) بزرگ بودن کریستال‌های برمید نقره موجود در امولسیون

- ۲۵۰- بستر چاپ لیفت گراند، کدام است؟
 (۱) فلز (۲) چوب (۳) سنگ (۴) لینولتوم
- ۲۵۱- از بین دندانها، کدام یک ثبات و شفافیت بیشتری در رنگها به وجود می آورد؟
 (۱) مس (۲) کروم (۳) قلع (۴) آهن
- ۲۵۲- کدام ماده تشکیل دهنده خاک رس قرمز، موجب پایین آمدن درجه پخت می گردد؟
 (۱) آهک (۲) آلومین (۳) سیلیس (۴) اکسید آهن
- ۲۵۳- با توجه به ساختار الیاف پلی استر، رنگزای مناسب آنها کدام است؟
 (۱) راکتیو (۲) بازیگ (۳) دیسپرس (۴) اسیدی
- ۲۵۴- برای جلوگیری از تخمیر چسب نشاسته، بهتر است کدام مواد به آن افزوده شود؟
 (۱) نمک، آهک (۲) بوراکس، فرمالین (۳) گلیسرین، دکستروز (۴) اسید سولفوریک، سولفات سدیم
- ۲۵۵- همه پوشش های تزئینی دیواری نیاز به زیرساخت دارند، به جز:
 (۱) سلولزی (۲) رنگ اکریلیک (۳) کاغذ دیواری (۴) سیمان سفید
- ۲۵۶- خطرناک ترین ناخالصی موجود در مس که باعث ترد و شکننده شدن آن می شود، کدام است؟
 (۱) سرب (۲) آهک (۳) آرسنیک (۴) بیسموت
- ۲۵۷- آلومین، شیشه را در برابر کدام مورد مقاوم می سازد؟
 (۱) اسیدها (۲) مواد قلیایی (۳) حرارت (۴) رنگ پذیری
- ۲۵۸- کدام فلز در حالت خالص، نرم بوده و برای ساخت وسایل مختلف مناسب نیست؟
 (۱) نیکل (۲) نقره (۳) منگنز (۴) آلومینیوم
- ۲۵۹- کدام یک از سطوح، جهت نگهداری فرش مناسب تر است؟
 (۱) گچی (۲) آهکی (۳) چوبی (۴) ملات رسی
- ۲۶۰- کاسه طینی، صفحه، گوشی ها و شیطانک کدام ساز از جنس چوب توت است؟
 (۱) پینجو (۲) قوپوز (۳) تمبورک (۴) ریاب هجده تار

کُد کنترل

671

A

خارج از کشور



671A

دفترچه فرهنگ و معارف اقلیت‌های
دینی و زبان‌های خارجی غیرانگلیسی
(ضمیمه دفترچه شماره ۱)



جمهوری اسلامی ایران
وزارت علوم، تحقیقات و فناوری
سازمان سنجش آموزش کشور

«اگر دانشگاه اصلاح شود مملکت اصلاح می‌شود.»
امام خمینی (ره)

آزمون فرهنگ و معارف اقلیت‌های دینی
و زبان‌های خارجی غیرانگلیسی

آزمون سراسری ورودی دانشگاه‌های کشور - ۱۳۹۹

آزمون فرهنگ و معارف اقلیت‌های دینی و زبان‌های خارجی غیرانگلیسی
گروه‌های آزمایشی علوم ریاضی، علوم تجربی، علوم انسانی، هنر و زبان

ویژه نظام آموزشی ۳-۳-۹

فرهنگ و معارف اقلیت‌های دینی مسیحی، زرتشتی، کلیمی	زبان‌های خارجی آلمانی، فرانسه، روسی، ایتالیایی
تعداد: ۲۵ سؤال مدت پاسخ‌گویی: ۱۷ دقیقه	تعداد: ۲۵ سؤال مدت پاسخ‌گویی: ۲۰ دقیقه

سال ۱۳۹۹

حق چاپ، تکثیر و انتشار سؤالات به هر روش (الکترونیکی و ...) پس از برگزاری آزمون، برای تمامی اشخاص حقیقی و حقوقی تنها با مجوز این سازمان مجاز می‌باشد و با متخلفین برابر مقررات رفتار می‌شود.

* داوطلب گرامی، عدم درج مشخصات و امضاء در مندرجات جدول ذیل، به منزله عدم حضور شما در جلسه آزمون است.

اینجانب..... با شماره داوطلبی..... با آگاهی کامل، یکسان بودن شماره صندلی خود را با شماره داوطلبی مندرج در بالای کارت ورود به جلسه، بالای پاسخنامه و دفترچه سؤالات، نوع و کدکنترل درج شده بر روی دفترچه سؤالات و باین پاسخنامه ام را تأیید می‌نمایم.

امضاء:

- ۵۱- کدام عبارت، بیان مناسبی برای رابطه جهان بینی و ایدئولوژی می‌باشد؟
- (۱) هرچه ایدئولوژی عمیق‌تر و صحیح‌تر باشد، جهان بینی عمیق‌تر و کامل‌تر خواهد بود.
 - (۲) هرچه جهان بینی عمیق‌تر و صحیح‌تر باشد، ایدئولوژی عمیق‌تر و کامل‌تر خواهد بود.
 - (۳) قبل از هر چیز، هر فرد باید در به دست آوردن یک ایدئولوژی درست و محکم بکوشد.
 - (۴) قبل از هر چیز، باید به بحث پیرامون جهت‌گیری‌های سیاسی، اقتصادی و اخلاقی پرداخت.
- ۵۲- در پدیده نظم با پیش‌بینی‌های خاص به‌منظور هدف‌های عمیق‌تر چه ویژگی قابل ملاحظه می‌باشد و از بررسی هر دستگاه منظم چه خصوصیتی در آن می‌توان به‌دست آورد؟
- (۱) آینده‌نگری دقیق - میزان دقت، حسابگری و گزینش (۲) هماهنگی بیشتر - میزان دقت، حسابگری و گزینش
 - (۳) هماهنگی بیشتر - وقت و زمان و کار مخصوص اجزاء (۴) آینده‌نگری دقیق - وقت و زمان و کار مخصوص اجزاء
- ۵۳- مراتب بالای معرفت خداوندی با کدام شناخت امکان‌پذیر است و چه کسانی بارش اتوار رحمت الهی را در دل خود دیده‌اند؟
- (۱) عقلی - تمام مراتب توحید را با شناخت استدلالی به‌دست آورده‌اند.
 - (۲) عقلی - چراغ فطرت خود را با ظلمت نفس پرستی خاموش نکرده‌اند.
 - (۳) قلبی - چراغ فطرت خود را با ظلمت نفس پرستی خاموش نکرده‌اند.
 - (۴) قلبی - تمام مراتب توحید را با شناخت استدلالی به‌دست آورده‌اند.
- ۵۴- عامل سنگینی بار گناهان و دیرکرد توبه چیست و عمر انسان و اشتیاق به خوبی‌ها چه نسبتی با یکدیگر دارند؟
- (۱) تکرار گناهان در دوران زندگی - مستقیم (۲) سنگینی بار گناهان و آثار سوء اعمال - مستقیم
 - (۳) تکرار گناهان در دوران زندگی - معکوس (۴) سنگینی بار گناهان و آثار سوء اعمال - معکوس
- ۵۵- علت تمام مفاسد اخلاقی و اجتماعی چیست و کسی که عیب‌های خود را نمی‌بیند چه رفتاری در پیش می‌گیرد؟
- (۱) عدم تربیت صحیح و احترام به حقوق دیگران - اسباب آزار دیگران را فراهم می‌نماید.
 - (۲) عدم تربیت صحیح و احترام به حقوق دیگران - امتیازات دیگران را درک نمی‌کند.
 - (۳) عدم مبارزه با خودخواهی - امتیازات دیگران را درک نمی‌کند.
 - (۴) عدم مبارزه با خودخواهی - اسباب آزار دیگران را فراهم می‌نماید.
- ۵۶- وقتی درباره وجود یک چیز مثلاً وجود کهکشان راه شیری بحث می‌کنیم، کدام مورد ارتباطی با موضع‌گیری افراد در این بحث ندارد؟
- (۱) برخی اثبات آن را به علوم تجربی می‌سپارند.
 - (۲) برخی افراد ادعا می‌کنند که این کهکشان وجود ندارد.
 - (۳) برخی افراد ادعا می‌کنند که کهکشان راه شیری وجود دارد.
 - (۴) برخی نیز ادعایی نمی‌کنند و می‌گویند ما نمی‌دانیم که این کهکشان هست یا نیست.
- ۵۷- در عامل انحرافات اخلاقی از سلسله عوامل زمینه‌ساز انکار خداوند، در بیشتر موارد کدام رابطه را می‌توان پذیرفت؟
- (۱) مادیگری اخلاقی سبب مادیگری عقیدتی می‌شود.
 - (۲) مادیگری عقیدتی سبب مادیگری اخلاقی می‌شود.
 - (۳) مادیگری رفتاری سبب مادیگری عقیدتی و آن نیز مادیگری اخلاقی را به‌دنبال دارد.
 - (۴) مادیگری عقیدتی مادیگری رفتاری را سبب می‌شود و آن نیز مادیگری اخلاقی را به‌دنبال دارد.

۵۸- حوادث تلخ و آفات و سختی‌ها چه اندیشه‌ای را می‌تواند در انسان‌ها رقم بزند و از کجا سرچشمه می‌گیرد؟

- (۱) تردید در عدالت خداوند - شکوفایی و رشد در زندگی دنیا
- (۲) ایمان و استقامت در زندگی - شکوفایی و رشد در زندگی دنیا
- (۳) تردید در عدالت خداوند - پنداری بی‌اساس درباره دنیا و زندگی دنیا
- (۴) ایمان و استقامت در زندگی - پنداری بی‌اساس درباره دنیا و زندگی دنیا

۵۹- الهامات غریزی در حیوانات به کدام معنی است؟

- (۱) انجام یک سلسله کارهایی است که به هیچ وجه با آن‌ها سلبه نداشته‌اند.
- (۲) انجام افعالی است که برای رسیدن به آخرین مرحله رشد خویش انجام می‌دهند.
- (۳) فعالیت‌های مفید و لازمی است که تأمین‌کننده بخشی از نیازهای حیاتی آن‌هاست.
- (۴) اعمال بی‌سلبه‌ای است که در شرایط مساعد برای شکوفایی رشد خویش انجام می‌دهند.

۶۰- کدام عبارت، تبیین مناسبی درباره نقص نسبی دانش بشری است؟

- (۱) تکامل علوم مختلف تنها مستلزم تکامل قدرت اندیشه است.
- (۲) از میان دانش بشری فقط علوم تجربی است که تکامل تدریجی دارد.
- (۳) علم بشری در هر زمان نسبت به گذشته کامل‌تر اما نسبت به آینده ناقص‌تر است.
- (۴) میزان مجهولات امروز جهان علم نسبت به گذشته کاهش چشمگیری داشته است.

۶۱- کدام عنوان، مفهوم بیت زیر را بیان می‌کند؟

«گر کند میل این، شود کم از این / ور کند میل آن، شود به از آن»

- (۱) از خود بیگانگی انسان
- (۲) آدمی در میان دو بی‌نهایت
- (۳) انسان سرگردان در عرصه زندگی
- (۴) دو قطبی بودن آرزوهای انسان

۶۲- چه کسانی از آزمایش انسان که از سنت‌های الهی می‌باشد، معاف هستند؟

- (۱) امتحان الهی شامل همه انسان‌ها به‌جز پیامبران و کودکان می‌شود.
- (۲) پیامبران الهی و پیروان خاص ایشان مورد امتحان قرار نمی‌گیرند.
- (۳) پیامبران الهی از این آزمایش معاف هستند.
- (۴) کسی از این آزمایش الهی معاف نیست.

۶۳- در عالم پس از مرگ، کدام تغییرات در پرونده شخص ایجاد می‌شود؟

- (۱) در زمان مرگ پرونده اعمال شخص بسته می‌شود و دیگر بر اعمال خوب و بد او افزوده نخواهد شد.
- (۲) نتایج اعمال خانواده و دوستانش به تدریج در پرونده وی نمایان می‌گردد و موجب عذاب یا ثواب می‌گردد.
- (۳) با وجود باز بودن پرونده اعمال انسان پس از مرگ دیگران نقشی در تغییرات سعادت یا بدبختی او نخواهند داشت.
- (۴) آثار و نتایج مثبت و منفی اعمالی که در زندگی انجام داده، منشأ سعادت یا بدبختی او در جهان پس از مرگ می‌شود.

۶۴- کدام استدلال، در راستای اثبات معاد، زندگی بعد از مرگ را یکی از نوامیس آفرینش معرفی می‌نماید؟

- (۱) معاد در پرتو عدل الهی
- (۲) معاد در پرتو حکمت خداوندی
- (۳) اشاره به قدرت نامحدود خداوندی
- (۴) اشاره به نظام مرگ و زندگی در طبیعت

۶۵- کدام مورد، دیدگاه مکتب‌های مادی مانند مارکسیسم را تبیین می‌کند؟

- (۱) فلسفه، هنر و دین زیربنا بوده و نظام اقتصادی برای خود اصالت دارد.
- (۲) فلسفه، هنر و دین بازتابی از نظام اقتصادی بوده و برای خود اصالت ندارند.
- (۳) نظام اقتصادی زیربنا است، اما تمدن و فرهنگ برای خود استقلال و اصالت دارند.
- (۴) نظام اقتصادی روپنا است، یعنی بازتابی از تمدن و فرهنگ می‌باشد و آن‌ها برای خود اصالت ندارند.

- ۶۶- آخرین سخن مسیح خطاب به زنی زائیه که بخشیده شد، چه بود؟
 (۱) برو دیگر گناه مکن.
 (۲) مرا متابعت کن.
 (۳) تو گناهکاری و باید به سزای عملت برسی.
 (۴) به زندگی سلطنت برگرد زیرا بخشیده شده‌ای.
- ۶۷- چه کسی پیشاپیش نزد مسیح آمد تا بر نور او شهادت دهد؟
 (۱) اشعیای نبی
 (۲) یحیای تعمیددهنده
 (۳) یوحنا ی انجیل‌نویس
 (۴) شمعون ملقب به پطرس
- ۶۸- در اولین ملاقات عیسی با شاگردان، پس از قیامتش از مردگان، کدام یک از شاگردانش حضور نداشت؟
 (۱) اندریاس
 (۲) یعقوب
 (۳) پطرس
 (۴) توما
- ۶۹- یهودیانی که نزد عیسی آمدند، درباره یحیی تعمیددهنده، چه شهادتی دادند؟
 (۱) پیرو حقیقی عیسی بود و او را متابعت فرمود.
 (۲) یهودی زاده بود و شریعت موسی را زیر پا گذاشت.
 (۳) بره‌ای سرگردان در بیلبان بود که مسیح او را حیات تازه بخشید.
 (۴) هیچ معجزه‌ای نکرد، لکن هرچه درباره یحیی گفت، راست بود.
- ۷۰- نظر فریسیان در مورد جلیلی بودن عیسی چه بود؟
 (۱) همه انبیا عهد عتیق و جدید از جلیل برخاسته بودند.
 (۲) اگر مسیح موعود است، باید اهل جلیل باشد.
 (۳) هیچ نبی از جلیل برخاسته است.
 (۴) پدر و مادرش اهل جلیل بودند.
- ۷۱- چرا عیسی، خویشان را به کسانی که به خاطر معجزاتش به او ایمان آوردند، مؤمن نساخت و اعتماد نکرد؟ زیرا

 (۱) از مقامات یهودی و رومی بیمناک بود.
 (۲) نمی‌خواست بر تعداد شاگردانش اضافه شود.
 (۳) او همه را می‌شناخت و آنچه را که در انسان بود.
 (۴) می‌خواست بداند که نسبت به او وفاداری دارند یا خیر.
- ۷۲- چگونه زن سامری در سوخار متوجه شد که مردی که با او سخن می‌گوید، همان مسیح موعود است؟
 (۱) عیسی هر آنچه را که او انجام داده بود، به وی گفت.
 (۲) زیرا یحیی تعمیددهنده به او گفت: این است پسر خدا
 (۳) با دیدن معجزات فراوان از عیسی
 (۴) زیرا او را پر از روح و راستی دید.
- ۷۳- عیسی در جواب مردم که از او پرسیدند: «چه کنیم تا اعمال خدا را به‌جا آورده باشیم؟» انجام عمل خدا را چه دانست؟
 (۱) تشنگان نجات را سیراب کنند.
 (۲) به یحیی تعمیددهنده ایمان آورند.
 (۳) در انجام تشریفات دینی، روزه و دعا کوشا باشند.
 (۴) به آن کسی که خدا فرستاده، یعنی عیسی مسیح، ایمان بیاورند.
- ۷۴- وقتی عیسی، ابلعازر مرده را زنده کرد، چند روز از مرگ او گذشته بود؟
 (۱) یک روز
 (۲) چهار روز
 (۳) هفت روز
 (۴) دو هفته
- ۷۵- هدف عیسی از «هر چیزی را که به اسم من سؤال کنید، به‌جا خواهم آورد.» چه بود؟
 (۱) تا پدر در پسر جلال یابد.
 (۲) درک قدرت روح القدس
 (۳) تا پسر در پدر جلال یابد.
 (۴) محبت خود را به شاگردان نشان داد.

- ۶۶- اشوزرتشت چند سال پس از همپرسگی یا اهورامزدا به دربار شاه گشتاسب رفت؟
 (۱) ۱۰ (۲) ۱۲ (۳) ۲۰ (۴) ۳۲
- ۶۷- نیایش‌های پازند و آموزه‌های مربوط به نسا و هیرنسا به ترتیب در کدام بخش‌های اوستا آمده است؟
 (۱) خرده اوستا - وندیداد (۲) پشت‌ها - وندیداد
 (۳) خرده اوستا - ویسپرد (۴) پشت‌ها - ویسپرد
- ۶۸- این امر که «برای هر کار نیک پاداشی نیک و برای هر کار نادرست کیفری وجود دارد» منطبق بر کدام مفهوم اوستایی است؟
 (۱) اشه (۲) میشره (۳) هنوروات (۴) وهیشته منه
- ۶۹- کدام گزینه، درست است؟
 (۱) اشوزرتشت در گاهان از وجود سه جهان گیتی، مینو و برزخ سخن گفته است.
 (۲) تجربه بهشت و دوزخ تنها ویژه پس از مرگ است و هیچ راهی برای تجربه آن قبل از مرگ وجود ندارد.
 (۳) سفارش اشوزرتشت به پیروانش این است که نیکی را تنها برای نیکی بخواهند نه برای به دست آوردن بهشت.
 (۴) اشوزرتشت بهشت و دوزخ را تنها ویژه پس از مرگ می‌داند که نسان‌ها پاداش و کیفر اعمالشان را در آنجا می‌بینند.
- ۷۰- کدام گزینه، درباره‌ی واژه «یائیریه رتو» درست است؟
 (۱) در اوستا به معنی رد و سروری است که مراسم یزشن را به جای می‌آورد.
 (۲) در متون پهلوی برای اشاره به جشن‌های گاهنبار به کار رفته است.
 (۳) نام دیگر یکی از بخش‌های پنجگانه اوستا یعنی ویسپرد است.
 (۴) در زبان اوستایی به معنی «سرور سالیانه» است.
- ۷۱- واژه اوستایی «اویدوآ» به چه معنی است؟
 (۱) دانا (۲) نادان (۳) گناهکار (۴) پرهیزکار
- ۷۲- براساس گفتگوی اشوزرتشت با پورچیستا در گاهان، برای گزینش درست باید بر چه صفاتی تکیه کرد؟
 (۱) خرد و راستی (۲) خرد و مهرورزی (۳) راستی و دانش (۴) مهرورزی و دانش
- ۷۳- اصطلاح «سنری» در متون زرتشتی به کدام مفهوم اشاره دارد؟
 (۱) پدرخواندگی فرزندی که پدر و مادرش را از دست داده است.
 (۲) همسری کسی که همسرش را از دست داده است.
 (۳) فرزندخواندگی کسی که فرزند ندارد.
 (۴) گواه و شاهد در پیمان زناشویی.
- ۷۴- کدام گزینه درست است؟
 (۱) اصول اخلاقی امری نسبی هستند.
 (۲) عقاید و باورهای انسان از اخلاق او سرچشمه می‌گیرند.
 (۳) ارزش‌های اخلاقی از بدو تولد در ذات انسان وجود دارد.
 (۴) مهم‌ترین هدف ادیان الهی گسترش اخلاق نیک در بین انسان‌هاست.
- ۷۵- دوری از تنبلی و بیکاری و گدایی و کسب توانگری و نیرومندی در جهان مادی از آموزه‌های کدام امشاسپند است؟
 (۱) اردیبهشت (۲) خرداد (۳) شهریور (۴) بهمن

- ۶۶- عارفان یهودی، هدف از آفرینش انسان را با اتکا به کدام تعالیم توضیح می‌دهند؟
 (۱) تلمود (۲) قبالا (۳) هلاخا (۴) تورات
- ۶۷- مجمع کبیر چه وظیفه‌ای برعهده داشت؟
 (۱) تدوین تعالیم قبالا (۲) تدوین میشنا و تلمود
 (۳) گردآوری احکام دینی از زمان موسی (۴) گردآوری احکام دینی پس از ویرانی معبد
- ۶۸- جلد‌های «نزیقین» و «قُدَاشیم» در میشنا به ترتیب به کدام معنا هستند؟
 (۱) اعیاد - طهارت (۲) اعیاد - مقدسات (۳) خسارات - طهارت (۴) خسارات - مقدسات
- ۶۹- سایر اسامی عید پَسَح کدام است؟
 (۱) جشن بهار - عید فطیر - جشن درو (۲) جشن بهار - عید فطیر - جشن آزادی
 (۳) جشن آزادی - روز نوپرانها - روز اجتماع (۴) عید مصلها - جشن هفته‌ها - روز نوپرانها
- ۷۰- در کدام مورد، ذبح شرعی چهارپا حلال است؟
 (۱) بریده شدن بیش از نصف نای و بیش از نصف مری (۲) بریده شدن بیش از نصف نای یا بیش از نصف مری
 (۳) بریدن شدن بیش از نصف مری (۴) بریدن شدن بیش از نصف نای
- ۷۱- «زُوش گالونا» و «گائون» به ترتیب به کدام امور رسیدگی می‌کردند؟
 (۱) فرهنگی و دینی - اداری و سیاسی (۲) اداری و سیاسی - فرهنگی و دینی
 (۳) اداره دانشگاهها - فتوهای شرعی (۴) فتوهای شرعی - اداره دانشگاهها
- ۷۲- «گتو» به چه محلی گفته می‌شد؟
 (۱) محلات اسکان اجباری یهودیان در امپراتوری عثمانی
 (۲) اردوگاه پناهندگان یهودی در امپراتوری عثمانی
 (۳) محلات اسکان اجباری یهودیان در اروپا
 (۴) اردوگاه پناهندگان یهودی در اسپانیا
- ۷۳- «عَصِرَت» نام دیگر کدام عید است؟
 (۱) پَسَح (۲) سوکوت (۳) روش هسانا (۴) شاووعوت
- ۷۴- هنگام عقد ازدواج، داماد کدام جمله را به عروس می‌گوید؟
 (۱) اینک تو برابر قلدون مشه و دین یهود برای من تقدیس می‌شوی.
 (۲) اینک تو طبق متن کتوبا و سند ازدواج برای من تقدیس می‌شوی.
 (۳) اینک تو برابر قلدون مشه و دین یهود به عقد من درمی‌آیی.
 (۴) اینک تو طبق متن کتوبا و سند ازدواج به عقد من درمی‌آیی.
- ۷۵- منجی موعود در اعتقادات یهود چه نام دارد؟
 (۱) ماشیح (۲) گئولا (۳) مشه رینو (۴) الیاهو هناوی

Teil A: Grammatik

- 76- **Kinder, bald kommt Oma. Habt ihr ----- Zimmer aufgeräumt?**
 1) euer 2) eueres 3) eueren 4) euerer
- 77- **----- ich in Heidelberg angekommen war, rief ich meinen Vater an.**
 1) Falls 2) Wie lange 3) Damit 4) Nachdem
- 78- **Sie ärgerte sich sehr -----, dass die Leute sie für abergläubig und dumm hielten.**
 1) dafür 2) davon 3) darauf 4) darüber
- 79- **----- hat verraten, dass ich morgen meine Frau überraschen will? – Ich glaube, es war Berta.**
 1) Wo 2) Wer 3) Was 4) Wie
- 80- **In welchem Kasus steht die Präposition im Satz „Anstelle der Sekretärin öffnet ihr Chef die Tür“?**
 1) Dativ 2) Genitiv 3) Akkusativ 4) Nominativ
- 81- **Georg war den ganzen Tag mit mir unterwegs. Er ----- also unmöglich am Tatort gewesen sein.**
 1) mag 2) darf 3) kann 4) muss
- 82- **In welchem Tempus steht der Satz „Wir haben den Plan noch einmal überprüft“?**
 1) Futur I 2) Präsens 3) Perfekt 4) Präteritum
- 83- **Welche Bedeutung hat das Modalverb im Satz „Lisa darf nicht das Fenster öffnen“?**
 1) Verbot 2) Absicht 3) Fähigkeit 4) Möglichkeit
- 84- **Unser ----- Nachbar konnte wegen unserer Bauarbeiten nachts kein Auge zumachen.**
 1) arme 2) armes 3) armer 4) armen
- 85- **Herr Baumann begrüßte die Gäste und ----- (bitten) sie, Platz zu nehmen.**
 1) bat 2) bot 3) bietet 4) bittet

Teil B: Vokabeln

- 86- **Ich weiß nicht, warum du Pjotr nicht ----- kannst. Mir gegenüber hat er sich immer sehr freundlich verhalten.**
 1) leiden 2) ärgern 3) tadeln 4) täuschen
- 87- **Wie kann man nicht auftreten?**
 1) niedrig 2) bescheiden 3) vorsichtig 4) selbstsicher
- 88- **Der Lehrer merkte, dass Tobias beim ----- zwei Wörter ausgelassen hatte.**
 1) Sturz 2) Termin 3) Diktat 4) Angeln
- 89- **Das ist keine gute Idee, deine Arbeit ----- . Wie willst du dann deine Familie ernähren?**
 1) zu machen 2) zu kündigen 3) fortzusetzen 4) zu beginnen
- 90- **Mit dem Fahrrad kann ich nichts anfangen. Der Fahrradlenker ist -----.**
 1) neu 2) defekt 3) umsonst 4) steuerbar

Partie A: Grammaire**Complétez les phrases suivantes en cochant la réponse correcte:**

- 76- Ce guide indique toutes les stations ----- métro de la ville.
1) le 2) de 3) du 4) un
- 77- Les spaghettis sont des spécialités -----.
1) italien 2) italiens 3) italienne 4) italiennes
- 78- Mes parents ont acheté l'appartement ----- ils rêvaient depuis longtemps.
1) où 2) que 3) qui 4) dont
- 79- Nous allons au Portugal ----- été pour les grandes vacances.
1) cet 2) ce 3) ces 4) cette
- 80- Quand j'étais enfant, je ----- l'école.
1) déteste 2) détestais 3) détesterais 4) détesterais
- 81- Je suis heureux que vous ----- cet outil.
1) aurez utilisé 2) avez utilisé 3) utilisiez 4) utilisez
- 82- Nous réserverons une chambre d'hôtel quand nous ----- la date du départ.
1) choisirons 2) choisissons
3) avons choisi 4) aurons choisi
- 83- S'il commençait à pleuvoir, nous ----- à la maison.
1) rentrerions 2) serons rentrés 3) rentrerons 4) rentrons
- 84- Les chambres ----- par un robot aux désinfectants.
1) ont été nettoyées 2) avaient nettoyé
3) nettoient 4) ont nettoyé
- 85- Nous habitons une vieille maison de campagne ----- trois mois.
1) dans 2) il y a 3) depuis 4) pendant

Partie B: Vocabulaire:**Complétez les phrases suivantes en cochant la réponse correcte:**

- 86- une chambre aménagée sous le toit est -----.
1) un foyer 2) un pavillon
3) une mansarde 4) un immeuble
- 87- Les ----- sont utiles pour combattre les maladies contagieuses chez les bébés.
1) soins 2) vaccins 3) guérisons 4) traitements
- 88- Les yeux ----- sont une caractéristique génétique chez les personnes d'origine asiatique.
1) bridés 2) pochés 3) exorbités 4) gonflés
- 89- Son employé est quelqu'un qui ne cherche pas à se mettre en valeur: c'est un homme -----.
1) cultivé 2) arrogant 3) modeste 4) actif
- 90- Le pharmacien n'arrive pas à lire l'écriture ----- de son médecin.
1) illisible 2) nuisible
3) invisible 4) incompréhensible

Partie C: Texte à Compléter:

La bibliothèque couvrait les murs d'une vaste pièce sans fenêtre. (91) ----- contenait un si grand nombre d'étagères qu'il fallait une échelle. Les romans étaient à côté des dictionnaires sans aucun classement. Les classiques étaient au milieu d'ouvrages d'art et de sciences. (92) ----- avoir la main heureuse, on devait pouvoir trouver ce qu'on (93) ----- cherchait.

Sara considéra avec curiosité un bureau en bois (94) ----- les pieds (95) ----- en griffes de lion.

- 91- 1) Pour 2) Elle 3) En 4) Il
 92- 1) Si 2) Pour 3) Même si 4) A condition d'
 93- 1) y 2) en 3) le 4) lui
 94- 1) où 2) que 3) dont 4) qui
 95- 1) se terminent 2) se termineront
 3) se terminaient 4) se sont terminés

Partie D: Compréhension de Texte:

Lisez le texte suivant et répondez aux questions:

Les métiers

Je m'appelle Camille et quand j'étais enfant, j'avais des rêves plein la tête. Je voulais être professeur et enseigner les mathématiques. Puis, je voulais devenir docteur pour soigner les malades. Pour moi, les médecins et les infirmières sont des héros sans costume.

Mon ami Thomas rêvait d'être cuisinier. C'est parce qu'il n'aimait pas les plats de la cantine. Il pensait qu'un chef pouvait manger des pizzas et des frites tous les jours. Puis, plus grand, je découvrais les métiers de policier et d'avocat dans un film. Je me disais alors que je voulais aussi combattre pour la justice. Je voulais poursuivre les criminels et défendre les gentils. Mais le monde ne fonctionne pas toujours ainsi.

Adolescent, je voulais devenir pompier. Mes parents m'encourageaient à devenir sapeur-pompier volontaire pour voir si cette carrière était réellement pour moi. J'étais donc lycéen et pompier à la fois. J'étais fier!

Mais ma plus grande passion, c'est l'art. Et aujourd'hui, je suis artiste. Je peins des tableaux dans mon studio.

Mon ami Thomas, lui, est dentiste. Pourtant, quand on était petits, il détestait aller chez le dentiste. Il pleurait à chaque fois.

- 96- **Que voulait faire Camille dans son enfance?**
 1) Apprendre l'anglais 2) Enseigner le français
 3) Apprendre la biologie 4) Enseigner les mathématiques
- 97- **Que faisait-il pendant son adolescence?**
 1) Il était secouriste pendant les vacances
 2) Il était pompier occasionnellement
 3) Il était chanteur
 4) Il était pianiste
- 98- **Quels métiers de justicier Camille voulait-il exercer?**
 1) Policier et juge 2) Policier et avocat
 3) Gendarme et juge 4) Gendarme et avocat
- 99- **Qu'est-il devenu aujourd'hui?**
 1) Danseur 2) Photographe
 3) Dessinateur 4) Artiste peintre
- 100- **Qu'est-ce que Thomas voulait-il faire et que fait-il maintenant?**
 1) Cuisiner et dentiste 2) Serveur et chirurgien
 3) Restaurateur et médecin 4) Agriculteur et psychologue

А. Выберите правильный вариант ответа:

- 76- Александр хочет ----- новые стихи и выступить на концерте.
1) заниматься 2) учиться 3) выучить 4) изучит
- 77- В детстве мы оба мечтали стать -----.
1) врачам 2) врачами 3) врачей 4) врачи
- 78- Вечером к нам ----- гости.
1) прошли 2) вышли 3) перешли 4) пришли
- 79- Утром я встречала подругу ----- вокзале.
1) на 2) с 3) у 4) в
- 80- Студенты получили ----- билеты бесплатно.
1) входных 2) входными 3) входные 4) входным
- 81- Он хочет познакомиться с моими друзьями, ----- живут в Москве.
1) которых 2) которые 3) с которым 4) о которых
- 82- Я не знаю, ----- он обещал сделать.
1) что 2) чем 3) к чему 4) о чем
- 83- Почему на столе только три -----.
1) тарелка 2) тарелок 3) тарелках 4) тарелки
- 84- На юбилей отец пригласил только -----.
1) близкие родственники 2) близким родственникам
3) близких родственников 4) с близкими родственниками
- 85- Бессилна есть единственный недостаток, ----- невозможно исправить.
1) которое 2) который 3) которого 4) которым
- 86- ----- кто-то стоит и разговаривает.
1) Последний этаж 2) В последний этаж
3) На последнем этаже 4) На последний этаж
- 87- Пина придет вместе -----.
1) с сестрами 2) к сестрам 3) сестры 4) сестрах
- 88- У него болит голова, вечером он пойдет -----.
1) у врача 2) к врачу 3) с врачом 4) врача
- 89- ----- сестре цветы и конфеты, гости пошли гулять.
1) Подарившее 2) Подарившая 3) Подаривших 4) Подарив
- 90- За границу разрешается вывозить только валюту, ----- в таможене.
1) зарегистрированное 2) зарегистрированная
3) зарегистрированную 4) зарегистрированный

Б. Дополните текст, используя подходящее по смыслу слово.

Андерсен - писатель, которого (91) ----- взрослые и дети (92) ----- мира. Андерсен писал сказки. Он один из немногих писателей (93) ----- литературы, который сумел (94) ----- свои мысли, свое отношение (95) ----- жизни не в рассказах, не в романах, а в сказке.

- | | | | | |
|-----|-------------|-------------|-------------|------------|
| 91- | 1) любит | 2) любят | 3) любить | 4) любим |
| 92- | 1) всего | 2) вся | 3) всю | 4) весь |
| 93- | 1) мировая | 2) мирового | 3) мировые | 4) мировой |
| 94- | 1) выразите | 2) выразим | 3) выразить | 4) выразит |
| 95- | 1) на | 2) у | 3) в | 4) к |

В. Прочитайте текст и выполните задания после него:

- Привет, Дэн! Я вчера вспоминал о тебе.
- Очень приятно! А почему вдруг?
- Смотрел по телевизору передачу «Клуб путешественников», там рассказывали об Англии, показывали Лондон.
- И как тебе понравился мой родной город?
- Лондон - прекрасный город. Мне очень захотелось поехать туда и увидеть всё своими глазами. Мне вообще нравятся передачи о других странах и городах.
- Ты знаешь, Иван, а я, честно говоря, больше люблю сам ездить по разным странам, и в России уже был во многих городах.
- А в каких городах ты был?
- Я был во Владимире и Новгороде. А ещё я был в Сибири, на озере Байкал. Теперь я хочу поехать на Дальний Восток.
- Ты так много путешествуешь, у тебя, наверное, совсем нет времени смотреть телевизор.
- Да, я редко смотрю телевизор. У меня, действительно, мало свободного времени. В основном я смотрю музыкальные программы, а по воскресеньям - спортивные передачи.
- А новости? Тебе их тоже нужно смотреть, чтобы знать о событиях в мире...
- Да, конечно. Мне очень полезно слушать «Новости». Это помогает мне изучать русский язык.

- 96- Иван больше всего любит смотреть -----.
- | | |
|-----------------------------|--------------------------|
| 1) информационные программы | 2) музыкальные программы |
| 3) передачи о путешествиях | 4) спортивные передачи |
- 97- Иван хочет поехать в Лондон, потому что -----.
- | | |
|----------------------------|-----------------------------------|
| 1) там живёт Дэн | 2) это прекрасный город |
| 3) он любит путешествовать | 4) он хочет учить английский язык |
- 98- Дэн любит -----.
- | | |
|-----------------------|-----------------------|
| 1) смотреть телевизор | 2) заниматься спортом |
| 3) учить русский язык | 4) путешествовать |
- 99- Иван советует Дэну -----.
- | | |
|-----------------------------------|----------------------------|
| 1) учить русский язык | 2) поехать на озеро Байкал |
| 3) смотреть телевизионные новости | 4) побольше путешествовать |
- 100- Дэн считает, что теленовости помогают ему -----.
- | | |
|----------------------------------|--------------------------------------|
| 1) знакомиться с городами России | 2) понимать передачи о путешествиях. |
| 3) узнавать о событиях в мире | 4) изучать русский язык. |

Capitolo A: Indicate la risposta corretta:

- 76- **Maria studia ----- primo anno di liceo.**
1) al 2) nel 3) del 4) dal
- 77- **Damasco e Dacca sono ----- Asia.**
1) a 2) in 3) all' 4) nella
- 78- **Noi siamo stati ----- fare la spesa.**
1) a 2) di 3) in 4) per
- 79- **----- 35 anni viviamo qui.**
1) Fino 2) Con 3) Per 4) Da
- 80- **Luogo di sosta di un treno attrezzato con vari servizi e' -----.**
1) centro 2) piazza 3) stazione 4) strada
- 81- **Il documento ufficiale che ci consente di guidare l'automobile e' -----.**
1) quadro 2) document 3) patente 4) quaderno
- 82- **Clara non viene con noi. Non ----- interessa viaggiare.**
1) la 2) le 3) lo 4) gli
- 83- **Quando vedo un serpente ----- subito.**
1) mi spavento 2) si spaventa 3) spavento 4) lo spavento
- 84- **Mi rallegro che tu ----- bene.**
1) sto 2) sta 3) sti 4) stia
- 85- **La mamma dice a Claretta che ----- a letto.**
1) sta 2) sti 3) stia 4) stare
- 86- **Noi mangiamo prima che tu -----.**
1) studi 2) studia 3) studia 4) studiate
- 87- **Dario e Alessandra non ----- partire per la Pioggia.**
1) hanno potuto 2) sono potuti 3) sono potuto 4) hanno potuti
- 88- **Grazia, quando mi porti il mio libro? ----- restituisco domain.**
1) Ti la 2) Te la 3) Ti lo 4) Te lo
- 89- **Alessandro e' ----- intelligente ----- Adamo.**
1) tanto-quanto 2) tanto- così 3) così-tanto 4) quanto-tanto
- 90- **Se non avessi dovuto andare alla stazione per prendere mio padre ----- con te.**
1) verrei 2) verro' 3) sarei venuto 4) saresti venuto

Capitolo B: Completate il testo seguente con le parole proposte:

La mia casa è nel centro storico di Firenze, vicino (91) ----- Piazza Santa Croce. E' un appartamento molto luminoso ed io vivo lì con la mia fidanzata e i miei genitori. La mia fidanzata è brasiliana e la sua famiglia non vive (92) ----- Italia. Lei studia italiano e storia dell'arte ed è molto brava. Abbiamo anche un gatto che si chiama Zorro ed è molto grasso. Il nostro gatto è sempre in camera nostra, sdraiato sul letto (93) ----- dormire per ore e ore. Accanto al nostro appartamento vivono i miei zii e mio cugino che ha 2 anni meno di me. Siamo sempre stati molto (94) ----- fin da bambini visto che viviamo vicino e abbiamo un'età simile. Lui però ha un carattere più chiuso come mia zia, mentre io sono una persona molto (95) -----, mia madre dice che assomiglio a quel confusionario di mio nonno!

- 91- 1) a 2) di 3) da 4) con
 92- 1) a 2) in 3) nell' 4) all'
 93- 1) con 2) su 3) in 4) a
 94- 1) uniti 2) allegri 3) vivaci 4) simpatici
 95- 1) aperta 2) allegra 3) vivace 4) dura

Capitolo C: Leggete il testo e rispondete alle domande seguenti:

1-Quando era andata ad abitare nella casetta, la zia Alessandra era una giovane e graziosa sposina, ma ben presto il sole e il vento avevano finito col trasformare anche lei. Gli occhi avevano perduto ogni lucentezza, le labbra e le guance allora così rosee, s'erano scolorite per assumere un colore grigio spento. Era diventata smunta e sparuta e non sorrideva mai. Da quando la piccola Clara, rimasta orfana, le era stata affidata, sussultava e si portava la mano al cuore ogni volta in cui la bambina usciva in uno dei suoi scoppi d'allegria e anche ora, quando la sentiva ridere, si domandava stupita che cosa potesse trovare di divertente la nipotina.

- 96- **La zia Alessandra dove era andata a vivere?**
 1) In un palazzo 2) In un albergo
 3) In una piccola casa 4) In una capanna
- 97- **La sua faccia in generale -----.**
 1) ha perduto la vivacità` 2) e` stata deformata
 3) e` stata battuta 4) e` stata perduta
- 98- **Lei e` stata -----.**
 1) grassata 2) dimagrita 3) grossata 4) cambiata
- 99- **Lei era molto disoccupata perche' la Piccola Clara -----.**
 1) era partita 2) si era allontanata
 3) si era ammalata 4) aveva perduto i genitori
- 100- **La zia si domandava quando la piccolina -----.**
 1) parlava 2) gridava
 3) scoppiava 4) trovava qualcosa divertente