

دفترچه شماره ۱

آزمون شماره ۲۱

جمعه ۱۴۰۰/۰۲/۰۳



# آزمون‌های سراسری کاج

گزینه دروس را انتخاب کنید.

سال تحصیلی ۱۴۰۰-۱۳۹۹

## آزمون عمومی

پایه دوازدهم انسانی

دوره دوم متوسطه

نام و نام خانوادگی:	شماره داوطلبی:
تعداد سؤالاتی که باید پاسخ دهید: ۱۰۰	مدت پاسخگویی: ۷۵ دقیقه

عناوین مواد امتحانی آزمون عمومی گروه آزمایشی علوم انسانی، تعداد سؤالات و مدت پاسخگویی

ردیف	مواد امتحانی	تعداد سؤال	شماره سؤال		مدت پاسخگویی
			از	تا	
۱	فارسی	۲۵	۱	۲۵	۱۸ دقیقه
۲	زبان عربی (عمومی)	۲۵	۲۶	۵۰	۲۰ دقیقه
۳	دین و زندگی	۲۵	۵۱	۷۵	۱۷ دقیقه
۴	زبان انگلیسی	۲۵	۷۶	۱۰۰	۲۰ دقیقه



۱- در کدام گزینه معنی همه واژه‌ها درست است؟

- (۱) عیار: یزار و مبنای سنجش / راهب: ترسای پارسا و گوشه‌نشین / لعب: بازی / جلاجل: زنگوله  
(۲) پتاره: زشت و ترسناک / استشاره: نظرخواهی / سروش: فرشته پیام‌آور / اکناف: اطراف  
(۳) معوج: کج / کتل: پشته / درزی: لباس / تقریظ: نوشتن یادداشتی ستایش‌آمیز درباره یک کتاب  
(۴) إدبار: تیره‌بختی / برگاشتن: آمدن / کابدان: حيله‌گران / جبهه: پیشانی

۲- کدام گزینه، می‌تواند معانی مناسبی برای تعداد بیشتری از واژه‌های زیر باشد؟

«هنگامه - چلمن - هژیر - غنا - گرم‌رو - دمان»

- (۱) آدم قد دراز - هوشیار - خروشنده - آوازخوانی  
(۲) مهیب - شلوغی - هالو - توانگر  
(۳) جمعیت مردم - به شتاب رونده و چالاک - شیر - آوازخوانی  
(۴) نغمه - گوشا - چاپک - بی‌عرضه

۳- معنی چند واژه، درست است؟

«زُقعَه (امضای نامه و فرمان) / خَفِیَه (پنهان کردن) / بلامعارض (رقیب) / جَل (بی ارزش) / عنود (سپاه) / غارب (قوس زیر گردن) / بهیمه (هیزم) / آوان (هنگام) / لگام (رکاب) / تَلَطَّف (طلب مهربانی)»

- (۱) ۴ (۲) ۳ (۳) ۲ (۴) ۱

۴- در متن زیر، چند غلط املائی وجود دارد؟

«شاه را اندیشه جزم می‌باید گردانیدن و رایت عزم را نصب کردن و نصرت و فتح را حلیه فاتحت و خاتمت کار دانستن؛ آنان که همه وجوه آفت و مخافت و عواقب و فواتح امور آزموده و احوال روزگار و حول و مخاطره پیکار به تجربه دانسته، گفته‌اند که لشکر به در خانه بیگانه کشیدن متضمن ضررهاست، چه بسی امارت‌های خوب که از ساحت آن بوی راحت به خلق خدای رسیده باشد، روی به خرابی نهد و بسی خون بی‌گناهان که در شیشه صیانت نگاه داشته باشند، بر زمین ریخته شود.»

- (۱) چهار (۲) سه (۳) دو (۴) یک

۵- در کدام بیت غلط املائی وجود دارد؟

- (۱) معاون گر سیاه روم و جین باشد مخالف را  
(۲) سر بیوسته دارد با عصا در بوستان نرگس  
(۳) به عنوان عیادت ساخت مقدار مرا افزون  
(۴) سفه‌اش غالب و چون بخت لثیمان خفته  
نه از انباع ایشان زنده بگذاری نه از اعوان  
مگر بر درگه گل نصب گردندش به دربانی  
فلک مقدار زی‌عزت عزیز حضرت بی‌جون  
خردش کامل و چون چشم رقیبان بیدار

۶- عبارت‌های کدام گزینه، فاقد غلط املائی است؟

- (الف) رب العالمین خواست هویدا گردد که وی معاند است، تا این معنی موعظتی باشد فرزند آدم را، و صجری باشد ایشان را از نافرمانی.  
(ب) حرام است بر من توقف در این حیرت و تردّد، که غضب ملک خون من حلال دارد و آن‌چه از وجه دیانت و مروّت محذور است مباح داند.  
(ج) عاقل چون در منشأ و مولد و میان اقربا به جان ایمن نتواند بودن، دل بر فراق اهل و دوستان و فرزندان و پیوستگان خوش کند.  
(د) به شرط خضوع و افکنده‌گی پیش رفتم و سخن نغز گفتم که سزی در خاصیت سخن پنهان است که به وقت تأثیر در طباع پدید آید.  
(ه) هر که این خصلت را بضاعت عمر خویش سازد به هر جانب که روی نهد اغراض پیش او متعذر نگردد و وحشت غربت او را مؤانست بدل گردد.

- (۱) الف - ب (۲) ج - د (۳) ب - ه (۴) الف - د

۷- نام پدیدآورنده چند اثر، در کمانک روبه‌روی آن درست ذکر شده است؟

«گوشواره عرش (سلمان هراتی) / داستان‌های صاحب‌دلان (معصومه آباد) / اخلاق محسنی (فخرالدین علی صفی) / سیاست‌نامه (خواجه نصیرالدین توسی) / اسرارالتوحید (ابوالفضل میبدی) / آی آدم‌ها (علی اسفندیاری) / دیوار (جمال میرصادقی) / سه پرسش (شکسپیر) / قابوس‌نامه (ابوالمعالی نصرالله منشی)»

- (۱) یک (۲) دو (۳) سه (۴) چهار



- ۸- در کدام بیت، همه آرایه‌های «تشبیه - تضاد - تلمیح - کنایه - استعاره» وجود دارد؟
- (۱) می‌کند از خون خود شیرین، دهان تیشه‌اش  
(۲) انفاس روح می‌دمد از باد صبحدم  
(۳) ز ما دارالسرور نیستی ماتم‌سرای شد  
(۴) حسن یوسف کند آن روز جهان را روشن
- ۹- اگر بخواهیم بیت‌های زیر را به ترتیب داشتن آرایه‌های «حسن تعلیل و استعاره - تشبیه و حسن تعلیل - ایهام و تناسب - جناس ناقص و ایهام تناسب» مرتب کنیم، کدام گزینه درست است؟
- (الف) بر دوش روز خاوری از شب فکنده زلف  
(ب) دلم از مهر رخت سوخته وز دود دلم  
(ج) هر که در ابروی چون ماه نوت دارد چشم  
(د) شکوفه بهر تماشای باغ عارض دوست
- (۱) ب - د - ج - الف (۲) د - ج - الف - ب (۳) ب - الف - د - ج (۴) الف - ج - ب - د
- ۱۰- همه آرایه‌های ذکر شده در گزینه‌ها در بیت‌های زیر وجود دارد؛ به‌جز .....
- «بر سکندر شد گوارا تشنگی تا خضر را  
می‌شود از تلخی تعبیر، زهر ناگوار»
- غوطه در زهر ندامت داد آب زندگی  
در نظرها گرچه شیرین است خواب زندگی»
- (۱) استعاره - ایهام (۲) تناقض - تضاد (۳) حس آمیزی - تناسب (۴) تشبیه - تلمیح
- ۱۱- هر دو آرایه درج شده، در برابر کدام گزینه درست است؟
- (۱) چشم تا باز است راه گفت‌وگو مسدود نیست  
(۲) جوش گل پر کرد جیب رخنه دیوار را  
(۳) گرچه چون منقار اوقاتم به نالیدن گذشت  
(۴) گرچه بر چشمم سفیدی پرده نسیان کشید
- از زبان افتاده‌ام اما زبان دارم هنوز: تضاد - تشبیه  
دست خالی من به پیش باغبان دارم هنوز: استعاره - حس آمیزی  
نالهای سر بسته در هر استخوان دارم هنوز: ایهام - کنایه  
از نسیم مصر چشم ارمغان دارم هنوز: اسلوب معادله - نغمه حروف
- ۱۲- نقش دستوری «ضمیر پیوسته» در کدام گزینه متفاوت است؟
- (۱) نگاه دار گرت چون عقیق آبی هست  
(۲) ورم ز خوان خسان لقمه‌ای به چنگ افتاد  
(۳) تبتسم کنان گفتشان اوستاد  
(۴) گر در آینه در آن صورت زیبا نگرد
- تعداد «ترکیب‌های وصفی» در کدام بیت متفاوت است؟
- (۱) حضور هر دو جهان فرش آستان کسی است  
(۲) همین نه تعلقه فطرت جگرگداز من است  
(۳) هر شاخ گلی در این گلستان  
(۴) زبان العطش گویی است هر مرگان آن ظالم
- ۱۳- در کدام گزینه «نقش تبعی» وجود دارد؟
- (۱) می‌کند سیر مقامات و نمی‌جنبد ز جا  
(۲) عشق دیوانه است و ما دیوانه دیوانه‌ایم  
(۳) چه صورت دارد از تنگی توان دیدن دهانش را  
(۴) گر نه زندان است خاک و ما همه زندانی‌ایم
- که خضر بادیه عشق، آتشین جگر است  
به گاه مضغ اطاعت نکرد دندانم  
که بر رفتگان دل نیاید نهاد  
بو که معلوم شود صورت احوال منش
- که ز رنگار سرایش ز روی همچو زر است  
کدام شمع در این بزمگاه گریبان نیست؟  
دستی است بلند در دعایش  
به خون عاشقان تشنه است از بس چشم تهلایش
- کوچه‌گردی می‌کند پیوسته و دائم به جاست  
نفس اماره است و ما اماره اماره‌ایم  
که من خود را ندیدم تا به فکر آن دهن رفتم  
چیست هر سو از سواد شهرها، زنجیرها؟



- ۱۵- با توجه به رباعی زیر، کدام گزینه نادرست است؟  
 «دود است همه جهان، جهان دود انگار  
 چون نابود است اصل هر بود که هست  
 (۱) در ابیات، دو ترکیب اضافی وجود دارد.  
 (۲) در هر دو بیت، مسند هم به نهاد نسبت داده شده و هم به مفعول.  
 (۳) در ابیات، چهار ترکیب وصفی به کار رفته است.  
 (۴) در هر بیت، جمله پیرو وجود دارد.
- ۱۶- در همه گزینه‌ها فعل به «قرینه معنوی» حذف شده است؛ به جز .....  
 (۱) دست کوتاه دار ناصح از دل پر شور من  
 (۲) بهتر از گنج گهر بی‌خواست بخشیدن بود  
 (۳) پایه ناز دوبالا شود از خودبینی  
 (۴) از دل تنگ کنی شکوه، نمی‌دانی حیف
- ۱۷- مضمون کدام بیت متفاوت است؟  
 (۱) ز اسرار حقیقت بهره‌ور کن عشق‌بازی را  
 (۲) نیست ممکن به حقیقت نکشد عشق مجاز  
 (۳) حسن مجاز را به حقیقت گزیده‌ای  
 (۴) چه کند با دل دریایی ما عشق مجاز
- ۱۸- کدام گزینه با عبارت «الصَّبْرُ مِفْتَاحُ الْفَرَجِ» تناسب مفهومی ندارد؟  
 (۱) شد زمین از بردباری مظهر حسن بهار  
 (۲) مکن شتاب که جان می‌برد به صبر برون  
 (۳) گر بخوری شکر کن و نخوری صبر کن  
 (۴) نسیم پیرهن را در کنار مصر می‌گیرم
- ۱۹- همه گزینه‌ها با بیت «بید مجنون در تمام عمر، سر بالا نکرد / حاصل بی‌حاصلی نبود به جز شرمندگی» تناسب مفهومی دارند؛ به جز .....  
 (۱) می‌کشم چون بید از بی‌حاصلی‌ها انفعال  
 (۲) غیرتی کو تا ز خود آتش بر آرم چون چنار؟  
 (۳) گر چه ما سر پیش از جوش ثمر افکنده‌ایم  
 (۴) خجلت بی‌ثمری عیش مرا دارد تلخ
- ۲۰- مضمون کدام بیت متفاوت است؟  
 (۱) جذبۀ دار فنا مشکل پسند افتاده است  
 (۲) هیچ کس در جهان قدم نزنند  
 (۳) یکی است نسبت برق فنا به آهن و موم  
 (۴) زهر فنا چو عاقبت کار خوردنی است
- ۲۱- مفهوم کدام گزینه با عبارت زیر، تناسب ندارد؟  
 «من از وی در غضب نمی‌شوم و او از من صاحب ادب می‌شود. من از سخن او جاهل نمی‌گردم و او از خلق و خوی من عاقل می‌گردد.»  
 (۱) در اقلیم مدارا ضعف بر قوت بود غالب  
 (۲) حرف سخت از بردباری بر دل ما بار نیست  
 (۳) همان به چشم عزیزان جو خار ناسازم  
 (۴) ز راه بردباری خصم را شیرین‌زبان کردم
- وین دیرنمای را فنا زود انگار  
 هر بود که بود گشت نابود انگار
- کشتی دریایی از لنگر نمی‌گیرد قرار  
 پاس آب روی سائل از کریمان داشتن  
 شبنم آن به که ز گل آینه پنهان دارد  
 که گشاد دو جهان در گره دل داری
- به طفلان واگذار این ابجد عشق مجازی را  
 واصل بحر شود هر که در این جو افتاد  
 غافل مشو که روی به دیوار می‌روی  
 چه قدر جوش به یک مشت خس و خار زنیم
- گرچه خاک ره کنندت پی‌سیر آسوده باش  
 شناوری که به سیلاب می‌دهد خود را  
 پس مکن از کردگار از پی روزی گله  
 که دارد صبر، تا گردد غبار کاروان پیدا؟
- ورنه مجنون مرا از سنگ طفلان پاک نیست  
 تا به چند از بی‌بری بار چمن پیرا شوم  
 هم‌چنان از حسن سعی باغبان شرمندهم  
 نخل بی‌بار مرا زود بریدن به بود
- ورنه چندین سر صدای کاسه منصور کرد  
 که قدم جانب عدم نزنند  
 حصار عافیت خود کس آهنین چه کند؟  
 خوردن فریب چشمه حیوان چه لازم است؟
- به مویی می‌توان کوه گرانی را کشید آن جا  
 می‌دهد پهلو درخت میوه‌دار ما به سنگ  
 اگرچه زندگی صرف در مدارا شد  
 که موم از نیش زنبوران به نرمی نوش می‌گیرد



- ۲۲- مفهوم کدام گزینه با بیت «چشم بگشا به گلستان و بین / جلوة آب صاف در گل و خار» متناسب نیست؟
- (۱) دژه و مهر، صفای دل از او می‌یابند  
(۲) چون نگردند به گرد سر مجنون شب و روز؟  
(۳) کثرت موج تو را در غلط انداخته است  
(۴) نغمه‌ها گر چه مخالف بود، آواز یکی است
- ۲۳- کدام گزینه با بیت «سخن گفته دگر باز نیاید به دهن / اول اندیشه کند مرد که عاقل باشد» تناسب مفهومی بیشتری دارد؟
- (۱) ز گفت و گو سبک چون موج طوفان دیده می‌گردم  
(۲) مردم سنجیده از میزان (= ترازو) نمی‌دارند باک  
(۳) سخن سنجیده گفتن بی‌نیازی بار می‌آرد  
(۴) به دامن صدف بار دگر افکندم از ساحل
- ۲۴- کارکرد نمادین «باد صبا» در کدام گزینه متفاوت است؟
- (۱) گل عبث در دامن باد صبا آویخته است  
(۲) نوش و نیش است یکی پیش سبک‌رفتاران  
(۳) حسدان وطن از چاه، تهی چشم‌تراند  
(۴) گشتیم چون صبا به سراپای لاله زار
- ۲۵- کدام گزینه با سایر گزینه‌ها تناسب مفهومی کم‌تری دارد؟
- (۱) تا مرا کعبه مقصود به بالین آید  
(۲) نظر گر بر جمال کعبه باشد رهنوردان را  
(۳) کعبه عشقم، بلا ریگ بیابان من است  
(۴) وصال کعبه کسی را که در نظر باشد
- سال‌ها بستر خود خار مغیلان کردم  
گل بی‌خار از خار مغیلان می‌توان چیدن  
زخم شمشیر زبان، خار مغیلان من است  
به چشم جای چو مزگان دهد مغیلان را



## زبان عربی (عمومی)

■ عین الأنسب في الجواب للترجمة من أو إلى العربية (۲۶ - ۳۵):

- ۲۶- ﴿يا داود إنا جعلناك خليفة في الأرض﴾
- (۱) ای داود؛ ما تو را در زمین جانشینی قرار دادیم!  
(۲) ای داود؛ ما تو را در زمین خلیفه منصوب کردیم!  
(۳) ای داود؛ ما تو را جانشین خود در زمین قرار دادیم!  
(۴) ای داود؛ ما تو را در زمین خلیفه‌ای قرار می‌دهیم!
- ۲۷- «أيها الخبير: أ ما من طريق للتخلص من فئران تَقضم المحاصيل الزراعية و تُتلفها»: ای کارشناس: .....
- (۱) آیا هیچ راهی برای رهایی از موش‌هایی که محصولات کشاورزی را می‌خورند و آن‌ها را از بین می‌برند، نیست؟  
(۲) چه راهی برای نجات یافتن از موش‌هایی که محصولات کشاورزی را می‌خورند و از بینشان می‌برند، وجود دارد؟  
(۳) آیا راهی هست تا از موش‌هایی که محصولات کاشته‌شده را می‌خورند و آن‌ها را تباه می‌سازند، رهایی یافت؟  
(۴) برای خلاص شدن از موش‌ها که محصولات کاشته‌شده را می‌خورند و از بین می‌برند، آیا راهی وجود ندارد؟
- ۲۸- «الوالدان اللذان يُربِّي أولادهما في الصغر تربيةً سالحة يُسران بهم في الكبر سراً»:
- (۱) والدین کسانی‌اند که فرزندان را در کودکی به نیکی تربیت می‌کنند، تا در پیری به وسیله آنان شادمان گردند!  
(۲) والدینی که فرزندان‌شان در خردسالی درست تربیت می‌شوند، بدون شک در بزرگسالی از آنان خشنود می‌گردند!  
(۳) آن پدر و مادری که در خردسالی فرزندان‌شان را به نیکی تربیت می‌کنند، قطعاً در بزرگسالی از آنان خشنود می‌گردند!  
(۴) پدر و مادری که فرزندان‌شان در کودکی تربیت درستی را دریافت می‌کنند، آنان را در بزرگسالی قطعاً شادمان می‌سازند!



۲۹- «هناك تحت عيون هذه الأسماك نوع من البكتيريا يُنير أعماق المحيط المظلمة!»:

- ۱) نوعی از باکتری در زیر چشم این ماهیان قرار دارد که اعماق اقیانوس تاریک را روشن می‌کند!
- ۲) آن‌جا زیر چشمان این نوع از ماهیان، باکتری‌ای وجود دارد که اعماق اقیانوس تاریک را روشن می‌کند!
- ۳) زیر چشمان این ماهیان نوعی از باکتری وجود دارد که اعماق تاریک اقیانوس را روشن می‌سازد!
- ۴) زیر چشمان این ماهیان در عمق تاریک اقیانوس، نوعی باکتری وجود دارد که آن‌جا را روشن می‌سازد!

۳۰- «لبعض الطيور حيل تطرد بها المفترسين عن عشها ولكن من علمها هذه!»:»

- ۱) برای بعضی از پرندگان ترفندهایی است که با آن شکارچیان از لانه‌یشان دور می‌شوند؛ اما چه کسی این را به آنان آموخته است؟
- ۲) برخی پرندگان چاره‌اندیشی‌هایی دارند که با آن حیوانات دژنده از لانه‌یشان دور می‌شوند؛ اما از چه کسی آن‌ها را یاد گرفته‌اند؟
- ۳) بعضی پرندگان چاره‌اندیشی‌هایی دارند که با آن‌ها شکارچیان را از لانه‌یشان دور می‌سازند؛ اما چه کسی به آنان این‌ها را یاد داده است؟
- ۴) برخی از پرندگان با چاره‌اندیشی‌هایشان دژندگان را از لانه‌های خود دور می‌کنند؛ اما از چه کسی آن‌ها را یاد گرفته‌اند؟

۳۱- «المسافة بين هاتين المدينتين مئتان و ستة و سبعون كيلومتراً و الرحلة بالحافلة تستغرق ما يقارب ثلاث ساعات و أربعين دقيقة!»:

- ۱) میان این دو شهر دویست و هفتاد و شش کیلومتر فاصله است و سفر با اتوبوس تا حدود ساعت سه و چهل دقیقه به طول می‌انجامد!
- ۲) مسافت میان آن دو شهر صد و هفتاد و شش کیلومتر است و سفر با اتوبوس بیش از سه ساعت و چهل دقیقه به طول می‌انجامد!
- ۳) فاصله میان این دو شهر دویست و شصت و هفت کیلومتر است و سفر به آن با اتوبوس تا ساعت سه و چهل دقیقه طول می‌کشد!
- ۴) فاصله این دو شهر دویست و هفتاد و شش کیلومتر است و سفر با اتوبوس حدود سه ساعت و چهل دقیقه طول می‌کشد!

۳۲- «ساروا في الأرض و شاهدوا ما بقيت من الحضارات السابقة من مباني و تماثيل!»:

- ۱) در زمین سیر کنید و آن‌چه از ساختمان‌ها و مجسمه‌ها از تمدن‌های گذشته باقی مانده است، ببینید!
- ۲) در زمین حرکت کردند و آن‌چه را از ساختمان‌ها و مجسمه‌ها از تمدن‌های گذشته باقی مانده است، دیدند!
- ۳) در زمین سفر کنید تا آن‌چه را از تمدن‌های باستان از ساختمان‌ها و تندیس‌ها بر جای مانده است، ببینید!
- ۴) بر روی زمین سیر کردند و دیدند آن‌چه را که تمدن‌های کهن از سازه‌ها و تندیس‌ها بر جای گذاشته است!

۳۳- عین الصحیح:

- ۱) قد تحدث بين الناس و الحيوانات صداقات عجيبة؛ میان مردم و حیوانات دوستی‌های عجیبی اتفاق افتاده است،
- ۲) و كما أنّ الإنسان يقوم بمساعدة الحيوانات في الغابات؛ و همان‌طور که انسان برای ناری حیوانات در جنگل برمی‌خیزد،
- ۳) و كذلك هناك حیوانات قامت بإنقاذ حياة الإنسان؛ هم‌چنین حیوانات نیز اقدام به نجات زندگی انسان می‌کنند،
- ۴) منها الدلفين الذي يعدّ صديقاً لنا في البحار؛ از جمله دلفین که برای ما دوستی در دریاها به شمار می‌آید!

۳۴- عین الخطأ:

- ۱) من يسمع قصة حبي بك بكاء مُراً؛ هر کس داستان عشق مرا بشنود، به تلخی می‌گرید!
- ۲) تهتمّ المواطنة الفهيمه بنظافة البيئه اهتماماً بالغاً؛ هموطن فهمیده باید به محیط تمیز بسیار توجه کند!
- ۳) لا تستسلموا أمام المصاعب استسلام العاجزين؛ در برابر دشواری‌ها همانند ناتوانان تسلیم نشوید!
- ۴) يُراقب المزارع أشجاره مراقبة ليلاً و نهاراً؛ کشاورز شب و روز بی‌شک از درختانش مراقبت می‌کند!

۳۵- «هرگاه قرآن خوانده می‌شود، به آن گوش دهید!»: عین الصحیح:

- ۱) عندما يُقرأ القرآن، فعليكم الاستماع به!
- ۲) إذا قُرئ القرآن فاستمعوا له!
- ۳) إذا قُرئ القرآن فاسمعوه!
- ۴) عندما كان القرآن يُقرأ فاسمعوا به!



■ **اقرأ النص التالي بدقة ثم أجب عن الأسئلة التالية بما يناسب النص (٤٢ - ٣٦):**

قد مرّت على تاريخ الإنسان أحداث عظيمة أثرت على حياته تأثيراً بالغاً و لعلّ من أهمّ هذه الأحداث هو الثورة الصناعيّة التي ظهرت في سنة ١٧٦٠ في أوروبا. و قبل هذا التاريخ كانت الأعمال لا تتمّ و البضائع لا تُصنع إلا بطاقة الإنسان و عضلات الحيوانات و قوّة الرياح و المياه و بواسطة «الأدوات».

و بعد أن اخترعت الآلة البخاريّة، صنعت «الآلات» التي تعمل دون طاقة الإنسان و بواسطة قوّة البخار. فازدادت الحاجة إلى مصادر للطاقة كالفحم و النفط ازدياداً شديداً و ظهرت المصانع و لَمّا تطوّرت المصانع لم يكن باستطاعة الإنسان أن يعمل في منزله. فبدأ الرجال يتركّون المنازل قاصدين المجتمعات الصناعيّة لكسب العيش. و أدى هذا التطوّر إلى تقسيم العمل الذي سبّب أن يقوم كلّ إنسان بعمل محدّد طول حياته. كما أدى إلى زيادة إنتاج المحاصيل و البضائع.

٣٦- عيّن الخطأ عن «الآلات»:

- (١) تزيد من إنتاج البضائع!
- (٢) تُسهّل أعمال الإنسان كثيراً!
- (٣) لم تكن تعمل إلا بواسطة قوّة البخار!
- (٤) تعمل بواسطة قوّة عضلات الحيوانات و قوّة الرياح!

٣٧- متى ظهرت الثورة الصناعيّة؟

- (١) ظهرت لأوّل مرّة في دولة أوروبية!
- (٢) ظهرت الثورة في القرن السابع عشر الميلادي!
- (٣) بعدما ازدادت حاجة الإنسان إلى البضائع الرخيصة!
- (٤) عندما اكتشف الإنسان كيف يُستخدم طاقة البخار لتشغيل الآلات!

٣٨- عيّن الصحيح:

- (١) أثرت هذه الثورة على حياة البشر الاقتصاديّة و الاجتماعيّة تأثيراً بالغاً!
- (٢) كانت الآلات في القرن التاسع عشر تعمل بواسطة قوّة الرياح!
- (٣) بعد ظهور الثورة الصناعيّة أصبحت مشاكل الإنسان أكثر!
- (٤) أهمّ حدث في تاريخ الإنسان هو الثورة الصناعيّة!

٣٩- «بعد ظهور الثورة الصناعيّة .....»: عيّن الخطأ:

- (١) ازداد عدد سكّان المدن سريعاً!
- (٢) انخفضت أسعار البضائع و المحاصيل!
- (٣) صار بإمكان المواطن العادي شراء البضائع!
- (٤) اختفت الأدوات البسيطة و لا مكان لها في العمل!

■ **عيّن الصحيح في الإعراب و التحليل الصرفي (٤٢ - ٤٠):**

٤٠- «لا تُصنع»:

- (١) فعل مضارع - للمخاطب - مجرّد ثلاثي / فعل و الجملة فعلية
- (٢) للعاثبة - مجرّد ثلاثي (مصدره: صنع) - مجهول / فعل مع نائب فاعله و الجملة فعلية
- (٣) فعل مضارع - مزيد ثلاثي من باب «إفعال» / فعل و الجملة فعلية
- (٤) للعاثبة - مجرّد ثلاثي - معلوم - معرب / فعل مع فاعله و الجملة فعلية

٤١- «تطوّرت»:

- (١) للعاثبة - مزيد ثلاثي من باب «تفعل» - معلوم / فعل و فاعله «المصانع»
- (٢) فعل ماضٍ - مزيد ثلاثي من باب «تفعيل» - معلوم / فعل و الجملة فعلية
- (٣) للعاثبة - مزيد ثلاثي بزيادة حرفين اثنين - مجهول / فعل و الجملة فعلية
- (٤) فعل مضارع - للعاثبة - مزيد ثلاثي من باب «تفعل» / فعل و فاعله «المصانع»



۴۲- «مُحَدَّد»:

- (۱) اسم - مفرد مذکر - اسم فاعل من فعل مزيد ثلاثي - نكرة / صفة
- (۲) مفرد مذکر - اسم مفعول من فعل مزيد ثلاثي / مضاف إليه
- (۳) اسم - مفرد مذکر - معرفة - معرب / مضاف إليه لـ «عمل»
- (۴) مفرد مذکر - اسم مفعول من مصدر «تحديد» - معرب / صفة لـ «عمل»

■ عيّن المناسب في الجواب عن الأسئلة التالية (۵۰ - ۴۳):

۴۳- عيّن الخطأ في ضبط حركات الكلمات:

(۱) لا يَقْتَرِبُ الْمُفْتَرِسُونَ مِنْ عَشِّ هَذَا الطَّائِرِ!

(۲) بَرَى الْمُتَفَائِلُ الْفُرْصَةَ فِي كُلِّ ضَعُوبَةٍ!

(۳) يَسْتَفِيدُ الْمُزَارِعُونَ مِنَ الْأَشْمِدَةِ لِتُمُؤِّ النَّبَاتِ!

(۴) إِنَّ اللَّهَ يَحْمِيكَ يَا وَلَدِي مِنْ سُرُورِ الْحَادِثَاتِ!

۴۴- «حيوان يعيش تحت الأرض ينقل داء الطاعون»: أي كلمة تناسب هذا التعريف؟

- (۱) الدودة (۲) الجراد (۳) الفأر (۴) البومة

۴۵- عيّن ما يوجد فيه التضاد:

(۱) نال الفائز الأول على جائزة ذهبية و الفائز الثاني على جائزة فضية!

(۲) إنّ الدوام هو ساعات العمل للموظفين و العمال في الشركة أو المصنع!

(۳) سألت المعلمة سؤالاً صعباً فقامت إحدى الطالبات و أجابت عن السؤال!

(۴) للكلاب حاسة سمع قوية فهي تستطيع سماع صوت الساعة من أربعين قدماً!

۴۶- عيّن فعلاً يختلف من حيث الباب:

(۱) لا تُستهلك الكهرباء في البيت و ليس فيه أحدا!

(۲) يستند الطفل إلى أقوال والديه و أفعامها!

(۳) الفتيات يستمعن إلى كلام المعلمة بكل دقة!

(۴) قد استتر الإنسان خلف لسانه!

۴۷- عيّن فعلاً لم يذكر فاعله:

(۱) هل تعلمون كيف يُستخرج الذهب من المناجم؟ (۲) المواطن المسؤول يُحافظ على نظافة المدينة!

(۳) يُقدّم هذا المطعم الأطعمة الصحية لزيائنه! (۴) يُعطي المشرف المسافر مفتاح غرفته!

۴۸- عيّن ما فيه نون الوقاية:

(۱) لا أحبّ أن أتكبّر على من هم دوني!

(۲) كوبي صادقة معي في جميع أقوالك و أفعالك!

(۳) تحزني مشاهد الحروب التي فيها الدمار و الدماء!

(۴) عندما دخلت القاعة أخذت مكاني و بدأت أشاهد الفلم!

۴۹- عيّن الخطأ في النداء:

(۱) يا الله، كيف أستطيع أن أشكر نعمة من نعمك المنهمة علي!

(۲) يا أيتها القادة، لماذا لا تسعون لإحلال السلام في جميع أرجاء العالم!

(۳) أيتها النساء، عليكم أن تشاركن في المجالات الاجتماعية في المجتمع!

(۴) يا معلمي المدرسة، سيقيم لكم الطلاب حفلة رائعة تقديراً لجهودكم الكثيرة!

۵۰- عيّن المنادى مضافاً:

(۱) ربّ اجعل لي هذا البلد آمناً!

(۲) قومي للمعلمات أيتها التلميذة!

(۳) خير الغافرين يستر عيوبنا برحمته!

(۴) زميلنا تعلم اللغة الإسبانية في الثانوية!





## دین و زندگی

- ۵۱- گرفتار آمدن برخی از انسان‌ها در عبارت قرآنی «... فی بطنِهِمْ ناراً وَ تَتَّصِلُونَ سَعِیراً» بازتاب کدامین عمل و دربردارنده چه مفهومی است؟
- (۱) خوردن ربا و در نتیجه پذیرش دعوت شیطنانی که به انسان مسلط شده است. - عدم فریادرسی در قیامت
  - (۲) خوردن ربا و در نتیجه پذیرش دعوت شیطنانی که به انسان مسلط شده است. - دیدن باطن اعمال
  - (۳) خوردن مال یتیمی که به ناحق اموالش را تصاحب کرده‌اند. - دیدن باطن اعمال
  - (۴) خوردن مال یتیمی که به ناحق اموالش را تصاحب کرده‌اند. - عدم فریادرسی در قیامت
- ۵۲- نجس نبودن ادرار و مدفوع حیوانات مشروط بر چیست و نجاسات چند چیز است؟
- (۱) در صورتی که حیوان حلال گوشت باشد. - ۹ چیز
  - (۲) در صورتی که حیوان حلال گوشت باشد. - ۱۱ چیز
  - (۳) در صورتی که خون جهنده داشته باشد. - ۱۱ چیز
  - (۴) در صورتی که خون جهنده داشته باشد. - ۹ چیز
- ۵۳- با امعان نظر به آیات قرآن کریم به ترتیب افراد بدکار برای آرزوی بازگشت به دنیا به ترتیب در هنگام مرگ و در روز رستاخیز چه بیانی دارند؟
- (۱) «مرا بازگردانید، باشد که عمل صالح انجام دهم.» - «ای کاش یاد خدا را فراموش نمی‌کردیم و از کافران نبودیم.»
  - (۲) «مرا بازگردانید، باشد که عمل صالح انجام دهم.» - «ای کاش فلان شخص را به عنوان دوست خود انتخاب نمی‌کردیم.»
  - (۳) «ای کاش همراه و هم‌مسیر با پیامبر می‌شدیم.» - «ای کاش فلان شخص را به عنوان دوست خود انتخاب نمی‌کردیم.»
  - (۴) «ای کاش همراه و هم‌مسیر با پیامبر می‌شدیم.» - «ای کاش یاد خدا را فراموش نمی‌کردیم و از کافران نبودیم.»
- ۵۴- کدام یک از عبارتهای زیر در مورد «رفتار انسان متوکل» صحیح است؟
- (الف) در توکل کردن به جمله «خدایا بر تو توکل می‌کنم» اکتفا می‌کند.
  - (ب) می‌داند که باید در راستای راهیابی به نیازها و خواسته‌هایش از ابزار و اسباب بهره جوید.
  - (ج) تلاش می‌کند و نتیجه کارها را از علم و آگاهی خداوند و بر مصلحت او می‌داند.
  - (د) او بهترین راه ممکن در رسیدن به مقصد را، توکل بر خدا می‌داند.
- (۱) «الف» و «ب» (۲) «ب» و «ج» (۳) «ج» و «د» (۴) «الف» و «د»
- ۵۵- آیه شریفه «وَ قَدْ خَابَ مَنْ دَسَّاهَا» به کدام یک از آثار نامطلوب گناه اشاره دارد و ثمره برون رفت از آن چیست؟
- (۱) قساوت قلب - «زنگاها»
  - (۲) سلب توفیق - «زنگاها»
  - (۳) قساوت قلب - «أفلح»
  - (۴) سلب توفیق - «أفلح»
- ۵۶- وجود سرمایه‌های مختلف در انسان به عنوان عوامل رشد مؤید کدام استدلال قرآنی درباره معاد است و علت انکار معاد توسط کسانی که در وجود آن شک ندارند در کلام قرآنی کدام است؟
- (۱) ضرورت معاد در پرتو حکمت الهی - مست و مغرور نعمت بودن و بر گناهان اصرار ورزیدن
  - (۲) ضرورت معاد در پرتو حکمت الهی - می‌خواهد بدون ترس از دادگاه قیامت در تمام عمر گناه کند.
  - (۳) امکان معاد در پرتو قدرت الهی - می‌خواهد بدون ترس از دادگاه قیامت در تمام عمر گناه کند.
  - (۴) امکان معاد در پرتو قدرت الهی - مست و مغرور نعمت بودن و بر گناهان اصرار ورزیدن
- ۵۷- اعمال ناشایست ظالمین و متجاوزان به حقوق مردم در جهان ناشی از کدام عامل بوده است و سخن امام علی (ع) که می‌فرماید: «گاهی یک لحظه گناه، اندوه طولانی به دنبال دارد.» کدام اثر گناه را مؤکد می‌سازد؟
- (۱) طغیان قوه غضب - سلب توفیق
  - (۲) طمع و حرص بی‌حد و مرز - سلب توفیق
  - (۳) طغیان قوه غضب - از بین بردن آرامش خاطر
  - (۴) طمع و حرص بی‌حد و مرز - از بین بردن آرامش خاطر
- ۵۸- آن‌جا که در کلام نورانی قرآن کریم می‌خوانیم: «و بعضی می‌گویند: پروردگارا به ما در دنیا نیکی عطا کن و در آخرت نیز نیکی مرحمت فرما و ما را از عذاب آتش نگاه دار.» قرآن درباره این گروه چه می‌گوید و کدام صفت باری تعالی به منصف ظهور گذاشته شده است؟
- (۱) «پاداش داده خواهد شد.» - «خداوند آمرزنده مهربان است.»
  - (۲) «پاداش داده خواهد شد.» - «خداوند سریع الحساب است.»
  - (۳) «اینان از کار خود نصیب و بهره‌ای دارند.» - «خداوند سریع الحساب است.»
  - (۴) «اینان از کار خود نصیب و بهره‌ای دارند.» - «خداوند آمرزنده مهربان است.»



۵۹- منظور از واژه «روح» در فرهنگ دینی چیست و در چه صورتی روح انسان تا اعماق جهنم سقوط می‌کند؟

- (۱) بُعد غیرمستهلک و بدون تغییر - آلودگی به ردائل  
 (۲) بُعد غیرمستهلک و بدون تغییر - ترک فضائل  
 (۳) بُعد تلاشی‌ناپذیر و بدون تحلیل - آلودگی به ردائل  
 (۴) بُعد تلاشی‌ناپذیر و بدون تحلیل - ترک فضائل

۶۰- هر کدام از عبارات قرآنی زیر مبین کدام یک از استدلال‌های قرآن کریم درباره معاد است؟

«آیا متقین را مانند ناپاکان و بدکاران قرار خواهیم داد؟»

«... و او به هر خلقتی دانا است»

«... زنده شدن قیامت نیز همین‌گونه است»

«... بلکه سرانگشتان آن‌ها را نیز همان‌گونه که بوده، مجدداً خلق می‌کنیم»

- (۱) عدالت خداوندی - امکان معاد - زنده شدن مردگان - آفرینش نخستین انسان  
 (۲) ضرورت معاد - آفرینش نخستین انسان - امکان معاد - آفرینش نخستین انسان  
 (۳) ضرورت معاد - آفرینش نخستین انسان - زنده شدن مردگان - امکان معاد  
 (۴) عدالت خداوندی - امکان معاد - نظام مرگ و زندگی در طبیعت - نظام مرگ و زندگی در طبیعت

۶۱- عامل اصلی در رقم خوردن سرنوشت تفاوت‌بار و تباهی آینده انسان چیست و این مفهوم بیان دیگری از کدام عبارت است؟

- (۱) محیط پیرامون و وسوسه‌های شیطان - آن‌که بیشتر از گناه دوری می‌کند ایمانش قوی‌تر است.  
 (۲) خود انسان و اختیار او - آن‌که بیشتر از گناه دوری می‌کند ایمانش قوی‌تر است.  
 (۳) محیط پیرامون و وسوسه‌های شیطان - انسان در گرو عمل خویش است.  
 (۴) خود انسان و اختیار او - انسان در گرو عمل خویش است.

۶۲- مفهوم مستنبط از بیت ابوسعید ابوالخیر که سروده است: «بازاً، بازاً، هر آن چه هستی بازاً / اگر کافر و گبر و بت پرستی بازاً» در کدام گزینه ذکر شده است؟

- (۱) وجود انسان با گرایش به خدا و محبت به او و گرایش به زیبایی‌ها و کمالات متعالی سرشته است و رشته محبتی را که او بر گردنش بسته است، می‌یابد.  
 (۲) لطف و محبت الهی نسبت به بندگانی که از او دور افتاده‌اند، بسیار است و به پیامبرش پیام آشتی می‌دهد که اگر بندگانش از من پرسیدند، من نزدیک آن‌هایم.

(۳) انسان، هر قدر هم که بد باشد، اگر واقعاً توبه کند و نادم و پشیمان شود، حتماً خداوند توبه او را می‌پذیرد.

(۴) گاهی تصمیم‌های جدید برای بازگشت از مسیری است که چندی به غلط پیموده و آثار زیان‌باری برجای گذاشته است.

۶۳- آن‌جا که امیرالمؤمنین علی (ع) می‌فرماید: «مَنْ حَاسَبَ نَفْسَهُ» آثار آن را چه چیزهایی ذکر کرده‌اند؟

الف) وقف علی عیوبه

ب) سَعِدَ

ج) أَنْ تُحَاسِبُوا

د) اسْتَقَالَ الذُّنُوبَ

ه) انتبهوا

(۲) «ب» - «ج» - «د»

(۱) «الف» - «ب» - «ج»

(۴) «الف» - «ب» - «د»

(۳) «ج» - «د» - «ه»

۶۴- در چه صورتی شخص صائم روزه‌اش باطل نمی‌شود؟

- (۱) در صورتی که عمداً استفراغ کند.  
 (۲) در صورتی که عمداً تا اذان صبح غسل نکند.  
 (۳) در صورتی که دود غلیظ به حلقش برسد.  
 (۴) در صورتی که آن‌چه لای دندان‌ش مانده عمداً بخورد.



۶۵- هر یک از موارد زیر به ترتیب با کدام یک از آیات قرآن هم‌آوایی دارد؟

- مقایسه دنیا و آخرت

- ثمره ایمان به خدا و آخرت و انجام کارهای شایسته

- خاستگاه دیدگاه کافران درباره زندگی دنیایی

۱) «ما هیه إلا حیاتنا الدنیا» - «فلا خوف علیهم و لا هم یحزنون» - «ما لهم بذلك من علم»

۲) «و ما هذیه الحیاة الدنیا إلا لهو و لعب ...» - «فلا خوف علیهم و لا هم یحزنون» - «ما لهم بذلك من علم»

۳) «و ما هذیه الحیاة الدنیا إلا لهو و لعب ...» - «و ان الذار الآخرة لهی الخیوان» - «ان هم إلا یظنون»

۴) «ما هیه إلا حیاتنا الدنیا» - «و ان الذار الآخرة لهی الخیوان» - «ان هم إلا یظنون»

۶۶- از آثار نامیمون کدام عمل است که دل‌های پاک متزلزل می‌شود و به تعهد همسران خدشه وارد می‌گردد و این عمل چه پیامدی را به دنبال دارد؟

۱) عدم مراعات حجاب و عفاف - کاهش حضور زنان در اجتماعات و سلب آزادی آنان

۲) عدم مراعات حجاب و عفاف - متأثر ساختن کانون گرم خانواده

۳) خودداری از امر به معروف و نهی از منکر - متأثر ساختن کانون گرم خانواده

۴) خودداری از امر به معروف و نهی از منکر - کاهش حضور زنان در اجتماعات و سلب آزادی آنان

۶۷- آیه ۲ سوره حج که می‌فرماید: «روزی که هر مادر شیردهی طفل شیرخوار خود را فراموش می‌کند. مردم از هیبت آن روز هم‌چون افراد مست

به نظر می‌رسند، در حالی که مست نیستند ولیکن عذاب خدا سخت است.» به ترتیب مؤید کدام مرحله و حادثه در روز رستاخیز است؟

۱) مرحله دوم - زنده شدن همه انسان‌ها

۲) مرحله دوم - شنیده شدن صدایی مهیب

۳) مرحله اول - شنیده شدن صدایی مهیب

۴) مرحله اول - زنده شدن همه انسان‌ها

۶۸- با امعان نظر به آیه شریفه «یرید الذین یتبعون الشّهوات ان یمیلوا قلیلاً عظیماً» کدام مفهوم برداشت می‌گردد؟

۱) کسانی که از گسترش خطرات نفع می‌برند، می‌پرسند که چرا در اسلام این‌قدر منع کردن رایج است.

۲) کسانی که مافع خود را در گسترش تمایلات مادی می‌بینند، به دنبال حریص‌تر شدن مردم هستند.

۳) میل افراطی به خوددانی (نفس اماره) باعث خروج از اعتدال در استفاده از آن‌ها است.

۴) حرص و طمع انسان به چیزی است که هم از آن منع شود و هم به آن تحریک شود.

۶۹- طبق آیات قرآنی، «فریفته شدن با آرزوهای طولانی توسط شیطان» و «ابزار شیطان برای ایجاد عداوت و کینه میان انسان‌ها و بازداشتن

آن‌ها از یاد خدا» به ترتیب به کدام موارد اشاره دارند؟

۱) کسانی که بعد از روشن شدن هدایت برای آن‌ها، پشت به حق کردند. - شراب و قمار

۲) کسانی که بعد از روشن شدن هدایت برای آن‌ها، پشت به حق کردند. - جلوه دادن گناه در نظرشان

۳) کسانی که تعقل نکردند و آنان که به نماز فرا می‌خوانند را مسخره می‌کنند. - جلوه دادن گناه در نظرشان

۴) کسانی که تعقل نکردند و آنان که به نماز فرا می‌خوانند را مسخره می‌کنند. - شراب و قمار

۷۰- توجه به «تسویف» از چه جهتی برای ما حائز اهمیت بوده و در کدام بیت به تصویر کشیده شده است؟

۱) دریافتن میزان مهلت انسان برای توبه - «مدتی فردا و فردا وعده داد / شد درخت خار او محکم نهاد»

۲) شناخت حيله‌های شیطان برای ممانعت از توبه - «این درگه ما درگه نومیدی نیست / صد بار اگر توبه شکستی باز»

۳) دریافتن میزان مهلت انسان برای توبه - «این درگه ما درگه نومیدی نیست / صد بار اگر توبه شکستی باز»

۴) شناخت حيله‌های شیطان برای ممانعت از توبه - «مدتی فردا و فردا وعده داد / شد درخت خار او محکم نهاد»



۷۱- طبق سخن امام خمینی (ره) این دیدگاه که «پنجاه سال شهوت‌رانی می‌کنم و دم مرگ با کلمه استغفار جبران گذشته می‌کنم.» ناشی از کدام ذهنیت است؟

(۱) حب جاه و مال و آرزوی بیشتر

(۲) قابل پیش‌بینی دانستن مرگ

(۳) لفظی و بدون زحمت دانستن توبه

(۴) تصور نامحدود بودن فرصت توبه

۷۲- از آیه شریفه «قُلْ إِنْ كُنْتُمْ تُحِبُّونَ اللَّهَ فَاتَّبِعُونِي يُحْبِبْكُمُ اللَّهُ وَ يُغْفِرْ لَكُمْ ذُنُوبَكُمْ» کدام موضوع مستفاد می‌گردد؟

(۱) آموزش خداوند بخشنده نسبت به انسان معلول محبت رحمانی خداوند نسبت به انسان است.

(۲) برخورداری از آموزش گناهان و دوستداری خداوند مشروط به دوستی دائمی با خداوند و تبعیت از اولیای دین است.

(۳) دوستی با دوستان خدا جلب‌کننده محبت و آموزش الهی در همه شرایط است.

(۴) مؤمنان الهی هرگز برای خداوند شریکی قائل نیستند و بسیار خدا را دوست دارند.

۷۳- در مسیر جست‌وجوی شاخصه‌های یک انسان عفیف کدام یک هدایتگر ما به سمت و سوی صواب خواهد بود؟

(۱) انسان عفیف زیبایی باطنی و ظاهری خود را وسیله تحسین دیگران قرار می‌دهد.

(۲) انسان عفیف در حد ممکن به ایزاز وجود و مقبولیت و آراستگی اهتمام می‌ورزد.

(۳) انسان عفیف از کسب مقبولیت نزد همسالان و جامعه‌گریزان است.

(۴) انسان عفیف حیا می‌کند که برخی از افراد به خاطر امور سطحی او را بستانند.

۷۴ هر کدام از آیات و روایات زیر مربوط به کدام موضوع درباره توبه است؟

«إِنَّ اللَّهَ يُحِبُّ التَّوَّابِينَ وَيُحِبُّ الْمُتَطَهِّرِينَ»

«برای توبه کردن پشیمانی کافی است.»

«التَّوْبَةُ تَطَهَّرُ الْقُلُوبَ وَ تَغْسِلُ الذَّنُوبَ»

(۱) مراتب توبه - حقیقت توبه - پیرایش یا تخلیه

(۲) تکرار توبه - حقیقت توبه - توبه و پاکی

(۳) تکرار توبه - ویژگی توبه - پیرایش یا تخلیه

(۴) مراتب توبه - ویژگی توبه - توبه و پاکی

۷۵- از آیه شریفه «قُلْ إِنْ صَلَاتِي وَ نُسُكِي وَ مَحْيَايَ وَ مَمَاتِي لِلَّهِ رَبِّ الْعَالَمِينَ» کدام موارد مستفاد می‌گردد؟

الف) زندگی آدمی باید به خاطر خدا باشد زیرا هدف اصلی زندگی انسان تقرب به خدا و کسب رضایت الهی است.

ب) هر موجودی براساس برنامه مدون و حساب شده‌ای به این جهان گام نهاده و به سوی هدفی حکیمانه در حرکت است.

ج) آفرینش هیچ یک از موجودات عالم تکوین بی‌هوده و باطل نیست و براساس حکمت الهی است.

د) برترین هدف در زندگی این است که همه کارها برای رضای خدا باشد و چنین عملی عبادت پروردگار محسوب می‌شود.

(۱) «الف» و «ب»

(۲) «ب» و «ج»

(۳) «ج» و «د»

(۴) «الف» و «د»





**PART C: Reading Comprehension**

**Directions:** In this part of the test, you will read two passages. Each passage is followed by four questions. Answer the questions by choosing the best choice, (1), (2), (3), or (4). Then mark your answer sheet.

**Passage 1:**

Recycling can be defined as the process of converting waste materials into new materials and objects. It can save material and help lower greenhouse gas emissions. The aim of recycling is to avoid “conventional” waste disposal. It contributes to the prevention of the waste of potentially useful materials and reduces the consumption of fresh raw materials, thereby reducing energy usage, air pollution, and water pollution.

Recycling is a key component of modern waste reduction and is the third component of the “Reduce, Reuse, and Recycle” whose aim is to extract the maximum practical benefits from products and to generate the minimum amount of waste.

Recyclable materials include many kinds of glass, paper and cardboard, metal, plastic, tires, textiles, and electronics. The composting or other reuse of biodegradable waste – such as food or garden waste – is also considered recycling.

Much of the difficulty inherent in recycling comes from the fact that most products are not designed with recycling in mind. The concept of sustainable design aims to solve this problem. This approach suggests that every product on the market (and all packaging they require) should have a complete “closed-loop” cycle mapped out for each component – a way in which every component will either return to the natural ecosystem through biodegradation or be recycled indefinitely.

93- The tone of the passage could be best described as .....

- |                |            |
|----------------|------------|
| 1) critical    | 2) hopeful |
| 3) informative | 4) sad     |

94- According to the passage, which of the following is NOT reduced by recycling?

- |                          |                        |
|--------------------------|------------------------|
| 1) pollutants in the air | 2) use of energy       |
| 3) water pollution       | 4) fresh raw materials |

95- According to the passage, all of the following are TRUE, EXCEPT .....

- 1) recycling will help save the planet by increasing greenhouse gases
- 2) the aim of “Reduce, Reuse, and Recycle” is to minimize waste and maximize benefit
- 3) in sustainable design, little or no industrial waste remains in the nature for a long time
- 4) “biodegradable” refers to a type of product that can easily go back to nature

96- The underlined pronoun “they” in the last paragraph refers to .....

- |             |            |
|-------------|------------|
| 1) approach | 2) product |
| 3) market   | 4) cycle   |

**Passage 2:**

Many animals hibernate for the winter. They stock up on food and hide away in a hole or cave to escape the snow and cold. Scientists now believe early human beings may have hibernated too. The scientists looked at the fossils of bones from our early ancestors who lived around 430,000 years ago. The bones were found in a site in the north of Spain. They say that the signs of damage on the bones they examined are similar to those on the bones of animals who hibernate, like bears. They also say that early humans may have hibernated to escape the extreme cold. Winters were much colder hundreds of thousands of years ago.

The scientists looked at the bones of several dozen humans. Scientist Antonis Bartsiokas said there is evidence that early humans slowed down their metabolism so they could survive longer in winter without food. However, humans could not slow their metabolism like a bear. Bears can wake up after months of hibernation and their body will be the same as when they went into hibernation. The bones of the early humans showed people suffered health problems because of hibernation. Many of the problems were caused by a lack of vitamin D, which we get from sunlight. This can make our bones weaker.

97- What is the best title for the passage?

- 1) Winters Were Much Colder in the Past
- 2) Bears and Humans Might Have a Common Ancestor
- 3) Scientists Find Fossils of Early Humans in Spain
- 4) Early Humans May Have Hibernated in Winter

98- According to the passage, which of the following is TRUE about hibernation?

- 1) It decreases our metabolism so that we need less food to survive.
- 2) Human beings used it in the past to escape from wild animals like bears.
- 3) Bears, very much like early humans, suffered from months of hibernation.
- 4) Signs of hibernation in an animal can only be seen when it is fossilized.

99- It can be concluded from the passage that .....

- 1) there are not many fossils left from our early ancestors because they had weak bones
- 2) early humans did not survive because of the health problems caused by hibernation
- 3) the area which is now called "North of Spain" was probably extremely cold in the past
- 4) bears do not need vitamin D, otherwise they would suffer from hibernation like early humans

100- The underlined word "those" in the first paragraph refers to .....

- 1) scientists
- 2) animals
- 3) bones
- 4) signs



دفترچه شماره ۲

آزمون شماره ۲۱

جمعه ۱۴۰۰/۰۲/۰۳



# آزمون‌های سراسری گاج

گزینه‌دو سراسری انتخاب کنید.

سال تحصیلی ۱۴۰۰ ۱۳۹۹

## آزمون اختصاصی

### پایه دوازدهم انسانی

#### دوره دوم متوسطه

شماره داوطلبی:

نام و نام خانوادگی:

مدت پاسخگویی: ۱۹۰ دقیقه

تعداد سؤالاتی که باید پاسخ دهید: ۱۸۰

عنوان مواد امتحانی آزمون اختصاصی گروه آزمایشی علوم انسانی، تعداد سؤالات و مدت پاسخگویی

ردیف	مواد امتحانی	تعداد سؤال	وضعیت پاسخگویی	شماره سؤال		مدت پاسخگویی
				از	تا	
۱	ریاضیات	۱۵	اجباری	۱۰۱	۱۱۵	۳۵ دقیقه
		۱۰	زوج کتاب	۱۱۶	۱۲۵	
		۱۰		۱۲۶	۱۳۵	
۲	اقتصاد	۲۰	اجباری	۱۳۶	۱۵۵	۲۰ دقیقه
۳	علوم و فنون ادبی	۱۵	اجباری	۱۵۶	۱۷۰	۲۵ دقیقه
		۱۰	زوج کتاب	۱۷۱	۱۸۰	
		۱۰		۱۸۱	۱۹۰	
۴	زبان عربی (اختصاصی)	۱۰	اجباری	۱۹۱	۲۰۰	۱۰ دقیقه
۵	تاریخ	۱۰	اجباری	۲۰۱	۲۱۰	۲۰ دقیقه
		۱۰	زوج کتاب	۲۱۱	۲۲۰	
		۱۰		۲۲۱	۲۳۰	
۶	جغرافیا	۱۰	اجباری	۲۳۱	۲۴۰	۲۰ دقیقه
		۱۰	زوج کتاب	۲۴۱	۲۵۰	
		۱۰		۲۵۱	۲۶۰	
۷	جامعه‌شناسی	۱۵	اجباری	۲۶۱	۲۷۵	۳۰ دقیقه
		۱۵	اجباری	۲۷۶	۲۹۰	
۸	فلسفه	۱۵	اجباری	۲۹۱	۳۰۵	۳۰ دقیقه
		۱۵	اجباری	۳۰۶	۳۲۰	



DriQ.com

## ریاضیات

۱۰۱- حاصل  $(\frac{a^{-1}b^{-3}}{a^2b^{-1}})^{-2}$  کدام است؟

- (۱)  $(ab)^2$  (۲)  $(a^3b^2)^2$  (۳)  $(a^2b)^2$  (۴)  $(a^2b)^2$

۱۰۲- اگر  $5^{2a-6} = 1$  باشد، حاصل  $3(a^{-1} - 2a^{-2})$  کدام است؟

- (۱)  $\frac{1}{3}$  (۲) ۳ (۳)  $\frac{1}{9}$  (۴) ۹

۱۰۳-  $\frac{1}{16}$  مربع عدد  $4^9$  کدام است؟

- (۱)  $2^{16}$  (۲)  $2^{26}$  (۳)  $4^{12}$  (۴)  $4^{16}$

۱۰۴- حاصل  $\sqrt[4]{(3-\sqrt{2})^4} + \sqrt{(1-\sqrt{2})^2}$  کدام است؟

- (۱) ۲ (۲)  $2\sqrt{2}$  (۳) ۴ (۴)  $2\sqrt{2} + 4$

۱۰۵- سود سالانه سرمایه‌گذاری در یک پروژه ۳۰ درصد است. اگر میزان سود در تمام مدت یک سال یکسان فرض شود، مبلغ سود انباشته بعد از گذشت ۸ ماه با سرمایه‌گذاری اولیه ۵۰۰ میلیون تومان چقدر خواهد بود؟ ( $\sqrt[3]{1/3} = 1/1$ )

- (۱) ۶۰۵ میلیون (۲) ۶۱۰ میلیون (۳) ۶۱۵ میلیون (۴) ۶۲۰ میلیون

۱۰۶- از تساوی  $(\sqrt{2})^{x-2} = 0.5 \times 4^{x-2}$ ، مقدار  $x$  است؟

- (۱)  $\frac{12}{5}$  (۲)  $\frac{3}{4}$  (۳)  $\frac{4}{5}$  (۴)  $\frac{8}{3}$

۱۰۷- جرم نوعی باکتری در هر ساعت چهار برابر می‌شود. اگر جرم اولیه این نوع باکتری ۳ میکروگرم باشد، جرم باکتری بعد از گذشت ۱۰ دقیقه چقدر خواهد بود؟ ( $\sqrt[3]{4} = 1/6$ )

- (۱)  $7/14$  (۲)  $7/32$  (۳)  $7/68$  (۴)  $7/96$

۱۰۸- حاصل  $(\sqrt{2})^{-4} \times (2-2^{-1})^{-1} \div (16)^{-3}$  کدام است؟

- (۱)  $\frac{4}{3}$  (۲)  $\frac{7}{8}$  (۳)  $\frac{16}{7}$  (۴)  $\frac{8}{7}$

۱۰۹- حاصل  $(-19)^{17} \times 19^{11}$  کدام است؟

- (۱)  $(-19)^{28}$  (۲)  $-19^{28}$  (۳)  $324^{28}$  (۴)  $-324^{28}$

۱۱۰- اگر حجم کره‌ای  $\frac{256\pi}{3}$  باشد، شعاع آن کدام است؟

- (۱) ۲ (۲) ۳ (۳) ۴ (۴) ۶

۱۱۱- اندازه قطر یک مکعب مستطیل که طول آن ۸، عرض آن ۶ و ارتفاع آن ۵ واحد باشد، کدام است؟

- (۱)  $2\sqrt{5}$  (۲)  $5\sqrt{2}$  (۳)  $2\sqrt{2}$  (۴)  $5\sqrt{5}$

محل انجام محاسبات



۱۱۲- از تساوی  $\frac{x^5 \times 14^3 \times 2^{-5}}{8} = 7^8$  مقدار  $x$  کدام است؟

- (۱) ۷ (۲) ۱۲ (۳) ۱۴ (۴) ۲۱

۱۱۳- کدام تساوی نادرست است؟

- (۱)  $5^2 \div 5^4 = \sqrt[12]{5^5}$   
 (۲)  $16^{\frac{2}{5}} \times (0.75)^{1/4} = \sqrt[5]{144}$   
 (۳)  $(\frac{5}{3})^{-1} \times (0.6)^{-2} = \frac{5}{3}$   
 (۴)  $5 \times 125^{-\frac{1}{2}} = \frac{1}{25}$

۱۱۴- حاصل  $(\frac{8}{9})^{-3} \times 15^4 \times 27^{-3} \times \frac{32}{625}$  کدام است؟

- (۱)  $\frac{3}{8}$  (۲)  $\frac{3}{16}$  (۳)  $\frac{5}{8}$  (۴)  $\frac{5}{16}$

۱۱۵- حاصل ضرب ریشه سوم  $\frac{0.064}{125}$  در ریشه پنجم عدد  $\frac{1}{443}$  کدام است؟

- (۱)  $\frac{1}{25}$  (۲)  $\frac{2}{75}$  (۳)  $\frac{3}{25}$  (۴)  $\frac{4}{25}$

توجه: داوطلب گرامی، لطفاً از بین سوالات زوج درس ۱ (ریاضی و آمار (۱)، شماره ۱۱۶ تا ۱۲۵) و زوج درس ۲ (ریاضی و آمار (۲)، شماره ۱۲۶ تا ۱۳۵)، فقط یک سری را به انتخاب خود پاسخ دهید.

## زوج درس ۱

## ریاضی و آمار (۱) (سوالات ۱۱۶ تا ۱۲۵)

۱۱۶- بزرگترین مقسوم علیه مشترک دو عبارت  $A = (x^2 + x)(x^2 - 2x + 1)$  و  $B = (x^2 - 1)(x^2 + 3x + 2)$  کدام است؟

- (۱)  $x + 1$  (۲)  $x - 1$  (۳)  $x^2 - 1$  (۴)  $x(x + 1)$

۱۱۷- اگر  $x^2 + y^2 = 8$  و  $x - y = 2$  باشد، مقدار  $xy$  چقدر است؟

- (۱)  $\frac{1}{2}$  (۲) ۲ (۳) ۴ (۴) ۸

۱۱۸- اگر  $x = -2$  یکی از ریشه‌های معادله درجه دوم  $ax^2 - x - 10 = 0$  باشد، حاصل ضرب ریشه‌های این معادله کدام است؟

- (۱) ۵ (۲) ۲۰ (۳)  $\frac{5}{2}$  (۴) ۱۰

۱۱۹- در مورد معادله  $x + \frac{1}{x-1} = \frac{5-4x}{x-1}$  کدام گزینه صحیح است؟

- (۱) دو جواب مثبت و منفی دارد.  
 (۲) یک جواب مثبت دارد.  
 (۳) یک جواب منفی دارد.  
 (۴) فاقد جواب است.

۱۲۰- اگر خط  $x = 1$  محور تقارن نمودار تابع درجه دوم  $y = x^2 - ax + b$  باشد و نمودار تابع محور  $y$ ها را در نقطه‌ای با عرض ۳ قطع کند، مینیمم تابع کدام است؟

- (۱) ۲ (۲) ۳ (۳) ۵ (۴) ۶

۱۲۱- در تابع خطی  $f$  داریم  $f(\frac{1}{3}) = 5$  و  $f(3) = -3$  نمودار تابع  $f$  محور  $y$ ها را با کدام عرض قطع می‌کند؟

- (۱) ۳ (۲) ۴ (۳) ۵ (۴) ۶

محل انجام محاسبات



۱۲۲- چه تعداد از عبارات زیر نادرست است؟

- (الف) از آمارها می توان برای تخمین پارامتر جامعه استفاده کرد.  
 (ب) پارامترها در هر جامعه ای قابل محاسبه هستند.  
 (ج) آمارها از یک نمونه به نمونه دیگر می تواند تغییر کند.  
 (د) پارامتر جامعه همواره ثابت و آماره متغیر می باشد.

(۱) صفر (۲) یک (۳) دو (۴) سه

۱۲۳- بر اساس نمودار میله ای زیر، میانگین داده ها کدام است؟

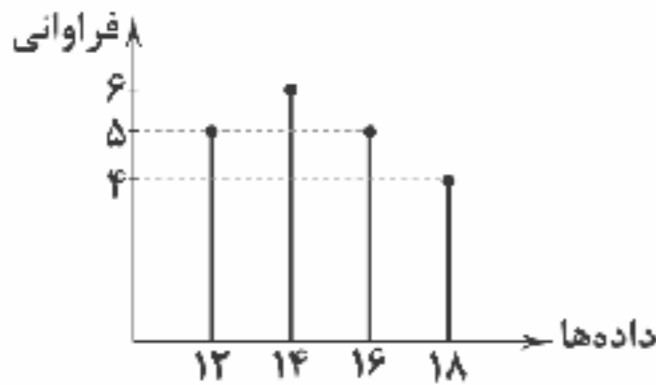

(۱) ۱۳/۷

(۲) ۱۳/۹

(۳) ۱۴/۸

(۴) ۱۴/۳

۱۲۴- در رسم نمودار جعبه ای داده های زیر، اختلاف دو سر جعبه کدام است؟

۲۴, ۱۸, ۲۹, ۳۴, ۲۱, ۱۷, ۱۳, ۳۰, ۲۶, ۳۳, ۱۴, ۱۰, ۳۸

(۱) ۱۵ (۲) ۱۵/۵ (۳) ۱۶ (۴) ۱۶/۵

۱۲۵- نمودار راداری زیر، مربوط به سه متغیر تعداد پاس گل، تعداد گل زده و تعداد بازی های شرکت داده شده یک بازیکن فوتبال است. اگر تیم این بازیکن تا به حال ۲۵ گل زده باشد، این بازیکن چند گل زده است؟

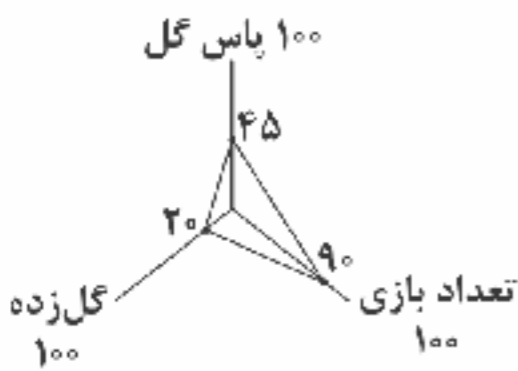

(۱) ۴

(۲) ۵

(۳) ۶

(۴) ۷

### زوج درس ۲

### ریاضی و آمار (۲) (سوالات ۱۲۶ تا ۱۳۵)

۱۲۶- اگر ارزش گزاره  $(p \vee (q \Rightarrow p))$  نادرست باشد، در مورد ارزش گزاره  $p \Rightarrow q$  کدام گزینه صحیح است؟

(۱) همواره درست (۲) همواره نادرست (۳) هم ارز با  $p$  (۴) هم ارز با  $\sim q$

۱۲۷- اگر  $q$  گزاره ای درست باشد، کدام گزاره زیر همواره درست است؟

(۱)  $q \Rightarrow p$  (۲)  $q \Rightarrow (p \vee r)$  (۳)  $p \Rightarrow (q \wedge r)$  (۴)  $p \Rightarrow (q \vee r)$

۱۲۸- در تابع  $f(x) = \begin{cases} |1-x| & x > 0 \\ \sqrt{2x+10} & x < 0 \end{cases}$ ، حاصل  $f(-\frac{1}{4}) - 2f(2)$  کدام است؟ [ نماد جزء صحیح است. ]

(۱) ۲ (۲) ۳ (۳) ۴ (۴) ۵

۱۲۹- اگر  $f(x) = \sqrt{x^2+5}$  و  $g(x) = |3x+1|$ ، آن گاه حاصل  $\frac{(f-g)(-2)}{(f+g)(2)}$  کدام است؟

(۱)  $-\frac{1}{8}$  (۲)  $-\frac{1}{2}$  (۳)  $\frac{1}{8}$  (۴)  $\frac{1}{2}$

محل انجام محاسبات



۱۳۰- اگر  $f(x) = |x|$  و  $g(x) = \text{sign}(x)$ ، آن‌گاه حاصل  $(f \times g)(x)$  کدام است؟

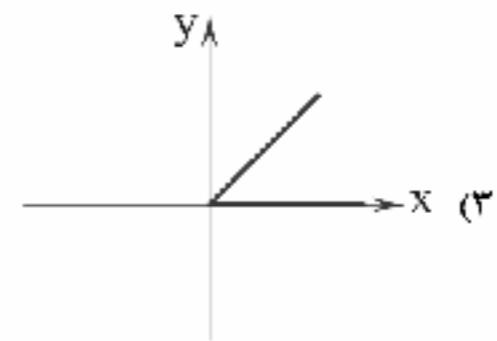
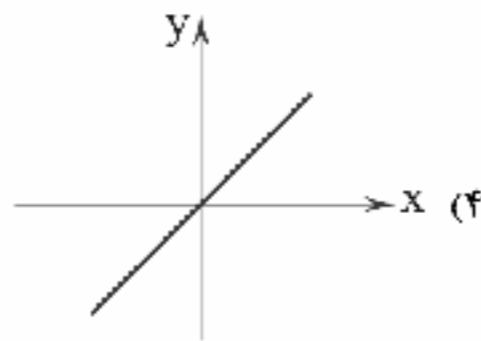
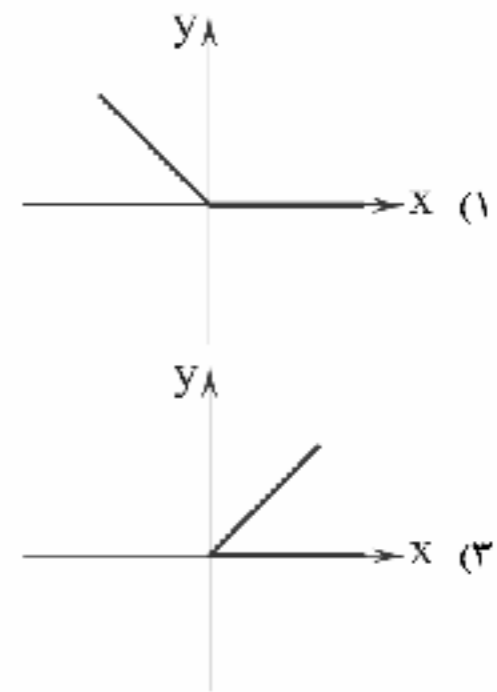
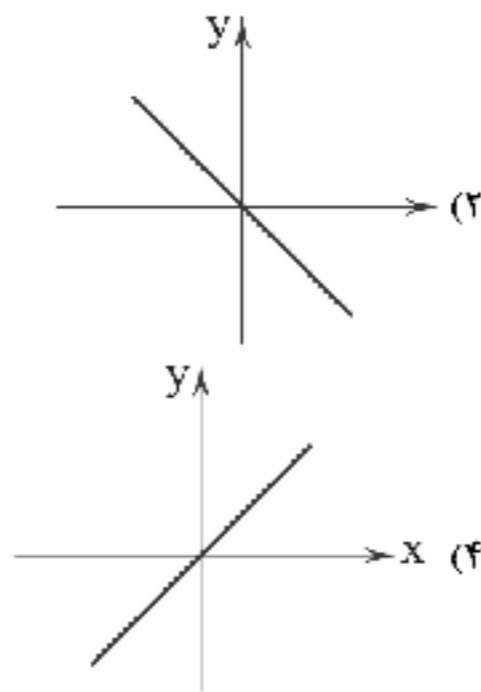

۱۳۱- اگر  $f = \{(-1, 4), (2, \frac{1}{4}), (5, 0), (4, 1)\}$  و  $g = \{(2, -2), (-3, 4), (-1, 2)\}$ ، آن‌گاه تابع  $f^2 + (f - g)$  کدام است؟

- (۱)  $\{(1, 14), (2, \frac{7}{4})\}$     (۲)  $\{(1, 14), (2, \frac{5}{4})\}$     (۳)  $\{(1, 18), (2, \frac{11}{4})\}$     (۴)  $\{(1, 10), (2, \frac{7}{4})\}$

۱۳۲- نمودار تابع  $f(x) = \begin{cases} |x| - 2 & x \geq -2 \\ |x - 2| & x < -2 \end{cases}$  کدام است؟

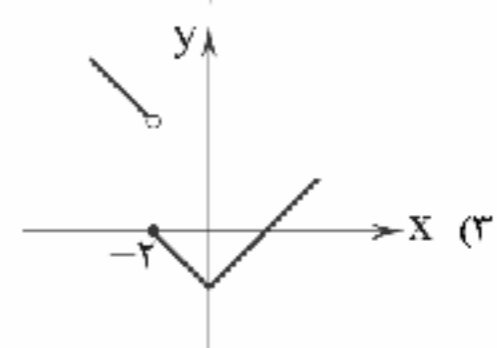
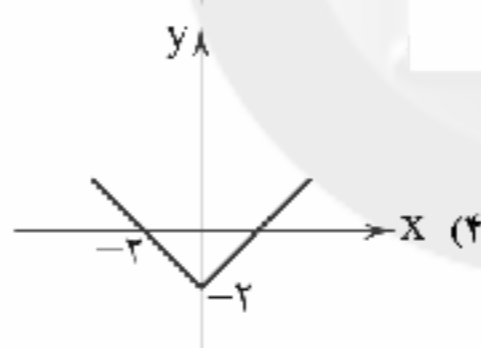
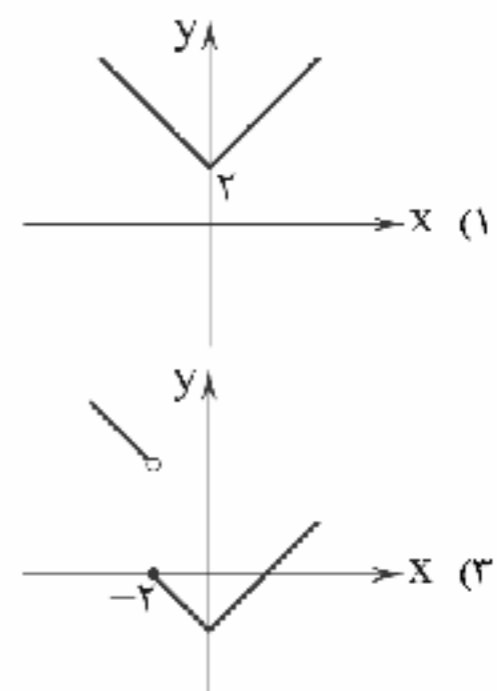
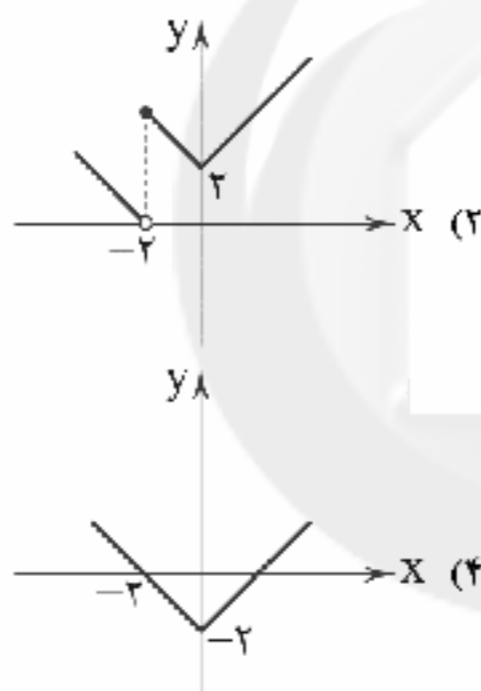

۱۳۳- در یک شهر ۷۵۰۰ نفر از افراد بالای ۱۶ سال در جست‌وجوی شغل هستند. اگر نرخ بیکاری در این شهر ۱۵ درصد باشد، تعداد افراد شاغل این شهر کدام است؟

- (۱) ۴۲۰۰۰    (۲) ۴۲۵۰۰    (۳) ۴۳۰۰۰    (۴) ۴۳۵۰۰

۱۳۴- میزان فروش یک شرکت به صورت جدول زیر است. تخمین فروش شرکت در ماه شهریور چقدر است؟

ماه	مرداد	تیر	خرداد	اردیبهشت	فروردین
مبلغ (میلیارد ریال)	۱۲	۸	۷	۸/۵	۴/۵

- (۱) ۱۳    (۲) ۱۴    (۳) ۱۵    (۴) ۱۶

۱۳۵- اگر قیمت کالایی در سال ۹۹ برابر با ۱۱۷ هزار تومان و قیمت آن در سال ۹۵ برابر  $x$  تومان و میزان تورم در طی سال‌های ۹۵ تا ۹۹ برابر ۸۰ درصد بوده باشد،  $x$  کدام است؟

- (۱) ۶۵۰۰۰    (۲) ۶۶۰۰۰    (۳) ۶۷۰۰۰    (۴) ۶۸۰۰۰

محل انجام محاسبات



۱۳۶- کدام گزینه پاسخ درست سوالات زیر است؟

الف) «ارزش افزوده» در کدام مرحله یا مراحل تولید ایجاد می‌شود؟  
ب) عبارت نادرست را انتخاب کنید.

۱) الف: در تمام مراحل مختلف تولید یک کالا یا خدمت نهایی ب: از آنجایی که بروردگار خالق اشیاء است، انسان هیچ اختیاری برای ایجاد تغییر در مواد و محیط پیرامون خود ندارد.

۲) الف: در تمام مراحل تولید یک کالا یا خدمت واسطه‌ای ب: انسان با برنامه‌ریزی و به صورت آگاهانه قادر به ایجاد تغییر در مواد و محیط پیرامون خود به منظور تولید می‌باشد.

۳) الف: صرفاً در مرحله آخر تولید یک کالا یا خدمات نهایی ب: انسان‌ها با ایجاد ارزش بازاری و مبادلاتی در مواد و محیط پیرامون خود، آن‌ها را دارای مفهوم اقتصادی کالا می‌کنند.

۴) الف: صرفاً در مرحله اول تولید یک کالا یا خدمت واسطه‌ای ب: انسان با به کارگیری نیروی عقل و ایجاد نوآوری در مواد پیرامون خود و احیای آن‌ها قادر به خلق اشیاء می‌باشد.

۱۳۷- کدام موارد در رابطه با بازارهای «انحصاری» و «رقابتی» کاملاً به درستی بیان شده‌اند؟

الف) در بازارهای رقابتی، هیچ‌یک از تولیدکنندگان و مصرف‌کنندگان به تنهایی نقشی در شکل‌گیری قیمت ندارند.

ب) افزایش تعداد تولیدکنندگان در بازارهای رقابتی، امکان صلح بین آن‌ها را افزایش داده و به ضرر مصرف‌کننده است.

ج) در بازار انحصاری فروش، قیمت‌گذار مصرف‌کننده انحصارگر است.

د) در هر یک از بازارهای قانونی و انحصاری فروش و خرید، قیمت‌گذار دولت و قیمت‌پذیر طرف مقابل در بازار است.

ه) در بازار انحصاری خرید، قیمت‌پذیر فروشنده است و انحصارگر خریدار می‌باشد.

و) برای تشکیل بازارهای انحصاری و رقابتی قطعاً وجود یک مکان خاص الزامی است.

ز) به طور کلی، بازارهای انحصاری فروش حتی به شرط مقررات‌گذاری‌های صحیح دولتی برای مصرف‌کننده سودمند نیست.

۱) الف - ب - د      ۲) ب - ج - ه - و      ۳) الف - ه      ۴) ب - ج - د - و - ز

۱۳۸- جدول‌های زیر، نشانگر وضعیت توزیع درآمد در دو کشور A و B در یک سال فرضی می‌باشند:

الف) سهام دهک‌های دوم و چهارم در کشور A به ترتیب [از راست به چپ] چند درصد می‌باشد؟

ب) وضعیت توزیع درآمد در کدام کشور در مقایسه با کشور دیگر نامناسب‌تر است؟

توزیع درآمد B		توزیع درآمد A	
۵ درصد	سهام دهک اول	۴ درصد	سهام دهک اول
۵/۵ درصد	سهام دهک دوم	؟	سهام دهک دوم
۶ درصد	سهام دهک سوم	۶ درصد	سهام دهک سوم
؟	سهام دهک چهارم	؟	سهام دهک چهارم
۷/۵ درصد	سهام دهک پنجم	۷ درصد	سهام دهک پنجم
۹/۵ درصد	سهام دهک ششم	۸ درصد	سهام دهک ششم
۱۱ درصد	سهام دهک هفتم	۸/۵ درصد	سهام دهک هفتم
۱۴ درصد	سهام دهک هشتم	۱۱ درصد	سهام دهک هشتم
۱۵ درصد	سهام دهک نهم	۱۸ درصد	سهام دهک نهم
؟	سهام دهک دهم	۲۶ درصد	سهام دهک دهم

\* در کشور A تفاوت سهام دهک‌های دوم و پنجم ۲ درصد و تفاوت سهام دهک‌های چهارم و هشتم ۴/۵ درصد می‌باشد.

\* در کشور B تفاوت سهام دهک‌های دهم و دوم ۱۴/۵ درصد و تفاوت سهام دهک‌های هشتم و چهارم ۷/۵ درصد می‌باشد.

۱) الف: ۵ درصد - ۶/۵ درصد ب: کشور A

۲) الف: ۶/۵ درصد - ۱۱ درصد ب: کشور A

۳) الف: ۶/۵ درصد - ۱۱ درصد ب: کشور B

۴) الف: ۵ درصد - ۶/۵ درصد ب: کشور B



۱۳۹- کدام گزینه عبارت‌های زیر را به درستی تکمیل می‌کند؟

الف) با توجه به ویژگی ..... هر زمان مشتری تقاضای وجه موجود در سپرده خود را داشته باشد، بانک موظف است موجودی حساب را به او یا شخص مراجعه‌کننده از طرف او پرداخت کند.

ب) فردی در ازای خریدی که در معامله بازرگانی با یک تاجر انجام داده، یک سند اعتباری کوتاه‌مدت به نام ..... به فروشنده تحویل داده است.

ج) برای واگذاری اوراق مشارکت و فروش آن به دیگری ..... مراجعه کرد.

۱) الف: سپرده دیداری ب: سفته ج: می‌توان به بازار سرمایه نیز

۲) الف: سپرده جاری ب: چک ج: فقط باید به بازار سرمایه

۳) الف: سپرده پس‌انداز ب: چک ج: می‌توان به بانک نیز

۴) الف: سپرده مدت‌دار ب: سفته ج: فقط باید به بانک

۱۴۰- با فرض جدول مالیاتی زیر:

الف) میزان مالیات ماهانه	A	درآمدهای تا ۱۰ میلیون ریال	معاف از مالیات
تولیدکننده‌ای که در ماه ۵۰ میلیون درآمد دارد، کدام است؟	B	درآمدهای تا ۲۰ میلیون ریال	با نرخ ۱۲ درصد نسبت به مازاد ۱۰ میلیون ریال
ب) میزان مانده خالص ماهانه او چقدر است؟	C	درآمدهای تا ۳۰ میلیون ریال	با نرخ ۱۵ درصد نسبت به مازاد ۲۰ میلیون ریال
	D	درآمدهای تا ۴۰ میلیون ریال	با نرخ ۲۰ درصد نسبت به مازاد ۳۰ میلیون ریال
	E	درآمدهای بالاتر از ۴۰ میلیون ریال	با نرخ ۲۵ درصد نسبت به مازاد ۴۰ میلیون ریال

ج) نام نرخ مالیاتی مورد محاسبه چیست؟

۱) ۷,۲۰۰,۰۰۰ - ۴۸,۲۰۰,۰۰۰ - تصاعدی کلی

۲) ۷,۰۲۰,۰۰۰ - ۴۸,۲۰۰,۰۰۰ - تصاعدی طبقه‌ای

۳) ۷,۰۲۰,۰۰۰ - ۴۲,۸۰۰,۰۰۰ - تصاعدی کلی

۴) ۷,۲۰۰,۰۰۰ - ۴۲,۸۰۰,۰۰۰ - تصاعدی طبقه‌ای

۱۴۱- کدام عبارت‌ها نادرست هستند؟

الف) هزینه فرصت همیشه در محاسبات «هزینه - فایده» لحاظ می‌شود.

ب) ملاک «بهترین بودن» این است که با استفاده از منابع و امکانات بتوان به توسعه پایدار در تمام زمینه‌ها دست یافت.

ج) انسان‌هایی که عقلانیت محدود دارند، ممکن است در مورد «روش انتخاب» (هزینه - فایده) دچار اشتباه شده و منافع را صرفاً در منافع مادی منظور کنند.

د) علم اقتصاد علاوه بر مطالعه رابطه بین منابع و عوامل تولید کمیاب و نیازهای نامحدود انسان، به مطالعه مواردی چون اطلاعات، انگیزه‌ها، توانایی‌ها، نحوه توزیع فرصت‌ها و ... که در انتخاب‌های بشر مؤثرند، نیز می‌پردازد.

ه) ضروری یا تجملی بودن کالا یک مفهوم اقتصادی است؛ یعنی در صورتی که یک کالا در بازار مورد استقبال و یا خرید مصرف‌کنندگان قرار نگیرد، مشمول واژه ضروری یا تجملی نمی‌شود.

و) قابلیت مصارف متعدد منابع و امکانات موجب محدودیت انسان در بهره‌برداری از منابع و امکانات در دسترس می‌شود.

ز) در تعریف کالای واسطه‌ای باید گفت که این کالا به عنوان تولید یک بنگاه توسط سایر بنگاه‌ها خریداری و برای ادامه فرآیند تولید و تبدیل به کالاهای دیگر مورد استفاده قرار می‌گیرد.

۱) د - و      ۲) ب - د - ه - و - ز      ۳) الف - ب - ج - ه      ۴) ج - و - ز

۱۴۲- کدام یک از عبارت‌های زیر درست می‌باشد؟

۱) در دهه دوم انقلاب اسلامی، به ثمر رسیدن بسیاری از طرح‌های اقتصادی و مولد، تولید ناخالص ملی و درآمد سرانه کشور را بهبود بخشید.

۲) آغاز اجرای سند چشم‌انداز بیست ساله کشور، طرح اولین شعارهای سال - که اغلب مضامینی اقتصادی داشت -، ابلاغ بیش از سی سیاست کلی و ... در دهه چهارم انقلاب اسلامی رخ داد.

۳) در شعارهای سال ۱۳۹۰ و ۱۳۹۱ به ترتیب بر مسئله جهاد اقتصادی و انضباط اقتصادی تأکید شده است.

۴) تحریم مالی شامل مانع‌تراشی در مقابل مبادلات مالی، بانک‌ها و بیمه‌ها می‌باشد.



۱۴۳- با توجه به جدول زیر مطلوب است:

الف) تولید ناخالص داخلی

ب) تولید خالص ملی

ج) تولید خالص داخلی سرانه

تولید کالا و خدمات توسط اعضای کشور در داخل	۳۰۰۰ میلیارد تومان
تولید کالا و خدمات توسط اعضای کشور در خارج از کشور	۵۰۰ میلیارد تومان
تولید کالا و خدمات توسط خارجیان مقیم کشور	۱۰۰۰ میلیارد تومان
هزینه استهلاك	$\frac{1}{3}$ تولید توسط اعضای کشور در خارج
جمعیت	۱۰,۰۰۰,۰۰۰ نفر

۱) الف: ۳۵۰۰ میلیارد تومان ب: ۴۰۰۰ میلیارد تومان ج: ۳۵۰ هزار تومان

۲) الف: ۳۵۰۰ میلیارد تومان ب: ۴۰۰۰ میلیارد تومان ج: ۳۷۵ هزار تومان

۳) الف: ۴۰۰۰ میلیارد تومان ب: ۳۲۵۰ میلیارد تومان ج: ۳۵۰ هزار تومان

۴) الف: ۴۰۰۰ میلیارد تومان ب: ۳۲۵۰ میلیارد تومان ج: ۳۷۵ هزار تومان

۱۴۴ کدام گزینه تماماً درست نمی باشد؟

- ۱) افرادی که شغل آن‌ها خرید محصول در مرکز تولید و فروش آن در مناطق مصرف بین‌المللی است، در اصطلاح «بازرگان» نامیده می‌شوند.
- ۲) یکی از دلایل تجارت بین‌المللی، تفاوت کشورها از نظر در اختیار داشتن منابع طبیعی، معادن زیرزمینی و سرمایه‌انسانی متخصص است که به طور مثال برخی از آن‌ها از زمین‌های حاصلخیز و منابع آبی کافی و برخی دیگر از منابع زیرزمینی فراوان برخوردارند که در اصطلاح به این تفاوت‌ها، وضعیت اقلیمی متفاوت می‌گویند.
- ۳) یکی از موانع گسترش تجارت بین‌الملل در گذشته، ناامنی و ضعف دولت‌ها در حاکمیت بر سرزمین خود بود.
- ۴) دسترسی به علوم و فناوری‌های جدید و موفقیت در به کارگیری آن‌ها، موجبات افزایش تنوع و کیفیت کالاهای تولیدی و کاهش هزینه‌ها را فراهم می‌آورد.

۱۴۵- یک کارگاه اقتصادی برای ادامه کار خود، یک دستگاه ماشین تراش چوب خریداری کرده است. این کارگاه سالیانه مبلغ ۲۰۰,۰۰۰ تومان بابت

هزینه استهلاك این دستگاه کنار می‌گذارد. اگر قیمت اولیه این دستگاه ۱/۵ میلیون تومان افزایش یابد، این کارگاه باید مبلغ ۲۵۰,۰۰۰ تومان سالیانه به عنوان هزینه استهلاك کنار بگذارد.

الف) قیمت اولیه این دستگاه چقدر می‌باشد؟

ب) طول عمر مفید این دستگاه چقدر می‌باشد؟

۱) الف: ۶,۰۰۰,۰۰۰ تومان ب: ۳۰ سال

۲) الف: ۹,۰۰۰,۰۰۰ تومان ب: ۳۰ سال

۳) الف: ۶,۰۰۰,۰۰۰ تومان ب: ۲۴ سال

۴) الف: ۹,۰۰۰,۰۰۰ تومان ب: ۲۴ سال

۱۴۶ به ترتیب درست (ص) یا نادرست (غ) بودن عبارت‌های زیر را کدام گزینه به درستی نشان می‌دهد؟

الف) شاخص توسعه انسانی (HDI) ترکیبی از چند شاخص تولید خالص ملی، نرخ باسوادی بزرگسالان، امید به زندگی، دسترسی به آب سالم و میزان ثبت نام واجدان شرایط تحصیل در مدارس است.

ب) رشد صرفاً به معنای افزایش تولید است؛ بنابراین مفهومی کمی است. اگر در جامعه‌ای میزان واقعی تولید در دوره‌ای معین نسبت به دوره قبل افزایش یابد، می‌گوییم در آن جامعه رشد اتفاق افتاده است.

ج) تعیین قیمت دلار در هر کشور به سیاست‌های آن کشور بستگی دارد؛ در نتیجه نرخ دلار در بازار کشورها معیار مناسب یکسانی برای تبدیل تولید ملی کشورها به آن و مقایسه با هم است.

د) در کشور ما به ویژه در دهه چهارم که به نام «دهه عدالت و پیشرفت» موسوم شد و در بحث الگوی اسلامی - ایرانی پیشرفت، به جای واژه توسعه، واژه پیشرفت به کار رفت و مورد قبول نخبگان واقع شد.

۱) ص - غ - ص - غ

۲) ص - غ - ص - غ

۳) ص - غ - ص - غ

۴) ص - غ - ص - غ





۱۴۷- در کدام یک از گزینه‌های زیر، ویژگی اقتصاد ایران از ۱۳۰۰ تا ۱۳۵۷ به درستی آمده است؟

- (۱) ویژگی عمده این دوره، جدا شدن اقتصاد ایران از ابعاد هویتی، فرهنگی، اجتماعی، تاریخی و دینی خود بود؛ ضمن این‌که اقتصاد ایران به جای تکیه بر پایه‌های بومی و درونزای داخلی و ملی خود، به بیرون از مرزها متکی شد.
- (۲) بخشی از درآمدهای نفتی کشور، صرف ساخت و ساز شد، کارخانه‌ها و مؤسسات زیادی شکل گرفت و دولت به عنوان کارفرمای بزرگ عامل پیشرفت اقتصادی شد.
- (۳) ایجاد زمینه‌های قانونی، امنیت نسبی، زیرساخت‌های مواصلاتی، گسترش مدارس و دانشگاه‌ها و بهبود بهداشت توانست اقتصاد ایران را از ضعف ساختاری و هویتی برهاند.
- (۴) وارد شدن ایران به شبکه اقتصاد جهانی، با شکل‌گیری صنایع نیمه‌سنگین که مبتنی بر فناوری و به کارگیری سرمایه‌های داخلی بود.

۱۴۸- با توجه به عبارت زیر، کدام گزینه پاسخ درست سوالات زیر می‌باشد؟

«افراد یا مؤسسات خصوصی با خرید این اوراق، ضمن دریافت سود علی‌الحساب در فواصل زمانی معین، اصل طلب خود را در زمان سررسید دریافت می‌کنند.»

(ب) صادرکننده این اسناد کجاست؟

(الف) نام این اسناد چیست؟

(د) در کدام دسته از اسناد اعتباری دسته‌بندی می‌شوند؟

(ج) اغلب سررسید این اسناد چه مدتی است؟

- (۱) الف: اوراق مشارکت ب: دولت و مؤسسات دولتی ج: یک سال یا کمتر د: بلندمدت
- (۲) الف: اوراق سهام ب: دولت و مؤسسات دولتی ج: یک سال و بیش‌تر د: میان‌مدت
- (۳) الف: اوراق مشارکت ب: دولت و مؤسسات خصوصی ج: بیش از یک سال د: بلندمدت
- (۴) الف: اوراق سهام ب: دولت و مؤسسات خصوصی ج: بیش از یک سال د: میان‌مدت

۱۴۹- کدام گزینه پاسخ درست سوالات زیر می‌باشد؟

(الف) ریل‌گذاری قانونی و تأیید و تصویب برنامه‌ها اصولاً بر عهده کدام نهاد می‌باشد؟

(ب) مفهوم عبارت «پیشرفت اقتصادی برای ماندگاری، نیازمند خلق فرصت‌های جدید است». بیانگر کدام یک از مؤلفه‌های اقتصاد مقاومتی می‌باشد؟

(۲) الف: قوه مجریه ب: اقتصاد پیشرو، مولد و فرصت‌ساز

(۱) الف: قوه مجریه ب: اقتصاد دانش‌بنیان

(۴) الف: قوه مقننه ب: اقتصاد پیشرو، مولد و فرصت‌ساز

(۳) الف: قوه مقننه ب: اقتصاد دانش‌بنیان

۱۵۰- جدول زیر، مبین «اقلام مختلف درآمدی» است که در طول یک سال نصیب اعضای یک جامعه فرضی شده است و جمعیت کل این کشور ۸۵ میلیون نفر می‌باشد؛ در این صورت:

(الف) به ترتیب کدام ردیف جدول «قیمت

خدمات سرمایه» است و کدام ردیف جدول

«اجاره‌بها یا وجوه مربوط به اجاره» است؟

(ب) میزان «درآمد ملی» این جامعه کدام

است؟

(ج) درآمد سرانه آن حدوداً چقدر است؟

(د) مفهوم و معنای «سرانه» چیست؟

ردیف	اقلام درآمدی	مبلغ
۱	درآمد حقوق‌بگیران	۵۴۵ میلیارد ریال
۲	درآمد صاحبان املاک و مستغلات	۷۰۰ میلیارد ریال
۳	درآمد صاحبان مشاغل آزاد	$\frac{۲}{۴}$ درآمد صاحبان املاک و مستغلات
۴	دستمزدها	۴۶۶ میلیارد ریال
۵	درآمد صاحبان سرمایه	۵۹۵ میلیارد ریال
۶	سود شرکت‌ها و مؤسسات	$\frac{۲}{۵}$ درآمد صاحبان سرمایه

(۱) الف: ردیف ۳ - ردیف ۵ ب: ۲۹۸۴ میلیارد ریال ج: ۳۷۰۴۴ ریال د: سهم متوسط هر فرد در میزان درآمد جامعه

(۲) الف: ردیف ۳ - ردیف ۵ ب: ۲۸۹۴ میلیارد ریال ج: ۳۷۰۴۴ ریال د: سهم متوسط هر فرد در میزان تولید جامعه

(۳) الف: ردیف ۵ - ردیف ۲ ب: ۲۹۸۴ میلیارد ریال ج: ۳۴۰۴۷ ریال د: سهم متوسط هر فرد جامعه در میزان درآمد یا تولید جامعه

(۴) الف: ردیف ۵ - ردیف ۲ ب: ۲۸۹۴ میلیارد ریال ج: ۳۴۰۴۷ ریال د: سهم متوسط هر فرد جامعه در میزان درآمد یا تولید جامعه



۱۵۱- کدام گزینه تماماً درست می‌باشد؟

- (۱) دولت‌ها برای دستیابی به اهداف اقتصادی خود، انواع سیاست‌های اقتصادی را دنبال می‌کنند که این سیاست‌های اقتصادی همیشه بر سرعت پیشرفت کشور می‌افزایند.
- (۲) دولت با اجرای سیاست‌های مناسب تجاری و ارزی سعی می‌کند وابستگی و شکنندگی اقتصادی در مقابل تکان‌های داخلی و خارجی را کاسته و صادرات غیرضروری را کاهش و واردات را تشویق کند.
- (۳) توجه به زیرساخت‌ها و سرمایه‌گذاری در مناطق محروم کشور، از جمله سیاست‌های افزایش بهره‌وری و امنیت اقتصادی به شمار می‌رود.
- (۴) سیاست‌هایی که دولت برای کاهش نوسانات متغیرهای کلان اقتصادی اعمال می‌کند، سیاست‌های تثبیت اقتصادی نام دارند که تقاضای کل اقتصاد را در کوتاه‌مدت کنترل و تنظیم می‌کنند.

۱۵۲- کدام گزینه پاسخ درست پرسش‌های زیر است؟

الف) ابزارهای سیاست‌های مالی دولت چیست؟

ب) کاهش پایه‌های مالیاتی در راستای کدام یک از سیاست‌های دولت اعمال می‌شود؟

- (۱) الف: تغییر حجم پول و نرخ تنزیل ب: سیاست پولی انقباضی
- (۲) الف: درآمدها و مخارج دولت ب: سیاست پولی انبساطی
- (۳) الف: تغییر حجم پول و نرخ تنزیل ب: سیاست مالی انقباضی
- (۴) الف: درآمدها و مخارج دولت ب: سیاست مالی انبساطی

۱۵۳- با توجه به جدول زیر، سهم دهک دوم از کشور B چقدر می‌باشد تا توزیع درآمد در این کشور از کشور A عادلانه‌تر باشد؟

B		A	
سهم دهک اول	سهم دهک اول	سهم دهک اول	سهم دهک اول
۹ درصد	۶ درصد	۳۰ درصد	۹ درصد
سهم دهک دوم	سهم دهک دوم	سهم دهک دوم	سهم دهک دوم
؟ درصد	۳۰ درصد	۳۰ درصد	؟ درصد

- (۱) ۴۶ درصد
- (۲) ۴۴ درصد
- (۳) ۴۷ درصد
- (۴) ۴۵ درصد

۱۵۴- کدام گزینه در ارتباط با «وظایف پول» تماماً درست است؟

- (۱) وسیله پرداخت در مبادلات - وسیله سنجش ارزش - وسیله پس‌انداز و حفظ ارزش - وسیله پرداخت‌های آینده
- (۲) وسیله پرداخت در مبادلات - کنترل‌کننده تورم - وسیله پس‌انداز و حفظ ارزش - وسیله پرداخت‌های آینده
- (۳) وسیله پرداخت در مبادلات - وسیله سنجش ارزش - کنترل‌کننده تورم - وسیله پرداخت‌های آینده
- (۴) وسیله پرداخت در مبادلات - وسیله پس‌انداز و حفظ ارزش - عامل توسعه کشور - تنظیم‌کننده بودجه

۱۵۵- الف) با توجه به اطلاعات ارائه‌شده در جدول زیر بگویید کدام گزینه به ترتیب پاسخ درست و کامل جاهای خالی می‌باشد؟

ب) کشور قطر از نظر شاخص توسعه انسانی در چه رتبه‌ای است؟

ج) متوسط نرخ مرگ و میر نوزادان در ۴۳ کشور با توسعه انسانی ضعیف در هر ۱۰۰۰ تولد چقدر است؟

تولید ناخالص داخلی سرانه (به دلار PPP ثابت سال ۲۰۱۱)	نرخ باسوادی بزرگسالان (به درصد)	امید به زندگی (سال)	نرخ مرگ و میر نوزادان (در هر هزار تولد)
۶۲۴۴۸	..... (۳) .....	۸۱/۶	..... (۱) .....
۱۰۷۰	۵۰/۶	۵۵/۱	۶۱/۵
۱۵۰۹۰	۸۴/۳	..... (۲) .....	۱۴/۴

(۲) الف: ۲/۳ - ۷۵/۴ - حدود ۱۰۰ ب: ۳۲ ج: ۸۹/۴

(۱) الف: ۲/۳ - ۷۴/۵ - ۸۴/۳ ب: ۲۳ ج: ۸۴/۹

(۴) الف: ۳/۲ - ۷۴/۵ - حدود ۱۰۰ ب: ۳۲ ج: ۸۹/۴

(۳) الف: ۳/۲ - ۷۵/۴ - ۸۴/۳ ب: ۲۳ ج: ۸۴/۹



۱۵۶- در همهٔ گزینه‌ها به «ویژگی‌های ادبی شعر معاصر تا قبل از انقلاب اسلامی» اشاره شده است، به جز .....

- (۱) گرایش به نمادپردازی در تصاویر شعری  
(۲) برهیز از مدح و ذم  
(۳) ابهام و معنی‌گریزی  
(۴) انتخاب وزن متناسب با لحن طبیعی گفتار

۱۵۷- کدام ویژگی سبکی در ابیات زیر - که متعلق به دورهٔ انقلاب است - برجسته‌تر است؟

- «هرچه ذوق دیدنش را اشک‌پرپر کرده‌اند سیر حیرت‌خانهٔ بال کبوتر کرده‌اند»  
«بال طاووسی که رنگ‌افشانهٔ دیدار اوست طوطیان خانهٔ آینه باور کرده‌اند»

- (۱) واژگان متناسب با دین، جبهه و جنگ، شهادت، ایثار و وطن‌دوستی در شعر این دوره بیشتر شد.  
(۲) زبان و واژگان شعری در قصاید دورهٔ انقلاب به سبک خراسانی نزدیک است.  
(۳) گرایش به خیال‌بندی که شعر برخی شاعران این دوره را نگاه به شعر بیدل و صائب نزدیک کرده است.  
(۴) آرایه‌های بیانی و بدیعی به صورت طبیعی وارد شعر می‌شود.

۱۵۸- در همهٔ گزینه‌ها به «ویژگی‌های فکری شعر دورهٔ انقلاب» اشاره شده است، به جز .....

- (۱) تفتیق بُعد زمینی حماسه و بُعد آسمانی عرفان را در غزل حماسی انقلاب می‌توان دید.  
(۲) توجه به واقعیات و دور شدن از مفاهیم انتزاعی از مهم‌ترین موضوعات شعر این دوره است.  
(۳) شاعران به مفاهیم و مضامین اسلامی به ویژه فرهنگ عاشورایی توجه نمودند.  
(۴) فرهنگ دفاع مقدس یکی از اصلی‌ترین درون‌مایه‌های شعر این دوره است.

۱۵۹- در کدام گزینه، ویژگی زبانی «آشنایی زدایی زبانی و روی آوردن به ترکیب‌های بدیع و بی‌سابقه» کم‌رنگ است؟

- (۱) خاربن‌واماندهٔ باغ شفق‌پرپر منم  
(۲) گفتی از خسته‌ترین حنجره‌ها می‌آمد  
(۳) و عشق قضا موهومی است گرسنه‌خواب پریشان را  
(۴) چه سنگم که از نی سرود شبانان

۱۶۰- آرایهٔ «اغراق» در کدام گزینه برجسته‌تر است؟

- (۱) قول حکما بشنو کان‌دم که قدح نوشی  
(۲) سائلان را می‌کند گستاخ، امید جواب  
(۳) خواهی که بر تو آتش سوزان شود بهشت  
(۴) ز آن روی نکو چشم بدان دور که امروز

۱۶۱- در کدام گزینه، هر دو آرایهٔ «ابهام» و «ابهام تناسب» به کار رفته است؟

- (۱) احرام چه بندیم چو آن قبله نه این جاست؟  
(۲) مرغ دل باز هوادار کمان‌برویی است  
(۳) مهر خورشید رخت هیچ ننگجد به ضمیر  
(۴) پروانهٔ راحت بده ای شمع که امشب

۱۶۲- در چند بیت آرایهٔ «ابهام تناسب» وجود دارد؟

- الف) روی جانان طلبی، آینه را قابل ساز  
ب) به لب رسید مرا جان و برنجامد کام  
ج) به خُلد دم دعوت ای زاهد مفرما  
د) کز روی هم‌چو ماه و جبینی چو مشتری  
ه) دوش در حلقهٔ ما قضا گیسوی تو بود  
و) خدا را محتسب ما را به فریاد دف و نی بخش

۳ (۴)

۴ (۳)

۵ (۲)

۶ (۱)



## ۱۶۳- در کدام گزینه آرایه «ایهام» وجود ندارد؟

- (۱) تا عهد تو درستم عهد همه بشکستم  
 (۲) از دیده بفتاده سرشکم که به شوخی  
 (۳) آن هندوی سیه که توش بنده کرده‌ای  
 (۴) مشتاقی و مهجوری دور از تو چنانم کرد
- بعد از تو روا باشد نقض همه پیمان‌ها  
 بر گوشه چشم آمد و بر جای تو بنشست  
 بسیار قلب صفشکتنان کاو شکسته است  
 کز دست بخواهد شد پایاب شکیبایی

## ۱۶۴- در کدام گزینه، یکی از معانی واژه ایهام‌دار موجب پدید آمدن آرایه «اغراق» شده است؟

- (۱) ز رشک آن که عرق بر رخس چرا غلتید  
 (۲) بیفتان طرّه وز سنبل برآور گل که در این باغ  
 (۳) چون شوم خاک به خاکم گذری کن چو صبا  
 (۴) ای دل از مهر رخ دوست چراغی به کف آر
- سرشک دیده ما چون حباب در عرق است  
 هزارانند در هر گوشه‌ای محتاج دیدارت  
 تا به بویست ز زمین رقص کنان برخیزم  
 کز خم زلف به راه تو شب تاری هست

## ۱۶۵- نام وزن کدام گزینه «رمل مثنی سالم» است؟

- (۱) گاه گویم که بنالم ز بریشانی حال  
 (۲) ای ببخشیده بسی سرها عوض  
 (۳) جادویی کردند مردم، تا سیه شد روزگارم  
 (۴) گویی آتش خوش‌تر آید مر تو را یا کوثرش
- بازگویم که عیان است چه حاجت به بیانم  
 چون دهند از بهر تو دستارها  
 اندرین دعوی ندارم غیر چشمات گواهی  
 خوسترم آن است کان سلطان مرا خوش‌تر کشد

## ۱۶۶- کدام گزینه بر وزن «هزج مسدس محذوف» سروده شده است؟

- (۱) بریده شد از این جوی جهان آب  
 (۲) فروپوش فروپوش نه بخروش نه بفروش  
 (۳) چه در کف خود نهفته داری  
 (۴) چو خورشید است یار من نمی‌گردد به جز تنها
- بهارا بازگرد و وارسان آب  
 تویی باده مدهوش یکی لحظه بی‌الا  
 گفنا که دلی نهاده بر کف  
 سپه‌سالار مه باشد کز استاره چشم دارد

## ۱۶۷- کدام شعر نیمایی در وزن «بحر متقارب» سروده شده است؟

- (۱) آه ای همیشه دورتر از خورشید / در من طلوع کن / در من چنان بناب که آینه‌ام کنی / در من چنان بتاب که آب روان شوم  
 (۲) همیشه با منی ای نیمه جدا از من / بریده باد زبانم، چه ناروا گفتم / تو نیمه نیستی ای جان، تمام هستی من  
 (۳) بیا زودتر چیزها را ببینیم / بسین، عقربک‌های فواره در صفحه ساعت حوض / زمان را به گردی بدل می‌کنند.  
 (۴) مهتاب می‌نویسد بر ماسه‌های سرد / شرح هزار شادی بر باد رفته را / چشم حباب‌ها همه از گریه فراق / آماس می‌کند.

## ۱۶۸- همه گزینه‌ها در یک «بحر عروضی» سروده شده‌اند، به جز .....

- (۱) دل برگرفت از من بستم یکبارگی  
 (۲) آری آری نوجوانی می‌توان از سر گرفتن  
 (۳) ما رخ ز شکر افروخته با موج و بحر آموخته  
 (۴) ای بهتـــر از هــــر داوری
- جاوید ماندم من در این بیچارگی  
 گر توان یا نوجوانان ریخت طرح زندگانی  
 زان سان که ماهی را بود دریا و طوفان جان‌فزا  
 بگشای کـــازم را دری

## ۱۶۹- وزن کدام شعر متفاوت است؟

- (۱) سر به زیر افکنده و خاموش / راه می‌رفتند / وز قدم‌هایی که پیش از این / رفته بود این راه را، افسانه می‌گفتند  
 (۲) هر چه بود و هر چه هست و هر چه خواهد بود / من نخواهم برد، این از یاد / که آتشی بودیم بر ما آب پاشیدند  
 (۳) خوش خیر باشی، اما / گرد بام و در من / بی‌ثمر می‌گردد / انتظار خبری نیست مرا / نه ز یاری نه ز دیتار و دیاری باری  
 (۴) راست می‌گویی، بگو آن‌ها که می‌گفتی / باز آگاهم کن از آن‌ها که آگاهی / از فریب، از زندگی، از عشق / هر چه می‌خواهی بگو، از هر چه می‌خواهی



۱۷۰- با توجه به ابیات زیر بیتی که «ایهام تناسب» ندارد در کدام «بحر عروضی» سروده شده است؟

- |  |                                       |                                    |  |
|--|---------------------------------------|------------------------------------|--|
| الف) سخن چندان که خود را چون الف باریک می‌سازد | ب) آهنگ قصدم می‌کند مطرب به آواز بلند | ج) از این جنس باران و برفش جهان شد | د) یاد باد آن شب که در مجلس خروش چنگ بود |
| (۱) رمل  | (۲) رجز                               | (۳) هزج                            | (۴) مقارب                                |

توجه: داوطلب گرامی، لطفاً از بین سؤالات زوج درس ۱ (علوم و فنون ادبی (۱)، شماره ۱۷۱ تا ۱۸۰) و زوج درس ۲ (علوم و فنون ادبی (۲)، شماره ۱۸۱ تا ۱۹۰)، فقط یک سری را به انتخاب خود پاسخ دهید.

### زوج درس ۱

### علوم و فنون ادبی (۱) (سؤالات ۱۷۱ تا ۱۸۰)

۱۷۱ چند عبارت صحیح است؟

- الف) رایج‌ترین انواع شعر فارسی در قرن چهارم و نیمه اول قرن پنجم، «حماسی»، «مدحی» و «غنائی» بود.  
ب) کتاب تفسیر «کشف‌الاسرار و غده‌الابرار» نمونه نثر موزون است که تحت تأثیر خواجه عبدالله نوشته شد.  
ج) تا حدود نیمه دوم قرن پنجم و آغاز قرن ششم، شعر پارسی هم‌چنان تحت تأثیر سبک دوره سامانی و غزنوی است.  
د) دوره رواج نثر فنی، قرن ششم هجری است و نخستین نمونه آن، «کلیله و دمنه» از ابوالمعالی نصرالله منشی است.  
ه) شعر غنائی با دو شاعر مشهور، رودکی و شهید بلخی، قوت و استحکام یافت.

(۱) ۵ (۲) ۴ (۳) ۳ (۴) ۲

۱۷۲ کدام یک از آثار، از نظر مختصات سبکی به ویژگی‌های متن زیر نزدیک است؟

- «و چون ابرهه را چشم بر عبدالمطلب افتاد، حالی حرمت او را از تخت فرو آمد و بنشست با عبدالمطلب، و او را گفت که یا پیر، حاجت خواه ابرهه چنان دانست که او حاجت خانه خواهد خواست، و به دلش اندر بود که اگر حاجت خانه خواهد، بدو بخشد. پس عبدالمطلب گفت که دوستان اشتر از آن من بیاورده‌اند، بفرمای تا اشتران من باز دهند.»

(۱) تاریخ بیهقی (۲) کشف‌المحجوب (۳) التفهیم (۴) قابوس‌نامه

۱۷۳- کدام ویژگی سبکی در «مقامات حمیدی» کم‌رنگ‌تر است؟

- (۱) یرهیز از آوردن مترادف‌ها و توصیف‌های فراوان  
(۲) استفاده از ترکیبات دشوار  
(۳) حذف افعال به قرینه  
(۴) استفاده از آرایه‌های ادبی؛ مانند موازنه، سجع، مراعات‌نظیر، تشبیه و ...

۱۷۴- نام پدیدآورنده چند اثر نادرست نوشته شده است؟

- «اسرارالتوحید (ابوالفضل میبندی) / چهارمقاله (نظامی عروضی) / الهی‌نامه (عطّار نیشابوری) / مخزن‌الاسرار (مولوی) / سیاست‌نامه (کیکاووس بن وشمگیر) / تفسیر طبری (گروهی از علمای ماوراءالنهر) / حدیقة‌الحقیقة (سنایی)»

(۱) ۴ (۲) ۳ (۳) ۲ (۴) ۱

۱۷۵- قافیه کدام بیت «معیوب» است؟

- (۱) لذات جهان چشیده باشی همه عمر  
(۲) ای عشق به درد تو سری می‌باید  
(۳) عاشق که تواضع نماید چه کند  
(۴) اسرار وجود خام و ناپخته بماند
- با یار خود آرمیده باشی همه عمر  
صید تو ز من قوی‌تری می‌باید  
شب‌ها که به کوی تو نباید چه کند  
و آن گوهر بس شریف ناسفته بماند

۱۷۶- کدام بیت «ذوقافیتین» است؟

- (۱) من پشیمان گشتم این گفتن چه بود  
(۲) جست او را تاش چون بنده بود  
(۳) گفت با جسم ایتی تا جان شد او  
(۴) علم و حکمت زاید از لقمه حلال
- لیک چون گفتم پشیمانی چه سود؟  
لاجرم جوینده یابنده بود  
گفت با خورشید تا رخشان شد او  
عشق و رقّت آید از لقمه حلال



۱۷۷- «قاعده قافیه» در کدام گزینه متفاوت است؟

- |                                       |                                    |
|---------------------------------------|------------------------------------|
| ۱) خنک آن باد که باشد گذرش بر کویت    | روشن آن دیده که افتد نظرش بر رویت  |
| ۲) ز عشق غمره و ابروی آن صنم پیوست    | امام شهر به محراب می‌رود سرمست     |
| ۳) برون ز جام دمدام مجوی این دم هیچ   | به جز صراحی و مطرب مخلواد همدم هیچ |
| ۴) به بوی زلف تو دادم دل شکسته به باد | بیا که جان عزیزم فدای بوی تو باد   |

۱۷۸- چنانچه بخواهیم ابیات زیر را به لحاظ دارا بودن آرایه‌های «جناس ناقص افزایشی - اشتقاق - جناس ناقص اختلافی» مرتب کنیم، کدام ترتیب درست است؟

- |  |                                     |
|--|-------------------------------------|
| الف) ما را به حال خود بگذارید و بگذرید | کز جور یار و غصه اغیار می‌رویم      |
| ب) منصو رووار اگر ز انالحق زدیم دم     | این دم نگر که چون به سر دار می‌رویم |
| ج) تا چشم می‌پرست تو بیمار خفته است    | هر لحظه‌ای به پرستش بیمار می‌رویم   |
| د) نی زر به دست مانده و نی زور در بدن  | زاری کنان ز خاک درت زار می‌رویم     |
| ه) رفتی و هست چاره بیچارگان سفر        | چون چاره رفتن است، به ناچار می‌رویم |
- ۱) الف - ه - د      ۲) ج - د - ه      ۳) ه - د - ج      ۴) الف - ج - د

۱۷۹- آرایه‌های درج شده در برابر هر گزینه صحیح است، به جز .....

- |                                      |   |
|--------------------------------------|---|
| ۱) روی این عهد سیه روی ستمکاره سیاه  | که رخم کرد سیه در غم آن روی چو ماه: واژه‌آرایی - جناس ناهمسان افزایشی |
| ۲) نه بتازی ز سر خشم بر این صید ضعیف | نه بگریزی ز سر سوز بر این حال تباه: موازنه واج‌آرایی                  |
| ۳) خامه در نامه اگر شرح دهد حال دلم  | از سر تیغ زبانش بچکد خون سیاه: جناس ناهمسان اختلافی - تناسب           |
| ۴) تا ببیند که که آرد خوری از راهم   | می‌دود دم به دم اشک روان تا سر راه: جناس همسان - تشخیص                |

۱۸۰- تأثیر موسیقایی «موازنه» در کدام گزینه برجسته‌تر و گوش‌نوازتر است؟

- |   |   |
|---|---|
| ۱) مگو ز عقل که دام فریب خود آریست          | مبین به علم که آینه خود آریست             |
| ۲) ما ز تاب افتاده‌ایم، از آب و تاب ما مگوی | ما ز کار افتاده‌ایم، از کار و بار ما مگوی |
| ۳) بهشت عدن به حسن رسیده می‌ماند            | بهار خلد به خط دمیده می‌ماند              |
| ۴) از مروت لطیف منزل تر                     | وز قناعت خفیف محمل تر                     |

## زوج درس ۲

## علوم و فنون ادبی (۲) (سوالات ۱۸۱ تا ۱۹۰)

۱۸۱- سبک کدام بیت متفاوت است؟

- |   |   |
|---|---|
| ۱) چنان به داغ تو باشم که گر اجل برسد     | به شرعم از تو ستانند خونبها ای دوست       |
| ۲) عاشق گستاخ سازد مضطرب معشوق را         | شمع در زیر پر پروانه لرزد بیشتر           |
| ۳) خیال قرب غفلت دوری از انس است محرم را  | تبسم‌های گندم چین دامن گشت آدم را         |
| ۴) به راه فرصت از گرد خیال افکنده‌ای دامی | پری‌خوانی است کز غفلت کنی در شیشه ساعت را |

۱۸۲- نوع نثر آثار ذکر شده در هر گزینه یکسان است، به جز .....

- |                                  |                                |
|----------------------------------|--------------------------------|
| ۱) دیباجة شرفنامه - محبوب‌القلوب | ۲) احسن‌التواریخ - حبیب‌التیر  |
| ۳) عباس‌نامه - عالم‌آرای عباسی   | ۴) عین‌الحیات - مجالس‌المؤمنین |

۱۸۳- عبارت درج شده در برابر چند اثر نادرست است؟

- «تحفة‌الاحرار (مثنوی‌ای به پیروی از نظامی) / انوار سہیلی (بازنویسی منظوم کلیله و دمنه به زبان ساده) / تاریخ و ضاف (از نمونه‌های جریان پیچیده‌نویسی) در قرن ۹ با محتوای تاریخ) / عشاق‌نامه (رساله‌ منثور که هر فصل آن به یکی از مباحث عرفانی اختصاص دارد.) / تذکره‌ دولت‌شاه (شرح احوال بیش از صد تن از شاعران ایرانی از آغاز تا زمان مؤلف) / لمعات (در قالب نظم و نثر با موضوع سیر و سلوک عارفانه) / ظفرنامه (قدیمی‌ترین تاریخ نوشته شده درباره تیمور) / نجات‌الانس (به شیوه تذکره‌الاولیا در بیان حقایق عرفانی و ذکر احوال عارفان)»

- ۱) ۴      ۲) ۳      ۳) ۲      ۴) ۱



۱۸۴- وزن کدام بیت ویژگی «وزن‌های دوری» را دارد؟

- ۱) صاحب مروّتی است که جانش دریغ نیست
- ۲) نهال نیکی بنشان درخت گل را بفشان
- ۳) چو شست عشق در حاتم شناسا گشت شستش را
- ۴) در آتش و در سوز من تب می‌برم تا روز من

۱۸۵- وزن کدام بیت متفاوت است؟

- ۱) بگفتمت چه کس است این بگفتمت هوس است این
- ۲) غلام پیر شود خواجه‌اش کند آزاد
- ۳) چو موج پست شود کوه‌ها و بحر شود
- ۴) کسی که چهره دل دید اوست اهل خرد

۱۸۶- در کدام گزینه «وزن همسانی» به کار رفته که آن را می‌توان به دو گونه رکن‌بندی کرد؟

- ۱) ز آن پیش که در رسد غرانی
- ۲) جام چو نار درده بی‌رحم وار درده
- ۳) چه شاهان که از عشق صد ملک بردند
- ۴) ای نیکبخت اگر تو نجویی بجویدت

۱۸۷- آرایه درج‌شده در برابر چند بیت درست است؟

- الف) باغ و صحرا با سهی سروان سرین بر خوش است
- ب) که کرده است ز دل دست آرزو کوتاه؟
- ج) کدام زهره جبین بی‌نقاب گردیده است؟
- د) تو به صد آینه از دیدن خود سیر نه‌ای
- ه) ز گرد بالش داغ جنون چه سر پیچیم؟

۱) پنج

۲) چهار

۳) سه

۴) دو

۱۸۸- در همه بیت‌ها هر دو آرایه «تشبیه» و «مجاز با علاقه شباهت» وجود دارد، به جز .....

- ۱) ز پرده گر به درآید نگار پرده‌نشینم
- ۲) غزال من تو به افسون فسانه در همه شهر
- ۳) تو غنچه بودی و من عندلیب باغ تو بودم
- ۴) سرم ای ماه به دامان پر از مهر گذار

- ۱) چو اشک از نظر افتد نگارخانه چینم
- ۲) ترانه غزل شهریار را مانی
- ۳) کنون به خواری‌ام ای گلبن سکفته چه رانی؟
- ۴) تا در آغوش تو سوز غرلی ساز کنم

۱۸۹- در کدام بیت، آرایه‌های «تشبیه فشرده» و «استعاره مکنیه» به کار رفته است؟

- ۱) با صبا افتان و خیزان می‌روم تا کوی دوست
- ۲) واعظ ما بوی حق نشنید، بشنو کاین سخن
- ۳) تا کی اندر دام وصل آرم تذروی خوش‌خرام
- ۴) زلف دلبر دام راه و غمزه‌اش تبر بلاست

- ۱) وز رفیقان ره، استمداد همّت می‌کنم
- ۲) در حضورش نیز می‌گویم نه غیبت می‌کنم
- ۳) در کمینم و انتظار وقت فرصت می‌کنم
- ۴) یاد دار ای دل که چندینت نصیحت می‌کنم

۱۹۰- در کدام گزینه، همه آرایه‌های «تشبیه فشرده» - «کنایه» - «مجاز» - «استعاره مکنیه» به کار رفته است؟

- ۱) ای جهتی محو رویت، محو سیمای که‌ای؟
- ۲) عالمی را روی دل در قبله ابروی توست
- ۳) شمع و گل چون بلبل و پروانه شیدای تواند
- ۴) چشم می‌پوشی ز گلگشت خیابان بهشت

- ۱) ای تماشگاه عالم، در تماشای که‌ای؟
- ۲) تو چنین حیران ابروی دلارای که‌ای؟
- ۳) ای بهار زندگی آخر تو شیدای که‌ای؟
- ۴) در کمین جلوه سرو دلارای که‌ای؟



## زبان عربی (اختصاصی)

## ■ عین الأنسب في الجواب للترجمة من أو إلى العربية (۱۹۵ - ۱۹۱):

۱۹۱- ﴿فَأَنْزَلَ اللَّهُ سَكِينَتَهُ عَلَى رَسُولِهِ وَعَلَى الْمُؤْمِنِينَ﴾

- (۱) پس خداوند آرامشی را بر فرستاده خود و بر مؤمنان فرو فرستاد! (۲) پس خداوند آرامش را بر رسول خود و بر مؤمنان فرو فرستاد!  
(۳) و خداوند آرامش را بر فرستاده خویش و مؤمنان نازل می‌کند! (۴) و خداوند آرامش خود را بر رسول و مؤمنین به وی نازل کرد!

۱۹۲- «كَانَتْ طَالِبَةً قَدْ اقْتَرَحَتْ أَنْ تُكْتَبَ أَحَادِيثُ عَلَى اللَّوْحَةِ تُشَجِّعُ الْجَمِيعَ عَلَى الْإِهْتِمَامِ بِالْبِقَاعِ وَالْبِهَائِمِ!»:

- (۱) دانش‌آموز پیشنهاد کرده بود که احادیثی را روی تابلو بنویسد که همگان را به توجه به قطعه‌های زمین و حیوانات تشویق می‌کند!  
(۲) دانش‌آموزی پیشنهاد کرده بود که احادیثی بر روی تابلو نوشته شود که همه را به توجه به قطعه‌های زمین و چارپایان تشویق می‌نماید!  
(۳) دانش‌آموزی پیشنهاد کرد که احادیثی را روی تخته بنویسد که همگی را به اهتمام و عنایت به قطعه‌های زمین و چارپایان تشویق می‌نماید!  
(۴) پیشنهاد یک دانش‌آموز این بود که بر روی تخته‌های احادیثی نوشته شود که با آن‌ها همگان به توجه نمودن به قطعه‌های زمین و چارپایان تشویق می‌شوند!

۱۹۳- «أَلَا وَ إِنَّ لِكُلِّ مَأْمُومٍ إِمَامًا يُقْتَدِي بِهِ وَ يَسْتَنْصِيءُ بِنُورِ عِلْمِهِ!»:

- (۱) آیا و نه این است که هر پیرویی را امامی است که به او اقتدا می‌کند و از نور علمش طلب نور می‌کند!  
(۲) آگاه باشید باید برای هر پیرویی امامی باشد که به او اقتدا کند و از نور دانش او روشایی بگیرد!  
(۳) آگاه باشید همانا هر پیرویی امامی دارد که به او اقتدا می‌کند و از نور دانش او نور می‌گیرد!  
(۴) بدانید که هر پیرویی را باید امامی باشد که به او اقتدا کند تا از نور دانش او طلب نور کند!

۱۹۴- عین الخطأ:

- (۱) لا تتحرك عينا البومة ولكن يدار رأسه مثنين و سبعين درجة! چشم جغد حرکت نمی‌کند ولی سرش دویست و هفتاد درجه می‌چرخد!  
(۲) لا يمكن التقاط الصورة و نحن في أعماق المحيط المظلمة! عكس برداری در حالی که در اعماق تاریک اقیانوس هستیم امکان‌پذیر نیست!  
(۳) حیوانات الغابة تدلنا على خواص الأعشاب الطيبة! حیوانات جنگل ما را به خواص گیاهان دارویی راهنمایی می‌کنند!  
(۴) للبطخة غدد تفرز زيتاً خاصاً على جسمها! اردک غددی دارد که روغنی خاص را بر بدنش ترشح می‌کند!

۱۹۵- «هر کس از شما احدی را دید که به تفرقه فرا می‌خواند، بدانید که او مزدور دشمن است!»؛ عین الصحیح:

- (۱) من شاهد منكم من يدعو إلى التفرقة هو عميل العدو! (۲) من رأى منكم أحداً يدعو إلى التفرقة فهو عميل العدو!  
(۳) أئذي شاهد منكم أحداً يدعو إلى التفرقة فهو عميل العدو! (۴) من رأى منكم أحداً و هو يدعو إلى التفرقة هو عميل العدو!

■ عین المناسب في الجواب عن الأسئلة التالية (۲۰۰ - ۱۹۶):

۱۹۶- «قد بلغني أن رجلاً من فتية أهل البصرة دعاك إلى مأدبة فأسرعت إليها!»؛ عین الصحیح:

- (۱) رجلاً: اسم - مفرد مذکر (جمعه: أرجل) - نكرة / اسم «أن» و منصوب بالفتحة  
(۲) فتية: اسم - جمع تكسير (مفرد: فتى و هو مؤنث) - معرب / مجرور بحرف الجر  
(۳) البصرة: اسم - مفرد مؤنث - معرّف بأل - معرب / مضاف إليه و مجرور بالكسرة  
(۴) أسرعت: فعل ماضٍ - للمخاطب - مزيد ثلاثي من باب «إفعال» - لازم / فعل مع فاعله و الجملة فعلية

۱۹۷- عین المناسب للفراغات: «أيتها السياسيون! ..... الحروب التي ..... البسمة من الأطفال و ..... العالم بنشر السلام فيه!»:

- (۱) توقّفوا - تُسرق - أعانوا (۲) أوقفوا - تأخذ - أعانوا  
(۳) توقّفوا - تأخذ - أعانوا (۴) أوقفوا - تُسرق - أعانوا

۱۹۸- عین الخطأ:

- (۱) سبعة و عشرون زائد خمسة يساوي سبعة و سبعين! (۲) عشرون ناقص ستة يساوي أربعة عشر!  
(۳) تسعون تقسيم على خمسة يساوي ثمانية عشر! (۴) مئة في عشرة يساوي ألف!





۱۹۹- عین المفعول المطلق التأكيدی:

- (۱) كُنْتُ قد ظننتُ بأحد أصدقائي طَعْنُ السوء!  
(۲) تُضاف الأسمدة إلى التراب إضافةً إلى موادٍ أخرى!

۲۰۰- عین ما فيه المنادی:

- (۱) الله خالق كل شيء و رازقه!  
(۲) مسلمي العالم استيقضوا من نوم الغفلة!

- (۲) إِنَّ المؤمنین بصبرون أمام المشاكل صبراً جميلاً!  
(۴) قد تعدى الإنسان على الطبيعة تعدياً في القرن الأخير!

- (۲) أنادي رَبِّي متضرعاً في كل صلاة!  
(۴) يا ليت قومي يسمعون كلام أنبياء الله الحق!

## تاریخ



۲۰۱- کدام گزینه از اقدامات انگلیسی‌ها برای جلوگیری از تصویب و اجرای قانون ملی شدن نفت ایران نبوده است؟

- (۱) تهدید اقتصادی ایران با تعطیلی شعب بانک انگلیس، خارج کردن سرمایه‌های شرکت نفت و تحریم خرید نفت  
(۲) منع شرکت نفت ایران و انگلیس از پرداخت فوق‌العاده دستمزد کارگران صنعت نفت  
(۳) فرستادن کشتی‌های جنگی خود به خلیج فارس و تسخیر بندر جنوبی ایران  
(۴) طرح شکایت از ایران در مجامع بین‌المللی

۲۰۲- قطع رابطه سیاسی ایران و انگلیس در زمان نخست‌وزیری دکتر مصدق، ..... اتفاق افتاد و این اقدام به دست ..... صورت گرفت.

- (۱) پس از خلع ید از شرکت نفت ایران و انگلیس - دولت انگلستان  
(۲) پس از تصویب قانون ملی شدن صنعت نفت - دولت انگلستان  
(۳) با اعزام کشتی‌های انگلیسی برای تهدید بندر ایران - دولت ایران  
(۴) پس از پیروزی ایران در دادگاه لاهه - دولت ایران

۲۰۳- در خرداد ۱۳۵۶، درگذشت ناگهانی کدام شخصیت مشهور، به ساواک نسبت داده شد و موجب تنفر بیشتر از رژیم پهلوی گردید؟

- (۱) دکتر علی شریعتی (۲) حاج آقا مصطفی خمینی (۳) آیت‌الله غفاری (۴) آیت‌الله سعیدی

۲۰۴- در سال ۱۳۵۵، جیمی کارتر رئیس‌جمهور آمریکا، با کدام هدف به شعار دفاع از حقوق بشر متوسل شد؟

- (۱) جلوگیری از گسترش کمونیسم در کشورهای فقیر (۲) توجیه دخالت‌های آمریکا در امور داخلی کشورهای مستقل  
(۳) آماده‌سازی افکار عمومی برای جنگ‌افروزی در خاورمیانه (۴) کاهش تنفر عمومی از سیاست‌های آمریکا

۲۰۵- عکس‌العمل رئیس‌جمهور آمریکا پس از جنایت هولناک رژیم پهلوی در قیام خونین ۱۷ شهریور در تهران، کدام بود؟

- (۱) به صراحت از رژیم پهلوی حمایت کرد. (۲) به سیاست شعار دفاع از حقوق بشر روی آورد.  
(۳) خواستار کاهش فشار و خودداری از سرکوب مردم گردید. (۴) خواستار برقراری حکومت نظامی برای سرکوب مردم شد.

۲۰۶- جشن تاج‌گذاری و جشن‌های دوهزار و پانصد ساله شاهنشاهی، در زمان کدام نخست‌وزیر پهلوی دوم برگزار شد؟

- (۱) اسدالله علم (۲) امیرعباس هویدا  
(۳) جمشید آموزگار (۴) جعفر شریف‌امامی

۲۰۷- فعالیت‌های انگلیسی‌ها برای یافتن منابع نفت در مناطق مختلف ایران، با فوران نخستین حلقه چاه نفت در کدام منطقه ایران، به نتیجه رسید؟

- (۱) گچساران (۲) مسجدسلیمان (۳) آبادان (۴) قصر شیرین

۲۰۸- در سال‌های پس از کودتای ۲۸ مرداد ۱۳۳۲ تا اوایل دهه ۱۳۴۰، دولت آمریکا با وادار کردن حکومت پهلوی به اجرای کدام برنامه‌های زیر، زمینه تسلط بر ایران و حفظ و تقویت این حکومت را فراهم کرد؟

- (الف) پیوستن ایران به پیمان ناتو  
(ب) اجرای بعضی اصلاحات در کشور  
(ج) تأسیس سازمان اطلاعات و امنیت کشور  
(د) واگذاری کامل استخراج نفت ایران به شرکت‌های آمریکایی

- (۱) ب - ج (۲) الف - ج (۳) الف - د (۴) ج - د



۲۰۹- کدام گزینه، به محتوای سخنرانی امام خمینی (ره) در عصر عاشورای سال ۱۳۴۲ اشاره دارد؟

- (۱) همه‌پرسی فرمایشی انقلاب سفید شاه را غیرقانونی اعلام کردند.
- (۲) از تسلط آمریکا و اسرائیل بر حکومت پهلوی پرده برداشتند.
- (۳) در سخنرانی پرشوری به تصویب قانون کاپیتولاسیون اعتراض کردند.
- (۴) تقیه و سکوت در مقابل ظلم حکومت را حرام دانستند.

۲۱۰- هر کدام از ویژگی‌های زیر به ترتیب مربوط به کدام یک از قراردادهای نفتی میان ایران و انگلستان است؟

- (الف) منطقه جغرافیایی قرارداد به میدان‌های نفتی شناخته‌شده جنوب کشور محدود گردید.
- (ب) معدودی از نمایندگان مجلس شورای ملی که مخالف قرارداد بودند، مانع رأی‌گیری درباره آن شدند.
- (ج) طرف انگلیسی تعهد کرد که ۲۰ هزار لیتر نقد، ۲۰ هزار لیتر به شکل سهام و ۱۶ درصد سود خالص سالانه به دولت ایران پرداخت کند.

(۱) الحاقی - داری - قرارداد ۱۹۳۳

(۲) الحاقی - داری - قرارداد ۱۹۳۳

(۳) الحاقی - داری - قرارداد ۱۹۳۳

(۴) الحاقی - داری - قرارداد ۱۹۳۳

توجه: داوطلب گرامی، لطفاً از بین سوالات زوج درس ۱ (تاریخ ۱)، شماره ۲۱۱ تا ۲۲۰ و زوج درس ۲ (تاریخ ۲) شماره ۲۲۱ تا ۲۳۰، فقط یک سری را به انتخاب خود پاسخ دهید.

### زوج درس ۱

### تاریخ (۱) (سوالات ۲۱۱ تا ۲۲۰)

۲۱۱- ساکنان کدام یک از سکونتگاه‌های زیر، در دوران باستان به فنون ذوب و قالب‌گیری مس دست یافته بودند؟

- (۱) چغاگلان
- (۲) تپه حصار دامغان
- (۳) تپه گیان نهاوند
- (۴) تپه زاغه فزوین

۲۱۲- کدام یک از گاه‌شماری‌های زیر، از سال ۱۳۰۴ ش. در ایران رسمیت یافت؟

- (۱) هجری قمری
- (۲) هجری خورشیدی
- (۳) یزدگردی
- (۴) جلالی

۲۱۳- در نوشته‌های باقی‌مانده از مورخان ایرانی در دو قرن پیش، مطالب مربوط به کدام سلسله‌ها آمیخته با افسانه‌های کهن بود؟

- (۱) اشکانیان - ساسانیان
- (۲) مادها - ایلامی‌ها
- (۳) هخامنشیان - سلوکیان
- (۴) پیشدادیان - کیانیان

۲۱۴- کدام گزینه درباره پیکره بدون سر متعلق به داریوش یکم، اثر برجسته هنر هخامنشی، درست است؟

- (۱) تنها تندیس انسانی باقی‌مانده از دوران هخامنشی است.
- (۲) کوچک‌تر از اندازه طبیعی ساخته شده است.
- (۳) در تخت جمشید از زیر خاک بیرون آورده شده است.
- (۴) جنس آن از برنز است.

۲۱۵- کدام مورد از ویژگی‌های زبان پهلوی اشکانی است؟

- (۱) از جمله زبان‌هایی است که از قدیمی‌ترین زمان تا پایان هخامنشیان در مناطق مختلف ایران رواج داشتند.
- (۲) منظومه‌های داستانی «درخت آسوریک» و «یادگار زریران» ابتدا به این زبان سروده شده بودند.
- (۳) در زمان هخامنشیان، قصه‌های متعددی به این زبان وجود داشته و مردم، آن‌ها را از حفظ می‌خواندند.
- (۴) در نواحی جنوب و جنوب‌غربی ایران رایج بود و زبان رسمی و درباری حکومت اشکانی شمرده می‌شد.

۲۱۶- مسئولیت اداره امور اداری، مالی و قضایی در مصر باستان به عهده چه کسی بود؟

- (۱) صدراعظم
- (۲) فرعون
- (۳) کاهنان
- (۴) وزیر

۲۱۷- کدام یک از موارد زیر، سیاست مشترک هخامنشیان و اشکانیان بود؟

- (۱) مداراجویی فرهنگی و دینی
- (۲) ساخت بناهای باشکوه
- (۳) ترویج ایران‌گرایی
- (۴) تشکیل دولت متمرکز

۲۱۸- طایفه‌های بیابانگردی که در حدود ۲۰۰۰ ق.م. از دشت‌های اروپای شرقی به شبه‌جزیره یونان آمدند، پایه‌گذار کدام تمدن شدند؟

- (۱) مینوسی
- (۲) جزیره کرت
- (۳) میسنی
- (۴) تروا

۲۱۹- کدام گزینه درباره کتاب «بندهش» درست است؟

- (۱) ترجمه و شرح و تفسیر اوستا به زبان اوستایی است.
- (۲) کتابی مشتمل بر نقاشی‌های مانی است.
- (۳) مهم‌ترین منبع برای حقوق و دادرسی دوره ساسانی است.
- (۴) در عصر ساسانیان به زبان پهلوی تألیف شده است.



۲۲۰- برجسته‌ترین منابع نوشتاری ایران باستان کدام‌اند؟

- (۱) تورات کتاب دینی یهودیان و کتاب‌های تاریخی، ادبی و جغرافیایی
- (۲) سنگ‌نوشته‌ها، گل‌نوشته‌ها، سالنامه‌ها و کتاب‌های تاریخی، ادبی، دینی و جغرافیایی
- (۳) سنگ‌نوشته‌ها و لوح‌های گلی از زمان هخامنشیان و ساسانیان
- (۴) کتاب‌های مورخان یونانی و رومی و در صدر آن‌ها کتاب تواریخ هرودت

## زوج درس ۲

## تاریخ (۲) (سوالات ۲۲۱ تا ۲۳۰)

۲۲۱- شاه عباس اول به دلایل سیاسی، نظامی و اقتصادی پایتخت خود را به کدام شهر منتقل کرد؟

- (۱) تبریز
- (۲) قزوین
- (۳) اصفهان
- (۴) شیراز

۲۲۲- کدام سرزمین، زادگاه و پیشگام رنسانس در اروپا شد؟

- (۱) اسپانیا
- (۲) ایتالیا
- (۳) فرانسه
- (۴) انگلستان

۲۲۳- کدام دانشمند دوره رنسانس، در رساله «گردش اجرام سماوی»، نظریه چرخش زمین به دور خورشید را مطرح کرد؟

- (۱) بطلمیوس
- (۲) کپلر
- (۳) گالیله
- (۴) کوپرنیک

۲۲۴- خلافت فاطمیان در زمان کدام خلیفه به اوج قدرت سیاسی، شکوفایی فرهنگی و رونق اقتصادی دست یافت؟

- (۱) مستنصر
- (۲) عبیدالله مهدی
- (۳) عبدالرحمن بن معاویه
- (۴) هارون

۲۲۵- کدام مورد، از خصوصیات کتاب «حدود العالم من المشرق الی المغرب» است؟

- (۱) نخستین کتاب جغرافیایی ایرانی است.
- (۲) به زبان فارسی نگاشته شده است.
- (۳) نویسنده آن علی بن حسن مسعودی است.
- (۴) با حمایت پادشاهان غزنوی تألیف شده است.

۲۲۶- کدام مورد، از دلایل تبدیل شهر قسطنطنیه به پایگاه مهم تسلط امپراتوری بیزانس بر ولایات تابع است؟

- (۱) حفظ دستگاه و تشکیلات اداری روم
- (۲) داشتن نیروی دریایی نسبتاً نیرومند
- (۳) برخورداری قسطنطنیه از موقعیت جغرافیایی و ارتباطی ویژه
- (۴) اقتصاد قدرتمند شهر قسطنطنیه

۲۲۷- عمده‌ترین شکل مالکیت زمین در ایران چه بود و از کدام دوران در ایران رواج یافت؟

- (۱) اقطاع - دوران اسلامی
- (۲) دیوانی - دوران باستان
- (۳) شخصی - دوران باستان
- (۴) اقطاع - دوره سلجوقیان

۲۲۸- عبارت زیر مربوط به کدام یک از شخصیت‌های سیاسی صدر اسلام است؟

«ابتدا با امام علی (ع) بیعت کرد، اما چون امام با تقاضایش برای به دست گرفتن حکومت برخی مناطق موافقت نکرد، بیعت خود را شکست و به صف مخالفان پیوست.»

- (۱) زبیر
- (۲) مروان بن حکم
- (۳) عبدالرحمن بن عوف
- (۴) معاویه

۲۲۹- کدام گزینه، از نتایج فتح هرات به دست شاه اسماعیل صفوی بود؟

- (۱) صفویان از شمال شرق با ازبکان و از جنوب شرق با حکومت گورکانیان هند همسایه شدند.
- (۲) شیبک خان سرکرده ازبکان که شهرهای خراسان را عرصه تاخت و تاز خود قرار داده بود، به قتل رسید.
- (۳) کمال‌الدین بهزاد، یکی از نوابغ هنر نقاشی دربار تیموری، به دربار صفویان در تبریز برده شد.
- (۴) عده‌ای از علمای شیعه به ایران مهاجرت کردند و معارف تسبیعی در ایران گسترش یافت.

۲۳۰- آثار «ابواسحاق صابی»، «ابوالفضل بیهقی» و «حکیم ابوالقاسم فردوسی»، به ترتیب جزء کدام دسته از منابع تاریخی به شمار می‌روند؟

- (۱) کتب طبقات - تاریخ عمومی - متون ادبی
- (۲) کتب طبقات - تاریخ سلسله‌ای - متون ادبی
- (۳) تاریخ عمومی - تاریخ عمومی - تاریخ منظوم
- (۴) تاریخ سلسله‌ای - تاریخ سلسله‌ای - تاریخ منظوم



DriQ.com

## جغرافیا

۲۳۱- کدام مخاطرات طبیعی مربوط به دینامیک درونی زمین است؟

- (۱) صاعقه - سونامی  
(۲) سونامی - طوفان  
(۳) سیل - آتشفشان  
(۴) زمین‌لرزه - آتشفشان

۲۳۲- در ارتباط با زمین‌لرزه، کدام تصویر مدل همگرا را به درستی نشان می‌دهد؟

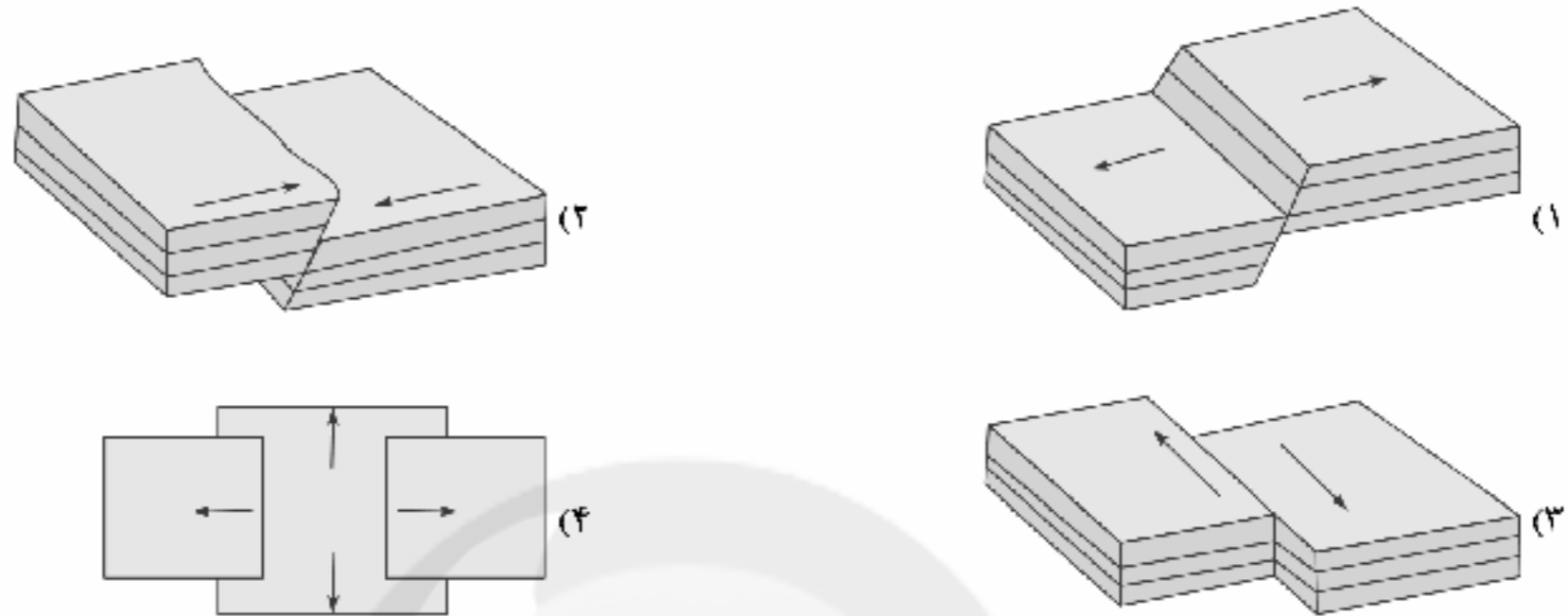

۲۳۳- کدام گزینه مربوط به مرکز سطحی زمین‌لرزه است؟

- (۱) مکانی که صفحات و گسل‌ها با یکدیگر برخورد می‌کنند.  
(۲) نقطه‌ای در عمق زمین که در آن انرژی انباشته‌شده، آزاد می‌شود.  
(۳) مکانی که سنگ‌ها برای نخستین بار آزاد و گسل شروع به جدا شدن می‌کند.  
(۴) ناحیه‌ای از سطح زمین که روی کانون زلزله قرار دارد.

۲۳۴- کدام عبارت‌ها از خصوصیات مقیاس مرکزی هستند؟

- (الف) شدت زلزله  
(ب) بزرگی زلزله

- (ج) میزان تخریب ناشی از یک زمین‌لرزه  
(د) مقدار انرژی‌ای که زمین آزاد می‌کند.

- (۱) الف - ج      (۲) الف - د      (۳) ب - ج      (۴) ب - د

۲۳۵- در کدام گزینه تعریف «دبی رود» به درستی بیان شده است؟

- (۱) حجم آبی که در زمانی مشخص از یک مقطع معین رود عبور می‌کند.  
(۲) به جویبارهای در کنار هم در یک حوضه رودی می‌گویند.  
(۳) به چندین شبکه زهکشی در بالای یک کوه در یک مسیر می‌گویند.  
(۴) به مرز میان دو آبراهه اصلی در یک کوه می‌گویند.

۲۳۶- کدام گزینه مربوط به مدیریت پیش از وقوع زلزله است؟

- (۱) مواظب پس‌لرزه‌ها و لغزش‌های زمین باشیم.  
(۲) باید به سرعت برق و گاز را قطع و محل را ترک کنیم.  
(۳) خونسردی خود را حفظ و از ساختمان‌های بلند فاصله بگیریم.  
(۴) مراکز امداد و نجات و پناهگاه در مناطق مختلف ایجاد شود.

۲۳۷- کدام عبارت‌ها مربوط به مدیریت در زمان وقوع زمین‌لرزه هستند؟

- (الف) باید به سرعت برق را قطع کنیم، شیرهای آب و گاز را ببندیم و محل را ترک کنیم.  
(ب) مواظب پس‌لرزه‌ها باشیم، ساختمان‌های نیمه‌مخروبه ممکن است در پس‌لرزه‌ها فرو بریزند.  
(ج) بعد از پناه گرفتن باید با دو دست از سر خود مواظبت کنیم و محل پناهگاه را تا پایان زمین‌لرزه ترک نکنیم.  
(د) در خیابان از ساختمان‌های بلند و تیرهای چراغ‌برق و تابلوی مغازه‌ها فاصله بگیریم.

- (۱) الف - ب      (۲) الف - ج      (۳) ب - د      (۴) ج - د



۲۳۸- کدام گزینه مربوط به «مدیریت بعد از زمین لرزه» است؟

- (۱) خونسردی خود را حفظ کنیم و از ساختمان‌های بلند فاصله بگیریم.
- (۲) نقاط امن پناه‌گیری را در خانه، مدرسه، محل کار و ... شناسایی کنیم.
- (۳) اگر در خیابان هستیم، از ساختمان‌های بلند، تیرهای چراغ‌برق و تابلوی مغازه‌ها فاصله بگیریم.
- (۴) باید مواظب پس‌لرزه‌ها باشیم و به سرعت برق را قطع کنیم.

۲۳۹- کدام گزینه در مورد نشانه‌های وقوع زلزله و پیش‌بینی احتمالی آن درست نیست؟

- (۱) کاهش لرزش‌های کوچک زمین در راستای گسل‌ها
- (۲) تغییر در آب‌های زیرزمینی چشمه‌ها و قنات‌ها
- (۳) بررسی تغییر اندازه فاصله بین شکستگی‌های پوسته زمین به وسیله عکس‌های هوایی
- (۴) افزایش لرزه‌های زمین بر اثر حرکت صفحه همگرا در زمین

۲۴۰- کدام گزینه به علت اصلی لرزه‌خیزی ایران اشاره دارد؟

- (۱) واگرایی صفحه اقیانوس آرام و کمر بند میانی اقیانوس اطلس
- (۲) همگرایی صفحات عربستان و اقیانوس هند - اوراسیا
- (۳) همگرایی صفحات عربستان و اقیانوس آرام
- (۴) همگرایی آلپ - هیمالیا و اقیانوس آرام

توجه: داوطلب گرامی، لطفاً از بین سوالات زوج درس ۱ (جغرافیای ایران، شماره ۲۴۱ تا ۲۵۰) و زوج درس ۲ (جغرافیا ۲)، شماره ۲۵۱ تا ۲۶۰، فقط یک سری را به انتخاب خود پاسخ دهید.

### زوج درس ۱

### جغرافیای ایران (سوالات ۲۴۱ تا ۲۵۰)

۲۴۱- با توجه به تصویر زیر، سازه‌های آبی شوشتر در خوزستان، نماد کدام حرکت انسان در طبیعت است؟



- (۱) نگاه سودجویانه انسان برای رسیدن به خواسته‌ها
- (۲) عدم درک توان‌های محیط و استفاده از منابع برای رفع نیازهای شخصی
- (۳) رابطه صحیح انسان با محیط
- (۴) تغییر محیط جغرافیایی به محیط طبیعی توسط انسان

۲۴۲- کدام گزینه محدوده کوه‌های منطقه کوهستانی مرکزی را به درستی نشان می‌دهد؟

- (۱) الوند - گردنه آوج - اشترانکوه
- (۲) خضر زنده - بینالود - زردکوه
- (۳) جغتای - گردنه آوج - خضر زنده
- (۴) یزمان - هزار مسجد - الوند

۲۴۳- کدام توده‌های هوا و در کدام فصل سال به ترتیب از «اقیانوس هند» و «دریای سرخ» به کشور ایران می‌وزند و باعث بارندگی می‌شوند؟

- (۱) موسمی در فصل تابستان - سودانی در فصل تابستان
- (۲) گرم و خشک در فصل زمستان - مدیترانه‌ای در فصل سرد
- (۳) مدیترانه در فصل زمستان - مرطوب غربی در فصل سرد
- (۴) موسمی در فصل تابستان - سودانی در فصل سرد

۲۴۴- حوضه آبریز با توجه به چه عواملی آب‌های جاری را به سوی پایین‌ترین نقطه هدایت می‌کند؟

- (۱) جنس خاک و عمق آب
- (۲) ساختمان زمین و تراکم آبرفت
- (۳) شکل زمین و شیب ناهمواری‌ها
- (۴) مقاومت سنگ‌ها و تراکم آبرفت

۲۴۵- کدام موارد در ارتباط با ساختمان جمعیت در ایران و جهان به درستی بیان شده است؟

- (الف) در گذشته، آمار جمعیت نقش مهمی در تصمیم‌گیری‌های برنامه‌ریزان داشت.
- (ب) در هرم سنی ایران، جوانان بیش‌ترین جمعیت را دارا هستند.
- (ج) هرم سنی کشور اکوادور رو به پیری و کشور آلمان رو به جوانی است.
- (د) رشد طبیعی جمعیت کشور ایران در سال ۱۳۹۵، ۱/۲۴ درصد بوده است.

- (۱) الف - ب (۲) ب - ج (۳) الف - د (۴) ج - د

۲۴۶- در دوره قاجار کشور به ..... ایالت و ..... ولایت تقسیم شده بود.

- (۱) ۲۴ - ۱۲ (۲) ۲۴ - ۸ (۳) ۱۲ - ۴ (۴) ۳۶ - ۱۲



۲۴۷- شهرها با توجه به ..... و ..... شکل‌های متفاوت دارند.

- (۱) چگونگی پیدایش - کارکردهای مختلف خود  
(۲) عوامل طبیعی - عوامل انسانی  
(۳) وضع جغرافیایی - چگونگی پیدایش  
(۴) کارکردهای مختلف خود - وجود آب و خاک فراوان

۲۴۸- هر چند جمعیت عشایری کم‌تر از ..... از جمعیت کشور است، آنان ..... واحد دامی و ..... از تولید پروتئین مربوط به دام کشور را به خود اختصاص داده‌اند.

- (۱) ۲٪ - ۲۰٪ - ۲۵٪ (۲) ۴٪ - ۲۵٪ - ۲۰٪ (۳) ۲٪ - ۲۵٪ - ۲۰٪ (۴) ۴٪ - ۲۰٪ - ۲۵٪

۲۴۹- در رابطه با «گردشگری ایران» کدام گزینه به ترتیب به سؤالات زیر پاسخ می‌دهد؟

- (الف) بیش از چند آثار باستانی و تاریخی در کشور وجود دارد؟  
(ب) بیش از چند نوع صنایع دستی در کشور وجود دارد؟  
(ج) ایران از نظر جاذبه‌های طبیعی در جهان دارای چه رتبه‌ای است؟  
(د) ایران از نظر جاذبه‌های تاریخی و فرهنگی در جهان دارای چه رتبه‌ای است؟
- (۱) دو میلیون - ۱۶۰ - پنجم - دهم  
(۲) یک میلیون - ۱۶۰ - پنجم - دهم  
(۳) یک میلیون - ۲۶۰ - پنجم - دهم  
(۴) دو میلیون - ۲۶۰ - دهم - پنجم

۲۵۰- عبارت‌های زیر به ترتیب مربوط به کدام نوع از موقعیت جغرافیایی هستند؟

- (الف) نسبت قرارگیری محل نشستن شما به میز معلم  
(ب) محل قرار گرفتن یک کشور با توجه به دریاها و تنگه‌های مجاور آن  
(ج) ستون سوم و ردیف دوم کلاس محل نشستن دانش‌آموز  
(د) موقعیت هر کشور نسبت به پدیده‌های طبیعی و انسانی پیرامون خود
- (۱) مطلق - نسبی - مطلق - نسبی  
(۲) نسبی - نسبی - مطلق - نسبی  
(۳) مطلق - مطلق - نسبی - نسبی  
(۴) نسبی - نسبی - مطلق - مطلق

## زوج درس ۲

## جغرافیا (۲) (سؤالات ۲۵۱ تا ۲۶۰)

۲۵۱- کدام گزینه عامل «مهاجرت مسلمانان میانمار به مرزهای بنگلادش» را به درستی بیان کرده است؟

- (۱) خشکسالی و گرمای زیاد  
(۲) پاک‌سازی قومی  
(۳) جنگ‌های داخلی  
(۴) سیل و سونامی

۲۵۲- کدام عامل باعث تغییر و تفاوت وسعت منطقه روشن و تاریک و طول روز و شب و فصول مختلف سال در نواحی مختلف در نیمکره شمالی و جنوبی می‌شود؟

- (۱) طول و عرض جغرافیایی (۲) ارتفاع از سطح زمین (۳) چرخش زمین به دور خورشید (۴) مایل بودن محور زمین

۲۵۳- زبان کدام کشورهای زیر جزء خانواده زبانی هند و اروپایی محسوب می‌شود؟

- (الف) اسپانیا - روسیه (ب) هند - چین (ج) انگلستان - ایران (د) مصر - اسپانیا  
(۱) الف - ب (۲) ب - د (۳) الف - ج (۴) ج - د

۲۵۴- کدام گزینه به ترتیب مثالی از کشورهای نواحی «پیرامون»، «مرکز» و «نیمه پیرامون» اقتصادی در جهان را به درستی نشان می‌دهد؟

- (۱) افغانستان - استرالیا - چین (۲) ایالات متحده آمریکا - کره جنوبی - مراکش  
(۳) بنگلادش - سنگاپور - ژاپن (۴) کره جنوبی - نامیبیا - پرو

۲۵۵- چرا در رودهای قابل کشتیرانی، تالوگ بهترین خط مرزی است؟

- (۱) کشور مجاور دریا مالک آن است.  
(۲) هیچ کشوری حق عبور از آن را بدون اجازه آن کشور میزبان ندارد.  
(۳) از وسط رودخانه می‌گذرد و هر دو کشور به یک اندازه سهم دارند.  
(۴) هر دو کشور حق کشتیرانی در دو طرف آن را دارند.

۲۵۶- جغرافی‌دانان براساس چه ویژگی‌هایی، ایران را به شش ناحیه بارشی تقسیم کرده‌اند؟

- (۱) میانگین بارندگی روزانه، توزیع ماهانه بارش و پایین‌ترین میزان بارش سالانه  
(۲) میانگین بارندگی روزانه، توزیع فصلی بارش و بالاترین میزان بارش سالانه  
(۳) میانگین بارندگی سالانه، توزیع ماهانه بارش و بالاترین میزان بارش روزانه  
(۴) میانگین بارندگی سالانه، توزیع فصلی بارش و بالاترین میزان بارش روزانه



۲۵۷- کدام شکل مربوط به ناحیه سیاسی «فراملی» است؟



(۴)



(۳)



(۲)



(۱)

۲۵۸- در کدام قاره‌های جهان، محصولات پلانٹیشن تولید می‌شوند؟

(۱) اروپا - آمریکای جنوبی - آفریقا

(۳) آفریقا - آمریکای جنوبی - آسیا

(۲) آمریکای شمالی - آفریقا - استرالیا

(۴) اروپا - آمریکای شمالی - آسیا

۲۵۹- کدام گزینه از مهم‌ترین عوامل تفاوت مرزها در جهان است؟

(۱) شرایط فرهنگی و قومی و مذهبی کشورهای هم‌مرز

(۳) نوع پدیده‌های طبیعی و انسانی دو طرف مرز

(۲) قرار گرفتن سکنه و افراد در حوالی مرز

(۴) چگونگی پیدایش

۲۶۰- به ترتیب موارد زیر مربوط به کدام نوع از فرسایش در سواحل هستند؟

«دماغه ماسه‌ای - آب‌سنگ‌های مرجانی - جزایر مرجانی - غارها»

(۱) تراکمی - کاوشی - تراکمی - کاوشی

(۳) تراکمی - تراکمی - تراکمی - کاوشی

(۲) کاوشی - تراکمی - تراکمی - کاوشی

(۴) تراکمی - کاوشی - کاوشی - کاوشی



## جامعه‌شناسی

### جامعه‌شناسی (۲)

۲۶۱- به ترتیب هر عبارت به کدام مفهوم اشاره دارد؟

- وحدت و کثرت هویت‌ها

- در سخن گفتن با دیگری، از زبان خود برای شناخت یک‌دیگر، تفاهم و تعامل استفاده می‌کنیم.

- وحدت یا کثرت هویت‌ها

- تلاش برای بسط دیدگاهی جامع نسبت به انسان و معناداری جهان

(۱) تنازع هویت‌ها - عقل تفسیری - تعارف هویت‌ها - فلسفه

(۳) تعارف هویت‌ها - عقل تفسیری - تنازع هویت‌ها - فلسفه

(۲) تعارف هویت‌ها - عقل انتقادی - تنازع هویت‌ها - علوم اجتماعی

(۴) تنازع هویت‌ها - عقل ابزاری - تعارف هویت‌ها - علوم اجتماعی

۲۶۲- کدام گزینه، به ترتیب درست (ص) یا نادرست (غ) بودن عبارتهای زیر را به درستی نشان می‌دهد؟

(الف) در مدل همانندسازی، وجود یک ساختار مشترک سیاسی و اقتصادی ضروری دانسته می‌شود که گروه‌های مختلف را به یک‌دیگر پیوند دهد.

(ب) مدینه فاضله فارابی، جامعه آرمانی مورد نظر اوست که بر محور علم سازمان یافته است.

(ج) گاهی تأکید بر تنوع و تکثر هویت‌ها و اصالت بخشیدن به آن به معنای انکار اشتراک و وحدت انسان‌هاست.

(د) عقل در معنای عام، صرفاً تلاش ذهنی و فکری عموم مردم را شامل می‌شود.

(۱) ص - ص - غ - ص (۲) غ - ص - ص - غ (۳) ص - غ - ص - غ (۴) غ - ص - غ - ص

۲۶۳- کدام گزینه به ترتیب جدول زیر را کامل می‌کند؟

(د)	عصبیت	(الف)	(ج)
باز شدن جعبه پاندورا	(ب)	نظریه آفریقایی تبار و آمریکایی بومی	وضعیت ارزش‌های عدالت و آزادی را در روابط انسانی ارزیابی می‌کند.

(۱) آنچه تا امروز به اسم علوم اجتماعی به مطالعه گروه‌ها، جوامع و فرهنگ‌ها می‌پرداخت، دانشی جهان‌شمول نبود - عامل شکل‌گیری جوامع در دیدگاه

این خلدون که آن را به همه جوامع نعیم می‌دهد - عقل انتقادی - پیدایش سیاست هویت

(۲) به حاشیه راندن و حذف هویت‌های انسانی و فرهنگی ناپسند و مخالفت با این امر نیز ناپسند می‌باشد و مبارزه با آن ارزشمند است - عامل

شکل‌گیری جامعه آرمانی ابن خلدون - عقل ابزاری - پیدایش سیاست‌گذاری هویتی

(۳) هر گروه، جامعه و فرهنگی می‌خواهد از چشم خودش به خود بنگرد و نه از چشم دیگران - تجربه تاریخی این خلدون از جوامع بی‌رامون خود -

عقل تفسیری - درآمیختن خوبی‌ها و بدی‌ها

(۴) هیچ فرهنگ و هویتی نمی‌پسندد که موضوع نظریه‌هایی باشد که در زمینه فرهنگی و تاریخی دیگری شکل گرفته‌اند - ارزیابی عقلی فارابی از جوامع زمان

خود - عقل انتقادی - عدم تشخیص و تمییز خوبی‌ها و بدی‌ها



۲۶۴- کدام گزینه به ترتیب در ارتباط با «نقد جریانی که از درون رویکرد تفسیری شکل می‌گیرد» و «مراتب علم در قرآن کریم» نادرست و درست است؟

(۱) همواره درگیر سیاست هویت هستند و پیوسته برخی را تحسین و برخی دیگر را تحقیر می‌کنند و از چشم فرهنگی و هویتی به فرهنگ‌ها و هویت‌ها می‌نگرند نه از منظری جهان‌شمول که به همه هویت‌ها و فرهنگ‌ها با یک چشم نگاه می‌کند - علوم ابزاری که نیازهای روزمره جامعه اسلامی را برطرف می‌کنند، مانند علم پزشکی، علوم فنی و مهندسی و علوم پایه که به نوعی مادر این علوم به شمار می‌آیند از جمله علوم نافع‌اند.

(۲) در این رویکرد بخشی از یک حقیقت مغفول آشکار می‌گردد که بشر همواره به سرکوبی که از طریق قدرت و ثروت صورت می‌گرفت حساس بود ولی متوجه سرکوبی‌ای که به وسیله دانش اعمال می‌شود نیست - علم به جامعه و تاریخ نیز از دیگر علوم می‌هستند که درباره چگونگی استفاده از علوم ابزاری صحبت می‌کنند و از نافع‌ترین علوم شمرده شده‌اند.

(۳) گاهی تأکید بر تنوع و تکثر هویت‌ها و اصالت بخشیدن به آن به معنای انکار اشتراک و وحدت انسان‌هاست و فرصت گفت‌وگو و معارفه انسان‌ها و فرهنگ‌ها را از بین می‌برد - مسلمانان به آموختن علم نافع تشویق شده‌اند و از یادگیری علمی که فایده‌ای نداشته باشد، منع گردیده‌اند.

(۴) در این رویکرد دانش تماماً محصول شرایط اجتماعی و فرهنگی است و جوامع و فرهنگ‌ها نیز متفاوت‌اند و درون هر جامعه‌ای گروه‌های مختلف وجود دارند، پایداری کامل به این رویکرد امکان شناخت واقعی را به انسان‌ها می‌دهد و اساس نسبی‌گرایی را انکار می‌کند - آموختن برخی علوم مانند سحر در اسلام منع شده و در مقابل، یادگیری برخی علوم، لازم و ضروری دانسته شده است.

۲۶۵ هر عبارت به ترتیب پیامد، معنا یا مفهوم، علت کدام گزینه است؟

- سرنوشت ارزش‌ها به مناسبات قدرت و ثروت سپرده می‌شود.

- اصل انقباض و اتبساط فلزات در علوم طبیعی درک می‌شود.

- جهانی شدن و توسعه ارتباطات

(۱) راه‌هایی انسان نه از بیرون علم، بلکه درون علم جست‌وجو می‌کند - عقل تجربی - درهم آمیختن فرهنگ‌ها و عدم وجود فرهنگ‌های خالص و ثابت

(۲) دایره ارزش‌ها، بیرون از دایره علم صورت گیرد - عقل ابزاری - هویت‌ها به شدت دستخوش تغییر شده و ساختن هویتی خاص توسط جوامع و گروه‌ها

(۳) جست‌وجوی ملاک‌هایی برای ارزیابی علمی درباره آرمان‌ها و هنجارها - عقل انتقادی - مقاومت در برابر هویتی که به آن‌ها تحمیل می‌شود.

(۴) ارزش‌های غالب در زندگی اجتماعی، ارزش‌های ثروتمندان و قدرتمندان خواهد بود - عقل تفسیری - توجه به مدل تکثرگرا به جای مدل همانندسازی

۲۶۶- کدام گزینه به ترتیب در ارتباط با «چهره‌های سیاست هویت» و «علوم اجتماعی فارابی»، درست و نادرست است؟

(۱) گاهی گروه‌های به حاشیه رانده‌شده را به رسمیت می‌شناسد و از آنان حمایت می‌کند - بایدها و نبایدهایی را برای زندگی اجتماعی تجویز می‌کند.

(۲) هویت ملی و وحدت و ثبات و استمرار همراه با آن مطلوب دانسته می‌شود - به توصیف و تبیین کنش‌ها و ساختارهای جوامع مختلف می‌پردازد.

(۳) به صورت افراطی بر تفاوت‌ها و گوناگونی‌ها تأکید می‌کند و سبب چندپارگی سیاسی و فرهنگی درون جوامع می‌شود - درباره هنجارها، نحوه رفتار و سبک زندگی کنشگران سخن می‌گوید و نتایج یافته‌های خود را به همه جوامع تعمیم می‌دهد.

(۴) هویت‌های خرد، ملی و فردی مورد تأکید و توجه قرار می‌گیرد و تکثر و تنوع مداوم هویت‌ها مطلوب دانسته می‌شود - رویکرد انتقادی به جامعه خود و دیگر جوامع دارد.

۲۶۷ به ترتیب «اشتراک مدل همانندسازی و مدل تکثرگرا»، «افتراق ابن خلدون و فارابی»، «اشتراک مدینه ضاله و فاسقه» و «افتراق جامعه‌شناسی انتقادی و جامعه‌شناسان پسامدرن» را کدام گزینه نشان می‌دهد؟

(۱) سیاست هویت - رویکرد انتقادی - جوامع جاهله - جست‌وجوی راه‌هایی در سرون علم

(۲) سیاست‌گذاری هویتی - رویکرد محافظه‌کارانه - انحراف نظری از مدینه فاضله - راه تشخیص و افشای سلطه را برای علوم اجتماعی حفظ می‌کند.

(۳) سیاست هویت - رویکرد انتقادی - انحراف از مدینه فاضله - راه‌هایی انسان بیرون از علم است.

(۴) سیاست‌گذاری هویتی - رویکرد محافظه‌کارانه - انحراف از مدینه فاضله - راه‌هایی انسان از درون علم است.

۲۶۸- عبارت‌های مشخص‌شده با کدام گزینه مرتبط است؟ (به ترتیب)

- بی‌شک به حاشیه راندن و حذف هویت‌های انسانی و فرهنگی ناپسند و مخالفت با این امر ناپسند و مبارزه با آن ارزشمند است، اما این سکه روی دیگری هم دارد.

- رویکردی که اساس دانش را انکار می‌کند، نمی‌تواند قابل قبول باشد.

(۱) هر فرهنگ و هویتی می‌تواند نظریه‌های متناسب با خود را تولید کند و موضوع نظریه‌هایی باشد که در زمینه تاریخی فرهنگ دیگری نیز شکل گرفته‌اند - ارزیابی دانش و شناخت خاص نسبت به سایر دانش‌ها و علوم دیگر

(۲) گاهی تأکید بر تنوع و تکثر هویت‌ها و اصالت بخشیدن به آن به معنای انکار اشتراک و وحدت انسان‌هاست - دایره میان شناخت‌های مختلف و تشخیص شناخت صحیح

(۳) برخی فرهنگ‌ها و هویت‌ها را تحسین و برخی دیگر را تحقیر می‌سازند - برون‌رفت از یافتن ملاکی برای دایره و تشخیص درست و غلط

(۴) گاهی فرصت گفت‌وگو و معارفه انسان‌ها و فرهنگ‌ها را ایجاد می‌کند - تماماً محصول شرایط اجتماعی و فرهنگی است و جوامع و فرهنگ‌ها نیز متفاوت‌اند.





۲۶۹- در ارتباط با رویکرد قرآن و جامعه آرمانی قرآن به ترتیب کدام گزینه درست است؟

- الف) فرهنگ حق دارد و در آن به کسی ظلم نمی‌شود.  
 ب) از همگان می‌خواهد که از ابزار حس و تجربه برای علم‌آموزی و شناخت حقایق و وقایع اجتماعی و تاریخی استفاده کنند.  
 ج) تا آن‌جا که بتواند به ستم‌دیدگان و مستضعفان جهان یاری می‌دهد.  
 د) قوانین حاکم بر تداوم و تغییر جوامع و امت‌های مختلف را سنت‌های الهی می‌نامد.  
 هـ) قصد ظلم به دیگر جوامع را ندارد اما ظلم دیگران را هم نمی‌پذیرد.  
 و) قرآن کریم یادآوری می‌کند که پیامبران خدا برای تعلیم معارف و ساختن جامعه و فرهنگ براساس عدالت و قسط مبعوث شده‌اند.
- ۱) ب - ج - الف - ه - و      ۲) الف - ب - ج - ه - و      ۳) و - ج - ه - الف - ب      ۴) الف - ج - د - ه - و

۲۷۰- کدام گزینه، عبارت‌های زیر را به درستی کامل می‌کند؟ (به ترتیب)

- علومی که درباره آغاز و انجام زندگی انسان یا ارزش‌ها و آرمان‌های او مانند عدالت، مسئولیت و آزادگی سخن می‌گویند از روش‌های ..... و ..... بهره می‌برند.

- ابوریحان بیرونی با استفاده از روش ..... به ارزیابی انتقادی فرهنگ جامعه هند پرداخت.

- برای انسجام‌بخشی به زندگی اجتماعی و ارتباط با دیگران از ..... کمک گرفته می‌شود.

- ۱) عقلانی - وحیانی - عقلی - عقل تفسیری      ۲) تجربی - عقلانی - حسی - عقل انتقادی  
 ۳) عقلانی - وحیانی - تجربی - عقل تفسیری      ۴) وحیانی - عقلانی - عقلی - عقل ابزاری

۲۷۱- به ترتیب هر عبارت به کدام رویکرد جامعه‌شناسی اشاره دارد؟

- به دنبال عقلانیت دیگری می‌گردد که ظرفیت و توان داوروی ارزشی داشته باشد.  
 - برای کسب دانش درباره پدیده‌های طبیعی و مادی (محسوس) از این عقل استفاده می‌کنند.  
 - برای فهم دیگران و ارتباط با آنان یا انسجام‌بخشی به زندگی اجتماعی از این عقل مدد می‌گیرد.  
 - به توصیف ارزش‌ها و هنجارهای اجتماعی بسنده می‌کند.

- ۱) جامعه‌شناسی تفسیری - جامعه‌شناسی تبیینی - جامعه‌شناسی تفسیری - جامعه‌شناسی انتقادی  
 ۲) جامعه‌شناسی انتقادی - جامعه‌شناسی تبیینی - جامعه‌شناسی تفسیری - جامعه‌شناسی تفسیری  
 ۳) جامعه‌شناسی تبیینی - جامعه‌شناسی انتقادی - جامعه‌شناسی انتقادی - جامعه‌شناسی تفسیری  
 ۴) جامعه‌شناسی انتقادی - جامعه‌شناسی تبیینی - جامعه‌شناسی تبیینی - جامعه‌شناسی تفسیری

۲۷۲- در ارتباط با جریان نسبی‌گرایی که از درون رویکرد تفسیری شکل می‌گیرد، کدام گزینه درست است؟

- ۱) علم با درست و غلط دانستن و خوب و بد کردن امور، سلطه‌گری می‌کند زیرا خوب را به معنای خوب بودن برخی افراد و گروه‌ها و بد را بد بودن برخی دیگر از آنان قلمداد می‌کنند و علم چرانی نیست که تاریکی‌ها را روشن کند و موانع را از پیش پای انسان بردارد.  
 ۲) هر نظریه‌ای درون فرهنگ و تاریخ خود تولید می‌شود و هر فرهنگ و هویتی می‌تواند نظریه‌های متناسب با خود را تولید کند، از این‌رو هیچ فرهنگ و هویتی نمی‌پسندد که موضوع نظریه‌هایی باشد که در زمینه فرهنگی و تاریخی دیگری شکل گرفته‌اند.  
 ۳) تأکید بر تنوع و تکثر هویت‌ها و اصالت بخشیدن به آن به معنای انکار اشتراک و وحدت انسان‌هاست و فرصت گفت‌وگو و معارفه انسان‌ها و فرهنگ‌ها را از بین می‌برد و مخالفت با این امر ناپسند و مبارزه با آن ارزشمند است.  
 ۴) این رویکرد می‌خواهد ظرفیت افشاگری و رهایی‌بخشی را برای علوم اجتماعی حفظ کند و این نقش را در نقد روابط و مناسبات میان افراد و گروه‌ها و فرهنگ‌ها می‌بیند و انتظار دارد علوم اجتماعی با تشخیص و داوروی سلطه در مناسبات انسانی به رهایی انسان کمک کند.

۲۷۳- در ارتباط با «انواع معانی عقل» و «ظرفیت‌های علم مدنی فارابی» به ترتیب کدام گزینه درست است؟

- ۱) عقل در معنای عام به معنای هرگونه تلاش ذهنی و فکری را شامل می‌شود که صرفاً عالمان در دانش علمی از آن استفاده می‌کنند - به توصیف و فهم کنش‌ها و ساختارهای جوامع مختلف می‌پردازد.  
 ۲) عقل معانی مختلف و کاربردهای متفاوتی دارد و برای هر کدام از این معانی و کاربردها اصطلاحات ویژه‌ای وجود دارد - درباره هنجارها، ارزش‌ها و آرمان‌های جوامع مختلف داوروی علمی می‌کند و رویکرد انتقادی به جامعه خود و دیگر جوامع دارد.  
 ۳) برای کسب هر کدام از علوم اجتماعی تبیینی، تفسیری و انتقادی (تجویزی)، نوع متفاوتی از عقل و عقلانیت به کار گرفته می‌شود - در علم مدنی فارابی با استفاده از تجربه تاریخی جوامع پیرامون خود از عصبیت به عنوان عامل شکل‌گیری جوامع یاد می‌کند و دریافت خود را به همه جوامع تعمیم می‌دهد.  
 ۴) معنای برخاستن یک فرد در جمع با کمک عقل تفسیری فهمیده می‌شود - به تبیین یعنی علت‌یابی واقعیت‌های اجتماعی و بررسی تغییرات و تحولات آن‌ها می‌پردازد و رویکردی محافظه‌کارانه دارد.



۲۷۴- به ترتیب «روایت مردان سفیدپوست اروپایی»، «ساخت یک فرهنگ مختلط که در آن تعداد کثیری از گروه‌های درگیر قومی نژادی با هم در ارتباط‌اند»، «برگزاری هر ساله جشن سال نوی چینی در آمریکا» و «روشی که او در بررسی‌های علمی در هزار سال پیش به کار گرفته بود، امروزه در تحقیقات مردم‌شناسی و جامعه‌شناسی متداول شده است». به کدام گزینه اشاره دارد؟

- ۱) دانش جهان‌شمول - دیگچه همانندسازی - سیاست‌گذاری هویتی - ابوریحان بیرونی
- ۲) علوم اجتماعی - مدل همانندسازی - سیاست هویت - ابوعلی مسکویه
- ۳) دانش اجتماعی - مدل تکثرگرا - سیاست‌گذاری هویتی - ابن خلدون
- ۴) علوم اجتماعی - دیگچه همانندسازی - سیاست هویت - ابوریحان بیرونی

۲۷۵- در مطالعه پدیده تبعیض نژادی به ترتیب «موضوع جامعه‌شناسان انتقادی»، «روش جامعه‌شناسان تبیینی» و «هدف جامعه‌شناسان تفسیری» چیست؟

- ۱) مطالعه تبعیض نژادی و معنای آن - تفسیر معنای تبعیض نژادی و تجویز گذر از آن - انتقاد از تبعیض نژادی و تجویز وضع مطلوب و راه گسترش عدالت اجتماعی
- ۲) مطالعه تبعیض نژادی و تقبیح آن - مطالعه تبعیض نژادی از طریق مشاهده مشارکتی - پیش‌بینی و کنترل تبعیض نژادی از طریق توصیف آن
- ۳) مطالعه تبعیض نژادی به عنوان پدیده اجتماعی - مطالعه تبعیض نژادی با نگاه از بیرون - توصیف و فهم معنای تبعیض نژادی برای همدلی و انسجام‌بخشی به زندگی اجتماعی
- ۴) انتقاد از تبعیض نژادی و ارزیابی آن - مطالعه تبعیض نژادی با روش حس و تجربه - تفسیر معنای تبعیض نژادی به جهت عبور از آن و راه رسیدن به وضعیت مطلوب

### جامعه‌شناسی (۱)

۲۷۶- هر عبارت به کدام مفهوم یا موضوع اشاره دارد؟ (به ترتیب)

- عامل اصلی هویت‌یابی افراد و جوامع غربی است.
- پاسخ سلام فرد سلام‌کننده

- داوری درباره آرمان‌ها و ارزش‌های بشری به تمایلات افراد و گروه‌های متفرق سپرده می‌شود.
- ناسازگاری اغلب از سطح رفتارها و هنجارها آغاز می‌شود و به سطوح عمیق‌تر یعنی عقاید و ارزش‌ها می‌رسد.

- ۱) سرمایه‌داری - پیامد ارادی که به اراده سلام‌کننده وابسته است - گسترش عقلانیت ابزاری - تزلزل فرهنگی
- ۲) توان اقتصادی - پیامد غیرارادی که به اراده فرد سلام‌کننده وابسته نیست - گسترش عقلانیت ذاتی - بحران هویت
- ۳) سرمایه‌داری - پیامد ارادی که به اراده جواب‌دهنده سلام وابسته است - زوال معنا - تزلزل فرهنگی
- ۴) توان اقتصادی - پیامد طبیعی که به اراده جواب‌دهنده سلام وابسته است - زوال عقلانیت ذاتی - تعارض فرهنگی

۲۷۷- کدام گزینه به ترتیب درست (ص) یا نادرست (غ) بودن عبارتهای زیر را به درستی نشان می‌دهد؟

الف) کنشی که ناظر به آیندگان صورت می‌گیرد، کنش اجتماعی است.

ب) نهادها در تمامی جهان‌های اجتماعی وجود دارند ولی انواع و اشکال متفاوتی دارند.

ج) آرمان اجتماعی تحقق تصور اعضای جهان اجتماعی از وضعیت مطلوب فرهنگ، سیاست، اقتصاد و خانواده است.

د) از خودبیینگ تاریخی و حقیقی به هم مرتبط‌اند یعنی اگر جهان اجتماعی به یکی از معانی از خودبیینگ دچار شود، ناگزیر به دیگری هم مبتلا می‌شود.

- ۱) ص - غ - غ - ص  
۲) ص - ص - غ - غ  
۳) غ - غ - ص - ص  
۴) غ - ص - ص - غ

۲۷۸- عبارتهای زیر به ترتیب با کدام قسمت جدول مرتبط هستند؟

جهان اجتماعی خودباخته	(ب)	مردم‌شناسان	(ج)
(د)	با الهام گرفتن از انقلاب اسلامی ایران، هویت خود را بیرون از تصاویری که جهان غرب القا می‌کرد، جست‌وجو می‌کند.	(الف)	بسیاری از متفکران، شکل‌گیری آن را تحول هویت جهان متجدد می‌دانند.

- دوران پسامدرن

- از این جا رانده و از آن جا مانده

- یکی از مهم‌ترین انتقادهای به خودمداری فرهنگ غرب و تصور ساده آن از سایر فرهنگ‌ها را مطرح کردند.

- جهان اسلام

- ۱) الف - د - ب - ج  
۲) ب - الف - د - ج  
۳) ج - د - ب - الف  
۴) ج - د - الف - ب



۲۷۹- به ترتیب پیامد، علت، معنای عبارت‌های زیر در کدام گزینه به درستی بیان شده است؟

- خودباختگی فرهنگی جوامع اسلامی

- کاستی و خلأ معنوی

- انسداد اجتماعی

۱) القای تصویری که شرق‌شناسان و تاریخ‌نگاران غربی از هویت جهان اسلام رواج می‌دادند - فراخواندن متفکران و دانشمندان اجتماعی به بازاندیشی دربارهٔ بنیان‌های عقیدتی و ارزشی جهان اجتماعی - بیشتر در جوامعی وجود دارد که موقعیت اجتماعی افراد براساس ویژگی‌های انتسابی تعیین می‌شود.

۲) قدرت سیاسی و نظامی غرب در نخستین رویارویی‌ها بخش‌هایی از ذهنیت مسلمانان را مرعوب خود کرد - ابداعات و نوآوری‌های مثبت و منفی افراد و اعضای جهان اجتماعی - به معنای باز بودن راه تحرک اجتماعی صعودی برای افراد محروم و کم‌تر برخوردار جامعه است.

۳) تقسیم هویت جوامع اسلامی در قالب عناوین قوم‌گرایانه و ناسیونالیستی - شکل‌گیری جهان اجتماعی دنیاگریز که از پاسخ‌گویی به نیازهای طبیعی و جسمانی انسان‌ها باز می‌ماند - در جوامعی که رتبه‌بندی موقعیت اجتماعی براساس سرمایه اقتصادی است، کم‌تر مشاهده می‌شود.

۴) مهم‌ترین مانع تعامل جوامع غیرغربی از جمله جهان اسلام با جهان غرب است - تشویق به عبور متفکران و دانشمندان اجتماعی از مرزهای هویت فرهنگی - در جوامعی که مبتنی بر ویژگی‌های اکتسابی هستند شرایط به گونه‌ای است که در عمل راه تحرک اجتماعی بر محرومان جامعه باز است.

۲۸۰- به ترتیب در ارتباط با «پیامدهای اقتصاد وابسته» و «علت شکل‌گیری قفس آهنین» کدام گزینه درست است؟

۱) در کوتاه‌مدت احساس رفاه بیشتری را آن هم با نوسانات زیاد برای مردم به ارمغان می‌آورد که پایدار نیست - طرد شدن عناصر معنوی و مقدس - کنترل انسان بر این جهان - دگرگون شدن و به مصرف رسیدن مواد و موجودات خامی که جهان را ساخته‌اند - قفس آهنین

۲) درآمد هنگفت و بدون زحمتی ایجاد می‌شود که باعث شکل‌گیری تولید ملی و دستاوردهای اقتصادی مانند ارتقای شاخص‌های بهداشت و درمان خواهد شد - احاطه همهٔ ابعاد وجود انسان در نظام اجتماعی پیچیده - فرصت‌رهایی از قفس خودساخته - از دست رفتن اراده و آزادی - قفس آهنین

۳) دولت بزرگی به وجود می‌آید که می‌کوشد رفاه اقتصادی را به مدد نفت و نه رواج کسب و کار افزایش دهد - تشدید رواج کنش‌های حسابگرانهٔ معضوف به دنیا - تنگ شدن عرصه بر سایر کنش‌ها - اسارت انسان‌ها در نظام اجتماعی پیچیده - قفس آهنین

۴) وضعیت شکننده‌ای ایجاد می‌شود که می‌تواند مورد سوءاستفادهٔ ضمع‌ورزان بین‌المللی قرار گیرد - رواج کنش‌هایی که اهداف دنیوی را با علوم تجربی تعقیب می‌کنند - تنگ شدن عرصه برای سایر کنش‌ها - رهایی انسان از سلطهٔ طبیعت - قفس آهنین

۲۸۱- عبارت‌های زیر به ترتیب با کدام قسمت نمودار مرتبط هستند؟

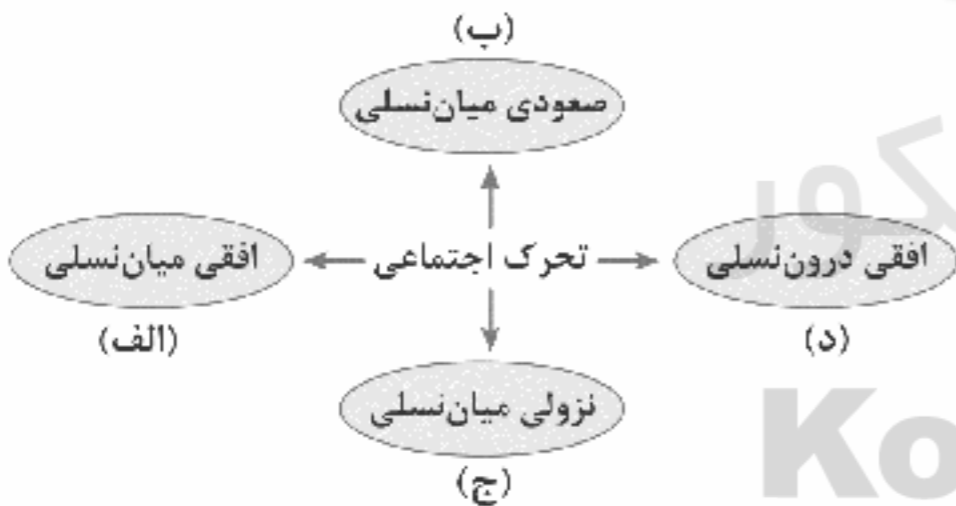

- فرزند وکیل که کارمند روابط عمومی یک شرکت می‌شود.

- دبیر جامعه‌شناسی دبیرستان آزادی، به دبیری جامعه‌شناسی دبیرستان قدس منصوب می‌شود.

- فرزند کارمند بخش خدمات سازمان فرهنگ و ارتباطات که معاون مدیر کل می‌شود.

- فرزند مدیر کل سازمان خدمات درمانی به مدیر کلی سازمان تأمین اجتماعی می‌رسد.

۴) ج - د - الف - ب

۳) ب - د - الف - ج

۲) ج - د - ب - الف

۱) ج - الف - ب - د

۲۸۲- به ترتیب هر عبارت مصداق کدام پدیده است؟

- راهنمای کنش اعضای جهان اجتماعی‌اند.

- روشی که به واسطهٔ آن، فرهنگ در افراد درونی می‌شود.

- محصول عضویت گروهی انسان‌هاست.

- قلب نیتدهٔ بیداری اسلامی

- شاخص و نشانهٔ جهان اجتماعی متجدد

۱) ارزش‌ها - اقناع - هویت اجتماعی - جامعهٔ ایران - کاهش جمعیت

۲) هنجارها - تبلیغ - هویت اکتسابی - جهان اسلام - اقتصاد

۳) ارزش‌ها - تشویق - هویت اجتماعی - جامعهٔ ایران - کاهش جمعیت

۴) آرمان‌ها - اقناع - هویت متغیر - جهان اسلام - اقتصاد



## ۲۸۳- در ارتباط با انواع ارتباط جهان‌های اجتماعی کدام گزینه درست است؟

- (۱) جهان غرب طی جنگ‌های صلیبی پس از رویارویی با فرهنگ اسلامی و پذیرش برخی لایه‌های آن به تدریج به جهان اسلام پیوست و تحولات هویتی پیدا کرد، جهان غرب قرون وسطی با عبور از عقاید و ارزش‌های مسیحیت قرون وسطی به عقاید و ارزش‌های اسلام روی آورد.
- (۲) جهان اسلام در سده‌های نخستین رویارویی با جهان‌های اجتماعی دیگر، با حفظ هویت فرهنگی آن‌ها به تعامل پرداخت و به همین دلیل عناصر سازگار با هویت خود را از آن‌ها گرفت و در موارد مورد نیاز به بازسازی آن‌ها پرداخت.
- (۳) اگر جهان اجتماعی با حفظ عقاید، آرمان‌ها و ارزش‌های خود، با جهان‌های اجتماعی دیگر تعامل و دادوستد داشته باشد و در محدودهٔ هنجارها و شیوهٔ زندگی، عناصری را از جهان اجتماعی دیگر بگیرد و در صورت لزوم، تغییرات لازم را در آن‌ها پدید آورد، زمینهٔ گسترش و پیشرفت خود را فراهم می‌آورد.
- (۴) اگر جهان اجتماعی در تعامل با جهان‌های دیگر بر عقاید و ارزش‌های خود پافشاری کند، دادوستد فرهنگی به لایه‌های عمیق آن سرایت می‌کند و در صورتی که به مرور زمان، به عقاید و آرمان‌های جهان اجتماعی مقابل پست کند، دچار تحولات هویتی می‌شود و زمینهٔ ارتباط با جهان‌های دیگر را فراهم می‌کند.

## ۲۸۴- موارد زیر به ترتیب با کدام قسمت نمودار مرتبط هستند؟

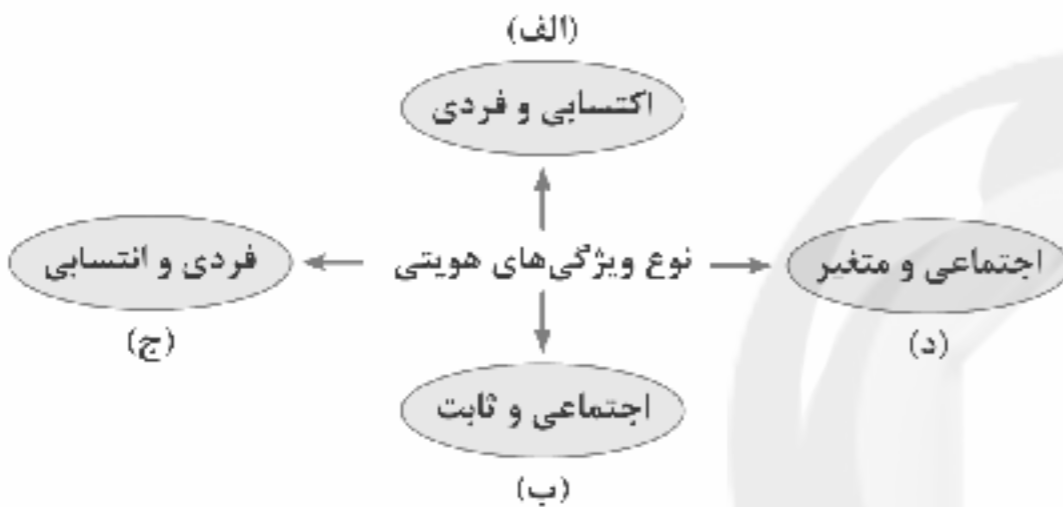

- متولد دوم اسفند ۹۹

- ایرانی

- راستگو

- کارمند

(۱) ب - ج - د - الف (۲) ج - ب - الف - د (۳) الف - د - ب - ج (۴) ج - ب - د - الف

## ۲۸۵- کدام گزینه با عبارت مقابل مرتبط است؟ «حقایق هر چند ثابت‌اند ولی از جهت قرار گرفتن در قلمرو آرمانی و واقعی تغییرپذیرند.»

- (۱) برای جهان‌های اجتماعی امکان انحراف از حق و پذیرش باطل وجود دارد، همان‌گونه که امکان خروج از باطل و قبول حق وجود دارد، اگر جوامع ایمان خود را نسبت به حقایق از دست بدهند، از حق گسسته و به سوی باطل گام برمی‌دارند.
- (۲) جوامع مختلف با ایمان به عقاید و ارزش‌های حقیقی آن‌ها را به قلمرو آرمانی و قلمرو واقعی خود وارد می‌کنند و حق و باطل بودن آن‌ها براساس توجه یا بی‌توجهی مردم جهان‌های اجتماعی مختلف تعیین نمی‌شود.
- (۳) جهان‌های اجتماعی می‌توانند بر مدار حق یا باطل بچرخند همان‌طور که حق و باطل بر مدار بی‌شناسی و گرایش آن‌ها و در مکان‌ها و زمان‌های مختلف جابه‌جا می‌شوند.
- (۴) در یک جهان اجتماعی پدیده‌ای در زمانی آرمان و حق محسوب می‌شود و در زمانی دیگر لباس واقعیت می‌پوشد، مثلاً عدالت و ایجاد شرایط مناسب برای رشد انسان‌ها و تعالی آن‌ها در جامعه‌ای حقیقی و در جامعه‌ای با مخالفت آدمیان تغییر می‌یابد.

## ۲۸۶- به ترتیب هر عبارت پیامد کدام گزینه است؟

- طی کردن مسیر یکسان جهان‌های اجتماعی

- مورد نکوهش دیگران قرار گرفتن فرد معتاد به سیگار

- تبدیل ارزش‌ها به واقعیت

- (۱) همهٔ جهان‌های اجتماعی شبیه یکدیگرند - پیامد غیرارادی سیگار کشیدن - عمل مردم مطابق ارزش‌ها
- (۲) تفاوت جهان‌های اجتماعی همانند تفاوت موجود زنده در مراحل مختلف رشد است - پیامد ارادی سیگار کشیدن وابسته به ارادهٔ فرد سیگاری - تحقق آرمان‌های اجتماعی
- (۳) شباهت همهٔ جهان‌های اجتماعی - پیامد ارادی سیگار کشیدن وابسته به ارادهٔ دیگران - عمل مردم مطابق ارزش‌ها
- (۴) دیدگاه تک‌خطی به تاریخ بشر - پیامد ارادی سیگار کشیدن وابسته به ارادهٔ دیگران - عمل مردم مطابق واقعیت‌ها



۲۸۷- به ترتیب هر عبارت به کدام مفهوم یا معنا اشاره دارد؟

- به مثابه گفت‌وگو  
- انطباق افراد با انتظارات جامعه  
- اثر انگشت  
- شعارهای انقلابی

(۱) پدیده اجتماعی - هویت اکتسابی - کنترل اجتماعی - تبلور تحولات هویتی

(۲) زندگی اجتماعی - هویت ثابت - جامعه‌پذیری - احیای هویت جهان اجتماعی

(۳) پدیده اجتماعی - هویت انتسابی - بازتولید اجتماعی - مهم‌ترین تحولات جهان اجتماعی

(۴) زندگی اجتماعی - هویت فردی - کنترل اجتماعی - تبلور تحولات هویتی

۲۸۸- کدام گزینه، عبارت‌های زیر را به درستی تکمیل می‌کند؟ (به ترتیب)

- پدیده نسل‌کشی در جهان نشانگر ..... است.

- نظریه پردازان غربی طی قرن بیستم ..... و ..... را سرفروشت مشترک و حتمی بشریت می‌دانستند.

- فرصت‌ها و محدودیت‌های جهان اجتماعی به صورت ..... و ..... افراد ظاهر می‌شوند.

(۱) ابعاد سیاسی جمعیت - دنیوی شدن - تجدد - حقوق - تکالیف

(۲) ابعاد هویتی جمعیت - سکولاریسم - دنیوی شدن - حقوق - تکالیف

(۳) ابعاد سیاسی جمعیت - سکولاریسم - مدرن شدن - افق‌ها - ظرفیت‌های

(۴) ابعاد اقتصادی جمعیت - سکولاریسم - دنیوی شدن - حقوق - تکالیف

۲۸۹- هر عبارت نشانه کدام نوع فرهنگ و جهان می‌باشد؟

- محصول انحراف بشر از فرهنگ توحیدی است.

- در جهت برخورداری از زندگی دنیوی و تسلط انسان بر این عالم گام برمی‌دارد.

- جهان دیگر انکار می‌شود یا در محدوده منافی که برای خواسته‌های این‌جهانی بشر دارد، پذیرفته می‌شود.

- هویت‌هایی که ابعاد متعالی و الهی انسان را نفی کنند، به رسمیت شناخته نمی‌شوند.

(۱) فرهنگ دنیوی - جهان متجدد - فرهنگ اساطیری - جهان سکولار

(۲) فرهنگ اساطیری - جهان متجدد - فرهنگ سکولار - جهان دینی

(۳) فرهنگ معنوی - جهان اجتماعی - فرهنگ اساطیری - جهان دینی

(۴) فرهنگ اساطیری - جهان بعد از رنسانس - فرهنگ سکولار - جهان سکولار

۲۹۰- در ارتباط با «لایه‌های جهان اجتماعی» و «تفاوت‌های میان جهان اجتماعی» کدام گزینه نادرست است؟

(۱) لایه‌های سطحی هم تأثیرات محدودتری دارند و هم کم‌تر در معرض تغییرند - تفاوت‌هایی که به آرمان‌ها و اعتقادات اصلی بازمی‌گردد، از نوع تفاوت‌های میان جهان‌های اجتماعی مختلف است.

(۲) عمیق‌ترین لایه جهان اجتماعی، عقاید کلانی هستند که بر ارزش‌های اجتماعی تأثیر می‌گذارند - گاهی زبان و لهجه مردم دگرگون می‌شود، گاه نیز جمعیت ثابت می‌ماند ولی نشان از ظهور جهان اجتماعی جدید ندارد.

(۳) لایه‌های عمیق تأثیرات همه‌جانبه و فراگیر دارند و بیشتر در معرض تغییر قرار می‌گیرند - تفاوت‌هایی که مربوط به لایه‌های عمیق جهان اجتماعی و عناصر محوری باشد، درون یک جهان اجتماعی واحد رخ می‌دهد.

(۴) تغییر برخی از هنجارها و نمادها تا زمانی که به تغییر در لایه‌های عمیق منجر نشود، موجب تحول و تغییر بنیادین جهان اجتماعی نمی‌شود - تفاوت‌هایی که به حوزه نمادها و هنجارها بازمی‌گردد، از نوع تفاوت میان جهان‌های اجتماعی مختلف نیست.



۲۹۱- کدام عبارت با دیدگاه‌های ابن‌سینا درباره جهان طبیعت سازگار است؟

(۱) منتأ و مبدأ حرکات و تحولات آن، همان طبیعت جزئی حاکم بر آن است.

(۲) هر جزئی از طبیعت، نشان‌دهنده جریان کلی حاکم بر آن است.

(۳) با توجه به احسن بودن نظام جهان، هر موجودی ضرورتاً به کمال می‌رسد.

(۴) مرتبه‌ای از مراتب هستی است که خصوصیات ویژه خود را دارد.



۲۹۲- از نظر ابن سینا، تأمل در رابطه طبیعت با ماوراء طبیعت و خدا در کنار تحقیق در روابط میان پدیده‌ها، .....

- ۱) سبب می‌شود که یک دانشمند به ابعاد ظاهری اشیاء و موجودات توجهی نکند.
- ۲) دانشمند و محقق را صرفاً از ظاهر پدیده‌ها عبور می‌دهد.
- ۳) یک دانشمند را مصداق آیه شریفه «أَمَا يَخْشَى اللَّهَ مِنْ عِبَادِهِ الْعُلَمَاءُ» می‌سازد.
- ۴) هر دانشمندی را به خشوع در برابر حق و تهذیب نفس و علم حضوری وامی‌دارد.

۲۹۳ با توجه به دیدگاه‌های ابن سینا، نمی‌توان گفت:

- ۱) چون نظام طبیعت «بهترین نظام» ممکن است لذا با نگاه کردن به بخش کوچکی از آن، می‌توان درباره جهان طبیعت داوری کلی کرد.
- ۲) نفی طبیعت و نفی ساختار ذاتی داشتن موجودات، به معنی نفی قانونمندی و عدم امکان پیش‌بینی برای اشیاء و موجودات جهان است.
- ۳) چون خداوند، عالم طبیعت را با لطف و عنایت خود پدید آورده پس می‌توان گفت که طبیعت یک مجموعه دارای اعتدال و رو به کمال است.
- ۴) علاوه بر مطالعه عالم طبیعت، برای کشف ویژگی‌ها و روابط پدیده‌های آن باید در رابطه وجودی این عالم با مبدأ کل جهان هستی نیز تأمل کرد.

۲۹۴- در مورد فلسفه اشراق سهروردی .....

- ۱) نمی‌توان گفت؛ با این‌که از شهود عرفانی کمک می‌گیرد، اما از روش فلسفی و استدلالی خارج نمی‌شود.
- ۲) می‌توان گفت؛ در روش اشراقی با تقویت عقل، هم تصفیه نفس و هم تفکر فلسفی محقق می‌شود.
- ۳) می‌توان گفت؛ از فلسفه استدلالی محض خارج نشده اما نیم‌نگاهی به عرفان و شهود در آن شده است.
- ۴) نمی‌توان گفت؛ در آن، هر چه از طریق استدلال به دست آمده، از طریق شهود تعمیم می‌یابد.

۲۹۵- فلسفه مشاء بر محور مفهوم ..... استوار است اما در حکمت اشراق، اصطلاح ..... نقش محوری دارد. بر همین اساس، خداوند در

فلسفه مشاء و اشراق به ترتیب ..... و ..... نامیده می‌شود.

- ۱) وجود - نور - واجب‌الوجود - نور الانوار
- ۲) نور - وجود - واجب‌الوجود - نور الانوار
- ۳) نور - وجود - نور الانوار - واجب‌الوجود
- ۴) وجود - نور - نور الانوار - واجب‌الوجود

۲۹۶- عبارت «جهان هیچ‌گاه از حکیمی که چنین باشد، خالی نیست» از کدام فیلسوف اسلامی است و موضوع آن چیست؟

- ۱) ابن سینا - حکیم مشایی
- ۲) سهروردی - حکیم متأله
- ۳) سهروردی - حکیم مشایی
- ۴) ابن سینا - حکیم متأله

۲۹۷- کدام گزینه عامل اصلی توجه به عقل و عقلانیت در جهان اسلام نیست؟

- ۱) آرای فلاسفه مسلمان
- ۲) سیره پیامبر اکرم (ص)
- ۳) سخنان پیشوایان دینی
- ۴) پیام الهی

۲۹۸- در اندیشه فارابی، واسطه فیض‌رسانی خداوند به عوالم دیگر و عامل فیض‌رسانی به عقل انسان به ترتیب در کدام گزینه به درستی بیان شده است؟

- ۱) موجودات مجرد - آفریننده جهان
- ۲) اراده و مشیت باری تعالی - عقل فعال
- ۳) موجودات مجرد - عقل فعال
- ۴) اراده و مشیت باری تعالی - آفریننده جهان

۲۹۹- در بیت «غیر این عقل تو، حق را عقل‌هاست / که بدان تدبیر اسباب سماست»، «حق را عقل‌هاست» عبارت است از .....

- ۱) عقل بالملکه
- ۲) عقل به عنوان موجود متعالی
- ۳) عقل بالمستفاد
- ۴) عقل به عنوان قوه استدلال

۳۰۰- در اندیشه ابن سینا، نهایت درجه کمال انسانی همان عقل ..... به شمار می‌رود.

- ۱) بالملکه
- ۲) هیولائی
- ۳) بالفعل
- ۴) بالمستفاد

۳۰۱- کدام عبارت با نظر ملاصدرا هماهنگ است؟

- ۱) هر چند که عقل و وحی الهی دو منبع مستقل‌اند، اما با این وجود، مؤید یک‌دیگر هم هستند.
- ۲) اثبات حقانیت دین و اداره امور زندگی، تنها دو وظیفه‌ای است که عقل انسانی برعهده دارد.
- ۳) وحی الهی همواره و در هر حالتی، فقط آن سخنی را می‌گوید که عقل بشر به آن رسیده است.
- ۴) هر چه را که وحی الهی گفته است، انسان باید بتواند آن را با عقل و از طریق برهان اثبات کند.

۳۰۲- پدیدآور «رساله معراجیه» کیست و در این رساله، نسبت امام علی (ع) در میان خلق مانند کدام دو نسبت معرفی شده است؟

- ۱) ملاصدرا - معقول در میان محسوس
- ۲) ابن سینا - معقول در میان محسوس
- ۳) ابن سینا - محسوس در میان معقول
- ۴) ملاصدرا - محسوس در میان معقول

۳۰۳- به ترتیب، آخرین دیدگاه‌های فلسفی ابن سینا در کدام کتاب مطرح شده و کامل‌ترین مرجع حکمت مشائی کدام اثر فلسفی است؟

- ۱) شفا - اشارات و تنبیهات
- ۲) اشارات و تنبیهات - نجات
- ۳) اشارات و تنبیهات - شفا
- ۴) شفا - نجات

۳۰۴- درباره سازگاری فلسفه با دین، کدام گزینه درست نیست؟

- ۱) آرای فیلسوفان یونانی، علی‌رغم دستاوردهای درخشان توحیدی‌شان، هیچ کدامشان با دین سازگار نیستند.
- ۲) فلسفه، دانش و شاخه‌ای از معرفت است که هر فردی از هر ملت و نژادی می‌تواند وارد این شاخه از دانش بشود.
- ۳) در درستی و نادرستی یک دانش عقلی فقط استدلال است که داوری می‌کند.
- ۴) در دانش فلسفه، بهره‌گیری از دستاوردهای متفکران دیگر ضروری است.



۳۰۵- در ارتباط با سیر تطور فلسفه اشراقی توسط شیخ اشراق کدام گزینه صحیح است؟ (به ترتیب)

- ۱) شروع سفرها همراه با سلوک معنوی - آشنایی با اندیشه‌های ابن‌سینا - رسیدن به درجات برتر حکمت - ارائه مکتب جدید اشراقی - تحریر حکمة‌الاشراق
- ۲) آشنایی با اندیشه‌های ابن‌سینا - شروع سفرها همراه با سلوک معنوی - رسیدن به درجات برتر حکمت - تحریر حکمة‌الاشراق - ارائه مکتب جدید اشراقی
- ۳) رسیدن به درجات برتر حکمت - آشنایی با اندیشه‌های ابن‌سینا - شروع سفرها همراه با سلوک معنوی - تحریر حکمة‌الاشراق - ارائه مکتب جدید اشراقی
- ۴) آشنایی با اندیشه‌های ابن‌سینا - رسیدن به درجات برتر حکمت - شروع سفرها همراه با سلوک معنوی - ارائه مکتب جدید اشراقی - تحریر حکمة‌الاشراق

### فلسفه یازدهم

۳۰۶- کدام عبارت درست نیست؟

- ۱) تفاوت اساسی فلسفه با سایر علوم در استفاده از روش عقلی و ارائه دیدگاه‌های کلی است.
- ۲) نخستین گام برای فرار گرفتن در مسیر درست تفکر فلسفی، آگاهی از مجهولات خود است.
- ۳) نمی‌توان گفت که کسی که به تفکر فلسفی رسید، دیگر نیازی به تفکر در حوزه فطرت اول ندارد.
- ۴) فلسفه مانند سایر علوم قانونمند است و با استفاده از روش عقلی و قیاسی، مسائل خاص خود را بررسی می‌کند.

۳۰۷- می‌توان گفت که فلسفه‌های مضاف .....

- ۱) پل ارتباطی میان شاخه‌های مهم فلسفه و سایر علوم بشری است.
- ۲) مسائل خاص فلسفه را وارد حیطه‌های گوناگون دانش می‌کند.
- ۳) یاسخگویی هرگونه سؤال درباره علوم و فنون مختلف بشری است.
- ۴) درصدد بحث و بررسی اصل و حقیقت وجود و مسائل پیرامون آن است.

۳۰۸- با توجه به تمثیل غار افلاطون، به هنگام بازگشت مجدد زندانی آزادشده از غار به درون غار و جایگاه قبلی خود، خطاب به اطرافیان چه خواهد

گفت و واکنش افراد درون غار به ترتیب، چیست؟

- ۱) این سایه‌ها حقیقی نیستند - حرف او را خنده‌دار تلقی خواهند کرد.
- ۲) حقیقتی که ما می‌پنداشتیم، نادرست است - آن‌ها خواهند گفت که او بینایی‌اش را از دست داده است.
- ۳) این سایه‌ها حقیقی نیستند - حقیقت را حویا خواهند شد.
- ۴) حقیقتی که ما می‌پنداشتیم، نادرست است - آن‌ها خواهند گفت ما نمی‌توانیم حقیقت را دریابیم.

۳۰۹- این استدلال که نمی‌توان گفت «نیستی، هست» از کیست و کدام عبارت را می‌توان از آن نتیجه گرفت؟

- ۱) پارمنیدس - وجود، همان «بودن» و صیورورت همان «شدن» است.
- ۲) گرگیاس - از هیچ، هیچ چیز به وجود نمی‌آید و در جهان واقع، نیستی راه ندارد.
- ۳) گرگیاس - «بودن» و «شدن» از ویژگی‌های اساسی موجودات است.
- ۴) پارمنیدس - حقیقت هستی، یک امر واحد ثابت است و حرکت و شدن ندارد.

۳۱۰- کدام عبارت را نمی‌توان از دفاعیات سقراط در دادگاه نتیجه گرفت؟

- ۱) خدا را می‌توان از طریق صفات وی اثبات کرد؛ چون کسی که صفات چیزی را بپذیرد، منکر وجود آن نمی‌شود.
- ۲) هر کسی که در جست‌وجوی دانش و حقیقت از دستور خدا سرپیچی کند، مستحق مجازات است.
- ۳) به خدایی گرفتن خورشید و ماه، درست نیست و هر کس چنین کند، سزاوار سزانش است.
- ۴) هر کسی که ادعای دانایی کند، در واقع به دنبال رسیدن به حقیقت نیست.

۳۱۱- هر یک از عبارتهای زیر به ترتیب به کدام یک از حیطه‌های معرفت‌شناسی مربوط می‌شود؟

الف) معرفت، همان دانستن و آگاهی نسبت به چیزی است.

ب) حقایق فراوانی در عالم هست که آن‌ها را نمی‌دانیم و نمی‌شناسیم.

ج) انسان علاوه بر امور محسوس، امور نامحسوس را هم می‌تواند بشناسد.

- ۱) امکان شناخت - ابزارهای شناخت - قلمرو شناخت
- ۲) ماهیت شناخت - امکان شناخت - قلمرو شناخت
- ۳) امکان شناخت - قلمرو شناخت - ابزارهای شناخت
- ۴) ماهیت شناخت - امکان شناخت - ابزارهای شناخت

۳۱۲- مهم‌ترین استدلال کسانی که در طرفداری از «امکان شناخت و توانایی بشر برای رسیدن به معرفت» سخن گفته‌اند، در کدام گزینه به درستی

بیان شده است؟

- ۱) صرفاً از طریق باور بشر به امکان شناخت خود و پدیده‌های دیگر به طور اکتسابی
- ۲) به واسطه شک انسان‌ها در توانایی خود برای شناخت همه امور محسوس و غیرمحسوس
- ۳) به واسطه پذیرش امکان شک و اشتباه در اصل دانستن و همه دانسته‌های بشری
- ۴) از طریق دستیابی انسان به دانش‌های مختلف در رشته‌ها و شاخه‌های گوناگون علم



۳۱۳- درک کدام مورد مستلزم بهره‌گیری صرف از قواعد شناخت عقلی نیست؟

- (۱) بسیاری از مباحث مربوط به کل هستی  
 (۲) ذات و صفات خداوند  
 (۳) قانون و مصادیق علّیت  
 (۴) بسیاری از مسائل علم ریاضی

۳۱۴- به ترتیب، باور نسبی‌گرایی بر چه مبنایی استوار است و اوگوست کنت به چه چیز معتقد نبود؟

- (۱) نسبی بودن اعتبار شناخت - تنها اموری که حس می‌شوند، ارزش پژوهش و تحقیق را دارند.  
 (۲) معتبر بودن شناخت هر فرد برای همه اشخاص - به طور کلی، امور ماوراءحسی ارزش معرفتی ندارند.  
 (۳) نسبی بودن شناخت فرد و اعتبار شناختش - اموری که از طریق تجربه به دست می‌آیند، معرفت محسوب می‌شوند.  
 (۴) نسبی بودن شناخت هر فرد متناسب با ویژگی‌های خود - عقل ابزار کسب معارف غیرحسی است.

۳۱۵- به عقیده علامه طباطبایی، ریشه نظر ملاصدرا در کار کدام فیلسوفان پیش از او به چشم می‌خورد؟

- (۱) شیخ بهایی - ابن‌سینا - خواجه نصیرالدین طوسی  
 (۲) معلم نانی - ابن‌سینا - سهروردی  
 (۳) میرداماد - شیخ بهایی - شیخ اشراق  
 (۴) میرداماد - معلم اول - شیخ بهایی

۳۱۶- کدام جریان فکری در دوره جدید اروپا، حضور فعال‌تر و تأثیرگذارتری بر فرهنگ و زندگی اروپاییان معاصر داشته است و عقیده آن جریان فکری چه بود؟

- (۱) عقل‌گرایی - همانند فلاسفه نخستین یونان، معتقد به وجود «روح» یا «نفس» بودند.  
 (۲) حس‌گرایی - همانند فلاسفه نخستین یونان، حقیقت انسان را «روح» یا «نفس» می‌دانستند.  
 (۳) تجربه‌گرایی - «روح» یا «نفس» را چیزی فرعی نسبت به بدن تلقی می‌کردند.  
 (۴) عقل‌گرایی - روح و بدن کاملاً از یکدیگر مجزا هستند و خاصیت‌های متفاوت دارند.

۳۱۷- به ترتیب، «معتقدین به روح و بدن» و «معتقدین به انسان تک‌ساحتی» در کدام گزینه به درستی آمده است؟

- (۱) افلاطون و ارسطو - کانت و هابز  
 (۲) دکارت و کانت - هابز و مارکس  
 (۳) داروینیست‌ها و دکارت - کانت و مارکس  
 (۴) دکارت و هابز - داروینیست‌ها و مارکس

۳۱۸- کدام عبارت در توصیف سهروردی درست نیست؟

- (۱) نه تنها یکی از فیلسوفان بزرگ جهان اسلام است بلکه هم‌چنین یک عارف و سالک الی الله محسوب می‌شود.  
 (۲) برای توصیف بی‌قراری و کوشش روح برای رسیدن به جایگاه اصلی‌اش، شعری به زبان عربی سرود و وضعیت روح را با بیانی تمثیلی، در آن شرح داد.  
 (۳) با بهره‌مندی از الهامات و اشرافات معنوی، بسیاری از حقایق را از طریق شهود درونی به دست آورد و تلاش کرد آن‌ها را به زبان فلسفه و استدلال بیان کند.  
 (۴) او عقیده داشت که نفس انسان، همان جنبه نورانی وجود و جسم و بدن او، همان جنبه ظلمانی اوست.

۳۱۹- با توجه به دیدگاه‌های فیلسوفان دوره یونان باستان در مورد معیار فعل اخلاقی؛ به ترتیب، افلاطون و ارسطو از چه واژه‌هایی و به چه معنایی استفاده کردند؟

- (۱) اعتدال - عدالت - حد وسط بین افراط و تفریط - حاکمیت عقل بر سایر قوای انسانی  
 (۲) عدالت - اعتدال - حاکمیت عقل بر سایر قوای انسانی - حد وسط بین افراط و تفریط  
 (۳) عدالت - اعتدال - حد وسط بین افراط و تفریط - حاکمیت عقل بر سایر قوای انسانی  
 (۴) اعتدال - عدالت - حاکمیت عقل بر سایر قوای انسانی - حد وسط بین افراط و تفریط

۳۲۰- دیدگاه ابن‌سینا در فلسفه اخلاق بیشتر به دیدگاه ..... نزدیک است و به عقیده فیلسوفان مسلمان، شناخت فضائل و رذائل .....

- (۱) افلاطون و ارسطو - مشروط به وجود پشتوانه‌ای از جنس خداست و بنابراین اگر خداوند ما را به کسب فضائل ترغیب نماید، عمل به آن‌ها قطعی و حتمی می‌شود.  
 (۲) دکارت و کانت - امری ذاتی است و به وسیله عقل نیز قابل درک است؛ اما این تمایل ذاتی به تنهایی برای ترک رذائل و کسب فضائل اخلاقی کافی نیست.  
 (۳) دکارت و کانت - مشروط به وجود پشتوانه‌ای از جنس خداست و بنابراین اگر خداوند ما را به کسب فضائل ترغیب نماید، عمل به آن‌ها قطعی و حتمی می‌شود.  
 (۴) افلاطون و ارسطو - امری ذاتی است و به وسیله عقل نیز قابل درک است؛ اما این تمایل ذاتی به تنهایی برای ترک رذائل و کسب فضائل اخلاقی کافی نیست.





# آزمون‌های سراسری گاج

گزینه دروس را انتخاب کنید.

سال تحصیلی ۱۴۰۰-۱۳۹۹

## پاسخ‌های تشریحی

### پایه دوازدهم انسانی

#### دوره دوم متوسطه

نام و نام خانوادگی:	شماره داوطلبی:
تعداد سؤالاتی که باید پاسخ دهید: ۲۸۰	مدت پاسخگویی: ۲۶۵ دقیقه

عناوین مواد امتحانی آزمون گروه آزمایشی علوم انسانی، تعداد سؤالات و مدت پاسخگویی

ردیف	مواد امتحانی	تعداد سؤال	شماره سؤال		مدت پاسخگویی
			از	تا	
۱	فارسی	۲۵	۱	۲۵	۱۸ دقیقه
۲	زبان عربی (عمومی)	۲۵	۲۶	۵۰	۲۰ دقیقه
۳	دین و زندگی	۲۵	۵۱	۷۵	۱۷ دقیقه
۴	زبان انگلیسی	۲۵	۷۶	۱۰۰	۲۰ دقیقه
۵	ریاضیات	۱۵	۱۰۱	۱۱۵	۳۵ دقیقه
		۱۰	۱۱۶	۱۲۵	
		۱۰	۱۲۶	۱۳۵	
۶	اقتصاد	۲۰	۱۳۶	۱۵۵	۲۰ دقیقه
۷	علوم و فنون	۱۵	۱۵۶	۱۷۰	۲۵ دقیقه
		۱۰	۱۷۱	۱۸۰	
		۱۰	۱۸۱	۱۹۰	
۸	زبان عربی (اختصاصی)	۱۰	۱۹۱	۲۰۰	۱۰ دقیقه
۹	تاریخ	۱۰	۲۰۱	۲۱۰	۲۰ دقیقه
		۱۰	۲۱۱	۲۲۰	
		۱۰	۲۲۱	۲۳۰	
۱۰	جغرافیا	۱۰	۲۳۱	۲۴۰	۲۰ دقیقه
		۱۰	۲۴۱	۲۵۰	
		۱۰	۲۵۱	۲۶۰	
۱۱	جامعه‌شناسی	۱۵	۲۶۱	۲۷۵	۳۰ دقیقه
		۱۵	۲۷۶	۲۹۰	
۱۲	فلسفه	۱۵	۲۹۱	۳۰۵	۳۰ دقیقه
		۱۵	۳۰۶	۳۲۰	

# آزمون‌های سراسر گاج

دروس	طراحان	ویراستاران علمی
فارسی	امیرنجات شجاعی	اسماعیل محمدزاده مسیح گرجی - مریم نوری‌نیا
زبان عربی	روح‌اله اصغری	حسام حاج مؤمن - شاهر مرادیان یرسا فیلو
دین و زندگی	مرتضی محسنی کبیر محمد آفصالج - امیررضا عمران‌پور	بهاره سلیمی - عطیه خادمی
زبان انگلیسی	امید یعقوبی فرد - حسین طیبی	حسین طیبی - مریم پارسائیان
ریاضیات	محمد یگانه	ندا فرهنگتی - مریم ولی‌عابدینی مینا نظری
اقتصاد	سیدامیر حسین میراسکندری	مریم پارسائیان - فاطمه ساریختی سیده مریم میرقاسمی
تاریخ	محمداسماعیل سلمان‌پور	سیده مریم میرقاسمی - فاطمه ساریختی مریم پارسائیان - لیلا عباسی
جغرافیا	محسن مصلائی	مریم پارسائیان - سیده مریم میرقاسمی زهرا فروغی هریس - لیلا عباسی
جامعه‌شناسی	مینا تاجیک	مریم پارسائیان - دقیه بژند مریم میرقاسمی - الهام رضایی
فلسفه	حیدر جلالی	مریم پارسائیان - مریم جمشیدی

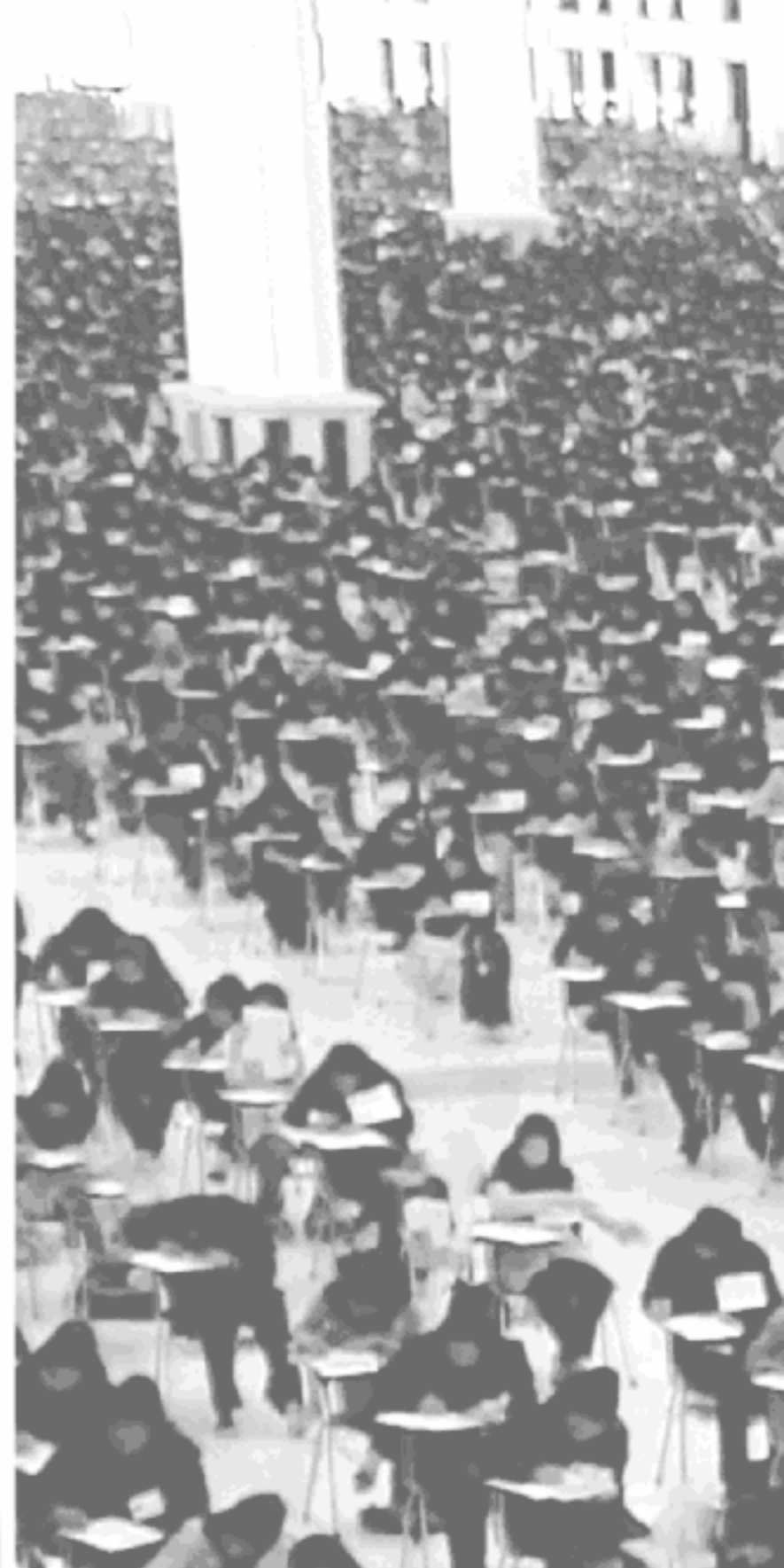

فروشگاه مرکزی گاج: تهران - خیابان انقلاب  
نیش بازارچه کتاب

اطلاع رسا و ثبت نام: ۰۲۱-۶۴۲۰

نشانی اینترنتی: www.gaj.ir

سایت کنکور  
Konkur.in

## آماده‌سازی آزمون

مدیریت آزمون: ابوالفضل مزرعتی

بازبینی و نظارت نهایی: سارا نظری

برنامه‌ریزی و هماهنگی: مریم جمشیدی عینی - مینا نظری

بازبینی دفترچه: بهاره سلیمی - عضبه خادمی

ویراستاران فنی: سانز فلاحی - مروارید شاه‌حسینی - مریم پارسائیان - زهرا رجبی

سرپرست واحد فنی: سعیده فاسمی

صفحه‌آرا: فرهاد عبدی

طراح شکل: فاطمه میناسرشت

حروف‌نگاران: یگانه روزبهانی - زهرا نظری‌زاد - مهتاز السادات کاظمی - ربابه الطافی - مینا عباسی  
فرزانه فتاحی

امور چاپ: علی مزرعتی

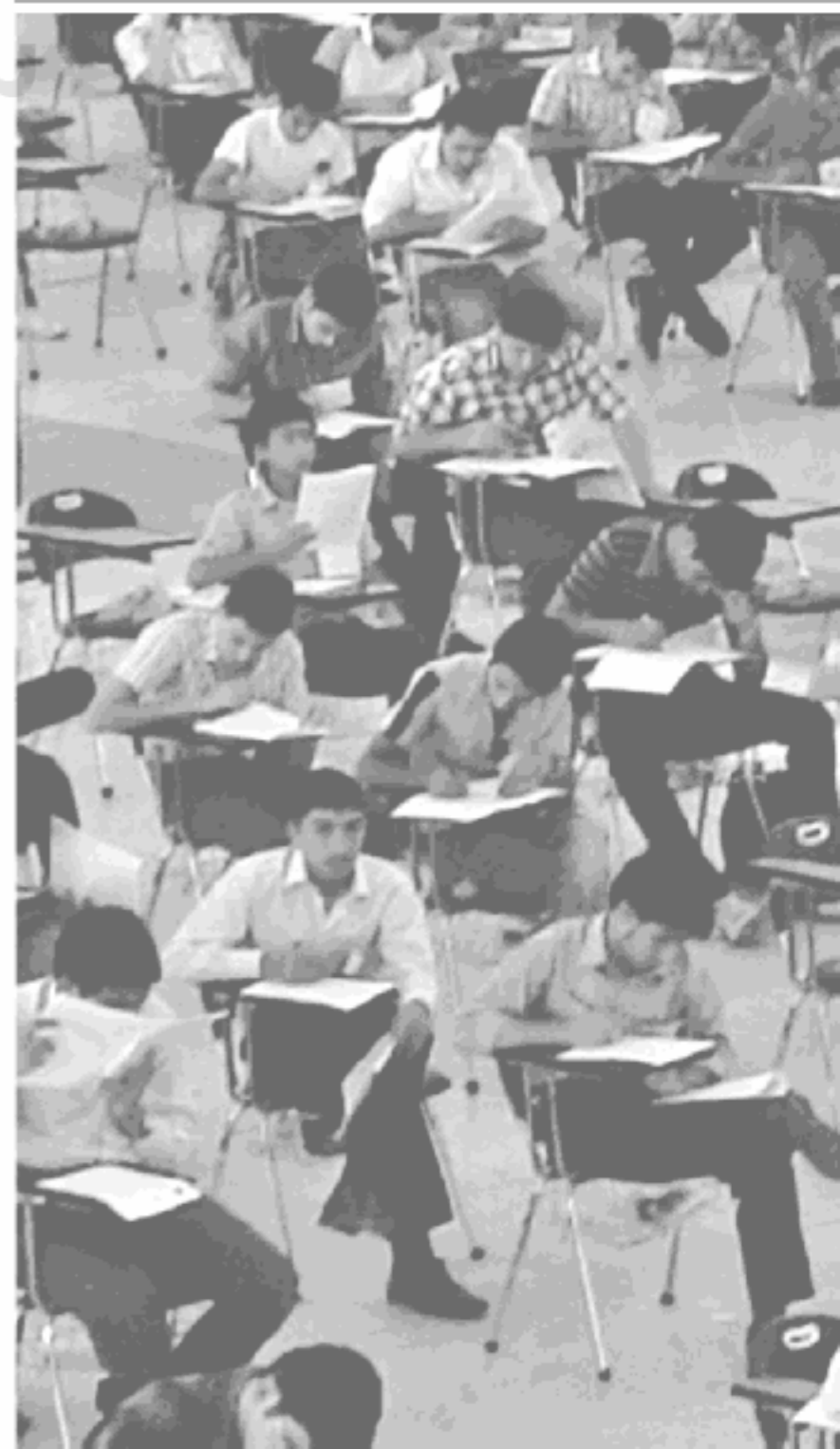

به نام خدا

## حقوق دانش‌آموزان در آزمون‌های سراسری گاج

داوطلب گرامی؛ با سلام در اینجا شما را با بخشی از حقوق خود در آزمون‌های سراسری گاج آشنا می‌نمایم:

۱- اطلاعات شناسنامه‌ای و آموزشی شما مانند نام، نام خانوادگی، جنسیت و گروه آزمایشی بایستی به صورت صحیح در بالای پاسخ‌برگ درج شده باشد.

۲- آزمون‌های سراسری گاج باید راس ساعت اعلام شده در دفترچه، شروع و خاتمه یابد.

۳- محل برگزاری آزمون باید از لحاظ سرمایش و گرمایش، نور کافی، نظافت و سایر موارد در حد مطلوب و استاندارد باشد.

۴- سؤالات آزمون‌های سراسری گاج بایستی نزدیک‌ترین سؤالات به کنکور سراسری باشد و عاری از هرگونه اشکال علمی و تایپی باشد.

۵- در هنگام برگزاری آزمون باید تغذیه رایگان دریافت نمایید.

۶- بعد از هر آزمون و به هنگام خروج از جلسه آزمون بایستی پاسخ‌نامه‌ی تشریحی هر آزمون را دریافت نمایید.

۷- کارنامه‌ی هر آزمون بایستی در همان روز آزمون به روش‌های ذیل تحویل شما گردد:

• مراجعه به سایت گاج به نشانی [www.gaj.ir](http://www.gaj.ir)

• مراجعه به نمایندگی.

۸- خدمات مشاوره‌ی رایگانی که در طی ۱ مرحله آزمون (ویژه داوطلبان آزاد) ارائه می‌گردد شامل:

• برگزاری جلسه مشاوره حضوری به صورت انفرادی حداقل یکبار در طی هر آزمون توسط رابط تحصیلی.

• تماس تلفنی حداقل ۲ بار در طی هر آزمون توسط رابط تحصیلی.

• تماس تلفنی با اولیا حداقل یکبار در هر فاز [ آزمون‌های سراسری گاج در چهار فاز تابستانه، ترم اول، ترم دوم و جامع برگزار می‌گردد].

• بررسی کارنامه آزمون توسط رابط تحصیلی در هر آزمون.

چنانچه در هر یک از موارد فوق کمبود و یا نقصی مشاهده نمودید لطفاً بلافاصله با تلفن ۶۴۲-۲۱ + تماس حاصل نموده و مراتب را اطلاع دهید.



در گاج، بهترین صدا،

صدای دانش‌آموز است.



## فارسی

## ۱ | معنی درست واژه در سایر گزینه‌ها:

(۱) جلاجل: جمع جلجل، زنگ، زنگوله (زنگوله‌ها درست است)

(۳) درزی: خیاط

(۴) برگاشتن: برگردانیدن

## ۲ | معانی واژه‌ها: هنگامه: عوغا، داد و فریاد، شلوغی، جمعیت

مردم / چلمن: آن‌که زود فریب می‌خورد، هالو: بی‌عرضه، دست و پا چلفتی /

هژیر: چابک، هوشیار، نیکو / غنا: سرود، نغمه، آوازخوانی، دستگاه موسیقی /

گرم‌رو: مشتاق، به شتاب رونده و چالاک، کوشا / دمان: خروشنده، غزنده،

مهیب، هولناک

## واژگان غیر مرتبط در سایر گزینه‌ها:

(۱) آدم قد دراز

(۲) نوانگر

(۳) شیر

## ۳ | معنی درست واژه‌ها:

زُقه: نامه (توقیع: امضای نامه و فرمان)

خفیه: مخفیگاه

بلامعارض: بی‌رقیب

جُل: پوشش

غنود: سبزه‌کار، دشمن و بدخواه (جنود: جمع جند، لشکریان، سپاهیان)

غارب: میان دو کتف (آخره: چنبره گردن، قوس زیر گردن)

بهیمه: چارپا، ستور

لگام: افسار، دهنه اسب

تَلَطَّف: مهربانی، اظهار لطف و مهربانی کردن، نرمی کردن

## ۴ | املاي درست واژه‌ها: هول: هراس، ترس، بیم (حول: پیرامون) /

عمارت: بنا (امارت: فرمانروایی)

نکته: املاي «هول» (ترس) با توجه به واژه «مخاطره (خود را به خطر

آفکندن)»، به دست می‌آید و املاي «عمارت» با توجه به واژه «خوب» و عبارت

«روی به خرابی نهد» به دست می‌آید.

## ۵ | املاي درست واژه: ذی: صاحب

نکته: املاي «ذی (صاحب)» با توجه به معنی بیت و هم‌نشینی با واژه

«عزت» به دست می‌آید. (ذی‌عزت: صاحب عزت)

## ۶ | املاي درست واژه‌ها:

الف) زجر: آزار، اذیت، شکنجه

د) افکنده‌گی: افکندگی

توجه: طرح سؤال از رسم‌الخط و واژه‌ها مطابق با بودجه‌بندی آزمون‌های

سراسری نظام جدید نیست؛ اما با توجه به رعایت نشدن این موضوع در

آزمون‌های سراسری سال ۹۹ لازم دیدیم که با نمونه آن روبه‌رو شوید.

توجه: واژه سراسری «محظور» با املاي «محدور» نیز صحیح است. (واژه‌نامه

فارسی ۳، ص ۱۷۶)

## ۷ | نام پدیدآورندگان آثار:

گوشواره عرش: سیدعلی موسوی گرمارودی

داستان‌های صاحب‌دلان: محمدی اشتهاردی

اخلاق محسنی: حسین واعظ کاشفی

سیاست‌نامه: خواجه نظام‌الملک نوسی

اسرارالتوحید: محمدبن مَنُور

سه پرسش: تولستوی

قابوس‌نامه: عنصرالمعالی کیکاووس

## ۸ | بررسی آرایه‌ها:

تشبیه: دارالسُرور نیستی / تشبیه دارالسُرور نیستی به ماتم سرا

تضاد: دارالسُرور ۶ ماتم‌سرا

تلمیح: داستان بر دار کشیده شدن منصور حلاج

کنایه: گره بر جبهه داشتن کنایه از ناراحت بودن

استعاره از نوع تشخیص: جبهه (پیشانی) دار

## ۹ | بیت «ب»: حسن تعلیل: دلیل بارش باران، دود دل شاعر

است که در چشم ایر رفته است.

استعاره: جان بخشی به سحاب

بیت «د»: تشبیه: باغ عارض

حسن تعلیل: دلیل برآمدن شکوفه‌ها اشتیاقشان برای دیدار یار است.

بیت «ج»: ایهام: مهر: ۱- محبت ۲- خورشید

تناسب: ایرو، چشم، انگشت

بیت «الف»: جناس ناقص: روز، روی

ایهام تناسب: دوش: ۱- کتف (معنی درست) ۲- دیشب (معنی نادرست /

متناسب با شب و شام) / شام: ۱- شب (معنی درست) ۲- سرزمین سوریه

(معنی نادرست / متناسب با خاور و مشرق)

## ۱۰ | استعاره: جان بخشی به آب حیات

ایهام: -

## بررسی سایر گزینه‌ها:

(۲) تناقض: گوارا بودن تشنگی

تضاد: تلخ و شیرین

(۳) حس آمیزی: تلخی تعبیر / شیرینی خواب

تناسب: سکندر، خضر، آب حیات / آب، تشنگی، گوارا / تعبیر، خواب /

زهر، تلخ

(۴) تشبیه: زهر ندامت / خواب زندگی / زندگی به زهر

تلمیح: آب حیات و روایت حضرت خضر (ع) و اسکندر

## ۱۱ | تضاد: باز ≠ مسدود / است ≠ نیست / از زبان افتادن ≠ زبان

داشتن / تشبیه: راه گفت‌وگو

## بررسی سایر گزینه‌ها:

(۲) استعاره: جوش گل / جیب رخنه دیوار (اضافه استعاری) / حس آمیزی: -

(۳) ایهام: - / کنایه: سر بسته بودن

(۴) اسلوب معادله: - / نغمه حروف: گوشنوازی تکرار صامت‌های «ر» و «م»



۲۳ ۳ مفهوم مشترک بیت سؤال و گزینه (۳): سنجیده‌گویی

### مفهوم سایر گزینه‌ها:

(۱) ارزشمندی خاموشی

(۲) خودحسابی

(۴) گله از قدرناشناسی مردم

۲۴ ۲ کارکرد نمادین باد صبا در گزینه (۲): بی‌تعلقی باد صبا

کارکرد باد صبا در سایر گزینه‌ها: پیام‌رسانی

۲۵ ۳ مفهوم گزینه (۳): بلاکشی عاشقانه

مفهوم مشترک سایر گزینه‌ها: بلاکشی و نهراسیدن عاشق، کلید وصل است.

## زبان عربی (عمومی)

■ مناسب‌ترین گزینه را در جواب برای ترجمه یا تعریب مشخص کن (۳۵ - ۲۶):

۲۶ ۱ ترجمه کلمات مهم: إنا: ما / جَعَلْنَاكَ: تو را قرار دادیم /

خَلِيفَةً: جانشینی

### اشتباهات بارز سایر گزینه‌ها:

(۲) «جَعَلْنَا: قرار دادیم» ته «منصوب کردیم»، «به عنوان» اضافی است.

(۳) جانشین (← جانشینی، نکره است)، «خود» اضافی است.

(۴) «جَعَلْنَا» ماضی است نه مضارع.

۲۷ ۱ ترجمه کلمات مهم: أ: آیا / ما: نیست / مِن طریق: راهی، هیچ

راهی / من فئران: از موش‌هایی / تَقْضِيْمٌ: که می‌چوند / المحاصيل الزراعيّة:

محصولات کشاورزی

### اشتباهات بارز سایر گزینه‌ها:

(۲) چه (← آیا)، «ما» به معنای «نیست» و درست معنا نشده است، «تَقْضِيْمٌ:

می‌چوند» نه «می‌خورند».

(۳) «أ ما مِن طریق: آیا راهی نیست، آیا هیچ راهی نیست»، «کاشته‌شده»

نادرست است، «ما» به معنای «نیست» و درست معنا نشده است.

(۴) «فئران: موش‌هایی» نکره است، «کاشته‌شده» و «می‌خورند» ترجمه‌های

نادرستی هستند، «بها» در «تَلَفُّها» ترجمه نشده است؛ «ما» به معنای

«نیست» و دقیق معنا نشده است.

۲۸ ۲ ترجمه کلمات مهم: الوالِدَانِ اللَّذَانِ: والدینی که / يُزَيِّ

أولادهما: فرزندان‌شان تربیت می‌شوند / تَرْبِيَةٌ صَالِحَةٌ: درست / يُسْرَانٍ ... سُرًا:

بی‌شک ... خشنود می‌شوند

### اشتباهات بارز سایر گزینه‌ها:

(۱) «اللذّان» خبر نیست، «يُزَيِّان: تربیت می‌کنند» و اشتباه ترجمه شده

است، ضمیر «هما» در «أولادهما» ترجمه نشده است، «تا» معادلی ندارد،

«سُرًا» مفعول مطلق تأکیدی ترجمه نشده است.

(۳) «آن» معادلی ندارد، «يُزَيِّ» مجهول است نه معلوم.

(۴) «دریافت می‌کنند» ترجمه نادرستی است، «يُسْرَانٍ: شادمان می‌شوند»

مجهول است. «يُسْرُوْنَهُما: آنان را شادمان می‌سازند»

۱۲ ۲ در گزینه (۲) ضمیرهای متصل در نقش «مضاف‌الیه» و در

سایر گزینه‌ها در نقش «متّهم» به کار رفته‌اند.

۱۳ ۲ کدام شمع / این بزمگاه [۲ ترکیب]

### بررسی سایر گزینه‌ها:

(۱) هر ... جهان / دو جهان / روی همچو زر [۳ ترکیب]

(۳) هر شاخه / این گلستان / دستی ... بلند [۳ ترکیب]

(۴) هر مزگان / آن ظالم / چشم شهلا [۲ ترکیب]

۱۴ ۴ نقش تبعی: همه (بدل برای «ما»)

نکته: اگر در کتکور «جمله» یا «جملگی» به معنی «همه» بیاید، می‌تواند

(مثل همه) بدل هم باشد.

۱۵ ۴ در بیت اوّل، جمله پیرو وجود ندارد.

### بررسی سایر گزینه‌ها:

(۱) فنای دیرنما (دیرنمای را فنا) / اصل ... بود

(۲) بیت اوّل: نهاد + مسند - فعل: همه جهان دود است.

نهاد + مفعول + مسند + فعل: [تو] جهان [را] دود انگار / [تو] فنای این دیر

نمای را زود انگار

بیت دوم: نهاد + مسند - فعل: اصل هر بود نابود است

نهاد + مفعول - مسند + فعل: [تو] هر بود [را] نابود انگار

(۳) ترکیب وصفی: همه جهان - این دیرنمای - هر بود - هر بود (۲ ترکیب

وصفی)

۱۶ ۲ بررسی سایر گزینه‌ها:

(۱) ناصح [با تو سخن می‌گویم]

(۳) به [است]

(۴) حیف [است]

۱۷ ۲ مفهوم گزینه (۲): عشق مجازی، پلی است برای رسیدن به

عشق حقیقی.

مفهوم مشترک سایر گزینه‌ها: نکوهش عشق مجازی و دعوت به عشق

حقیقی / پرداختن به عشق مجازی، موجب بازماندن از عشق حقیقی است.

۱۸ ۳ مفهوم گزینه (۳): تسلیم بودن در برابر خواست خداوند

مفهوم مشترک عبارت سؤال و سایر گزینه‌ها: صبر، کلید کامیابی است.

۱۹ ۳ مفهوم گزینه (۳): ناتوانی از به جا آوردن شکر الطاف خداوند

مفهوم مشترک بیت سؤال و سایر گزینه‌ها: نکوهش بی‌ثمری

۲۰ ۱ مفهوم گزینه (۱): هر کسی لایق راه عشق نیست.

مفهوم مشترک سایر گزینه‌ها: حتمی بودن مرگ

۲۱ ۳ مفهوم گزینه (۳): بی‌ثمری مدارا کردن

مفهوم مشترک عبارت سؤال و سایر گزینه‌ها: مؤثر بودن مدارا و سازگاری /

دعوت به مدارا

۲۲ ۲ مفهوم گزینه (۲): وجود عاشق موجب رونق بازار زیبارویان

است. / نیازمندی معشوق به عاشق

مفهوم مشترک بیت سؤال و سایر گزینه‌ها: وحدت وجود



■ متن زیر را با دقت بخوان، سپس متناسب با متن به سوالات زیر پاسخ بده (۴۲ - ۳۶):

بر تاریخ انسان رویدادهای بزرگی گذشته است که بر زندگی او بسیار تأثیر گذاشته است. و شاید از مهم‌ترین آن‌ها انقلاب صنعتی است که در سال ۱۷۶۰ در اروپا پدید آمد. و پیش از این تاریخ کارها انجام نمی‌گرفت و کالاها ساخته نمی‌شد مگر با انرژی انسان و عضلات حیوانات و نیروی بادهای و آب‌ها و به واسطه «ابزارها».

و پس از آن که ماشین بخار اختراع شد، «دستگاه‌ها»یی که بدون انرژی انسان و با نیروی بخار کار می‌کرد، ساخته شد. لذا نیاز به منابعی برای انرژی مانند زغال سنگ و نفت به شدت زیاد شد و کارخانه‌ها پدید آمدند و زمانی که کارخانجات متحول و پیشرفته شد، انسان نمی‌توانست در خانه‌اش کار کند. لذا مردمان برای کسب روزی، به قصد شهرک‌های صنعتی خانه‌ها را ترک کردند. و این تحول به تقسیم کار منجر شد که باعث شد هر انسانی در طول زندگی‌اش به کاری مشخص بپردازد، هم‌چنین به افزایش تولید محصولات و کالاها منجر شد.

۳۶ ۴ [گزینة] نادرست را درباره «الآلات: دستگاه‌ها، ماشین‌ها» مشخص کن:

#### ترجمه و بررسی گزینه‌ها:

- (۱) تولید کالاها را زیاد می‌کند! (✓)
- (۲) کارهای انسان را بسیار راحت می‌کند! (✓)
- (۳) فقط از طریق نیروی بخار کار می‌کرد! (✓)
- (۴) از طریق نیروی عضلات حیوانات و نیروی بادهای کار می‌کند! ((\*) دو مفهوم در متن به آن اشاره شده است. اول «الأدوات: ابزارها» که با نیروی فیزیکی کار می‌کنند و دیگری «الآلات: ماشین‌ها و دستگاه‌ها» که با موتور و نیروی مکانیکی کار می‌کنند. بنابراین «الآلات» با نیروی عضلات انسان و بادهای کار نمی‌کند!

۳۷ ۴ چه زمانی انقلاب صنعتی ظهور کرد؟

#### ترجمه و بررسی گزینه‌ها:

- (۱) برای اولین بار در کشوری اروپایی ظهور کرد! ((\*) سؤال از زمان است نه مکان!
- (۲) انقلاب در قرن ۱۷ میلادی پدید آمد! ((\*) چون سال ۱۷۶۰ می‌شود قرن هجدهم!
- (۳) پس از آن که نیاز انسان به کالاهای ارزان قیمت زیاد شد! (x)
- (۴) زمانی که انسان کشف کرد چگونه نیروی بخار را برای راه‌اندازی دستگاه‌ها به کار گیرد! (✓)

۳۸ ۱ [گزینة] درست را مشخص کن:

#### ترجمه و بررسی گزینه‌ها:

- (۱) این انقلاب بر زندگی اقتصادی و اجتماعی بشر بسیار تأثیر گذاشته است! (✓)
- (۲) دستگاه‌ها در قرن نوزدهم به وسیله نیروی بادهای کار می‌کرد! ((\*) چون در متن اشاره شده اساساً «الآلات» با نیروی بخار و نه نیروهای باد و آب و ... کار می‌کند.
- (۳) پس از ظهور انقلاب صنعتی مشکلات انسان بیشتر شد! ((\*) چنین مطلبی در متن نیامده است.)
- (۴) مهم‌ترین اتفاق در تاریخ انسان انقلاب صنعتی است! ((\*) در متن گفته است «یکی از مهم‌ترین» و نه «مهم‌ترین»!

۲۹ ۳ ترجمه کلمات مهم: هُنَاكَ ... نوعٌ من البكتيريا: نوعی از

باکتری وجود دارد / تَحْت عيون هذه السماء: زیر چشمان این ماهیان / يُنير: روشن می‌سازد / اعماق المحيط المظلمة: اعماق تاریک اقیانوس را

#### اشتباهات بارز سایر گزینه‌ها:

- (۱) «عیون» جمع است، «المظلمة» به خاطر مؤنث بودن نمی‌تواند صفت «المحيط» باشد، هُنَاكَ (← وجود دارد)
- (۲) «آن‌جا» ترجمه نادرستی از اسلوب «هُنَاكَ ... نوعٌ» است، «نوع» مربوط به باکتری است، «المظلمة» صفت «اعماق» است: اعماق تاریک اقیانوس.
- (۴) «اعماق» جمع است نه مفرد، «اعماق» مفعول عبارت است، «من» ترجمه نشده است، آن‌جا (← وجود دارد)

۳۰ ۳ ترجمه کلمات مهم: لِبَعْض الطيور جيلٌ: بعضی پرنده‌ها

چاره‌اندیشی‌هایی دارند / تُطْرَدُ بها المفترسين: که با آن‌ها شکارچیان را دور می‌کنند / من: چه کسی / عَلِمَهَا هَذِهِ: این‌ها را به آنان یاد داده است

#### اشتباهات بارز سایر گزینه‌ها:

- (۱) حرف «لام» را در این ساختار باید به صورت «داشتن» ترجمه کرد نه «برای»، «المفترسين» مفعول است، «تُطْرَدُ»: دور می‌کنند
- (۲) «حیل» نکره است، «تُطْرَدُ»: دور می‌کنند متعذی است، «از چه کسی یاد گرفته‌اند» ترجمه این عبارت است: «مِمَّن تَعَلَّمَت هَذِهِ»
- (۴) حرف «لام» ترجمه نشده است، «از چه کسی یاد گرفته‌اند» کاملاً نادرست است.

۳۱ ۴ محور این تست اعداد است. «هتتان و ستة و سبعون»: دویست

و هفتاد و شش» [رد گزینه‌های (۲) و (۳)]

«ثلاث ساعات و أربعين دقيقة: سه ساعت و چهل دقیقه» [رد گزینه‌های (۱) و (۳)]

«ما تقارب: حدود، حدوداً» [رد گزینه‌های (۲) و (۳)]

۳۲ ۲ نکته مهم در این عبارت، فعل‌های جمله است.

#### اشتباهات بارز سایر گزینه‌ها:

- (۱ و ۳) «ساروا» و «شاهدوا» فعل‌های ماضی، صيغة «للعائين» است: «حرکت کردند»، نه «حرکت کنید، سیر کنید» [«سیروا: سیر کنید»]
- (۴) «بقيت: باقی مانده است نه برجای گذاشته است».

۳۳ ۴ بررسی سایر گزینه‌ها:

- (۱) «قد تحدث: گاهی اتفاق می‌افتد»
- (۲) «يقوم بـ: می‌پردازد، اقدام می‌کند» نه «برمی‌خیزد»، «الغابات» جمع است.

(۳) «هناك: وجود دارند، هستند» ترجمه نشده است، «قامت بـ» ماضی است.

۳۴ ۲ در این گزینه، «باید» معادلی ندارد، «لهمم: نوجه می‌کند»

مضارع اخباری است، «نظافة البيئة: نظافت محیط، تمیزی محیط» نه «محیط تمیز».

۳۵ ۲ اشتباهات بارز سایر گزینه‌ها:

- (۱ و ۴) «هرگاه» معادلش فقط «إذا» است نه «عندما» [«عندما: زمانی که»]
- (۳) «گوش دادن» معادلش فعل «استمع» است. «سمیع» معنای «شنیدن» دارد [«فاسمعه: آن را بشنوید»]



۴۸ ۳ در این جا، نون وقایه در «تَحْرُوتِي: مرا ناراحت می‌کند» وجود دارد.

۴۹ ۲ «القائِدَة: رهبران» جمع مکسر «القائِد» است و مذکر است و نه مؤنث؛ بنابراین باید از «أَيُّهَا» استفاده شود: «يا أَيُّهَا القَائِدَة».

۵۰ ۱ «زَبَّ» در اصل «زَبِّي» بوده است و بنابراین مضاف است.

دقت کنید، در گزینه‌های (۳) و (۴) اصلاً منادا نداریم و «خیر» و «زمیل» مبتدا هستند.

## دین و زندگی

۵۱ ۳ هر عملی یک جنبه ظاهری و یک جنبه باطنی دارد، جنبه ظاهری بعد از عمل از بین می‌رود اما جنبه باطنی هرگز از بین نمی‌رود و در روح هر انسانی باقی می‌ماند، بنابراین، هر عملی که ما در زندگی دنیوی انجام می‌دهیم، حقیقت و باطن آن عمل در جهان آخرت به صورت زشت یا زیبا، لذت بخش (متنعم) یا دردآور (متالم) مجسم می‌شود. کسی که ربا می‌خورد و یا مال یتیمی را به ناحق تصاحب می‌کند، چهره واقعی عمل او در آخرت عیان می‌گردد و قرآن درباره خوردن مال یتیم می‌فرماید: «إِنَّ الَّذِي يَأْكُلْ مَالَ الْيَتَامَىٰ ظُلْمًا إِنَّمَا يَأْكُلْ فِي بُطُونِهِمْ نَارًا وَ سَيَصْلُونَ سَعِيرًا: کسانی که می‌خورند اموال یتیمان را از روی ظلم جز این نیست که آتشی در شکم خود فرو می‌برند و به زودی در آتشی فروزان درآیند.»

۵۲ ۲ ادرار و مدفوع انسان و حیوان‌های حرام گوشتی که خون جهنده دارند نجس است. همه چیز پاک است مگر ۱۱ چیز و آنچه در اثر برخورد با آنها نجس می‌شود.

۵۳ ۲ در آیه ۹۹ سوره مؤمنون بدکاران هنگام مرگ در برزخ می‌گویند: «... قَالَ رَبِّ ارْجِعْ عَلَيَّ لَعَلِّي أَعْمَلُ صَالِحًا ... : ... می‌گوید: پروردگارا مرا بازگردانید، باشد که عمل صالح انجام دهم ...» در روز قیامت افراد بدکار با دیدن حقیقت آن جهان و عاقبت شوم خویش، شروع به سرزنش خود کرده و آرزو می‌کنند که: «ای کاش فلان شخص را به عنوان دوست خود انتخاب نمی‌کردیم. او ما را از یاد خدا بازداشت.»

### بررسی عبارتهای نادرست:

الف) توکل کردن فقط به معنای گفتن جمله «خدایا، بر تو توکل می‌کنم» نیست، بلکه انسان باید در قلب خود بر خدا توکل کند و واقعاً او را تکیه‌گاه خود ببیند.  
د) توکل در جایی درست است که انسان مسئولیت و وظیفه خود را به خوبی انجام دهد، یعنی فکر و اندیشه خود را به کار گیرد، با دیگران مشورت کند، بهترین راه ممکن را انتخاب کند و با عزم و اراده محکم برای رسیدن به مقصود تلاش کند، در این صورت است که می‌توان بر خدا توکل کرد.

۵۵ ۴ مطابق با آیات شریفه «قَدْ أَفْلَحَ مَنْ رَزَّاهَا» و «قَدْ خَابَ مَنْ دَسَّاهَا»، هر کس آن [نفس خود] را پاک کرد، قطعاً رستگار شد و هر کس آن را آلوده کرد، قطعاً محروم شد. یکی از آثار گناه، سلب توفیقی است که سبب محرومیت انسان می‌شود و ثمره برون‌رفت از آن که فرین با تزکیه نفس است، فلاح و رستگاری است.

۳۹ ۴ «پس از انقلاب صنعتی ...»؛ [گزینه] نادرست را مشخص کن:

### ترجمه و بررسی گزینه‌ها:

- ۱) تعداد ساکنان شهرها سریع افزایش یافت! ((✓))؛ با توجه به این قسمت متن: «فَبَدَأَ الرَّجَالُ يَتْرَكُونَ الْمَنَازِلَ قَاصِدِينَ ...»
- ۲) قیمت‌های کالاها و محصولات کاهش یافت! ((✓))؛ چون میزان تولید بالا رفته بود، طبیعتاً قیمت‌ها کم می‌شود.
- ۳) شهروند عادی امکان خرید کالاها را به دست آورد! ((✓))؛ با توجه به ارزان شدن کالاها درست است.
- ۴) ابزارهای ساده از میان رفت و هیچ جایی در کار ندارند! ((×))؛ چون در اکثر کارها کم‌کم نیاز به ابزارها نیز هست.

■ گزینه درست را در اعراب و تحلیل صرفی مشخص کن (۴۲ - ۴۰):

### دلایل رد سایر گزینه‌ها:

- ۱) «لَا تُصْنَعُ»: «لِلغائِبَةِ» است.
- ۳) ثلاثی مجزئ است نه مزید: صَنَعَ، يَصْنَعُ.
- ۴) مجهول است.

### دلایل رد سایر گزینه‌ها:

- ۲) «تَطَوَّرَتْ» در باب «تَفَعَّلَ» است: تَطَوَّرَ، يَتَطَوَّرُ، تَطَوَّرَ.
- ۳) معلوم است نه مجهول.
- ۴) «تَطَوَّرَتْ» ماضی است نه مضارع و در صیغه «لِلغائِبَةِ».

### دلایل رد سایر گزینه‌ها:

- ۱) «مُحَدَّد» اسم مفعول است نه اسم فاعل (مشخص شده).
- ۲ و ۳) «مُحَدَّد» صفت است نه مضاف‌الیه.

■ گزینه مناسب را در پاسخ به سوالات زیر مشخص کن (۴۳ - ۴۰):

۴۳ ۲ «لِلْمُتَنَائِلِ» درست است؛ چون اسم فاعل است: تَنَائِلٌ، يَتَنَائِلُ، مُتَنَائِلٌ.

۴۴ ۳ «حیوانی که زیر زمین زندگی می‌کند و بیماری طاعون را منتقل می‌کند!»؛ کدام کلمه مناسب این تعریف است؟

### ترجمه گزینه‌ها:

- |        |        |
|--------|--------|
| ۱) کرم | ۲) ملخ |
| ۳) موش | ۴) جغد |

۴۵ ۳ «سألت: پرسید» با «أجابت: پاسخ داد» در مقابل و تضاد هم هستند.

ترجمه: معلم سؤال سختی کرد و یکی از دانش‌آموزان برخاست و به سؤال پاسخ داد.

۴۶ ۱ «تَسْتَهْلِكُ» از باب «استفعال» است: «تَسْتَهْلِكُ»، «يَسْتَهْلِكُ» و «يَسْتَهْلِكُ». در سایر گزینه‌ها «يَسْتَهْلِكُ»، «يَسْتَهْلِكُ» و «يَسْتَهْلِكُ» همگی در باب «افتعال» هستند و حرف «س» فاعل می‌باشد.

۴۷ ۱ فعلی که فاعل آن بیان نشده باشد، همان فعل مجهول است. در این جا، «يَسْتَحْرِجُ» فعل مجهول است.

ترجمه: آیا می‌دانید چگونه طلا از معادن استخراج می‌شود؟



۶۳ ۴ امام علی (ع) می‌فرماید: «مَنْ حَاسَبَ نَفْسَهُ وَقَفَّ عَلَى عَيْبِهِ وَ أَحَاطَ بِذُنُوبِهِ وَ اسْتَقَالَ الذُّنُوبَ وَ أَصْلَحَ الْعُيُوبَ: هر کس محاسبه نفس کند بر عیب‌هایش آگاه می‌شود و بر گناهانش احاطه پیدا می‌کند و گناهان را جبران می‌کند و عیب‌ها را اصلاح می‌کند» و در حدیث دیگری می‌فرماید: «مَنْ حَاسَبَ نَفْسَهُ سَعِدَ: هر کس محاسبه نفس کند خوشبخت می‌شود»، که جملات بعد از «مَنْ حَاسَبَ نَفْسَهُ» از آثار محاسبه نفس به شمار می‌رود.

۶۴ ۳ به جمله دقت کنید «دود غلیظ به حلقش برسد» یعنی غیر عمدی و اگر جمله این‌طور بود که «دود غلیظ به حلقش برساند» (عمدی) روزه‌اش باطل می‌شد و در سایر گزینه‌ها واژه «عمدی» مبطل روزه است.

۶۵ ۲ - مقایسه دنیا و آخرت در آیه شریفه «وَمَا هَذِهِ الْحَيَاةُ الدُّنْيَا إِلَّا لَهُوَ وَ لَعِبٌ وَ إِنَّ الدَّارَ الْآخِرَةَ لَهِیَ الْحَيَاةُ لَوْ كَانُوا يَعْلَمُونَ: این زندگی دنیا، جز سرگرمی و بازی نیست و سرای آخرت، زندگی حقیقی است، اگر می‌دانستند» مذکور است.

- عبارت قرآنی «فَلَاخَوْفٌ عَلَيْهِمْ وَ لَا هُمْ يَحْزَنُونَ»، ثمره و معلول این عبارت قرآنی است: «مَنْ آمَنَ بِاللَّهِ وَ الْيَوْمِ الْآخِرِ وَ عَمِلَ صَالِحًا».

- حاستگاه دیدگاه کافران درباره زندگی دنیایی برآمده از عدم علم و ظن و گمان است: «وَمَا لَهُمْ بِذَلِكَ مِنْ عِلْمٍ إِنْ هُمْ إِلَّا يَظُنُّونَ: البته این سخن را (کافران) از روی علم نمی‌گویند بلکه فقط ظن و خیال آنان است.»

۶۶ ۲ عدم بوشش مناسب و عدم رعایت عفاف، آرامش و روان افرادی را بر هم می‌زند و قلوب پاک را متزلزل می‌کند و به تعهد و عشق همسرانی خدشه وارد می‌کند و کانون گرم خانواده را متاثر می‌سازد.

۶۷ ۳ آیه ۲ سوره حج مربوط به مرحله اول قیامت یعنی شنیده شدن صدایی مهیب است، صدایی مهیب و سهمگین آسمان‌ها و زمین را فرا می‌گیرد و این اتفاق چنان ناگهانی رخ می‌دهد که همه را غافلگیر می‌کند، قرآن کریم از این واقعه به نفخ صور یاد می‌کند.

۶۸ ۲ برخی از افراد منافع و تجارتشان در گسترش و افراط در تمایلات مادی است و به دنبال حریص‌تر شدن مردم هستند، قرآن کریم در مورد این افراد می‌فرماید: «يُرِيدُ الَّذِينَ يَتَّبِعُونَ الشَّهَوَاتِ أَنْ نَمْلِكُوا مَبْلَأًا عَظِيمًا».

۶۹ ۱ کسانی که بعد از روشن شدن هدایت برای آن‌ها، پشت به حق کردند، شیطان اعمال زشتشان را در نظرشان زینت داده و آنان را با آرزوهای طولانی فریفته است. (سوره محمد، آیه ۲۵)

شیطان می‌خواهد به وسیله شراب و قمار در میان شما عداوت و کینه ایجاد کند و شما را از یاد خدا و نماز باز دارد. (سوره مائده، آیه ۹۱)

۷۰ ۴ یکی از حیل‌های شیطان برای دور کردن انسان از توبه تسویف و به تأخیر انداختن توبه است. این نکته از بت «مدتی فردا و فردا وعده داد / شد درخت خار او محکم نهاد» قابل برداشت است.

۷۱ ۳ امام خمینی (ره) خطاب به جوانان می‌نویسد: «... با خدای خود مکر و حيله مکن که پنجاه سال یا بیشتر شهوت‌رانی می‌کنم و دم مرگ با کلمه استغفار جبران گذشته می‌کنم. هیئات که در آن وقت توبه از انسان سرزند مگر توبه لفظ است؟ اقدام به توبه رحمت دارد.»

۵۶ ۲ اگر بناست با همه استعدادها و سرمایه‌های مختلفی که خداوند در وجود ما قرار داده است خاک شویم و معادی هم نباشد، این سؤال مطرح می‌شود که دلیل آفریدن این استعدادها و سرمایه‌ها در درون ما چه بوده است، آیا بر این اساس آفرینش انسان و جهان بی‌هدف و عبث نخواهد بود؟ این موضوع به ضرورت معاد در پرتو حکمت الهی اشاره دارد. قرآن در آیه ۵ سوره قیامت می‌فرماید: «(انسان شک در وجود معاد ندارد) بلکه (علت انکارش این است که) او می‌خواهد بدون ترس از دادگاه قیامت در تمام عمر گناه کند.»

۵۷ ۳ یکی از قوای وجودی ما قوه غضب است. اگر کسی حد و مرز این میل را رعایت نکند و مردمان دیگر را زیر سلطه و قدرت خود قرار دهد و اموال آنان را به چنگ آورد از این قوه سوءاستفاده کرده و مرتکب گناه شده است.

ظالمین و متجاوزان به حقوق مردم در جهان کسانی هستند که از این قوه استفاده نادرست کرده‌اند. حضرت علی (ع) می‌فرماید: «گاهی یک لحظه گناه، اندوه طولانی به دنبال دارد.» اگر گناهکار در همین مرحله توبه کند، خود را از اندوه درونی نجات داده است زیرا گناه بر وجدان انسان اثر می‌گذارد و شخص را از درون ناراحت می‌کند که به از بین بردن آرامش خاطر از آثار گناه اشاره دارد.

۵۸ ۳ قرآن کریم در آیات ۲۰۱ و ۲۰۲ سوره بقره می‌فرماید: «و بعضی می‌گویند: پروردگارا به ما در دنیا نیکی عطا کن، و در آخرت نیز نیکی مرحمت فرما و ما را از عذاب آتش نگاه دار، اینان از کار خود نصیب و بهره‌ای دارند و خداوند سریع‌الحساب است.»

۵۹ ۳ در فرهنگ دینی از بعد غیر جسمانی انسان که منالشی نمی‌شود، مستهلک نمی‌شود و تحلیل نمی‌پذیرد (اما تغییر می‌پذیرد) بر روح تعبیر شده است. همین بعد اگر به ردیلت‌ها تن دهد، تا اعماق جهنم سقوط می‌کند.

۶۰ ۲ عبارت قرآنی «آیا منقین را مانند ناپاکان و بدکاران قرار خواهیم داد؟» درباره ضرورت معاد لازمه عدل الهی است (درست بودن بخش اول همه گزینه‌ها)

عبارت قرآنی «... و او به هر خلقتی داناست» مؤید امکان معاد یعنی آفرینش نخستین انسان است (درست بودن بخش دوم همه گزینه‌ها)

عبارت قرآنی «... زنده شدن قیامت نیز همین‌گونه است.» مؤید امکان معاد یعنی نظام مرگ و زندگی در طبیعت است (نادرستی گزینه‌های (۱) و (۳)).

عبارت قرآنی «... بلکه سرانگشتان آن‌ها را نیز همان‌گونه که بوده، مجدداً خلق می‌کنیم» درباره امکان معاد یعنی آفرینش نخستین انسان است (نادرستی گزینه (۴)).

۶۱ ۴ عواملی هم‌چون شیطان، شرایط فرهنگی، اجتماعی، دوستان، رسانه‌ها و هر عامل دیگر فقط در حد وسوسه و تحریک نقش دارند و این خود انسان است که سرنوشت شقاوت‌بار خود را رقم می‌زند و آینده خود را نباه می‌سازد، پس سرنوشت انسان گنهکار در گرو عمل خویش است.

۶۲ ۳ این بیت مرتبط با یکی از حیل‌های شیطان یعنی «نالامید کردن از رحمت الهی» است، که در این حالت انسان با خود می‌گوید که کار از کار گذشته و پرونده عملم نزد خداوند آن‌قدر سیاه است که دیگر توبه‌ام پذیرفته نیست، در حالی که آدمی، هر قدر هم بد باشد، اگر واقعاً توبه کند و نادم و پشیمان شود، حتماً خداوند توبه‌اش را می‌پذیرد.





۷۷ ۳ بانری‌ها شیوه جذابی از لحاظ اقتصادی هستند که انرژی خورشیدی اضافه را ذخیره کنند تا این که [این انرژی] بتواند در شب مورد استفاده قرار بگیرد.

توضیح: فعل "use" (به کار بردن، مورد استفاده قرار دادن) در این جا فعلی متعدی است و از آن جا که مفعول آن (ضمیر it که به extra solar energy اشاره دارد) پیش از جای خالی آمده به ساختار مجهول آن نیاز داریم (رد گزینه‌های (۱) و (۲)). از طرفی معنای وجهی فعل "should" در مفهوم «الزام» یا «نصیحت» مناسب مفهوم جمله نیست و در عوض به فعل وجهی "can" در معنای «توانستن» نیاز است.

۷۸ ۲ جانی به من گفت که ماشینت خراب شده. من هنوز خسته‌ام ولی امروز بعدازظهر تعمیرش می‌کنم. نگران نباش!

توضیح: وقتی صحبت از تصمیمات در آینده باشد، می‌توانیم از ساختارهای "be going to"، آینده ساده و یا حال استمراری استفاده کنیم، که به ترتیب مناسب تصمیماتی است که قبلاً راجع به آن‌ها فکر شده، در لحظه گرفته شده و یا برنامه‌ریزی‌ها و هماهنگی‌های آن انجام شده است. در این جا نیز با توجه به آن که گوینده قبلاً در جریان مشکل خودرو قرار گرفته است، تصمیم مطرح شده نیز در گذشته گرفته شده، پس کاربرد "be going to" از آینده ساده و حال استمراری مناسب‌تر است (رد گزینه‌های (۱) و (۴)). ضمن آن که در گزینه (۳) کاربرد زمان آینده ساده استمراری کاملاً بی‌مورد است چرا که به کاری اشاره نداریم که در آینده همزمان با کار دیگری در حال رخ دادن باشد.

۷۹ ۴ وقتی ما فقط کودکان کوچکی بودیم، هر بعدازظهر در خانه مادربزرگ بازی می‌کردیم. یک خانه آجری قدیمی بزرگ دوست‌داشتنی بود، با حیاطی پر از درختان.

توضیح: ترتیب صحیح صفات در زبان انگلیسی به صورت زیر است:

جنس + ملیت + رنگ + سن + اندازه + کیفیت + عقیده

همان‌طور که از این ترتیب مشخص است به صفت عقیده (lovely) قبل از همه صفات نیاز است (رد گزینه‌های (۱) و (۳)). هم‌چنین صفت سن (ancient) پس از صفت اندازه (big) به کار می‌رود (رد گزینه (۲)).

۸۰ ۳ در ابتدا کیفیت تماس نسبتاً خوب بود ولی بعد افضاح شد و تماس‌ها پشت سر هم قطع شدند.

(۱) زیبایی، حسن، جمال (۲) آزمایش

(۳) کیفیت، چگونگی (۴) ارزش، بها، قیمت

۸۱ ۲ کارآگاهان با تعدادی از شاهدان مصاحبه کردند ولی نتوانستند هیچ اطلاعات جدیدی به دست بیاورند.

(۱) سیگار و غیره ترک کردن؛ تسلیم شدن

(۲) ارائه کردن؛ به دست آوردن

(۳) (از خواب) بلند شدن، برخاستن

(۴) مراقبت کردن از، مواظب ... بودن

۸۲ ۴ مأموران پلیس قبل از اجازه دادن به کامیون برای ادامه دادن به [سوی] مقصدش در ایالت نیویورک، آن را به طور کامل گشتند.

(۱) بیان، ابراز؛ اصطلاح، عبارت (۲) پیشنهاد، توصیه

(۳) انتخاب؛ گزینه (۴) مقصد؛ مقصود، هدف

۷۲ ۲ بنا بر آیه مذکور دوستی با خداوند به صورت دائمی و مستمر و تبعیت از پیامبر (ص) به عنوان ولی، دوستداری خداوند و آموزش الهی را در پی دارد.

### بررسی سایر گزینه‌ها:

(۱) آموزش خداوند بخشنده معلول تبعیت و پیروی از خداوند و اولیای اوست. (۳) این آیه درباره دوستی با دوستان خدا نیست و درباره پیروی از خداوند است.

(۴) این موضوع از آیه دیگر این درس: «وَمِنَ النَّاسِ مَن يَتَّخِذُ مِن دُونِ اللَّهِ ...» دریافت می‌گردد نه این آیه.

۷۳ ۴ انسان عقیف چه مرد و چه زن خود را کنترل می‌کند و آراستگی خود را در حد تعادل نگه می‌دارد و به تیزج دچار نمی‌شود و زیبایی ظاهری خود را وسیله خودنمایی و جلب توجه دیگران قرار نمی‌دهد و اجازه نمی‌دهد به شخصیت انسانی او اهانت شود و حیا می‌کند که برخی افراد، به خاطر امور سطحی و کوچک، زبان به تحسین و تمجید او بکشایند و به او به عنوان ابزاری برای لذت‌جویی نگاه کنند. هم‌چنین انسان عقیف از مقبولیت نزد همسالان و جامعه گریزان نیست.

۷۴ ۲ - با توجه به کلیدواژه «تَوَابِينَ» در آیه شریفه «إِنَّ اللَّهَ يَحِبُّ التَّوَابِينَ وَيَحِبُّ الْمُتَطَهِّرِينَ» خداوند کسانی را که زیاد توبه می‌کنند، دوست دارد و پاکیزگان را دوست دارد. مؤید تکرار توبه است.

- سخن امام باقر (ع) که می‌فرماید: «برای توبه کردن پشیمانی کافی است.» درباره حقیقت توبه است.

- حدیث امام علی (ع) که می‌فرماید: «التَّوْبَةُ تَطَهِّرُ الْقُلُوبَ وَ تَغْسِلُ الدُّنُوبَ: توبه دل‌ها را پاک می‌کند و گناهان را می‌شوید.» درباره تخلیه و پیرایستی است و بیانگر موضوع توبه و پاکی است.

۷۵ ۴ با توجه به آیه شریفه «قُلْ إِنَّ صَلَاتِي وَ نُسُكِي وَ مَحْيَايَ وَ مَمَاتِي لِلَّهِ رَبِّ الْعَالَمِينَ: بگو نماز، تمامی اعمالم و زندگی و مرگ من برای خداست که پروردگار جهانیان است» باید زندگی انسان به خاطر خدا باشد زیرا هدف اصلی زندگی انسان تقرب به خدا و کسب رضایت اوست لذا برترین هدف در زندگی به حساب می‌آید و این عمل عبادت پروردگار محسوب می‌گردد.

## زبان انگلیسی

۷۶ ۳ قلبش تحت تأثیر زندگی خاموش و غمگین این پسرزن فقیر قرار گرفت که داشت در حومه شهر کاملاً تنها گذران زندگی می‌کرد.

توضیح: برای توصیف امری که در هنگام اتفاق افتادن موضوع دیگری در گذشته در جریان بوده از زمان گذشته استمراری استفاده می‌کنیم. در این جا هم "touch" (تحت‌تأثیر قرار دادن) فعلی است که در جریان زندگی پسرزن رخ داده است. پس به فعل "live" در زمان گذشته استمراری نیاز داریم (رد گزینه‌های (۳) و (۴)). نکته دیگر مفهوم قیدی «تنها» است که با یکی از دو ساختار "by herself" یا "on her own" قابل انتقال است. همان‌طور که می‌بینیم، با توجه به حرف اضافه "by" شکل صحیح این قید در گزینه‌های (۲) و (۳) دیده می‌شود.



۸۸ ۱) قادر ساختن؛ ممکن ساختن

۲) فراهم کردن؛ در اختیار گذاشتن

۳) اجازه دادن، گذاشتن که

۴) جمع کردن؛ جمع شدن؛ رفتن و برداشتن

**توضیح:** فعلی که برای تکمیل معنای "let" به کار می‌رود (مانند reach در ادامه این جمله) باید به شکل فعل ساده به کار رود. بنابراین گزینه (۳) به دلیل کاربرد حرف "to" پیش از "reach" نادرست است.

۸۹ ۴) **توضیح:** وقتی قصد داریم چند برابر بودن یک صفت را نشان دهیم، از ساختار صفت برابری (as ... as) به همراه عبارتی که نشان‌دهنده چند برابر بودن است به صورت «صفت برابری + چند برابر» استفاده می‌کنیم. این ساختار به صورت درست در گزینه (۴) دیده می‌شود.

۹۰ ۳) **توضیح:** فعل "pack" در این جا در معنای «پر کردن، تپاشتن» به کار رفته است و از آن‌جا که مفعول آن (modern aircraft) پیش از جای خالی آمده، به این فعل در ساختار مجهول نیاز است (رد گزینه (۱)). همچنین با توجه به اشاره جمله به موضوعی کلی، این فعل در زمان حال ساده مورد نیاز است (رد گزینه (۴)).

**دقت کنید:** حالت جمع اسم "aircraft" (هواپیما) به همین شکل و بدون گرفتن S- است. همچنین در گزینه (۲) خبری از یک فعل کامل نیست، بلکه صرفاً p.p. فعل "pack" در ساختار استمراری دیده می‌شود که به تنهایی نمی‌تواند تشکیل فعل دهد.

۹۱ ۱) اتفاقی، تصادفی ۲) به طور اساسی، اساساً

۳) اقتصادی، مقرون به صرفه ۴) به تدریج، تدریجاً

۹۲ ۲) **توضیح:** برای رسیدن به مفهوم «قیمت‌های سوخت» که در این جا مدنظر است، می‌توانیم از ساختارهای "the ... of ..." ساختار ملکی به همراه 's یا ساختار «اسم + اسم» استفاده کنیم که در گزینه‌ها فقط ساختار «اسم + اسم» به صورت صحیح آمده است. دقت داشته باشید که در این ساختار، اسم اول (در این جا fuel) به صورت صفت‌گونه می‌آید و S- جمع نمی‌پذیرد (نادرستی گزینه (۳)).

بازیافت می‌تواند به عنوان فرایند تغییر دادن مواد زباله به مواد و اشیای جدید تعریف شود. این [فرایند] می‌تواند در ماده صرفه‌جویی کند و کمک کند به کاهش دادن انتشار گاز گلخانه‌ای. هدف بازیافت اجتناب از دور ریختن «سستی» زباله است. این [کار] به جلوگیری از هدررفت مواد احتمالاً مفید کمک می‌کند و مصرف مواد خام جدید را کاهش می‌دهد، که در نتیجه آن مصرف انرژی، آلودگی هوا و آلودگی آب کاهش می‌یابد.

بازیافت مؤلفه‌ای کلیدی از کاهش مدرن زباله است و سومین مؤلفه از «کاهش دادن، دوباره به کار گرفتن و بازیافت کردن» است که هدف آن استخراج بیشترین منافع عملی از محصولات و تولید کم‌ترین میزان زباله است.

مواد قابل بازیافت شامل انواع بسیاری از شیشه، کاغذ و مقوا، فلز، پلاستیک، تایرها، منسوجات و وسایل الکترونیکی است. تبدیل زباله‌های زیست‌تخریب‌پذیر - هم‌چون زباله غذایی یا زباله باغ - به کود یا استفاده‌های مجدد دیگر از آن‌ها نیز بازیافت به حساب می‌آید. بخش زیادی از سختی ذاتی در بازیافت از این واقعیت می‌آید که بیشتر محصولات با در نظر داشتن بازیافت طراحی نشده‌اند. مفهوم طراحی پایدار هدفش حل کردن این مسئله است. این رویکرد بیان می‌دارد که هر محصولی در بازار (و تمام بسته‌بندی‌ای که نیاز دارند) باید یک حلقه کامل «بسته» طراحی شده برای هر جزء داشته باشد - راهی که در آن هر جزء یا از طریق زیست‌تخریب‌پذیری به اکوسیستم طبیعی باز خواهد گشت یا به مدت نامحدودی بازیافت خواهد شد.

۸۳ ۴) افزایش در دمای میانگین جو زمین، به خصوص افزایش مداوم

که باعث تغییرات اقلیمی می‌شود گرمایش جهانی نام دارد.

۱) آسیب‌رسان، مضر ۲) مخالف، عکس، برعکس

۳) جمعی، گروهی، اشتراکی ۴) جهانی؛ سراسری

۸۴ ۱) پلیس گزارش داده است که چند نفر در این بمب‌گذاری

تروریستی مجروح شدند ولی به طرز معجزه‌آسا، هیچ کس کشته نشد.

۱) آسیب رساندن؛ مجروح کردن

۲) جذب کردن؛ در خود فرو بردن

۳) خواستن، مطالبه کردن، خواستار ... شدن

۴) جلوگیری کردن از؛ پیشگیری کردن از

۸۵ ۲) دولت قانون جدیدی را تصویب کرده تا آلودگی ایجادشده

توسط خروجی‌های کارخانه‌ای را تا ۱۵٪ در طول پنج سال آینده کاهش دهد.

۱) مصرف کردن؛ صرف کردن

۲) کاهش یافتن؛ کاهش دادن، پایین آوردن

۳) جایگزین کردن؛ جایگزین ... شدن

۴) بازتاب دادن، منعکس کردن

۸۶ ۲) می‌دانم [که] تو و جک خوب با هم کنار می‌آید، با توجه به

این‌که هر دوی شما این قدر از [مطالب] علمی تخیلی لذت می‌برید، کیوتر با کیوتر، گاز با گاز.

۱) بادآورده را باد می‌برد

۲) کیوتر با کیوتر، گاز با گاز

۳) از دل برود، هر آن که از دیده رود

۴) آشپز که دو تا شد غذا یا شور می‌شود یا بی‌نمک

۸۷ ۳) علائم بیماری [که] به اتاق اورژانس می‌آیند ممکن است به

طور وسیعی متفاوت باشد از یک سندروم شبیه آنفلوآنزا تا درد سینه یا گیجی ذهنی.

۱) بالاخره، سرانجام، نهایتاً ۲) در واقع؛ واقعاً

۳) عمقاً؛ به شدت؛ به طور وسیعی ۴) اولبه، نخستین

کم‌تر از ۱۰۰ سال پیش، حتی سریع‌ترین کشتی بیش از یک ماه طول می‌کشید تا از اقیانوس اطلس عبور کند. امروزه بیشتر خطوط هوایی جت می‌توانند این سفر ۳,۰۰۰ مایلی (۴,۸۰۰ کیلومتری) را در کم‌تر از هفت ساعت طی کنند. موتورهای قدرتمند جت سریع‌ترین هواپیماهای جنگنده را قادر می‌سازند تا به سرعت‌هایی فراتر از ۱,۵۰۰ مایل بر ساعت (۲,۴۰۰ کیلومتر بر ساعت) برسند - بیش از دوبرابر سریع‌تر از صوت. حتی خطوط هوایی معمولی جت در سرعت‌هایی بیش از ۵۳۰ مایل بر ساعت (۸۵۰ کیلومتر بر ساعت) پرواز می‌کنند. هواپیماهای مدرن مملو از فناوری پیشرفته شده‌اند تا به آن‌ها کمک کند به نحوی ایمن و اقتصادی در سرعت‌های بالا پرواز کنند. سیستم‌های کنترل و راهبری الکترونیکی پیچیده، هواپیما را در مسیر حفظ می‌کنند. بال‌های طراحی شده توسط کامپیوتر کمک می‌کنند هزینه‌های سوخت کاهش داده شود. و چارچوب‌های هواپیما (بدنه‌های هواپیما) از آلیاژهای فلزی و ترکیبات پلاستیکی ساخته شده‌اند.



۹۳ ۳ لحن متن می‌تواند به بهترین نحو به عنوان ..... توصیف شود.

- (۱) منتقدانه  
(۲) امیدوارانه  
(۳) آموزنده  
(۴) غمگین

۹۴ ۴ بر اساس متن، کدام یک از موارد زیر توسط بازبافت گاهش نمی‌یابد؟

- (۱) آلاینده‌ها در هوا  
(۲) استفاده از انرژی  
(۳) آلودگی آب  
(۴) مواد خام تازه

۹۵ ۱ براساس متن، تمام موارد زیر درست هستند، به جز .....  
(۱) بازبافت به نجات دادن سیاره با افزایش دادن گازهای گلخانه‌ای کمک می‌کند  
(۲) هدف «گاهش دادن، دوباره به کار گرفتن و بازبافت کردن» به حداقل رساندن هدر رفت و به حداکثر رساندن منفعت است  
(۳) در طراحی پایدار، زباله کم یا ناچیزی در طبیعت برای مدتی طولانی باقی می‌ماند

(۴) «ریست‌تخریب‌پذیر» به نوعی محصول اشاره می‌کند که می‌تواند به سادگی به طبیعت برگردد

۹۶ ۲ ضمیر زیرخطدار "they" در پاراگراف آخر به "product" اشاره دارد.

- (۱) رویکرد، نگرش  
(۲) محصول  
(۳) بازار  
(۴) حلقه

بسیاری از حیوانات در زمستان به خواب زمستانی می‌روند. آن‌ها غذا انبار می‌کنند و در سوراخ یا غاری پنهان می‌شوند تا از برف و سرما فرار کنند. دانشمندان اکنون معتقدند انسان‌های نخستین هم ممکن است به خواب زمستانی می‌رفته‌اند. دانشمندان فسیل‌های استخوان‌هایی از اجداد نخستین ما را که حدود ۴۳۰,۰۰۰ سال پیش زندگی می‌کردند، بررسی کردند. استخوان‌ها در محلی در شمال اسپانیا پیدا شدند. آن‌ها می‌گویند که نشانه‌های آسیب روی استخوان‌هایی [که] بررسی کردند شبیه به آن [نشانه‌ها] روی استخوان‌های حیواناتی هستند که به خواب زمستانی می‌روند، مانند خرس‌ها. آن‌ها هم چنین می‌گویند که انسان‌های نخستین ممکن است به خواب زمستانی می‌رفته‌اند تا از سرمای شدید فرار کنند. زمستان‌ها صدها هزار سال قبل بسیار سردتر بودند.

دانشمندان استخوان‌های چند ده انسان را بررسی کردند. دانشمندان [برجسته] آنتونی بارتسیوکاس بیان کرد [که] شواهدی وجود دارند که انسان‌های اولیه سوخت‌وساز خود را گند می‌کردند تا بتوانند در زمستان مدتی طولانی‌تر بدون غذا دوام بیاورند. با وجود این، انسان‌ها نمی‌توانستند سوخت‌وساز خود را مانند خرس گند کنند. خرس‌ها می‌توانند بعد از ماه‌ها خواب زمستانی بیدار شوند و بدنشان همان [طور] باشد که وقتی به خواب زمستانی رفتند. استخوان‌های انسان‌های نخستین نشان دادند [که] انسان‌ها از مشکلات سلامتی به خاطر خواب زمستانی رنج می‌بردند. بسیاری از مشکلات به خاطر کمبود ویتامین D ایجاد می‌شد که از نور خورشید به دست می‌آوریم. این می‌تواند استخوان‌های ما را ضعیف‌تر کند.

۹۷ ۴ بهترین عنوان برای متن چیست؟

- (۱) زمستان‌ها در گذشته بسیار سردتر بودند  
(۲) خرس‌ها و انسان‌ها ممکن است یک نیای مشترک داشته باشند  
(۳) دانشمندان فسیل‌های انسان‌های نخستین را در اسپانیا پیدا کردند  
(۴) انسان‌های نخستین ممکن است در زمستان به خواب زمستانی می‌رفته‌اند

۹۸ ۱ بر اساس متن، کدام یک از موارد زیر در مورد خواب زمستانی درست است؟

- (۱) سوخت‌وساز ما را کاهش می‌دهد طوری که غذای کم‌تری برای دوام آوردن نیاز داشته باشیم.  
(۲) انسان‌ها از آن در گذشته استفاده می‌کردند تا از حیوانات وحشی مانند خرس‌ها فرار کنند.  
(۳) خرس‌ها، بسیار شبیه انسان‌های نخستین از ماه‌ها خواب زمستانی آسیب می‌دیدند.  
(۴) نشانه‌هایی از خواب زمستانی در حیوان تنها می‌تواند وقتی دیده شود که فسیل شده باشد.

۹۹ ۳ از متن می‌توان نتیجه گرفت که .....

- (۱) فسیل‌های زیادی از نیاکان نخستین ما باقی نمانده است چون استخوان‌های ضعیفی داشتند  
(۲) انسان‌های نخستین به خاطر مشکلات سلامتی ایجادشده از خواب زمستانی دوام نیاوردند  
(۳) منطقه‌ای که حالا «شمال اسپانیا» نام دارد احتمالاً در گذشته شدیداً سرد بوده است  
(۴) خرس‌ها به ویتامین D نیاز ندارند، در غیر این صورت از خواب زمستانی مانند انسان‌های نخستین آسیب می‌دیدند

۱۰۰ ۴ واژه زیرخطدار "those" در پاراگراف اول به ..... اشاره دارد.

- (۱) دانشمندان  
(۲) حیوانات  
(۳) استخوان‌ها  
(۴) نشانه‌ها

## ریاضیات

۱۰۱ ۲

$$\left(\frac{a^{-1}b^{-3}}{a^2b^{-1}}\right)^2 = \frac{a^2b^6}{a^{-4}b^2} = a^2a^4b^4 = a^6b^4 = (a^3b^2)^2$$

۱۰۲ ۱

$$5^{2a-6} = 1 \Rightarrow 2a-6 = 0 \Rightarrow 2a = 6 \Rightarrow a = 3$$

$$\xrightarrow{a=3} 3(3^{-1} - 2 \times 3^{-2}) = 3\left(\frac{1}{3} - 2 \times \frac{1}{9}\right)$$

$$= 3\left(\frac{1}{3} - \frac{2}{9}\right) = 3\left(\frac{3-2}{9}\right) = 3\left(\frac{1}{9}\right) = \frac{1}{3}$$

۱۰۳ ۴

$$4^9 = (4^9)^2 = 4^{18}$$

$$4^{18} \times \frac{1}{16} = (2^2)^{18} \times \frac{1}{2^4} = \frac{2^{36}}{2^4} = 2^{32} = (2^2)^{16} = 4^{16}$$



۱۱۰ شعاع کره‌ای با حجم  $V$  از روابط زیر به دست می‌آید:

$$r = \left(\frac{3V}{4\pi}\right)^{\frac{1}{3}} \xrightarrow{V=256\pi} r = \left(\frac{3 \times 256\pi}{4\pi}\right)^{\frac{1}{3}}$$

$$= \left(\frac{256\pi}{4\pi}\right)^{\frac{1}{3}} = (64)^{\frac{1}{3}} = (4^3)^{\frac{1}{3}} = 4$$

۱۱۱ اگر  $D$  قطر جعبه مکعب مستطیل باشد، اندازه آن از طریق تابع زیر به دست می‌آید:

$$D = (L^2 + W^2 + H^2)^{\frac{1}{2}} \quad (L \text{ طول}, W \text{ عرض}, H \text{ ارتفاع})$$

$$D = (8^2 + 6^2 + 5^2)^{\frac{1}{2}} = (64 + 36 + 25)^{\frac{1}{2}} = 125^{\frac{1}{2}}$$

$$= (5^2 \times 5)^{\frac{1}{2}} = (5^2)^{\frac{1}{2}} \times 5^{\frac{1}{2}} = 5 \times 5^{\frac{1}{2}} = 5\sqrt{5}$$

$$\frac{x^5 \times 14^2 \times 2^5}{8} = 7^8 \Rightarrow \frac{x^5 \times (2 \times 7)^2}{2^3 \times 2^3} = 7^8$$

$$\Rightarrow \frac{x^5 \times 2^2 \times 7^2}{2^6} = 7^8 \Rightarrow x^5 \times 7^2 = 2^6 \times 7^8$$

$$\Rightarrow x^5 = \frac{2^6 \times 7^8}{7^2} \Rightarrow x^5 = 2^6 \times 7^6 \Rightarrow x^5 = 14^6 \Rightarrow x = 14$$

۱۱۳ بررسی گزینه‌ها:

$$1) 5^{\frac{2}{3}} \div 5^{\frac{1}{3}} = 5^{\frac{2}{3} - \frac{1}{3}} = 5^{\frac{1}{3}} = \sqrt[3]{5} \quad \checkmark$$

$$2) 16^{\frac{2}{3}} \times (0.75)^{0/3} = 16^{\frac{2}{3}} \times \left(\frac{3}{4}\right)^{\frac{2}{3}} = \left(16 \times \frac{3}{4}\right)^{\frac{2}{3}} = 125^{\frac{2}{3}}$$

$$= \sqrt[3]{125^2} = \sqrt[3]{15625} \quad \checkmark$$

$$3) (0.6)^{-2} \times \left(\frac{5}{3}\right)^{-1} = \left(\frac{5}{3}\right)^2 \times \left(\frac{5}{3}\right)^{-1} = \frac{5}{3} \quad \checkmark$$

$$4) 5 \times 125^{\frac{1}{3}} = 5 \times (5^3)^{\frac{1}{3}} = 5 \times 5 = 5 \times \frac{1}{5} = 1 \quad \times$$

$$\left(\frac{8}{9}\right)^{-3} = \left(\frac{9}{8}\right)^3 = \left(\frac{3^2}{2^3}\right)^3 = \frac{3^6}{2^9}$$

$$15^4 = (3 \times 5)^4 = 3^4 \times 5^4$$

$$27^{-2} = (3^3)^{-2} = 3^{-6} = \left(\frac{1}{3}\right)^6 = \frac{1}{3^6}$$

$$\frac{3^6}{625} = \frac{3^6}{5^4}$$

$$\Rightarrow \frac{3^6}{3^6} \times 3^4 \times 5^4 \times \frac{1}{3^6} \times \frac{3^6}{5^4} = \frac{3^{10} \times 5^4 \times 3^4}{3^6 \times 3^6 \times 5^4} = \frac{3}{16}$$

$$\frac{0.064}{125} \text{ ریشه سوم} = \sqrt[3]{\frac{0.064}{125}} = \frac{\sqrt[3]{64}}{\sqrt[3]{125}} = \frac{4}{5} = \frac{4}{50} = \frac{2}{25}$$

$$\frac{1}{243} \text{ ریشه پنجم} = \sqrt[5]{\frac{1}{243}} = \frac{1}{3}$$

$$\Rightarrow \frac{2}{25} \times \frac{1}{3} = \frac{2}{75}$$

۱۰۴ می‌دانیم:  $\sqrt[n]{a^n} = a$  پس:

$$\sqrt[4]{(3-\sqrt{2})^4} = \underbrace{|3-\sqrt{2}|}_{(+)} = 3-\sqrt{2}$$

$$\sqrt[4]{(1-\sqrt{2})^4} = \underbrace{|1-\sqrt{2}|}_{(-)} = -(1-\sqrt{2}) = -1+\sqrt{2}$$

$$\text{حاصل نهایی} = 3-\sqrt{2} - 1+\sqrt{2} = 2$$

۱۰۵ نرخ سود سالانه ۳۰ درصد است. پس سود انباشته از

رابطه  $(1/3)^t$  به دست می‌آید. (t زمان برحسب سال است) از آنجا

$$\text{که ۸ ماه معادل } \frac{8}{12} = \frac{2}{3} \text{ سال است. پس } t = \frac{2}{3}$$

$$\text{سود انباشته} = 500 \times 10^6 \times (1/3)^{\frac{2}{3}} = 500 \times 10^6 \left(\left(\frac{1}{3}\right)^{\frac{1}{3}}\right)^2$$

$$= 500 \times 10^6 (1/9)^{\frac{1}{3}} = 500 \times 10^6 (1/21) = 6.5 \times 10^6$$

$$\sqrt[3]{1/27} = (1/27)^{\frac{1}{3}} = 1/3$$

توجه کنید که:

۱۰۶

$$\begin{cases} (\sqrt{2})^{x-2} - (2^2)^{x-2} = 2^{\frac{1}{2}x-1} \\ 0.5 = \frac{1}{2} = 2^{-1} \\ 2^{x-2} = (2^2)^{x-2} = 2^{2x-4} \end{cases}$$

$$2^{\frac{1}{2}x-1} = 2^{-1} \times 2^{2x-4} \Rightarrow 2^{\frac{1}{2}x-1} = 2^{2x-5}$$

$$\Rightarrow \frac{1}{2}x - 1 = 2x - 5 \Rightarrow \frac{1}{2}x - 2x = -5 + 1 \Rightarrow \frac{1-4}{2}x = -4$$

$$\Rightarrow -\frac{3}{2}x = -4 \Rightarrow x = \frac{4}{3} = \frac{8}{6}$$

۱۰۷ جرم باکتری در هر ساعت ۴ برابر می‌شود. از آنجا که ۱۰ دقیقه

برابر  $\frac{1}{6}$  ساعت است، پس جرم باکتری بعد از ۱۰ دقیقه ۴<sup>۶</sup> برابر می‌شود:

$$\frac{1}{46} = \left(\frac{1}{43}\right)^2 \frac{4^6}{(1/6)^2} = \frac{2}{56}$$

$$\text{جرم باکتری پس از ۱۰ دقیقه} = 3 \times \frac{2}{56} = \frac{7}{68}$$

۱۰۸

$$(\sqrt{2})^{-4} = (2^{\frac{1}{2}})^{-4} = 2^{-2} = \left(\frac{1}{2}\right)^2 = \frac{1}{4}$$

$$2^{-1} = \frac{1}{2} \Rightarrow 2 - 2^{-1} = 2 - \frac{1}{2} = \frac{4-1}{2} = \frac{3}{2} \Rightarrow \left(\frac{2}{3}\right)^1 = \frac{2}{3}$$

$$16^{-\frac{3}{4}} = (2^4)^{-\frac{3}{4}} = 2^{-3} = \left(\frac{1}{2}\right)^3 = \frac{1}{8}$$

$$\Rightarrow \frac{1}{4} \times \frac{2}{3} : \frac{1}{8} = \frac{1}{4} \times \frac{2}{3} \times 8 = \frac{4}{3}$$

۱۰۹

$$(-19)^{17} \times 19^{11} = -19^{17} \times 19^{11} = -19^{28}$$



۱۱۶ ۳ ابتدا عبارات را تجزیه می‌کنیم:

$$A = (x^2 + x)(x^2 - 2x + 1)^2 = x(x+1)((x-1)^2)^2 \\ = x(x+1)(x-1)^4$$

$$B = \underbrace{(x^2 - 1)}_{\text{مزدوج}} \underbrace{(x^2 + 2x + 2)}_{\text{حمله مشترک}} = \underbrace{(x-1)(x+1)}_{\text{مزدوج}} \underbrace{(x+2)(x+1)}_{\text{حمله مشترک}} \\ = (x-1)(x+1)^2(x+2)$$

حاصل ضرب عوامل مشترک =  $(x-1)(x+1) = x^2 - 1$   
با کمترین توان

$$(x-y)^2 = x^2 - 2xy + y^2 \quad 2 \quad 117$$

$$\Rightarrow (x-y)^2 = \underbrace{x^2 + y^2}_A - 2xy \Rightarrow (2)^2 = A - 2xy$$

$$\Rightarrow 2xy = A - 4 \Rightarrow 2xy = 4 \Rightarrow xy = 2$$

$$ax^2 - x - 10 = 0 \quad 1 \quad 118$$

ریشه هر معادله در معادله صدق می‌کند:

$$\frac{x=-2}{\text{صدق در معادله}} \rightarrow a(-2)^2 - (-2) - 10 = 0 \Rightarrow 4a + 2 - 10 = 0$$

$$\Rightarrow 4a - 8 = 0 \Rightarrow 4a = 8 \Rightarrow a = \frac{8}{4} = 2$$

$$\frac{a=2}{\text{جایگزین}} \rightarrow 2x^2 - x - 10 = 0 \Rightarrow \text{حاصل ضرب ریشه‌ها} = \frac{c}{a} = \frac{-10}{2} = -5$$

$$x + \frac{1}{x-1} - \frac{5-4x}{x-1} = 0 \Rightarrow x + \frac{1-5+4x}{x-1} = 0 \quad 3 \quad 119$$

$$x + \frac{4x-4}{x-1} = 0 \Rightarrow x = -\frac{4x-4}{x-1} \Rightarrow x(x-1) = -4x+4$$

$$\Rightarrow x^2 - x + 4x - 4 = 0 \Rightarrow x^2 - 3x - 4 = 0 \Rightarrow (x+4)(x-1) = 0$$

$$\Rightarrow \begin{cases} x+4=0 \Rightarrow x=-4 \\ x-1=0 \Rightarrow x=1 \end{cases}$$

غیرقابل قبول (مخرج را صفر می‌کند)

پس این معادله فقط یک جواب منفی دارد.

۱ ۱۲۰

$$y = x^2 - ax + b \Rightarrow \begin{cases} a = -1 \\ b = -a \\ c = b \end{cases}$$

$$x = \frac{-b}{2a} \Rightarrow 1 = \frac{-(-a)}{2(1)} \Rightarrow a = 2$$

نمودار تابع درجه دوم  $y = ax^2 + bx + c$  در نقطه‌ای به مختصات  $(0, c)$  محور  $y$ ها را قطع می‌کند. پس در نمودار  $y = x^2 - 2x + b$  محور  $y$ ها در نقطه‌ای با مختصات  $(0, b)$  قطع می‌شود که در این جا  $b = 3$  خواهد بود.

$$y = x^2 - 2x + 3$$

منظور از مینیمم تابع، یافتن عرض رأس سهمی است:

$$S \begin{cases} x = 1 \\ y = (1)^2 - 2(1) + 3 = 1 - 2 + 3 = 2 \end{cases}$$

۴ ۱۲۱

$$\begin{cases} f(3) = -3 \Rightarrow (3, -3) \\ f(\frac{1}{3}) = 5 \Rightarrow (\frac{1}{3}, 5) \end{cases} \Rightarrow m = \frac{y_2 - y_1}{x_2 - x_1} = \frac{5 - (-3)}{\frac{1}{3} - 3} = \frac{8}{-\frac{8}{3}} = -3$$

$$\Rightarrow m = \frac{3 \times 8}{-8 \times 1} = \frac{3}{-1} = -3$$

$$y - y_1 = m(x - x_1) \xrightarrow{m=-3, y_1=-3, x_1=3} y - (-3) = -3(x - 3)$$

$$\Rightarrow y + 3 = -3x + 9 \Rightarrow y = -3x + 9 - 3 \Rightarrow y = -3x + 6$$

محل تلاقی با محور  $y$ ها همان عرض از مبدأ است که در این جا ۶ می‌باشد.

۱۲۲ ۲ فقط عبارت «ب» نادرست است. پارامترها معمولاً قابل محاسبه

نیستند و به همین دلیل از آماره به عنوان برآوردگر پارامتر استفاده می‌شود.

۳ ۱۲۳

داده‌ها	۱۲	۱۴	۱۶	۱۸
فراوانی	۵	۶	۵	۴

$$\bar{x} = \frac{(5 \times 12) + (6 \times 14) + (5 \times 16) + (4 \times 18)}{5 + 6 + 5 + 4} = \frac{60 + 84 + 80 + 72}{20}$$

$$= \frac{296}{20} = 14.8$$

۱۲۴ ۳ مقدار اختلاف دو سر جعبه در نمودار جعبه‌ای همان مقدار

دامنه میان‌چارکی (IQR) است که مقدار آن برابر است با تفاضل چارک اول از چارک سوم. بنابراین داده‌ها را مرتب می‌کنیم:

$$\overbrace{10, 13, 14, 17, 18, 21, 24, 26, 29, 30, 33, 34, 38} \\ \downarrow \quad \quad \quad \downarrow \quad \quad \quad \downarrow \\ Q_1 = \frac{14+17}{2} = 15.5 \quad Q_2 = 24 \quad Q_3 = \frac{30+33}{2} = 31.5$$

$$IQR = Q_3 - Q_1 = 31.5 - 15.5 = 16$$

۱۲۵ ۲ این بازیکن ۲۰ درصد از گل‌های تیمش را به ثمر رسانده است.

بنابراین تعداد گل‌های زده شده توسط این بازیکن برابر است با:

$$\frac{20}{100} \times 25 = \frac{1}{5} \times 25 = 5$$

$$p \vee (q \Rightarrow p) = F \quad 1 \quad 126$$

گزاره فصلی وقتی نادرست است که هر دو گزاره نادرست باشند، پس  $p$  نادرست و  $q \Rightarrow p$  هم نادرست است؛ باز از آن جا که  $p$  نادرست است، گزاره شرطی  $q \Rightarrow p$  فقط وقتی می‌تواند نادرست باشد که مقدم  $(q)$  درست و تالی  $(p)$  نادرست باشد.

پس نتیجه می‌گیریم که:

$$p \equiv F \quad \text{و} \quad q \equiv T$$

$$(p \Rightarrow q) \equiv (F \Rightarrow T) \equiv T$$

گزاره شرطی  $p \Rightarrow q$  به انتهای مقدم درست است.

۱۲۷ ۴ بررسی گزینه‌ها،

$$1) (q \Rightarrow p) \equiv (T \Rightarrow q) \equiv q$$

$$2) (q \Rightarrow (p \vee r)) \equiv (T \Rightarrow (p \vee r)) \equiv (p \vee r)$$

$$3) p \Rightarrow (q \wedge r) \equiv (p \Rightarrow (T \wedge r)) \equiv (p \Rightarrow r)$$

$$4) (p \Rightarrow (q \vee r)) \equiv (p \Rightarrow (\underbrace{T \vee r}_T)) \equiv (p \Rightarrow T) \equiv T$$

در گزاره شرطی  $p \Rightarrow T$  چون تالی درست است، پس الزاماً ترکیب شرطی همواره درست است.



۳ ۱۳۲

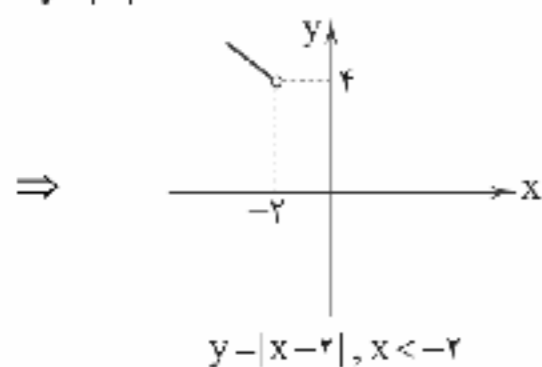
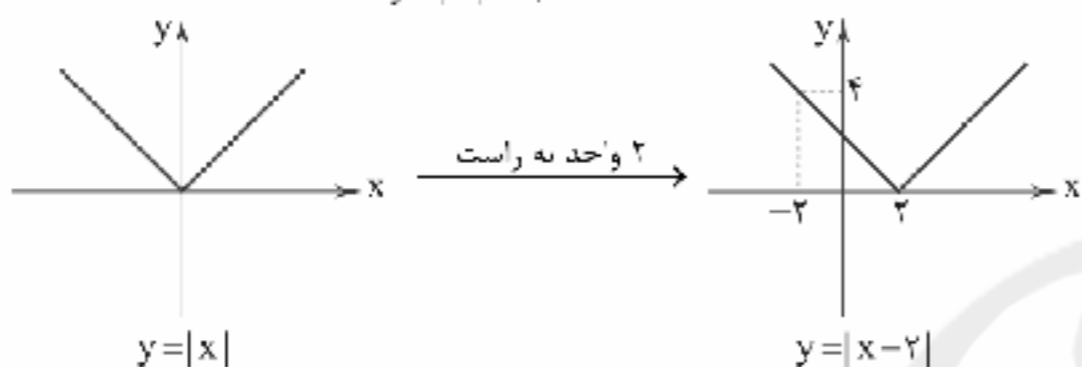
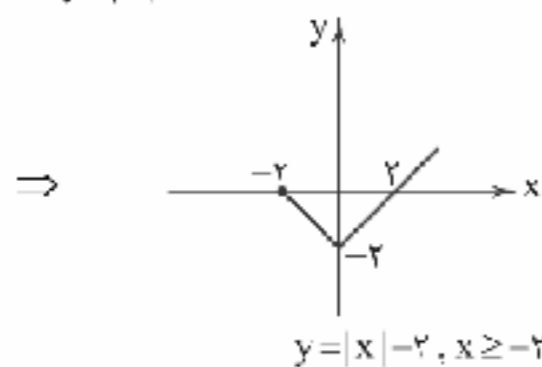
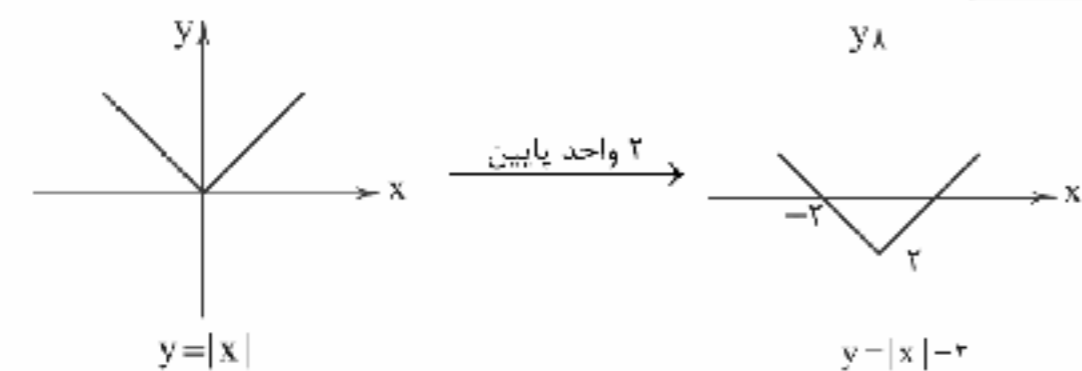

بنابراین نمودار این تابع چند ضابطه‌ای به صورت زیر است:

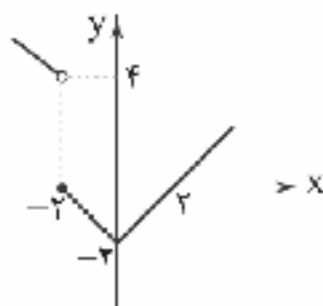

۲ ۱۳۳

$$\frac{\text{جمعیت بیکار}}{\text{جمعیت فعال}} \times 100 = 15 \Rightarrow \frac{7500}{x} \times 100 = 15$$

$$\Rightarrow \frac{15}{100} = \frac{7500}{x} \Rightarrow x = \frac{7500 \times 100}{15} = 50000$$

جمعیت بیکار + جمعیت شاغل = جمعیت فعال

$$\Rightarrow 50000 = \text{جمعیت شاغل} + 7500$$

$$\Rightarrow \text{جمعیت شاغل} = 50000 - 7500 = 42500$$

$$\text{میانگین ماهها} = \frac{1+2+3+4+5}{5} = 3$$

$$\text{میانگین مقدار فروش} = \frac{4/5 + 8/5 + 7 + 8 + 12}{5} = \frac{40}{5} = 8$$

نقطه (۳، ۸) را به همراه نزدیکترین نقطه به ماه ششم (شهریور) که ماه پنجم (مرداد ماه) هست را انتخاب می‌کنیم و معادله خط گذرنده از این دو

$$\text{نقطه را می‌یابیم.} \Rightarrow m = \frac{y_2 - y_1}{x_2 - x_1} = \frac{12 - 8}{5 - 3} = \frac{4}{2} = 2$$

$$y - y_1 = m(x - x_1) \Rightarrow y - 8 = 2(x - 3) \Rightarrow y = 2x - 6 + 8$$

$$\Rightarrow y = 2x + 2 \xrightarrow{x=6} y = 2(6) + 2 = 12 + 2 = 14$$

۲ ۱۳۴

۴ ۱۳۸

$$f(x) = \begin{cases} \lfloor \frac{x}{1-x^2} \rfloor & x > 0 \\ \sqrt{2x+10} & x < 0 \end{cases}$$

$$f(-\frac{1}{2}) = \sqrt{2(-\frac{1}{2})+10} = \sqrt{-1+10} = \sqrt{9} = 3$$

$$f(2) = \lfloor \frac{2}{1-2^2} \rfloor = \lfloor \frac{2}{1-4} \rfloor = \lfloor \frac{2}{-3} \rfloor = -1$$

$$\Rightarrow f(-\frac{1}{2}) - 2f(2) = 3 - 2(-1) = 3 + 2 = 5$$

$$f(x) = \sqrt{x^2+5} \text{ و } g(x) = |3x+1|$$

$$(f-g)(-2) = f(-2) - g(-2)$$

$$\begin{cases} f(-2) = \sqrt{(-2)^2+5} = \sqrt{4+5} = \sqrt{9} = 3 \\ g(-2) = |3(-2)+1| = |-6+1| = |-5| = 5 \end{cases} \Rightarrow 3-5 = -2$$

$$(f+g)(2) = f(2) + g(2)$$

$$\begin{cases} f(2) = \sqrt{2^2+5} = \sqrt{4+5} = \sqrt{9} = 3 \\ g(2) = |3(2)+1| = |6+1| = |7| = 7 \end{cases} \Rightarrow 3+7 = 10$$

$$\Rightarrow \frac{(f-g)(-2)}{(f+g)(2)} = \frac{-2}{10} = -\frac{1}{5}$$

۲ ۱۳۹

۴ ۱۳۰

$$f(x) = |x| \text{ و } g(x) = \text{sign}(x)$$

$$x > 0 \Rightarrow |x| \times \text{sign } x = (x) \times (1) = x$$

$$x = 0 \Rightarrow |x| \times \text{sign } x = (0) \times (0) = 0$$

$$x < 0 \Rightarrow |x| \times \text{sign } x = (-x) \times (-1) = x$$

$$\Rightarrow (f \times g)(x) = \begin{cases} x & x \neq 0 \\ 0 & x = 0 \end{cases} \Rightarrow (f \times g)(x) = x$$

که نمودار آن به صورت زیر است:

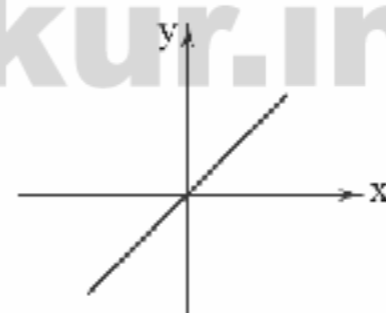

۳ ۱۳۱

$$\begin{cases} D_f = \{-1, 2, 5, 4\} \\ D_g = \{2, -3, -1\} \end{cases} \Rightarrow D_f \cap D_g = \{-1, 2\}$$

$$f^2 = \{(-1, 16), (2, \frac{1}{4}), (5, 0), (4, 1)\}$$

$$f-g = \{(-1, 4-2), (2, \frac{1}{2}-(-2))\} = \{(-1, 2), (2, \frac{5}{2})\}$$

$$f^2 + (f-g) = \{(-1, 16+2), (2, \frac{1}{4} + \frac{5}{2})\} = \{(-1, 18), (2, \frac{11}{4})\}$$



۱ ۱۳۵

الف) سپرده‌های دیداری، سپرده‌هایی هستند که موجودی آن‌ها به محض مطالبه مشتری باید به او یا هر کس دیگری که او بخواهد، پرداخت شود.

ب) یکی از اسناد اعتباری کوتاه‌مدت، سفته می‌باشد که برای ضمانت بازپرداخت اعتبار در بانک‌ها مورد استفاده قرار می‌گیرد. این سند در معاملات بازرگانی نیز کاربرد دارد.

ج) برای فروش اوراق مشارکت، علاوه بر بانک‌ها گاهی می‌توان به بازار سرمایه نیز مراجعه کرد.

الف) ۴ ۱۴۰

معاف از مالیات → درآمدهای نا  $10,000,000$

$$20,000,000 - 10,000,000 = 10,000,000 \times \frac{12}{100} = 1,200,000$$

$$30,000,000 - 20,000,000 = 10,000,000 \times \frac{15}{100} = 1,500,000$$

$$40,000,000 - 30,000,000 = 10,000,000 \times \frac{20}{100} = 2,000,000$$

$$50,000,000 - 40,000,000 = 10,000,000 \times \frac{25}{100} = 2,500,000$$

مالیات ماهیانه  $1,200,000 + 1,500,000 + 2,000,000 + 2,500,000 = 7,200,000$   
ب) مانده خالص ماهانه

$$50,000,000 - 7,200,000 = 42,800,000$$

ج) نام نرخ مالیاتی مورد محاسبه، تصاعدی طبقه‌ای است.

الف) ۳ ۱۴۱ بررسی عبارت‌هاک نادرست،

الف) هزینه فرصت مورد توجه اقتصاددانان است و گاهی از طرف برخی افراد در محاسبات «هزینه - فایده» لحاظ نمی‌شود.

ب) ملاک بهترین بودن این است که با استفاده از منابع و امکانات به منافع بیشتر (مانند تولید) و رفاه بالاتر دست یافت.

ج) انسان‌هایی که عقلانیت محدود دارند، ممکن است در تشخیص درست

منافع و هزینه‌ها دچار اشتباه شده و منافع را صرفاً در منافع مادی و حیوانی منظور کنند. در مورد «روش انتخاب» (هزینه - فایده) هیچ‌گاه اشتباه نمی‌شود.

ه) مفهوم اقتصادی کالای ضروری یا نجملی به این معنی است که این تعاریف از زمانی به زمان دیگر، از شخصی به شخص دیگر و با از مکانی به مکان دیگر تغییر می‌کنند و به نوع نیاز افراد یا سطح درآمد و توانایی خرید آن‌ها بستگی دارند.

الف) ۴ ۱۴۲ بررسی سایر گزینه‌ها،

۱) در دهه سوم انقلاب اسلامی، به ثمر رسیدن بسیاری از طرح‌های اقتصادی و مولد، تولید ناخالص ملی و درآمد سرانه کشور را بهبود بخشید.

۲) همان‌طور که می‌دانید اجرای سند چشم‌انداز ۲۰ ساله از سال ۱۳۸۴ آغاز گشته که در دهه سوم انقلاب می‌باشد. هم‌چنین طرح شعارهای سال از سال ۱۳۷۰ آغاز شده است؛ بنابراین مربوط به دهه چهارم نمی‌باشد.

۳) در شعارهای سال ۱۳۹۰ و ۱۳۹۱ به ترتیب بر مسئله جهاد اقتصادی و تولید ملی تأکید شده است.

$$100 \times \frac{\text{قیمت کالا در سال ۹۵} - \text{قیمت کالا در سال ۹۹}}{\text{قیمت کالا در سال ۹۵}} = \text{درصد تورم}$$

$$\Rightarrow 80 = \frac{117 - X}{X} \times 100 \Rightarrow \frac{80}{100} = \frac{117 - X}{X}$$

$$\Rightarrow 80X = 11700 - 100X \Rightarrow 80X + 100X = 11700$$

$$\Rightarrow 180X = 11700 \Rightarrow X = \frac{11700}{180} = \frac{1170}{18} = 65$$

قیمت این کالا در سال ۹۵ برابر ۶۵۰۰۰ تومان بوده است.

اقتصاد

الف) ۱ ۱۳۶ ارزش افزوده در تمامی مراحل تولید یک کالا یا خدمت نهایی

ایجاد شده و در هر مرحله نسبت به مرحله قبل، ارزش محصول افزایش می‌یابد.  
ب) انسان خالق اشیاء نمی‌باشد، بلکه فقط با تغییر در مواد و محیط پیرامون خود قادر به تولید می‌باشد.

الف) ۳ ۱۳۷ بررسی عبارت‌هاک نادرست،

ب) افزایش تعداد تولیدکنندگان در بازارهای رقابتی به سود مصرف‌کننده است.

ج) در بازار انحصاری فروش، قیمت‌گذار فروشنده انحصارگر است.

د) در بازارهای انحصاری فروش، قیمت‌گذار فروشنده و قیمت‌پذیر خریدار است. برعکس در بازارهای انحصاری خرید، قیمت‌گذار خریدار و قیمت‌پذیر فروشنده است.

و) برای تشکیل بازارهای انحصاری و رقابتی، وجود یک مکان خاص الزامی نیست.

ز) انحصار طبیعی و قانونی مشروط به مواظبت و مقررات‌گذاری‌های صحیح دولت می‌تواند برای مصرف‌کننده سودمند باشد.

الف) ۱ ۱۳۸

$$2\% = \text{دهک دوم} - \text{دهک پنجم}$$

$$7 - X = 2 \Rightarrow 7 - 2 = X \Rightarrow X = 5\% \text{ سهم دهک دوم}$$

$$4/5\% = \text{دهک چهارم} - \text{دهک هشتم}$$

$$11 - Y = 4/5 \Rightarrow Y = 6/5\% \text{ سهم دهک چهارم}$$

ب) برای مقایسه وضعیت توزیع درآمد در دو کشور از فرمول:

$$\frac{\text{سهم دهک دهم}}{\text{سهم دهک اول}} = \text{شاخص دهک‌ها}$$

استفاده می‌کنیم و سپس با مقایسه نسبت‌های به دست آمده در دو کشور، می‌گوییم این نسبت برای هر کشور که بزرگ‌تر باشد، وضع توزیع درآمد در آن کشور نامناسب‌تر است، لذا داریم:

$$A \text{ سهم دهک دهم کشور } A = \frac{26}{4} = 6.5 = \frac{6}{5} = \text{شاخص دهک‌ها برای کشور } A$$

$$B \text{ سهم دهک دهم کشور } B = \frac{\text{سهم دهک دهم کشور } B}{\text{سهم دهک اول کشور } B} (*)$$

\* از آنجایی که سهم دهک دهم کشور B مجهول است، با استفاده از مفروضات مسئله ابتدا سهم آن را به دست می‌آوریم:

$$14/5 = \text{دهک دوم} - \text{دهک دهم}$$

$$X - 5/5 = 14/5 \Rightarrow X = 20\% \text{ سهم دهک دهم}$$

$$\text{پس داریم: } B \text{ سهم دهک دهم کشور } B = \frac{20}{5} = 4 = \text{شاخص دهک‌ها برای کشور } B$$

لذا از آنجا که این نسبت برای کشور A بیش‌تر از کشور B می‌باشد، می‌گوییم توزیع درآمد در کشور A نامناسب‌تر از کشور B است.



۱۴۳ ۴

الف) اصولاً ریل‌گذاری قانونی و تأیید و تصویب برنامه‌ها بر عهده قوه مقننه است.

ب) پیشرفت اقتصادی برای ماندگاری، نیازمند خلق فرصت‌های جدید است ← اقتصاد پیشرو، مولد و فرصت‌ساز

۱۵۰ ۴ الف) قیمت خدمات سرمایه ← درآمد صاحبان سرمایه (ردیف ۵) اجاره ← درآمد صاحبان املاک و مستغلات (ردیف ۲)

ب) درآمد صاحبان مشاغل آزاد  $700 \times \frac{2}{4} = 350$

سود شرکت‌ها و مؤسسات  $595 \times \frac{2}{5} = 238$

درآمد ملی میلیارد ریال  $545 + 700 + 350 + 466 + 595 + 238 = 2894$  (ج) درآمد سرانه

ریال  $2,894,000,000,000 \div 85,000,000 = 34047$  (د) سرانه: سهم متوسط هر فرد جامعه در میزان تولید یا درآمد جامعه

۱۵۱ ۴ بررسی سایر گزینه‌ها:

۱) این سیاست‌ها صرفاً باعث افزایش سرعت پیشرفت کشور نمی‌شوند و گاه می‌توانند از سرعت این حرکت بکاهند.

۲) دولت با اجرای این سیاست‌ها از واردات و مصرف بی‌رویه کالاهای وارداتی کاسته و صادرات را تشویق می‌کند.

۳) توجه به زیرساخت‌ها و سرمایه‌گذاری در مناطق محروم، با سیاست‌های توسعه‌ای محقق می‌شود.

۱۵۲ ۴ الف) ابزار اعمال سیاست‌های مالی توسط دولت، درآمدها و مخارج دولت می‌باشد.

ب) افزایش در مخارج دولت (جاری یا عمرانی) و کاهش در نرخ‌های مالیاتی یا پایه‌های مالیاتی که همان سیاست‌های مالی انبساطی است، بهترین راه تحریک تقاضای کل است.

۱۵۳ ۲ از آن‌جا که وضعیت توزیع درآمد در کشور B عادلانه‌تر از کشور A است، پس شاخص دهک‌ها در کشور B عددی کوچک‌تر از کشور A می‌باشد؛ پس:

$5 = \frac{30}{6} - \frac{\text{سهم دهک دهم}}{\text{سهم دهک اول}} = \text{شاخص دهک‌ها در کشور A}$

تنها با قرار دادن عدد ۴۴ در بین گزینه‌ها حاصل کوچک‌تر از عدد فوق

می‌باشد.  $5 < \frac{44}{9} = \text{شاخص دهک‌ها در کشور B}$

۱۵۴ ۱

وسيلة پرداخت در مبادلات  
وسيلة پس‌انداز و حفظ ارزش  
وسيلة سنجش ارزش  
وسيلة پرداخت‌های آینده  
وظایف پول

الف) تولید کالا و خدمات اعضای کشور در داخل کشور = تولید ناخالص داخلی  
تولید کالا و خدمات خارجی‌ان مقیم داخل کشور +

میلیارد تومان  $4000 = 3000 + 1000$

ب) تولید کالا و خدمات اعضای کشور در داخل کشور = تولید خالص ملی  
استهلاک - (تولید کالا و خدمات اعضای کشور در خارج از کشور +

میلیارد تومان  $3250 = (3000 + 500) - (\frac{1}{4} \times 500)$

ج) استهلاک = تولید ناخالص داخلی = تولید خالص داخلی  
میلیارد تومان  $3750 = 4000 - 250$

تولید خالص داخلی = تولید خالص داخلی سرانه  
جمعیت

تومان  $3750,000,000,000 = \frac{3,750,000,000,000}{10,000,000}$

۱۴۴ ۲ عوامل بیان‌شده در گزینه (۲)، در اصطلاح یکسان نبودن منابع و عوامل تولید نامیده می‌شوند.

۱۴۵ ۱ الف)  $\frac{\text{قیمت کالا}}{\text{طول عمر کالا}} = \frac{x}{y}$  هزینه استهلاک

$\Rightarrow \frac{200,000}{250,000} = \frac{x}{x + 1,500,000} = \frac{x}{x + 1,500,000}$

$\Rightarrow 200x + 300,000,000 = 250x \Rightarrow 50x = 300,000,000$

$\Rightarrow x = 6,000,000$  تومان

ب)  $\frac{\text{قیمت کالا}}{\text{طول عمر}} = \frac{6,000,000}{\text{طول عمر}} \Rightarrow 200,000 = \frac{6,000,000}{\text{طول عمر}}$  هزینه استهلاک

سال  $30 = \frac{6,000,000}{200,000} = \text{طول عمر}$

توجه شود که: سال  $30 = \text{طول عمر} \Rightarrow \frac{7,500,000}{250,000} = \text{طول عمر}$

۱۴۶ ۱ بررسی عبارت‌هاک نادرست:

الف) شاخص توسعه انسانی (HDI) ترکیبی از چند شاخص تولید ناخالص ملی، نرخ باسوادی بزرگسالان، امید به زندگی، دسترسی به آب سالم و میزان ثبت نام واجدان شرایط تحصیل در مدارس است.

ج) تعیین قیمت دلار در هر کشور به سیاست‌های آن کشور بستگی دارد؛ در نتیجه نرخ دلار در بازار کشورها معیار مناسب یکسانی برای تبدیل تولید ملی کشورها به آن و مقایسه با هم نیست.

۱۴۷ ۱ ویژگی عمده اقتصاد ایران از ۱۳۰۰ تا ۱۳۵۷، جدا شدن

اقتصاد ایران از ابعاد هویتی، فرهنگی، اجتماعی، تاریخی و دینی خود بود؛ ضمن این‌که اقتصاد ایران به جای تکیه بر پایه‌های بومی و درونزای داخلی و ملی خود، به بیرون از مرزها و قدرت‌های بزرگ متکی شد.

۱۴۸ ۳ الف) نام این گونه اسناد که دارای سود علی‌الحساب و دارای

زمان سررسید برای پرداخت اصل یول می‌باشند، اوراق مشارکت می‌باشد.

ب) صادرکننده این اسناد، دولت یا مؤسسات خصوصی هستند.

ج) بازپرداخت این‌گونه اسناد، اغلب بیش از یک سال طول می‌کشد.

د) این اسناد به دلیل مدت بازپرداخت، در اسناد اعتباری بلندمدت دسته‌بندی می‌شوند.





۱۵۵ ۲

(الف)

شاخص‌ها	نرخ مرگ و میر نوزادان (در هر هزار تولد)	امید به زندگی (سال)	نرخ باسوادی بزرگسالان (به درصد)	تولید ناخالص داخلی سرانه (به دلار PPP ثابت سال ۲۰۱۱)
کشورها				
نروژ / رتبه اول	۲/۳	۸۱/۶	حدود ۱۰۰	۶۲۴۴۸
موزامبیک / رتبه ۱۸۰	۶۱/۵	۵۵/۱	۵۰/۶	۱۰۷۰
ایران / رتبه ۶۹	۱۴/۴	۷۵/۴	۸۴/۳	۱۵۰۹۰

ب) کشور قطر رتبه ۳۲ را در شاخص توسعه انسانی دارد.

ج) متوسط نرخ مرگ و میر نوزادان در ۴۳ کشور با توسعه انسانی ضعیف در هر هزار تولد، ۸۹/۴ است.

## علوم و فنون ادبی

۱۵۶ ۲

«پرهیز از مدح و ذم» از ویژگی‌های فکری شعر این دوره است.

۱۵۷ ۳

در تصاویر ابیات سؤال، بیچیدگتی و ابهامی وجود دارد که مختص سبک هندی است و تحت تأثیر شاعرانی چون صائب و بیدل، این موضوع یکی از ویژگی‌های ادبی شعر دوران انقلاب است. در خواندن این شعر به تصاویری چون «حیرت‌خانه بال کبوتر، رنگ‌افشانۀ دیدار، طوطیان خانۀ آینه» توجه کنید.

۱۵۸ ۲

«روی آوردن به مفاهیم انتزاعی» در شعر این دوره آشکار است و از ویژگی‌های اصلی آن به شمار می‌رود.

۱۵۹ ۲

### بررسی ترکیب‌های بدیع و بی‌سابقه در سایر گزینه‌ها:

(۱) خاربن و مانده - باغ شفق پرپر

(۳) گرسنه خواب پریشان - بیات گرده ایمان

(۴) نی سرود شیاتان - دل شرحه شرحه کبابی

۱۶۰ ۴

اغراق در زیبایی معشوق و برتر دانستن او از ماه و خورشید (نمادهای زیبایی)

۱۶۱ ۲

ایهام: نگران: ۱- در حال نگرستن ۲- مضطرب

ایهام تناسب: باز: ۱- دوباره (معنی موردنظر) ۲- پرنده‌ای شکاری (معنی غایب / تناسب با کبوتر و شاهین)

### بررسی سایر گزینه‌ها:

(۱) ایهام: - / ایهام تناسب: سعی - صفا

(۳) ایهام: - / ایهام تناسب: مهر

(۴) ایهام: - / ایهام تناسب: پروانه

### ۱۶۲ ۲ بررسی ابیات:

الف) **روی اول:** ۱- چهره (معنی موردنظر) ۲- فلز روی (معنی غایب / تناسب با «آهن») / **روی دوم:** ۱- فلز روی (معنی موردنظر) ۲- چهره (معنی غایب / تناسب با روی، دل و آینه)

ب) **کام:** ۱- خواسته و آرزو (معنی موردنظر) ۲- دهان، سقف دهان (معنی غایب / تناسب با لب)

ج) **به:** ۱- بهتر (معنی موردنظر) ۲- میوه به (معنی غایب / تناسب با «سبب و یوسنان»)

ه) **حلقه:** ۱- مجلس (معنی موردنظر) ۲- چین و شکن زلف (معنی غایب / تناسب با «گیسو و مو»)

و) **قانون:** ۱- نظم (معنی موردنظر) ۲- نوعی ساز (معنی غایب / تناسب با «دف، نی و ساز»)

### ۱۶۳ ۱ بررسی سایر گزینه‌ها:

(۲) از دیده افتادن: ۱- سرازیر شدن اشک از چشم ۲- بی‌ارزش شدن

(۳) قلب: ۱- دل ۲- میانه سپاه

(۴) دور از تو: ۱- در هجران تو ۲- از تو دور باد

۱۶۴ ۲

واژه «هزاران» در گزینه (۲) کارکرد ابهامی دارد از سویی به معنی «بلبلان» به کار رفته و از سوی دیگر در معنی «عدد کثرت» که در این معنی موجب پدید آمدن آرایه اغراق نیز شده است. (این‌که در هر گوشه‌ای هزاران عاشق در انتظار دیدن معشوق باشند.)

۱۶۵ ۳

وزن گزینه (۳): فاعلاتن فاعلاتن فاعلاتن فاعلاتن (رمل مثنی سالم)

### بررسی وزن سایر گزینه‌ها:

(۱) فاعلاتن فاعلاتن فاعلاتن فاعلاتن

(۲) فاعلاتن فاعلاتن فاعلن

(۴) فاعلاتن فاعلاتن فاعلاتن فاعلن

۱۶۶ ۱

وزن گزینه (۱): مفاعیلن مفاعیلن فاعلن (هزج مسدس محذوف)

### بررسی وزن سایر گزینه‌ها:

(۲) مفاعیلن مفاعیلن مفاعیلن فاعلن

(۳) مفعولن مفاعیلن فاعلن

(۴) مفاعیلن مفاعیلن مفاعیلن مفاعیلن

۱۶۷ ۳

وزن شعر گزینه (۳) از تکرار رکن «فاعلن» ساخته شده که به «بحر متقارب» نعلق دارد.

۱۶۸ ۲

گزینه (۲) در «بحر رمل» سروده شده؛ اما سایر گزینه‌ها متعلق به «بحر رجز» اند.

وزن گزینه (۳): فاعلاتن فاعلاتن فاعلاتن فاعلاتن (رمل مثنی سالم)

### بررسی وزن سایر گزینه‌ها:

(۱) مستفعلن مستفعلن مستفعلن (رجز مسدس سالم)

(۳) مستفعلن مستفعلن مستفعلن مستفعلن (رجز مثنی سالم)

(۴) مستفعلن مستفعلن (رجز رباع سالم)



۱۷۷ ۱ واژگان قافیه: «کویت» و «رویت» / حرف اصلی: مصوت بلند «و» /  
حروف الحاقی: «ی»، «ن»، «ت» و «ث» / قاعدة (۱)

### بررسی سایر گزینه‌ها:

(۲) واژگان قافیه: «بیوست» و «سرمست» / حروف اصلی: «ت ست» /  
حروف الحاقی: — / قاعدة (۲)

(۳) ردیف: هیچ / واژگان قافیه: «دم» و «همدم» / حروف اصلی: «ت م» /  
حروف الحاقی: — / قاعدة (۲)

(۴) واژگان قافیه: «باد» (جریان هوا) و «باد» (فعل دعایی) / حروف اصلی: «د» /  
حروف الحاقی: — / قاعدة (۲)

### ۱۷۸ ۱ بررسی آرایه‌ها:

جناس ناقص افزایشی (بیت «الف»): نگذارید، بگذرید  
اشتیاق (بیت «ه»): چاره، بیچارگان، ناچار / رفتی، رفتن  
جناس ناقص اختلافی (بیت «د»): زور، زار

### ۱۷۹ ۱ واژه‌آرایی: سیاه / رو

جناس ناهمسان افزایشی: —

### بررسی سایر گزینه‌ها:

(۲) موازنه:

نه	بتازی	ز	سر	خشم	بر	این	صید	ضعیف
↓	↓	↓	↓	↓	↓	↓	↓	↓
نه	بگری	ز	سر	سوز	بر	این	حال	تباه

واج‌آرایی: تکرار «ز» و «ر»

(۳) جناس ناهمسان اختلافی: خامه، نامه

تناسب: خامه، نامه

(۴) جناس همسان: که (حرف ربط) و که (ضمیر پریشی به معنی  
«چه کسی»)

تشخیص: نسبت دادن دیدن و دودیدن به اشک

۱۸۰ ۴ در گزینه (۴) شکل پیشرفته موازنه (ترصیع) به کار رفته که  
بی‌شک، تأثیر و گوس‌نوازی موسیقایی بیشتری دارد. در این بیت، همه کلمات  
مصراع دوم هم در وزن و هم در حرف پایانی با کلمات مصراع اول مشترکند.

۱۸۱ ۱ بیت گزینه (۱) متعلق به سبک عراقی و ابیات سایر گزینه‌ها  
متعلق به سبک هندی‌اند. به کاربرد آرایه اسلوب معادله در گزینه‌های (۲) و  
(۳) هم چنین پیچیده بودن صور خیال در گزینه (۴) توجه کنید.

۱۸۲ ۳ عباس‌نامه: مصنوع - عالم‌آرای عباسی: ساده

### بررسی سایر گزینه‌ها:

(۱) دیباچه شرفنامه - محبوب‌القلوب: مصنوع

(۲) احسن‌التواریخ - حبیب‌السیئر: بینابین

(۴) عین‌الحیات - مجالس‌المؤمنین: ساده

۱۸۳ ۲ انوار شهبلی: منشور است.

«تاریخ و صاف» از نمونه‌های جریان «پیچیده‌نویسی» در قرن ۷ است.

«عشاق‌نامه» منظوم و در قالب مثنوی است.

۱۶۹ ۳ وزن شعر گزینه (۳) از تکرار رکن «فعالین» ساخته شده است؛  
اما سایر گزینه‌ها از تکرار رکن «فاعلاتن» ساخته شده‌اند.

۱۷۰ ۴ بیت «ج» در بحر متقارب (تکرار فعلون) سروده شده و ایهام  
تناسب ندارد.

### بررسی ابیات:

الف) ایهام تناسب: تنگ: ۱- یک لنگه از بار (معنی موردنظر) ۲- متضاد فراخ  
(معنی غایب / تناسب با «باریک»)  
بحر: هزج

ب) ایهام تناسب: پرده: ۱- یونش (معنی موردنظر) ۲- اصطلاحی در موسیقی  
(معنی غایب / تناسب با «مطرب و آواز»)  
بحر: رجز

د) ایهام تناسب: چنگ (مصراع دوم): ۱- پنجه (معنی موردنظر) ۲- نوعی ساز  
(معنی غایب / تناسب با «مطرب، عود و دف»)  
بحر: رمل

۱۷۱ ۱ همه عبارت‌ها صحیح‌اند.

۱۷۲ ۳ متن سؤال با توجه به ویژگی‌هایی چون کوناهای جملات؛  
بهره‌گیری کمتر از لغات عربی؛ تکرار و ... به مختصات سبک نثر سامانی نزدیک  
است که کتاب التفهیم نیز از نمونه‌های آن است. سایر گزینه‌ها از نمونه‌های نثر  
دوره غزنوی و سلجوقی‌اند.

۱۷۳ ۱ «مقامات حمیدی» از آثار نثر سده‌های پنجم و ششم است که  
یکی از ویژگی‌های اصلی آن‌ها «آوردن مترادف‌ها و توصیف‌های فراوان» است.

### ۱۷۴ ۱ نام پدیدآورندگان آثار:

اسرارالتوحید: محمدبن منور

مخزن‌الاسرار: نظامی

سیاست‌نامه: خواجه نظام‌الملک

تفسیر طبری: محمدبن جریر طبری

۱۷۵ ۴ ردیف: بماند / واژگان قافیه: «ناپخته» و «ناسفته» / حروف

اصلی: «ت خت» و «ت فت» / حرف الحاقی: «ه» / عیب قافیه: بکسان  
نبودن «صامت» حروف اصلی

### بررسی سایر گزینه‌ها:

(۱) ردیف: باشی همه عمر / واژگان قافیه: «چشیده» و «آرمیده» /  
حروف اصلی: «ید» / حرف الحاقی: «ه»

(۲) ردیف: می‌باید / واژگان قافیه: «سری» و «تری» / حروف اصلی: «ت ر» /  
حرف الحاقی: «ی»

(۳) ردیف: چه کند / واژگان قافیه: «نماید» و «نیاید» / حرف اصلی: مصوت بلند «ا» /  
حروف الحاقی: «ید»

۱۷۶ ۴ علم و حکمت زاید از لقمه حلال

نافیه روم / نافیه اص / ردیف

عشق و رقت آید از لقمه حلال

نافیه روم / قافیه اصلی / ردیف



### زبان عربی (اختصاصی)

■ مناسب‌ترین گزینه را در جواب برای ترجمه یا تعریب مشخص کن (۱۹۵ - ۱۹۱):

۱۹۱ ۲ ترجمه کلمات مهم: أنزل: نازل کرد، فرو فرستاد / سَكَيْتَهُ:

آرامشش را / علی زسوله: بر رسول خود

**اشتباهات بارز سایر گزینه‌ها:**

(۱) ضمیر «ه» در «سَكَيْتَهُ» ترجمه نشده است.

(۳) و «← پس»، «علی» دوم ترجمه نشده است، «أنزل» ماضی است نه مضارع.

(۴) و «← پس»، ضمیر «ه» در «رسوله» ترجمه نشده است، «علی» دوم ترجمه نشده است، «به وی» معادلی ندارد.

۱۹۲ ۲ ترجمه کلمات مهم: کانت ... قد اقترحت: پیشنهاد کرده بود /

طالبة: دانش آموزی / أن تُكْتَبَ أحاديث: احادیثی نوشته شود / علی اللوحة:

روی تابلو / تُشَجِّعُ الجميع: همه را تشویق می‌نماید / علی الاهتمام بـ: به

توجه به / البقاع: قطعه‌های زمین / البهائم: چارپایان

**اشتباهات بارز سایر گزینه‌ها:**

(۱) «طالبة» نکره است، «تُكْتَبَ» مجهول است نه معلوم، «البهائم: چهارپایان»

(۳) «کانت ... قد اقترحت» معادل ماضی بعید است، تخته «← تابلو»، «تُكْتَبَ» مجهول است.

(۴) «پیشنهاد ... کاملاً نادرست است، «اللوحة» معرفه است نه نکره، «تُشَجِّعُ: تشویق می‌نماید»

۱۹۳ ۳ ترجمه کلمات مهم: ألا: آگاه باشید / لکل مأموم إماماً: هر

پیروزی امامی دارد / یقئدی به: به او اکتفا می‌کند / یستضيء: نور می‌جوید،

نور می‌گیرد / بنور علمه: با نور علمش

**اشتباهات بارز سایر گزینه‌ها:**

(۱) «ألا» نادرست ترجمه شده است.

(۲) «باید» معادلی ندارد، حرف «ل» درست ترجمه نشده است.

(۴) «باید» معادلی ندارد.

۱۹۴ ۱ «عینا: چشمان» در اصل «غبنان» بوده و مثنی است.

۱۹۵ ۲ **اشتباهات بارز سایر گزینه‌ها:**

(۳) «هر کس» اذات شرط است و معادلش فقط «من» هست نه «الذي»!

(۱ و ۴) در اسلوب شرط هرگاه جواب شرط، جمله اسمیه باشد، باید ابتدایش حرف «ف» بیاید.

■ گزینه مناسب را در پاسخ به سوالات زیر مشخص کن (۲۰۰ - ۱۹۶):

۱۹۶ ۴ **بررسی سایر گزینه‌ها:**

(۱) جمع «رَجُل: مرد» می‌شود: رجال.

(۲) «فَتِيَّة» جمع «فتی» مذکر است.

(۳) «البصرة» معرفه به علم است نه «ال».

۱۹۷ ۴ در جای خالی اول «توقفوا: بایستید» معنا نمی‌دهد (رد

گزینه‌های (۱) و (۳)). در جای خالی سوم باید فعل امر قرار گیرد (أَعْتُوا: یاری کنید) نه «أَعَانُوا: یاری کردند»!

ترجمه عبارت: «ای سیاست‌مداران: متوقف کنید جنگ‌هایی را که لیخنند را از کودکان می‌ریاید و دنیا را با گسترش صلح در آن یاری کنید»

۱۸۴ ۲ وزن گزینه (۲): ماعلن مفعولن // ماعلن مفعولن

**بررسی وزن سایر گزینه‌ها:**

(۱) مفعول فاعلات مفاعیل فاعلن

(۳) مفاعیلن مفاعیلن مفاعیلن مفاعیلن

(۴) مستفعلن مستفعلن مستفعلن مستفعلن

۱۸۵ ۱ وزن گزینه (۱): ماعلن فعلاتن ماعلن فعلاتن

**بررسی وزن سایر گزینه‌ها:** ماعلن فعلاتن ماعلن فعلاتن

۱۸۶ ۲ وزن گزینه (۲): مفعول فاعلاتن // مفعول فاعلاتن (مستفعلن

فعولن // مستفعلن فعولن)

**بررسی وزن سایر گزینه‌ها:**

(۱) مفعول ماعلن فعولن (مستفعلن فاعلاتن فع لن): از اوزان همسان نیست.

(۳) فعولن فعولن فعولن فعولن

(۴) مفعول فاعلات مفاعیل فاعلن (مستفعلن مفاعیل مستفعلن فَعَل): از اوزان همسان نیست.

۱۸۷ ۱ **بررسی آرایه‌ها:**

(الف) استعاره مصرحه: سرو استعاره از زیبارویان

(ب) استعاره مکنیه: دست آرزو (اضافه استعاری)

(ج) تشبیه: زهره‌جبین (جبین معشوق به زهره) / تشبیه چهره معشوق به آتش

(د) مجاز: سیر (بی‌میل)

(ه) کنایه: سر پیچیدن

۱۸۸ ۴ **تشبیه: —**

مجاز با علاقه شباهت: ماه استعاره از معشوق

**بررسی سایر گزینه‌ها:**

(۱) تشبیه: نگارخانه چین به اشک

مجاز با علاقه شباهت: نگار استعاره از معشوق

(۲) تشبیه: معشوق (غزال) به ترانه غزل شهریار

مجاز با علاقه شباهت: غزال استعاره از معشوق

(۳) تشبیه: تو به غنچه، من به عندلیب

مجاز با علاقه شباهت: گلبن استعاره از معشوق

۱۸۹ ۴ **بررسی آرایه‌ها:**

تشبیه فشرده: زلف دلبر، دام راه است. / غمزه تیر بلا است.

استعاره مکنیه: مخاطب قرار گرفتن دل

۱۹۰ ۲ **بررسی آرایه‌ها:**

تشبیه فشرده: قبله ابرو

کنایه: روی دل سوی چیزی داشتن

مجاز: عالم (مردم عالم)

استعاره مکنیه: روی دل (اضافه استعاری)



۲۰۷ ۲ پس از انعقاد قرارداد داری، فعالیت‌های انگلیسی‌ها برای یافتن منابع نفت در مناطق مختلف ایران، با فوران نخستین حلقه چاه نفت در منطقه مسجدسلیمان به نتیجه رسید.

۲۰۸ ۱ در سال‌های پس از کودتای ۲۸ مرداد ۱۳۳۲ تا اوایل دهه ۱۳۴۰، دولت آمریکا با وادار کردن حکومت پهلوی به اجرای برنامه‌های پیشنهادی خود، زمینه تسلط بر ایران و حفظ و تقویت این حکومت را فراهم کرد. پیوستن ایران به پیمان بغداد (سنتو)، تأسیس سازمان اطلاعات و امنیت کشور (ساواک)، اعطای کمک‌های نظامی و مالی به ایران و اجرای بعضی اصلاحات در کشور ما، از جمله این برنامه‌ها بود.

توجه: مورد «الف» نادرست است زیرا نام پیمان مورد نظر، پیمان بغداد یا سنتو است، نه ناتو.

۲۰۹ ۲ با وجود محدودیت‌های امنیتی، امام خمینی (ره) طی نطقی در عصر عاشورا در قم، شخص شاه را مخاطب قرار دادند و از تسلط آمریکا و اسرائیل بر حکومت پهلوی پرده برداشتند.

۲۱۰ ۲ الف) منطقه جغرافیایی قراردادی ۱۹۳۳م به میدان‌های نفتی شناخته‌شده جنوب کشور محدود گردید.

ب) معدودی از نمایندگان مجلس شورای ملی که مخالف قرارداد الحاقی بودند، مانع رأی‌گیری درباره آن شدند.

ج) در قرارداد داری، طرف انگلیسی تعهد کرد که ۲۰ هزار لیبره نفت، ۲۰ هزار لیبره به شکل سهام و تنها ۱۶ درصد سود خالص سالانه به دولت ایران پرداخت کند.

۲۱۱ ۴ بقایای کوره‌های ذوب و قالب‌گیری مس در برخی سکونتگاه‌های کهن مانند شهداد، تل ابلیس و تپه یحیی در استان کرمان و تپه زاغه در قزوین، بیانگر آن است که در حدود ۵ تا ۷ هزار سال پیش ساکنان این سکونتگاه‌ها به فنون ذوب و قالب‌گیری مس دست یافته بودند.

۲۱۲ ۲ گاه‌شماری جلالی یکی از دقیق‌ترین گاه‌شماری‌های جهان است و گاه‌شماری هجری خورشیدی که از سال ۱۳۰۴ش. در ایران رسمیت یافت، براساس آن تنظیم شده است.

۲۱۳ ۴ تا دو قرن پیش، مورخان ایرانی بر پایه ترجمه خدای‌نامه‌های متعلق به دوران ساسانی و نیز داستان‌های شاهنامه فردوسی، تاریخ ایران در عهد باستان را می‌نوشتند. در واقع، نوشته‌های آنان، ترکیبی از افسانه و واقعیت بود. این مورخان، تاریخ عصر باستان را به چهار دوره تقسیم می‌کردند. مطالب مربوط به سلسله‌های پیشدادیان و کیانیان آمیخته با افسانه‌های کهن بود؛ درباره اشکانیان مطالب، بسیار کم و محدود به بعضی اسامی بود؛ ولی در خصوص ساسانیان اطلاعات تاریخی قابل توجهی وجود داشت.

۲۱۴ ۱ از دوران هخامنشیان، شماری تندیس یا مجسمه جانوری در تخت جمشید و شوش یافت شده است؛ تنها تندیس انسانی باقی‌مانده که بزرگ‌تر از اندازه طبیعی ساخته شده، پیکره بدون سر، متعلق به داریوش یکم است که در شوش از زیر خاک بیرون آورده شده است.

۱۹۸ ۱ کاملاً نادرست است؛ ۲۷ به اضافه ۵ مساوی با ۳۲ (انصین و ثلاثین) است.

۱۹۹ ۴ بعد از مصدر فعل جمله، مضاف‌الیه یا صفت نیامده و مفعول مطلق تأکیدی است.

دقت کنید: در گزینه (۳) «إضافة إلى: به علاوه» واژه‌ای جداسست و ربطی به فعل جمله ندارد.

۲۰۰ ۳ «مُسلمی» (مسلمین) با توجه به مرفوع نبودن و منصوب بودن، قطعاً مناداست.

ترجمه: مسلمانان دنیا؛ از خواب غفلت بیدار!

## تاریخ

۲۰۱ ۳ انگلیسی‌ها برای جلوگیری از تصویب و اجرای قانون ملی شدن نفت، به اقدامات سیاسی، اقتصادی و نظامی متعددی دست زدند که مهم‌ترین آن‌ها عبارت بودند از:

الف) تحریک کارگران صنعت نفت به اعتصاب گسترده از طریق منع شرکت نفت ایران و انگلیس از پرداخت فوق‌العاده دستمزد آنان؛

ب) فرستادن کشتی‌های جنگی خود به خلیج فارس و بنادر ایران و تهدید نظامی؛

ج) طرح شکایت از ایران در مجامع بین‌المللی؛

د) تهدید اقتصادی ایران با تعطیلی شعب بانک انگلیس، خارج کردن سرمایه‌های شرکت نفت و تحریم خرید نفت.

پس مطابق مورد «ب»، انگلستان بنادر ایران را «تهدید» کرد نه «تسخیر» بنابراین پاسخ این تست، گزینه (۳) می‌باشد.

۲۰۲ ۴ دولت ایران پس از پیروزی در دادگاه لاهه، از انگلستان خواست که بدهی‌های شرکت نفت و خسارت‌های ناشی از تأخیر و غیره را بپردازد و چون دولت انگلیس این تقاضا را نپذیرفت، اقدام به قطع رابطه سیاسی با لندن کرد.

۲۰۳ ۱ در خرداد ۱۳۵۶، دکتر علی شریعتی به طور ناگهانی در لندن درگذشت. شریعتی با برگزاری سخنرانی‌ها و نگارش کتاب‌های متعدد، نقشی اساسی در طرد اندیشه‌های مارکسیستی و بیداری نسل جوان و گرایش آنان به اسلام داشت. مردم که ساواک را عامل مرگ او می‌دانستند، با گرمی داشتن نام و یادش تنفر خود را از حکومت نشان دادند.

۲۰۴ ۴ جیمی کارتر، رئیس‌جمهور آمریکا، در سال ۱۳۵۵ برای کاهش تنفر عمومی از سیاست‌های آمریکا، به شعار دفاع از حقوق بشر متوسل شد.

۲۰۵ ۱ به دنبال جنایت هولناک ۱۷ شهریور، رئیس‌جمهور آمریکا بار دیگر به صراحت از رژیم پهلوی حمایت کرد.

۲۰۶ ۲ پس از تبعید امام خمینی (ره) و سرکوب شدید مخالفان، اوضاع سیاسی آرام‌تر شد. همچنین با افزایش چشمگیر درآمدهای نفتی ایران در دوران طولانی نخست‌وزیری امیرعباس هویدا، حکومت پهلوی برای تقویت و تحکیم پایه‌های اقتدار خود به اقداماتی نمایی دست زد. برگزاری جشن تاج‌گذاری و جشن‌های دوهزار و پانصد ساله شاهنشاهی، منحل کردن احزاب موجود و ایجاد حزبی واحد به نام حزب رستاخیز از جمله این اقدامات بود.



۲۲۵ ۲ در دوره سامانیان، نخستین کتاب جغرافیایی به زبان فارسی با عنوان «حدود العالم من المشرق الى المغرب» نگارش یافت.

**تذکر مهم:** این کتاب، نخستین کتاب جغرافیایی ایرانیان نیست زیرا پیتس از آن، کتاب‌هایی مانند مسالک و ممالک به زبان عربی وجود داشته است. نویسنده این اثر نیز ناشناس است.

۲۲۶ ۳ قسطنطنیه، پایتخت امپراتوری بیزانس، به سبب برخورداری از موقعیت جغرافیایی و ارتباطی ویژه و داشتن بازوهای دفاعی مستحکم، پایگاه مهمی برای تسلط آن امپراتوری بر ولایات تابع و حفاظت از راه‌های مهم تجارت به شمار می‌رفت.

۲۲۷ ۲ عمده‌ترین شکل مالکیت زمین در ایران، مالکیت دولتی یا دیوانی بود که از دوران باستان در ایران رواج داشت.

۲۲۸ ۱ معدودی از بزرگان قریش مانند طلحه و زبیر که با امام علی (ع) بیعت کرده بودند، چون امام با تقاضایشان برای به دست گرفتن حکومت برخی شهرها و مناطق موافقت نکرد، بیعت خود را شکستند و به صف مخالفان پیوستند.

۲۲۹ ۳ شاه اسماعیل با فتح هرات، کمال الدین بهزاد، یکی از نوابغ هنر نقاشی دربار تیموری را با خود به تبریز برد و به ریاست کتابخانه دربار تبریز منصوب کرد.

۲۳۰ ۴ کتاب التاجی فی اخبار الدولة الدیلمیه از ابوالسحاق صابی (۳۱۳ - ۴۷۲ ق) در تاریخ آل بویه و کتاب تاریخ بیهقی اثر ابوالفضل بیهقی در تاریخ غزنویان از مشهورترین تاریخ‌های سلسله‌ای هستند. از برجسته‌ترین منظومه‌های حماسی و تاریخی (تاریخ‌های منظوم)، شاهنامه، اثر گران سنگ و بلندآوازه حکیم ابوالقاسم فردوسی است.

## جغرافیا

۲۳۱ ۴ محاطرات طبیعی با منشأ درون‌زمینی؛ ناشی از فرآیندهای درونی زمین هستند (دینامیک درونی) مانند زمین‌لرزه و آتشفشان.

۲۳۲ ۲ مدل همگرا

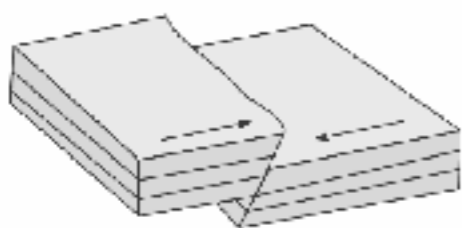

۲۳۳ ۴ به ناحیه‌ای از سطح زمین که روی کانون زلزله قرار دارد، مرکز سطحی زمین‌لرزه گفته می‌شود.

۲۳۴ ۱ برای اندازه‌گیری میزان تخریب ناشی از یک زمین‌لرزه (شدت)، از مقیاس مرکالی استفاده می‌کنند.

۲۳۵ ۱ دبی رود: حجم آبی که در زمانی مشخص از یک مقطع معین رود عبور می‌کند.

۲۳۶ ۴ یکی از موارد مربوط به مدیریت پیش از وقوع زلزله ← مراکز امداد و نجات در پناهگاه در مناطق مختلف ایجاد شود.

۲۱۵ ۲ به نظر برخی از زبان‌شناسان، منظومه‌های داستانی «درخت آسوریک» و «یادگار زریران»، ابتدا به زبان پارسی (پهلوی اشکانی) سروده شده بودند.

### بررسی سایر گزینه‌ها:

(۱) زبان پارسی از زبان‌های ایرانی میانه است که تقریباً از زمان سقوط هخامنشیان تا فروپاشی حکومت ساسانیان در مناطق مختلف ایران متداول بودند.

(۳) در زمان هخامنشیان، قصه‌های متعددی به زبان فارسی باستان وجود داشته و مردم، آن‌ها را از حفظ می‌خوانده‌اند.

(۴) زبان پارسی یا پهلوی اشکانی در نواحی شمال و شمال شرقی ایران رایج بود و زبان رسمی و درباری حکومت اشکانی شمرده می‌شد.

۲۱۶ ۴ فرعون‌ها برای اداره امور کشور، از وزیر یا شخصی با عنوان «کازگار کل کشور» استفاده می‌کردند که مسئولیت اداره امور اداری، مالی و قضایی را بر عهده داشت.

۲۱۷ ۱ آسان‌گیری و مداراجویی فرهنگی و دینی، سیاست مشترکی بود که هم هخامنشیان و هم اشکانیان تعقیب می‌کردند.

۲۱۸ ۳ در حدود ۲۰۰۰ ق.م. طایفه‌های بیابان‌گردی از دشت‌های اروپای شرقی به شبه‌جزیره یونان آمدند. این طایفه‌ها به تدریج و احتمالاً تحت تأثیر تمدن مینوسی، شهرهایی را بر پا کردند که مهم‌ترین آن‌ها میسن نام داشت. به واسطه همین شهر است که اولین دوره تمدن یونان را عصر میسنی می‌گویند.

۲۱۹ ۴ در عصر ساسانیان، اوستا به زبان پهلوی ترجمه و شرح و تفسیرهایی بر آن نوشته شد. هم‌چنین کتاب‌های اعتقادی براساس تعالیم زرتشت به زبان پهلوی تألیف گردید. از جمله مهم‌ترین و مفصل‌ترین این کتاب‌ها باید از دینکرد، نام برد که دانشنامه‌ای مشتمل بر عقاید زرتشتی است. کتاب بندهش از جمله دیگر کتاب‌های آن دوره به شمار می‌آید.

۲۲۰ ۲ منظور از منابع نوشتاری؛ تمامی نوشته‌هایی است که درباره رویدادهای تاریخی ایران در عهد باستان نگارش یافته‌اند و یا این‌که می‌توان از آن‌ها اطلاعات و شواهد تاریخی به دست آورد. برجسته‌ترین منابع نوشتاری این دوره عبارت‌اند از سنگ‌نوشته‌ها، گل‌نوشته‌ها، سالنامه‌ها و کتاب‌های تاریخی، ادبی، دینی و جغرافیایی.

۲۲۱ ۳ شاه عباس اول به دلایل سیاسی، نظامی و اقتصادی پایتخت خود را از قزوین به اصفهان منتقل کرد.

۲۲۲ ۲ گروهی از نویسندگان و اندیشمندان که در شهرهای ثروتمند ایتالیا می‌زیستند، هدايت جریان فکری و فرهنگی رنسانس را به دست گرفتند.

۲۲۳ ۴ در اواسط قرن شانزدهم نیکلاس کوپرنیک، در رساله گردش اجرام سماوی، نظریه چرخش زمین به دور خورشید را مطرح کرد.

۲۲۴ ۱ خلافت فاطمیان در زمان مستنصر (۴۲۷ - ۴۸۷ ق) به اوج قدرت سیاسی، شکوفایی فرهنگی و رونق اقتصادی دست یافت و قلمرو آن به نهایت وسعت خود رسید.



۲۵۰ (۲) الف) نسبت قرارگیری محل نشستن شما به میز معلم ← نسبی

ب) محل قرار گرفتن یک کشور با توجه به دریاها و تنگه‌های مجاور آن ← نسبی

ج) سنون سوم و ردیف دوم کلاس محل نشستن دانش‌آموز ← مطلق

د) موقعیت هر کشور نسبت به پدیده‌های طبیعی و انسانی پیرامون خود ← نسبی

۲۵۱ (۲) پاک‌سازی قومی توسط دولت میانمار، عامل مهم مهاجرت

مسلمانان این کشور به کشور بنگلادش است.

۲۵۲ (۴) مایل بودن محور زمین بر مدار گردش انتقالی آن به دور

خورشید موجب می‌شود که طی حرکت وضعی و انتقالی، وسعت منطقه روشن

و تاریک و طول روز و شب و فصول مختلف سال در نواحی مختلف و در

نیمکره شمالی و جنوبی متفاوت باشد.

۲۵۳ (۳) زبان کشورهای انگلستان، اسپانیا، روسیه، هند و ایران

همگی جزء خانواده زبانی هند و اروپایی محسوب می‌شوند؛ زیرا ریشه مشترک

دارند.

۲۵۴ (۱) نواحی پیرامون ← افغانستان - پرو - مراکش - بنگلادش -

نامیبیا - نیکاراگوئه

نواحی مرکز ← استرالیا - اروپای غربی - آمریکای شمالی - ژاپن

نواحی نیمه پیرامون ← چین - کره جنوبی - سنگاپور

۲۵۵ (۴) در رودهای قابل کشتیرانی، تالوگ بهترین خط مرزی است؛

چون هر دو کشور حق کشتی‌رانی در دو طرف آن را دارند.

۲۵۶ (۴) جغرافی‌دانان براساس میانگین بارندگی سالانه، توزیع فصلی

بارش و بالاترین میزان بارش روزانه، ایران را به شش ناحیه بارشی تقسیم

کرده‌اند.

۲۵۷ (۳) ناحیه سیاسی فراملی عبارت است از چند کشور که تحت اداره

یک نظام مدیریت متعلقه‌ای قرار گرفته‌اند. مثل اتحادیه اروپا.



۲۵۸ (۳) محصولات پلاتیشن در نواحی گرم و مرطوب استوایی در

کشورهای مجاور استوا در قاره‌های آسیا، آفریقا و آمریکای جنوبی تولید

می‌شوند.

۲۵۹ (۴) مرزها از نظر چگونگی پیدایش با یکدیگر متفاوت‌اند.

۲۶۰ (۳) دماغه ماسه‌ای ← تراکمی

آب‌سنگ‌های مرجانی ← تراکمی

حزایر مرجانی ← تراکمی

غارها ← کاوشی

۲۳۷ (۴) مدیریت در زمان وقوع زمین‌لرزه:

۱- بعد از پناه گرفتن باید با دو دست از سر خود مواظبت کنیم و محل پناهگاه را تا پایان زمین‌لرزه ترک نکنیم.

۲- در خیابان از ساختمان‌های بلند و تیرهای چراغ‌برق و تابلوی مغازه‌ها فاصله بگیریم و ...

۲۳۸ (۴) پس از وقوع زمین‌لرزه باید مواظب پس‌لرزه‌ها باشیم و به

سرعت برق را قطع کنیم ← مدیریت بعد از زمین‌لرزه

۲۳۹ (۴) نشانه‌های وقوع زلزله و پیش‌بینی احتمالی آن:

۱- کاهش لرزش‌های کوچک زمین در راستای گسل‌ها

۲- تغییر در آب‌های زیرزمینی چشمه‌ها و فناات‌ها

۳- بررسی تغییر اندازه فاصله بین شکستگی‌های پوسته زمین به وسیله عکس‌های هوایی

۲۴۰ (۲) علت اصلی لرزه‌خیزی ایران، همگرایی صفحات عربستان و

اقیانوس هند - اوراسیا است.

۲۴۱ (۳) سازه‌های آبی شوشتر، نماد رابطه صحیح انسان با محیط در

خوزستان می‌باشد.

۲۴۲ (۳) منطقه کوهستانی مرکزی شامل مثلثی است که سه نقطه رأس

آن کوه جغتای در خراسان رضوی، گردنه آوج در استان فزویین و فله کوه بزمان

یا خضر زنده در سیستان و بلوچستان است.

۲۴۳ (۴) توده هوای مرطوب موسمی، برخی سال‌ها در دوره گرم از

اقیانوس هند به ایران نفوذ و موجب باران‌های سیلابی در جنوب شرق ایران

می‌شود و توده هوای سودانی گاهی در دوره سرد سال رطوبت دریای سرخ را

به کشور ما می‌آورد و باعث بارندگی می‌شود.

۲۴۴ (۳) به محدوده‌ای که با توجه به شکل زمین و شیب ناهمواری‌ها،

آب‌های جاری را به سوی پایین‌ترین نقطه آن هدایت کند، حوضه آبریز

می‌گویند.

۲۴۵ (۳) بررسی عبارت‌های نادرست،

ب) در هرم سنی ایران، بزرگسالان بیش‌ترین جمعیت را دارا هستند.

ج) هرم سنی کشور اکوادور رو به جوانی و هرم سنی کشور آلمان رو به پیری

است.

۲۴۶ (۳) در دوره قاجار کشور به ۴ ایالت و ۱۲ ولایت تقسیم شده بود.

۲۴۷ (۱) شهرها با توجه به چگونگی پیدایش و کارکردهای مختلف

خود، شکل‌های متفاوت دارند.

۲۴۸ (۳) هر چند جمعیت عشایری کمتر از ۲٪ از جمعیت کشور است،

آنان ۲۵٪ واحد دامی و ۲۰٪ از تولید پروتئین مربوط به دام کشور را به خود

اختصاص داده‌اند.

۲۴۹ (۲) الف) بیست از یک میلیون اثر باستانی و تاریخی

ب) بیش از ۱۶۰ نوع صنایع دستی

ج) رتبه پنجم از نظر جاذبه‌های طبیعی در جهان

د) رتبه دهم از نظر جاذبه‌های تاریخی و فرهنگی در جهان



## جامعه‌شناسی

۲۶۱ ۳ تعارف هویت‌ها به معنی وحدت و کثرت هویت‌هاست.

عقل تفسیری: در سخن گفتن با دیگری، از زبان خود برای شناخت یک‌دیگر، تفاهم و تعامل استفاده می‌کنیم.

تنازع هویت‌ها به معنی وحدت با کثرت هویت‌ها است.

با تفکر جزئی نمی‌توان درباره جهان، انسان و معناداری جهان اندیشید. فلسفه تلاشی است برای بسط دیدگاهی جامع نسبت به این مسائل.

۲۶۲ ۲ بررسی عبارتهای نادرست:

الف) در مدل تکثرگرا، تفاوت‌های موجود میان گروه‌های قومی و زبانی حفظ و حتی تشدید می‌گردد. البته در این الگو، هم‌چنان وجود یک ساختار مشترک سیاسی و اقتصادی ضروری دانسته می‌شود؛ که گروه‌های مختلف را به یک‌دیگر پیوند دهد.

د) گاهی عقل را در یک معنای عام به کار می‌برند که هرگونه تلاش ذهنی و فکری را شامل می‌شود که هم عالمان در دانش علمی از آن استفاده می‌کنند و هم عموم مردم در دانش عمومی از آن بهره می‌برند.

۲۶۳ ۱ پیدایش نظریه فمینیستی معاصر، نظریه آفریقایی تبار، نظریه آمریکایی بومی و ... در علوم اجتماعی امروز، نتیجه چنین مطالبه و درخواستی‌اند. این گروه‌ها می‌گویند آنچه تا امروز به اسم علوم اجتماعی به مطالعه گروه‌ها، جوامع و فرهنگ‌ها می‌پرداخت، دانشی جهان‌شمول نبود بلکه روایت آن چیزی بود که مردان سفیدپوست اروپایی می‌پنداشتند و هویت زنان، رنگین‌پوستان و غیراروپاییان را نادیده می‌گرفت.

این خلدون با استفاده از تجربه تاریخی جوامع پیرامون خود از «عصبیت» به عنوان عامل شکل‌گیری جوامع یاد می‌کند و این دریافت خود را به همه جوامع تعمیم می‌دهد.

عقل انتقادی: عقلی است که برای ارزیابی و داوری درباره مناسبات و ارتباطات انسانی به کار می‌رود؛ مثلاً وضعیت ارزش‌های عدالت و آزادی را در روابط انسانی ارزیابی می‌کند.

برخی از پیدایش سیاست هویت به باز شدن «جعبه پاندورا» یاد می‌کنند.

۲۶۴ ۴ اگر ادعا شود دانش، تماماً محصول شرایط اجتماعی و فرهنگی است و جوامع و فرهنگ‌ها نیز متفاوت‌اند - تازه درون هر جامعه‌ای گروه‌های مختلف وجود دارند و درون هر گروهی افراد مختلف وجود دارند - و هر گروه، جامعه و فرهنگی نیز دانش خاص خود را تولید می‌کند؛ چگونه می‌توان گفت که دانش و شناختی، بهتر از شناخت دیگری است؟ می‌بینید که پابندی کامل به این رویکرد، امکان شناخت واقعی را از انسان‌ها می‌گیرد و قطعاً رویکردی که اساس دانش را انکار می‌کند نمی‌تواند قابل قبول باشد.

۲۶۵ ۲ جامعه‌شناسی انتقادی ریشه در رویکرد تفسیری دارد ولی به دنبال ملاک‌هایی برای داوری علمی درباره ارزش‌ها و هنجارها است و نمی‌خواهد به این وضعیت تن دهد که داوری ارزش‌ها، بیرون از دایره علم صورت گیرد، زیرا در آن صورت سرنوشت ارزش‌ها به مناسبات قدرت و ثروت سپرده می‌شود و همواره ارزش‌های غالب در زندگی اجتماعی، ارزش‌های ثروتمندان و قدرتمندان خواهد بود.

عقل ابزاری (تجربی): دانشمندان برای کسب دانش درباره پدیده‌های طبیعی و مادی (محسوس) از این عقل استفاده می‌کنند و همواره به آزمون‌های حسی و روش‌های تجربی پایبندند. اصل انقباض و انبساط فلزات در علوم طبیعی و عوامل مهاجرت در جمعیت‌شناسی و ... به کمک این عقل درک می‌شوند.

امروزه، جهانی شدن و توسعه ارتباطات، از سویی زمینه شکل‌گیری جهانی بدون مرز را فراهم کرده است که در آن، درهم آمیختن فرهنگ‌ها موجب می‌شود که فرهنگ‌ها دیگر کاملاً خالص و ثابت نباشند و هویت‌ها به شدت دستخوش تغییر شوند. از سوی دیگر، بسیاری از جوامع و گروه‌ها به دفاع از خود برخاسته‌اند و با ساختن هویتی خاص برای خود یا بازگشت به هویت واقعی خویش، در برابر هویتی که فرآیند جهانی شدن به آن‌ها تحمیل می‌کند، مقاومت می‌کنند.

۲۶۶ ۳ علم مدنی فارابی از همه ظرفیت‌های علوم اجتماعی برخوردار است:

- به توصیف و فهم کنش‌ها و ساختارهای جوامع مختلف می‌پردازد.

- به تبیین یعنی علت‌یابی واقعیت‌های اجتماعی و بررسی تغییرات و تحولات آن‌ها می‌پردازد.

- درباره هنجارها، ارزش‌ها و آرمان‌های جوامع مختلف، داوری علمی می‌کند و رویکرد انتقادی به جامعه خود و دیگر جوامع دارد.

- درباره هنجارها، نحوه رفتار و سبک زندگی کنشگران سخن می‌گوید و باید‌ها و نبایدهایی برای زندگی اجتماعی تجویز می‌کند.

۲۶۷ ۴ دو مدل همانندسازی و تکثرگرا به تنازع‌های هویتی دامن می‌زنند و در مقابل الگوی تعارف قرار می‌گیرند و وجه اشتراک هر دو در سیاست‌گذاری هویتی است.

رویکرد این خلدون، انتقادی نیست و جامعه‌شناسی او در مقایسه با جامعه‌شناسی فارابی محافظه‌کارانه است.

«مدینه فاسقه» و «مدینه صالحه» در نظریه فارابی، جوامعی هستند که در نتیجه انحراف از مدینه فاضله، شکل گرفته‌اند.

افتراق جامعه‌شناسی انتقادی و جامعه‌شناسان پسامدرن ← راه‌هایی انسان از درون علم است.

۲۶۸ ۲ بی‌شک به حاشیه راندن و حذف هویت‌های انسانی و فرهنگی ناپسند و مخالفت با این امر ناپسند و مبارزه با آن، ارزشمند است. اما این سکه روی دیگری هم دارد. گاهی تأکید بر تنوع و تکثر هویت‌ها و اصالت بخشیدن به آن به معنای انکار اشتراک و وحدت انسان‌هاست و فرصت گفت‌وگو و معارفه انسان‌ها و فرهنگ‌ها را از بین می‌برد.

اگر ادعا شود دانش، تماماً محصول شرایط اجتماعی و فرهنگی است و جوامع و فرهنگ‌ها نیز متفاوت‌اند - تازه درون هر جامعه‌ای گروه‌های مختلف وجود دارند و درون هر گروهی افراد مختلف وجود دارند - و هر گروه، جامعه و فرهنگی نیز دانش خاص خود را تولید می‌کند؛ چگونه می‌توان گفت که دانش و شناختی، بهتر از شناخت دیگری است؟ چگونه می‌توان میان شناخت‌های مختلف داوری کرد و شناخت صحیح را تشخیص داد. می‌بینید که پابندی کامل به این رویکرد، امکان شناخت واقعی را از انسان‌ها می‌گیرد و قطعاً رویکردی که اساس دانش را انکار می‌کند نمی‌تواند قابل قبول باشد.



اجتماعی ناممکن می‌شمارد و راه‌هایی انسان را نه از درون علم، که در بیرون علم جست‌وجو می‌کند و معتقد است خود علم با «درست و غلط دانستن» و «خوب و بد کردن امور» سلطه‌گری می‌کند؛ زیرا «خوب» را به معنای خوب بودن برخی افراد و گروه‌ها و «بد» را بد بودن برخی دیگر از آنان قلمداد می‌کند. از این منظر، علم چراغی نیست که تاریکی‌ها را روشن کند و موانع را از پیش پای انسان بردارد. آنچه تا امروز به نام علم و دانش جهان‌شمول مطرح بود صرفاً ابزار عده‌ای برای سرکوب عده‌ی دیگری بود. سرگذشت دانش همانند سرگذشت قدرت و ثروت، تاریخ سرکوب انسان بوده است. بشر همواره به سرکوبی که از طریق قدرت و ثروت صورت می‌گرفت حساس بود و اکنون متوجه سرکوبی است که به وسیله‌ی دانش اعمال می‌شود و دیگر به آن تن نمی‌دهد.

**۲۷۳ ۲ عقل معانی مختلف و کاربردهای متفاوتی دارد و برای هر کدام از این معانی و کاربردها، اصطلاحات ویژه‌ای وجود دارد.**

علم مدنی فارابی درباره‌ی هنجارها، ارزش‌ها و آرمان‌های جوامع مختلف، داوری علمی می‌کند و رویکرد انتقادی به جامعه‌ی خود و دیگر جوامع دارد.

**۲۷۴ ۴ هر نظریه‌ای درون فرهنگ و تاریخ خود تولید می‌شود و هر فرهنگ و هویتی می‌تواند نظریه‌های متناسب با خود را تولید کند. از این رو هیچ فرهنگ و هویتی نمی‌پسندد که موضوع نظریه‌هایی باشد که در زمینه‌ی فرهنگی و تاریخی دیگری شکل گرفته‌اند. هر گروه، جامعه و فرهنگی می‌خواهد از چشم خودش به خود بنگرد و نه از چشم دیگران. بیدایش نظریه‌ی فمینیستی معاصر، نظریه‌ی آفریقایی تبار، نظریه‌ی آمریکایی بومی و ... در علوم اجتماعی امروز، نتیجه‌ی چنین مطالبه و درخواستی‌اند. این گروه‌ها می‌گویند آنچه تا امروز به اسم علوم اجتماعی به مطالعه‌ی گروه‌ها، جوامع و فرهنگ‌ها می‌پرداخت، دانشی جهان‌شمول نبود بلکه روایت آن چیزی بود که مردان سفیدپوست اروپایی می‌پنداشتند و هویت زنان، رنگین‌پوستان و غیراروپاییان را نادیده می‌گرفت.**

همانندسازی همیشه به صورت یک‌سویه و سخت و خشن انجام نمی‌شود بلکه تفاوت‌ها و تمایزات قومی، نژادی و ... می‌توانند از راه دیگری نیز ناپدید شوند که برخی از جامعه‌شناسان آن را **دیگچه‌ی همانندسازی** می‌نامند که در آن تعداد کثیری از گروه‌های درگیر قومی نژادی در ارتباط با هم یک فرهنگ مختلط می‌سازند.

**سیاست هویت** می‌تواند دو چهره پیدا کند؛ یا به صورت افراطی بر تفاوت‌ها و گوناگونی‌ها تأکید می‌کند و سبب چندپارگی سیاسی و فرهنگی درون جوامع می‌شود و یا گروه‌های به حاشیه رانده‌شده را به رسمیت می‌شناسد و از آنان حمایت می‌کند.

جشن سال نوی چینی همراه با نمایش‌ها و تزئین‌هایش فقط رویدادی نمایشی نیست که هر سال در آمریکا برگزار می‌شود بلکه نماد تداوم و پیوستگی فرهنگی چینی‌ها در آمریکاست.

اهمیت امروزی **ابورحان** در به کارگیری روش انتقادی در کنار روش تجربی، در بررسی‌های مذهبی، تاریخی و جغرافیایی است. روشی که او هزار سال پیش در بررسی‌های علمی خود در پیش گرفته بود، امروزه در تحقیقات مردم‌شناسی و جامعه‌شناسی مداول شده است.

**۲۶۹ ۴ قرآن کریم:** قوانین حاکم بر تداوم و تغییر جوامع و امت‌های مختلف را سنت‌های الهی می‌نامد. همچنین قرآن بارها درباره‌ی جامعه‌ی آرمایی سخن می‌گوید و آن را جامعه‌ای معرفی می‌کند که در آن به عدالت و قسط رفتار می‌شود. جامعه‌ی آرمایی قرآن، فرهنگ حق دارد و در آن به کسی ظلم نمی‌شود و در برابر ظلم دیگران مقاومت می‌شود. این جامعه، قصد ظلم به دیگر جوامع را ندارد اما ظلم دیگران را هم نمی‌پذیرد، به علاوه، تا آن‌جا که بتواند به ستم‌دیدگان و مستضعفان جهان یاری می‌دهد.

قرآن کریم یادآوری می‌کند که پیامبران خدا برای تعلیم این‌گونه معارف و ساختن جامعه و فرهنگ، براساس عدالت و قسط مبعوث شده‌اند.

قرآن هم حس و تجربه را از ابزارهای علم اجتماعی می‌داند و هم از عقل و وحی به عنوان دو ابزار علمی دیگر یاد می‌کند و از همگان می‌خواهد که از این ابزارها برای علم‌آموزی و شناخت حقایق و وقایع اجتماعی و تاریخی استفاده کنند.

**۲۷۰ ۱ علوم ابزاری از روش حسی و تجربی استفاده می‌کنند اما علوم‌ی که درباره‌ی آغاز و انجام زندگی انسان یا ارزش‌ها و آرمان‌های او مانند عدالت، مسئولیت و آزادی سخن می‌گویند، از روش‌های عقلانی و وحیانی بهره می‌برند.**

ابورحان بیرونی در کتاب تحقیق ماللهند با روش تجربی و تفهیمی، فرهنگ جامعه‌ی هند را توصیف کرد و با استفاده از روش عقلی، به ارزیابی انتقادی این فرهنگ نیز پرداخت.

جامعه‌شناسی تفسیری برای فهم دیگران و ارتباط با آنان یا معنابخشی و انسجام‌بخشی به زندگی اجتماعی از **عقل تفسیری** مدد می‌گیرد.

**۲۷۱ ۲ جامعه‌شناسی انتقادی از عقل ابزاری و عقل تفسیری عبور می‌کند و به دنبال عقلانیت دیگری می‌گردد که ظرفیت و توان داوری ارزشی و انتقادی داشته باشد.**

عقل ابزاری (تجربی): دانشمندان برای کسب دانش درباره‌ی پدیده‌های طبیعی و مادی (محسوس) از این عقل استفاده می‌کنند و همواره به آزمون‌های حسی و روش‌های تجربی پایبندند. اصل تقیاض و انبساط فلزات در علوم طبیعی و عوامل مهاجرت در جمعیت‌شناسی و ... به کمک این عقل درک می‌شوند. **جامعه‌شناسی تبیینی** از عقل ابزاری برای پیش‌بینی و کنترل پدیده‌های اجتماعی استفاده می‌کند.

عقل تفسیری: برای فهم و تفسیر پدیده‌های معنادار مانند کنش انسان‌ها، گفتار و متن به کار می‌رود. برای مثال معنای برخاستن یک فرد در جمع با کمک این عقل فهمیده می‌شود. **جامعه‌شناسی تفسیری** برای فهم دیگران و ارتباط با آنان یا معنابخشی و انسجام‌بخشی به زندگی اجتماعی از این عقل مدد می‌گیرد. جامعه‌شناسی تفسیری به توصیف ارزش‌ها و هنجارهای اجتماعی بسنده می‌کند.

**۲۷۲ ۱ رویکرد انتقادی می‌خواهد ظرفیت افشاگری و رهایی‌بخشی را برای علوم اجتماعی نگه دارد و این نقش را در نقد روابط و مناسبات میان افراد، گروه‌ها و فرهنگ‌ها می‌بیند و انتظار دارد علوم اجتماعی با تشخیص و افشای سلطه در مناسبات انسانی، به رهایی انسان کمک کند. اما از درون رویکرد تفسیری، جریان دیگری نیز شکل می‌گیرد که چنین کارکردی را برای علوم**





جهان اجتماعی دیگری که مبهوت و مقهور آن شده است، محلق شود. از این‌جا رانده و از آن‌جا مانده!

وقتی مردم‌شناسان بنا به وظیفه حرفه‌ای خود، با فرهنگ‌های غیرغربی مواجه شدند، به پیچیدگی و عمق آن‌ها و اشتباه جامعه‌شناسان غربی پی بردند. از این‌رو، یکی از مهم‌ترین انتقادهای خودمداری فرهنگ غرب و تصور ساده آن از سایر فرهنگ‌ها را مردم‌شناسان مطرح کردند.

جامعه ایران با بازگشت به هویت اسلامی خود که هویتی مستقل، فعال و اثرگذار است، به صورت قلب تپنده بیداری اسلامی درآمد. جهان اسلام اینک با الهام گرفتن از انقلاب اسلامی ایران، هویت خود را بیرون از تصاویری که جهان غرب القا می‌کرد، جست‌وجو می‌کند و به این ترتیب، اسلام به عنوان یک قطب فرهنگی جدید ظاهر می‌گردد.

۲۷۹ ۱ قدرت سیاسی و نظامی غرب در نخستین رویارویی‌ها، بخش‌هایی از ذهنیت مسلمانان را به خودباختگی فرهنگی دچار ساخت و این امر سبب شد تصویری که شرق‌شناسان و تاریخ‌نگاران غربی از هویت جهان اسلام القا می‌کردند، در بین جوامع اسلامی و از جمله در جامعه ایران رواج پیدا کند.

کاستی و خلأ معنوی، دانشمندان و متفکران اجتماعی را به بازاندیشی درباره بنیان‌های عقیدتی و ارزشی جهان اجتماعی فرا می‌خواند و آن‌ها را برای عبور از مرزهای هویت فرهنگی آن نشویق می‌کند.

انسداد اجتماعی بیشتر در جوامعی وجود دارد که موقعیت اجتماعی افراد براساس ویژگی‌های انتسابی مانند وراثت، نژاد و ... تعیین می‌شود.

۲۸۰ ۳ در اقتصاد وابسته، دولت بزرگی به وجود می‌آید که می‌کوشد رفاه اقتصادی را به مدد نفت و نه رواج کسب و کار افزایش دهد.

در جهان متجدد، کنش‌هایی که اهداف دنیوی را به وسیله علوم تجربی تعقیب می‌کنند، به شدت رواج می‌یابند. رواج این دسته از کنش‌های حسابگرانه معطوف به دنیا، عرصه را بر سایر کنش‌های انسانی، مانند کنش‌های عاطفی و اخلاقی تنگ می‌کند. این وضعیت، افراد خواهان تسلط بر این جهان را به تدریج، اسیر نظام اجتماعی پیچیده‌ای می‌سازد که مثل قفس آهنین، همه ابعاد وجود آنان را احاطه می‌کند و فرصت‌هایی از این قفس خودساخته را از آنان می‌گیرد. از این روند، به از دست رفتن اراده و آزادی انسان‌ها یاد می‌شود.

۲۸۱ ۲ فرزند وکیل که کارمند روابط عمومی می‌شود ← نزولی میان‌نسلی

دبیر جامعه‌شناسی دبیرستان آزادی که به دبیری جامعه‌شناسی دبیرستان قدس منصوب می‌شود ← افقی درون‌نسلی

فرزند کارمند بخش خدمات که معاون مدیر کل می‌شود ← صعودی میان‌نسلی

فرزند مدیر کل سازمان خدمات درمانی که مدیر کل سازمان تأمین اجتماعی می‌شود ← افقی میان‌نسلی

## جامعه‌شناسی انتقادی

موضوع	روش	هدف
کنش‌های اجتماعی و پیامدهای آن	تفسیری، انتقادی و تجویزی	انتقاد از وضع موجود، تجویز وضع مطلوب و راه رسیدن به آن

## جامعه‌شناسی تبیینی

موضوع	روش	هدف
پدیده‌های اجتماعی همانند پدیده‌های طبیعی هستند.	حس و تجربه (نگاه از بیرون)	پیش‌بینی و کنترل پدیده‌های اجتماعی

## رویکرد تفسیری

موضوع	روش	هدف
کنش‌های اجتماعی و معنای آن‌ها	تفسیر (نگاه از درون به پدیده‌ها برای یافتن معنای آن‌ها)	مغایب‌خشی و انسجام‌بخشی به زندگی اجتماعی

۲۷۶ ۳ سرمایه‌داری، عامل اصلی هویت‌یابی افراد و جوامع غربی است.

فردی سلام می‌کند. پاسخ سلام او پیامد ارادی کنش او محسوب می‌شود که به اراده جواب‌دهنده سلام، وابسته است.

جهان متجدد فقط علمی را که با روش‌های تجربی به دست می‌آیند، علم می‌داند و علمی را که از روش‌های فراتجربی (عقلانی و وحیانی) استفاده می‌کنند، علم نمی‌شناسد. با افول این دسته از علوم، امکان ارزیابی ارزش‌ها و آرمان‌های بشری - که پدیده‌های فراتجربی‌اند و با علوم تجربی قابل مطالعه نیستند - از دست می‌رود و داوری درباره این امور، به تمایلات افراد و گروه‌های متفرق سپرده می‌شود. از این روند، به زوال معنا و «عقلانیت ذاتی» یاد می‌شود.

تزلزل فرهنگی هنگامی رخ می‌دهد که عقاید، آرمان‌ها و ارزش‌هایی که هویت فرهنگی جهان اجتماعی را می‌سازند، مورد تردید قرار گیرند و ثبات و استقرار خود را در زندگی مردم از دست بدهند. به عبارت دیگر، ناسازگاری اغلب از سطح رفتارها و هنجارها آغاز می‌شود و به سطوح عمیق‌تر یعنی عقاید و ارزش‌ها می‌رسد.

۲۷۷ ۲ بررسی عبارت‌های نادرست:

(ج) آرمان اجتماعی تصور اعضای جهان اجتماعی از وضعیت مطلوب فرهنگ، سیاست، اقتصاد، خانواده و ... است.

(د) این‌طور نیست که اگر جهان اجتماعی به یکی از معانی از خودبیگانگی دچار شود، ناگزیر به دیگری هم مبتلا شود.

۲۷۸ ۴ بسیاری از متفکران، شکل‌گیری دوران پسامدرن را تحول

هویت جهان متجدد می‌دانند و برخی آن را تغییری می‌دانند که درون این جهان اتفاق افتاده و پذیرفته شده است.

جهان اجتماعی خودباخته، به روش تقلیدی عمل می‌کند و ارتباطش را با فرهنگ و تاریخ خود از دست می‌دهد. بنابراین نه می‌تواند فرهنگ گذشته خود را تداوم ببخشد یا گسترش دهد و نه می‌تواند آن را رها کند و از آن بگذرد و به



**۲۸۹ ۲** فرهنگ اساطیری به خداوندگاران و قدرت‌های فوق طبیعی قائل است و محصول انحراف بشر از فرهنگ نوحیدی است. جهان متجدد، رویکرد دنیوی و این‌جهانی دارد و در جهت برخورداری از زندگی دنیوی و تسلط انسان بر این عالم گام برمی‌دارد. در فرهنگ سکولار، جهان دیگر انکار می‌شود یا در محدوده منافی که برای خواسته‌های این‌جهانی بشر دارد، پذیرفته می‌شود. در یک جهان دینی و معنوی نیز، هویت‌هایی که ابعاد متعالی و الهی انسان را نفی کنند، به رسمیت شناخته نمی‌شوند.

**۲۹۰ ۳** لایه‌های عمیق، تأثیرات همه‌جانبه و فراگیر دارند و کم‌تر در معرض تغییر قرار می‌گیرند، اما لایه‌های سطحی، هم تأثیرات محدودتری دارند و هم بیشتر در معرض تغییرند. تفاوت‌هایی که مربوط به لایه‌های عمیق جهان اجتماعی و عناصر محوری باشد، آن را به جهان اجتماعی دیگری تبدیل می‌کند. تفاوت‌هایی که به ارزش‌های کلان، آرمان‌ها و اعتقادات اصلی بازگردد، از نوع تفاوت‌های میان جهان‌های اجتماعی مختلف است.

### فلسفه

**۲۹۱ ۴** از نظر ابن‌سینا، طبیعت مرتبه‌ای از هستی است که رو به مقصدی خاص دارد و این مقصد در ذات عالم طبیعت است. توجه داشته باشیم که طبیعت، در معنای دقیق آن که از کلمه «طبع» گرفته شده، عبارت از ویژگی‌های ذاتی و خصوصیات ویژه و ساختار وجودی هر نوع از موجودات است که سبب می‌شود هر نوعی از انواع این عالم یک هدف و غایت معین داشته باشد.

#### بررسی سایر گزینه‌ها،

۱ و ۲) به نظر ابن‌سینا، عالم طبیعت به عنوان یک «کل» طبع و ذاتی دارد که منشأ و مبدأ حرکات و تحولات آن است. هم‌چنین با نگاه کردن به بخش کوچکی از جهان طبیعت نمی‌توان درباره آن داور کلی کرد. ۳) طبیعت هر شیء، آن را به سوی خیر و کمال مطلوبش سوق می‌دهد؛ به شرط این‌که مانعی در راه طبیعت قرار نگیرد، نه ضرورتاً.

**۲۹۲ ۳** از نظر ابن‌سینا، تأمل در رابطه طبیعت با ماوراءطبیعت و خدا در کنار تحقیق در روابط میان پدیده‌ها، دانشمند و محقق را از ظاهر پدیده‌ها عبور می‌دهد و به باطن آن‌ها می‌رساند؛ آن‌ها را به خشوع و خشیت در برابر حق وامی‌دارد و مصداق آیه شریفه «إِنَّمَا يَخْشَى اللَّهَ مِنْ عِبَادِهِ الْعُلَمَاءُ: تنها بندگان عالم خداوند خشیت او را به دل دارند» می‌سازد.

**۲۹۳ ۱** به نظر ابن‌سینا، طبیعت هر شیء آن را به سوی خیر و کمال مطلوبش سوق می‌دهد؛ به شرط این‌که مانعی در راه طبیعت قرار نگیرد. حتی آن‌چه ظاهراً شر و بدی به نظر می‌رسد، مانند بزمرد شده شدن یک گل یا مرگ یک جاندار یا حتی وقایع ویرانگر طبیعی همچون سیل و زلزله، همگی در یک نظم کلی جهانی تأثیر مثبت دارند و به کمال نهایی طبیعت کمک می‌کنند. به همین جهت، با نگاه کردن به بخش کوچکی از جهان طبیعت نمی‌توان درباره آن داور کلی کرد؛ مثلاً زرد شدن برگ‌های سبز درختان در پاییز برای کسی که فقط پاییز را می‌بیند، حادثه‌ای ناگوار تلقی می‌شود اما کسی که چهار فصل را مشاهده می‌کند، می‌داند که پاییز نقش ویژه خود را در اعتدال طبیعت ایفا می‌کند.

**۲۸۲ ۱** ارزش‌ها، راهنمای کنش اعضای جهان اجتماعی‌اند. اقناع روشی است که به واسطه آن، فرهنگ در افراد درونی می‌شود. هویت اجتماعی افراد، محصول عضویت گروهی آن‌هاست. جامعه ایران با بازگشت به هویت اسلامی خود که هویتی مستقل، فعال و اثرگذار است، به صورت قلب نپنده بیداری اسلامی درآمد. کاهش جمعیت، شاخص و نشانه جهان اجتماعی متجدد است.

**۲۸۳ ۳** اگر جهان اجتماعی با حفظ عقاید، آرمان‌ها و ارزش‌های خود، با جهان‌های اجتماعی دیگر تعامل و دادوستد داشته باشد و در محدوده هنجارها و شیوه زندگی، عناصری را از جهان اجتماعی دیگر بگیرد و در صورت لزوم، تغییرات لازم را در آن‌ها پدید آورد، زمینه گسترش و پیشرفت خود را فراهم می‌آورد.

**۲۸۴ ۲** متولد دوم اسفند ۹۹ ← فردی و انتسابی ایرانی ← اجتماعی و ثابت راستگو ← اکتسابی و فردی کارمند ← اجتماعی و متغیر

**۲۸۵ ۱** اگر جوامع حقایق را نشانند و به آن ایمان نیاورند و مطابق آن عمل نکنند یا اگر ایمان خود را نسبت به حقایق از دست بدهند، از حق گسسته و به سوی باطل گام برمی‌دارند. بنابراین حقایق هر چند خود ثابت‌اند؛ ولی از جهت فرار گرفتن در قلمرو آرمایی و واقعی، تغییرپذیرند. یعنی برای جهان‌های اجتماعی، امکان انحراف از حق و پذیرش باطل وجود دارد؛ همان‌گونه که امکان خروج از باطل و قبول حق وجود دارد. جهان‌های اجتماعی می‌توانند بر مدار حق یا باطل بچرخند، اما حق و باطل بر مدار بینش و گرایش آن‌ها، دچار تغییر نمی‌شود.

**۲۸۶ ۳** عده‌ای از جامعه‌شناسان معتقدند همه جهان‌های اجتماعی شبیه یک‌دیگرند و بر همین اساس مسیر یکسانی را نیز طی می‌کنند. مورد نكوهش دیگران قرار گرفتن فرد معتاد به سیگار، پیامد ارادی سیگار کشیدن است که وابسته به اراده دیگران می‌باشد.

وقتی مردم مطابق ارزش‌ها عمل کنند، ارزش‌ها به واقعیت تبدیل می‌شوند. قلمرو واقعی و آرمایی جهان اجتماعی به روی یک‌دیگر گشوده‌اند و مرز آن‌ها براساس عمل مردم تغییر می‌کند. هر اندازه مردم مطابق ارزش‌ها عمل کنند، به همان اندازه آرمان‌ها وارد قلمرو واقعی جهان اجتماعی می‌شوند.

**۲۸۷ ۴** زندگی اجتماعی به مثابه گفت‌وگو است. اثر انگشت هر فردی هویت فردی اوست؛ زیرا فرد بدون ارتباط با دیگران یا عضویت در گروه‌های اجتماعی هم می‌تواند این ویژگی را داشته باشد. به مجموعه فعالیت‌هایی که برای پذیرش فرهنگ جامعه و انطباق افراد با انتظارات جامعه انجام می‌گیرد، کنترل اجتماعی می‌گویند. تبلور تحولات هویتی در شعارهای انقلابی نمایان بود.

**۲۸۸ ۲** پدیده نسل‌کشی در جهان، نشانگر ابعاد هویتی جمعیت است. نظریه‌پردازان غربی طی قرن بیستم، سکولاریسم و دنیوی شدن را سرنوشت مشترک و حتمی بشریت می‌دانستند. فرصت‌ها و محدودیت‌های جهان اجتماعی به صورت حقوق و تکالیف افراد ظاهر می‌شوند.



۳۰۲ ۲ ابن سینا رساله‌های به نام «معراجیه» دارد. در این رساله آمده است که علی (ع) در میان خلق مانند معقول در میان محسوس بود.

۳۰۳ ۳ اشارات و تنبیهات، آخرین دیدگاه‌های ابن سینا در حکمت را شامل می‌شود و کتاب شفا، دایرةالمعارف عظیم علمی و فلسفی مشتمل بر موضوعاتی چون منطق، ریاضی، علوم طبیعی و الهی است. قسمت الهیات شفا که دربردارنده فلسفه ابن سیناست، کامل‌ترین مرجع حکمت مشائی است.

۳۰۴ ۱ بسیاری از آرای فیلسوفانی مانند سقراط، افلاطون و ارسطو با آموزه‌های اسلامی سازگاری دارد.

۳۰۵ ۲ سیر تطور فلسفه اشراقی توسط شیخ اشراق: ۱- با اندیشه‌های ابن سینا آشنایی کامل یافت. سپس، ۲- عزم سفر کرد و سفرهای خود را با سلوک معنوی و عرفانی درآمیخت و به محاهدت با نفس مشغول شد. تا آن‌که ۳- به مقامات عالی عرفان و برترین درجات حکمت نائل شد. در همین دوره، ۴- مهم‌ترین کتاب خود، حکمةالاشراق را نوشت و ۵- مکتبسی جدید را در فلسفه اسلامی ارائه کرد.

۳۰۶ ۱ فلسفه درباره بنیادی‌ترین و نهاده‌ترین موضوعات جهان و انسان است. به همین دلیل می‌توان گفت که تفاوت اصلی فلسفه با سایر علوم در موضوع و مسائل فلسفه است نه در استفاده از روش عقلی؛ زیرا مسائل فلسفی، از جهت روش، مانند مسائل ریاضی نیز هستند که استفاده از حواس و ابزار به حل آن‌ها کمک نمی‌کند و فقط با عملیات فکری و استدلالی می‌توان به جواب مسئله‌های آن دست یافت.

۳۰۷ ۲ مبانی و زیربنای علوم در فلسفه‌های مضاف قرار دارند و آن‌چه در فلسفه‌های مضاف پذیرفته شود، اساس و شالوده نظریات در علوم قرار می‌گیرد. پس فلسفه‌های مضاف، مسائل خاص فلسفه را وارد حیطه‌های گوناگون علوم می‌کنند.

#### بررسی سایر گزینه‌ها:

(۱) فلسفه‌های مضاف پل ارتباط میان فلسفه (نه شاخه‌های فلسفه) و سایر علوم بشری است.

(۳) فلسفه‌های مضاف، سؤال‌های بنیادی علوم را بررسی می‌کند.

(۴) هستی‌شناسی یا همان وجودشناسی است که درصدد بحث و بررسی اصل و حقیقت وجود و مسائل پیرامون آن است.

۳۰۸ ۱ او به اطرافیان می‌گوید این سایه‌ها حقیقی نیستند. اما همه حرف او را خنده‌دار خواهند یافت. آنان به یک‌دیگر می‌گویند او از غار بیرون رفت و با خراب شدن و از دست دادن بینایی‌اش برگشت.

۳۰۹ ۴ پارمنیدس می‌گفت که هستی، یک امر واحد ثابت است و حرکت و شدن ندارد. او می‌گفت در جهان واقع، نیستی راه ندارد و نمی‌توان گفت: «نستی، هست»؛ زیرا این جمله تناقض آمیز است. ما با یک واقعیت بدون تغییر و جاودان و فناپذیر روبرو هستیم. البته از طریق حواس نمی‌توان به این واقعیت رسید. تنها با تفکر عقلی است که این حقیقت را می‌توان دریافت.

۲۹۴ ۴ فیلسوف اشراقی می‌کوشد آن‌چه را در مقام بحث و استدلال به دست آورده، با شهود قلبی و تجربه درونی دریابد و به ذائقه دل برساند و آن‌چه را از طریق شهود کسب کرده است، با استدلال و برهان به دیگران تعمیم دهد. پس نمی‌توان گفت که در آن، هر چه از طریق استدلال به دست آمده، از طریق شهود تعمیم می‌یابد.

۲۹۵ ۱ براساس بیانی که شیخ اشراق از مفهوم «اشراق» دارد، مفهوم «نور» را به جای مفهوم «وجود» وارد فرهنگ فلسفی خود می‌نماید و همه مباحث خود را پیرامون نور و مراتب آن و ظلمت و درجات آن ساماندهی می‌کند. شیخ اشراق مبدأ جهان و خالق هستی را نور محض می‌داند و او را «نورالانوار» می‌نامد. این در حالی است که در فلسفه مشاء و نزد فیلسوفان اسلامی هم‌چون فارابی و ابن‌سینا، بیشتر از لفظ وجود استفاده می‌تسود و آن دو فیلسوف مسلمان، خداوند را «واجب‌الوجود» نامیده‌اند.

۲۹۶ ۲ سهروردی در وصف حکیم متأله می‌نویسد: «هرگاه اتفاق افتد که در زمانی حکیمی غرق در تأله بوده و در بحث نیز استاد باشد، او را ریاست تاقه بوده و خلیفه و جانشین خدا اوست ... جهان هیچ‌گاه از حکیمی که چنین باشد، خالی نیست.»

۲۹۷ ۱ یکی از عوامل مهم توجه به عقل و عقلانیت در جهان اسلام همانا پیام الهی (قرآن کریم)، سیره پیامبر اکرم (ص) و عترت گرامی ایشان و سخنان پیشوایان دینی ما است. در واقع آراء و نظرات فلاسفه مسلمان حاصل و ثمره این توجه به عقل است.

۲۹۸ ۳ از نظر فارابی و ابن‌سینا، موجودات مجرد که فوق عالم طبیعت‌اند و فیض خداوند از طریق آن‌ها به عوالم دیگر می‌رسد، عالم عقول را تشکیل می‌دهند. هم‌چنین فارابی معتقد است که عقل فعال، عامل فیض‌رسانی به عقل انسان‌هاست.

۲۹۹ ۲ فیلسوفان مسلمان، مرتبه‌ای از موجودات را که حقیقت وجودشان مجرد از ماده است، اثبات کرده و نام آن مرتبه را عالم عقول گذاشته‌اند. این موجودات مجرد که فوق عالم طبیعت‌اند و فیض خداوند از طریق آن‌ها به عوالم دیگر می‌رسد، عالم عقول را تشکیل می‌دهند. بیت: «غیر این عقل تو، حق را عقل‌هاست / که بدان تدبیر اسباب سماست» مؤید دیدگاه فارابی و ابن‌سیناست؛ مبنی بر این‌که عقول، به عنوان موجودات متعالی و برتر از ماده، مَدیر عالم طبیعت هستند.

۳۰۰ ۴ در اندیشه ابن‌سینا، چهارمین و آخرین مرحله عقل، عقل بالمستفاد نام گرفته است، زیرا در این مرحله، انسان به طوری بر دانش‌هایی که کسب کرده، مسلط است که از هر کدام که بخواهد می‌تواند استفاده کند، مانند یک استاد ریاضی که هر مسئله ریاضی را جلوی او بگذارد، به راحتی حل می‌کند.

۳۰۱ ۱ به عقیده ملاصدرا، عقل و وحی الهی در احکام خود بر هم منطبق هستند. ملاصدرا می‌گوید: «امکان ندارد که احکام و قوانین دین حق و روشن الهی با دانش و معرفت یقینی و قطعی در تقابل باشد و نفرین بر آن فلسفه‌ای که قوانینش با قرآن و سنت مخالف و متضاد باشد و با آن‌ها مطابقت نکند.»



۳۱۶ ۳ در دوره جدید اروپا، این جریان تجربه‌گرایی بود که حضور فعال‌تر و تأثیرگذارتری بر فرهنگ و زندگی اروپاییان معاصر داشته است. دانشمندان این جریان فکری به این سو تمایل دارند که یا اصولاً وجود «نفس» را انکار کنند و انسان را یک موجود مادی بدانند و یا نفس را چیزی فرعی نسبت به بدن تلقی کنند و از آثار و لوازم بدن به شمار آورند.

۳۱۷ ۲ افلاطون، ارسطو، دکارت و کانت معتقدین به روح و بدن هستند، اما هابز، مارکس و داروینیست‌ها معتقدین به انسان تک‌ساحتی بودند.

۳۱۸ ۲ این‌سینا بود که هم‌چون عارفان برای روح جایگاهی بسیار رفیع در نظام خلقت قائل شد و برای توصیف بی‌قراری و کوشش روح برای رسیدن به جایگاه اصلی‌اش، شعری به زبان عربی سرود و وضعیت روح را با بیانی تمثیلی، در آن شرح داد.

۳۱۹ ۲ از نظر افلاطون، در صورتی عمل انسان در جهت سعادت است که بنا به فرمان و راهنمایی عقل انجام پذیرد. یعنی قوه غضب و قوه شهوت، تحت کنترل و حکومت عقل باشند و با راهنمایی عقل عمل کنند. وی می‌گوید اگر عقل که از فضیلت حکمت برخوردار است، حاکم باشد، قوه شهوت «خویشتن‌داری» بیش می‌گیرد و قوه غضب متصف به «شجاعت» می‌شود و ... برآیند و نتیجه چنین سامانی، برقراری «عدالت» میان قوای عقل و شهوت و غضب و در سراسر شخصیت انسان است. اما ارسطو، شاگرد افلاطون که درباره معیار فعل اخلاقی نظری نزدیک به استاد خود دارد؛ معتقد است که اگر عقل بر قوای دیگر حاکم شود، انسان به اعتدال در قوا می‌رسد و همین اعتدال، عامل سعادت و نیک‌بختی انسان است. به اعتقاد ارسطو، شهوت و غضب همواره در معرض افراط و تفریط هستند اما عقل می‌تواند مانع این افراط و تفریط شود؛ البته شرط لازم برای چنین امری این است که خود عقل رشد کرده و به درجات مناسبی از معرفت دست یابد تا خودش دچار افراط و تفریط نشود. بنابراین از نظر ارسطو، اگر قوای وجودی در خط اعتدال باشند، انسان به سعادت می‌رسد.

۳۲۰ ۴ این‌سینا و دیگر فلاسفه مسلمان، دیدگاهی نزدیک به افلاطون و ارسطو دارند. آنان نیز عقل را منبع شناخت فضیلت‌ها و رذیلت‌ها می‌دانند. فلاسفه مسلمان می‌گویند: با این‌که انسان می‌تواند فضائل و رذائل را بشناسد و حتی به آن‌ها علاقه بورزد، اما این علاقه به تنهایی نمی‌تواند باعث ترک رذیلت و کسب فضیلت شود. از نظر آنان، علاوه بر این تمایل ذاتی، پشتوانه‌ای دیگر هم لازم است تا هنگام تضاد میان تمایلات حیوانی و فضائل اخلاقی انسان بتواند فضائل را بر تمایلات ترجیح دهد. این پشتوانه به اعتقاد فلاسفه مسلمان خداست؛ اگر خداوند نیز ما را به کسب فضائل ترغیب و از رذائل منع نماید و برای آن‌ها پاداش و مجازات معین فرماید، میل به فضائل در انسان تقویت می‌شود. البته اعتقاد به خداوند، گرچه عامل تقویت‌کننده است، اما به این معنا نیست که عمل به فضیلت قطعی و حتمی می‌شود، زیرا در هر صورت، انسان موجودی مختار و با تمایلات قوی و شدید است و ممکن است برای رسیدن به آن تمایلات، از فرمان خدا هم سرپیچی نماید.

۳۱۰ ۳ وقتی ملتوس خطاب به سقراط گفت: «بلی تو منکر خدایان هستی»، سقراط در پاسخ به ملتوس عبارتی را گفت که می‌توان از آن چنین برداشت که وی به خدای گرفتن خورشید و ماه را نادرست نمی‌داند و این عبارت، این است: «منظورت این است که من خورشید و ماه را به خدایی نمی‌پذیرم؟» از سویی دیگر، سقراط کسی را مستحق سرزنش و مجازات می‌داند که در جست‌وجوی دانش و حقیقت از دستور خدا سرپیچی کند، نه کسی که ماه و خورشید را به خدایی بپذیرد.

۳۱۱ ۲ در چستی و ماهیت معرفت می‌خوانیم که معنا و مفهوم معرفت و شناخت، روشن است و نیازی به تعریف ندارد و اگر ابهامی هم از جهت کلمه و لغت باشد، حداکثر با بیان معادلی ابهام رفع می‌شود؛ مثلاً می‌گوییم معرفت، همان دانستن و آگاهی نسبت به چیزی است.

هم‌چنین این‌که ما می‌دانیم که علی‌رغم گستردگی شناخت و فهم ما از جهان و خود، باز هم شناخت ما بسیار محدود است؛ یعنی ما آگاه هستیم که در کنار دانسته‌ها و آموخته‌ها، حقایق فراوان دیگری هم در عالم هست که آن‌ها را نمی‌دانیم و نمی‌شناسیم، به امکان شناخت ما از پدیده‌های جهان بازمی‌گردد. در قلمرو شناخت نیز این مسئله بررسی می‌شود که آیا انسان فقط امور محسوس را می‌تواند بشناسد یا علاوه بر امور محسوس، امور نامحسوس را هم می‌تواند بشناسد.

۳۱۲ ۴ از آن‌جا که بشر به طور طبیعی به امکان شناخت خود و پدیده‌های دیگر باور دارد و وجود اشتباه را به معنای ناتوانی در کسب معرفت تلقی نمی‌کند، از ابتدای زندگی خود روی زمین، برای درک خود و جهان پیرامون خویش تلاش کرده است. نتیجه این تلاش مستمر، دستیابی انسان به دانش‌های مختلف در رشته‌ها و شاخه‌های گوناگون علم است. همین پیشرفت، خود دلیلی بر توانایی بشر برای رسیدن به معرفت است.

۳۱۳ ۳ عقل قادر است بدون استفاده از یافته‌های تجربی و صرفاً با تفکر و چینش استدلال، به حقایق برسد و دانش‌هایی را پایه‌گذاری کند. به این قبیل دانش‌ها «شناخت عقلی» می‌گوییم. بسیاری از دانش‌های ریاضی از این قبیل هستند. فلسفه نیز همین‌گونه است. ذات و صفات خداوند را نیز نمی‌توان با حس و تجربه درک کرد و شناخت آن‌ها مستلزم بهره‌گیری از قواعد شناخت عقلی است. اما درک مصادیق علیت از طریق حس و تجربه صورت می‌گیرد.

۳۱۴ ۴ نسبی‌گرایان بر این باورند که هر فرد متناسب با ویژگی‌های خود، درباره امور به شناختی می‌رسد که با شناخت افراد دیگر متفاوت است. بنابراین شناخت هر کس برای خودش و نسبت به خودش اعتبار دارد. بویستی‌ها از جمله اوگوست کنت علاوه بر این‌که تنها راه رسیدن به شناخت و معرفت را تجربه می‌دانستند، معتقد بودند که اصولاً آن دسته از مفاهیم و گزاره‌ها که تجربه‌پذیر نیستند و از طریق تجربه نمی‌توانند مورد بررسی و ارزیابی قرار بگیرند، بی‌معنا هستند. بنابراین دیدگاه، مفاهیمی مانند خدا، اختیار، نفس و روح که تجربه درباره نفی یا اثبات آن‌ها نمی‌تواند نظر دهد، معنای روشنی ندارند. لذا اصولاً قابل بررسی علمی نیستند.

۳۱۵ ۲ جمله علامه طباطبایی «... اگرچه ریشه این نظر در کلمات معلم ثانی، ابن‌سینا، شیخ اشراق و خواجه نصیرالدین طوسی نیز به چشم می‌خورد ...»

۱۴۰۰/۲/۱۷

## | بودجه‌بندی پایه دوازدهم انسانی |

درس ۱۴ تا پایان درس ۱۸	فارسی (۳)	اجباری	فارسی
ستایش تا پایان درس ۱۸	فارسی (۲)		
درس ۵	عربی، زبان قرآن (۳)	اجباری	زبان عربی
درس ۱ تا پایان درس ۷	عربی، زبان قرآن (۲)		
درس‌های ۹ و ۱۰	دین و زندگی (۳)	اجباری	دین و زندگی
درس ۱ تا پایان درس ۱۸	دین و زندگی (۲)		
درس ۳ (از ابتدای vocabulary Development) تا پایان درس	زبان (۳)	اجباری	زبان انگلیسی
درس ۱ تا پایان درس ۳	زبان (۲)		
فصل ۳ (درس‌های ۲ و ۳)	ریاضی و آمار (۳)	اجباری	ریاضیات
کل کتاب	ریاضی و آمار (۱)		
کل کتاب	ریاضی و آمار (۲)		
درس‌های ۱۱ و ۱۲	علوم و فنون ادبی (۳)	اجباری	علوم و فنون ادبی
کل کتاب	علوم و فنون ادبی (۱)		
کل کتاب	علوم و فنون ادبی (۲)		
درس ۵	عربی زبان قرآن (۳)	اجباری	زبان عربی (اختصاصی)
کل کتاب	عربی زبان قرآن (۲)		
درس ۱۰ تا پایان درس ۱۲	تاریخ (۳)	اجباری	تاریخ
کل کتاب	تاریخ (۱)		
کل کتاب	تاریخ (۲)		
درس ۶ (تا پایان فنون و مهارت‌های جغرافیایی (۳))	جغرافیا (۳)	اجباری	جغرافیا
کل کتاب	جغرافیای ایران		
کل کتاب	جغرافیا (۲)		
درس‌های ۹ و ۱۰	جامعه‌شناسی (۳)	اجباری	جامعه‌شناسی
کل کتاب	جامعه‌شناسی (۲)		
درس ۱۰ (از ابتدای تألیفات)	فلسفه (۲)	اجباری	فلسفه و منطق
و درس ۱۱ (از ابتدای اصول اولیه حکمت متعال تا پایان درس)	منطق		
کل کتاب	روان‌شناسی		
کل کتاب	روان‌شناسی	اجباری	روان‌شناسی