

کد کنترل

651

A

خارج از کشور

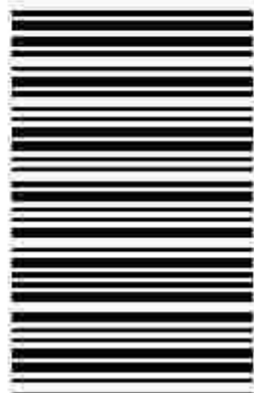

651A



جمهوری اسلامی ایران
وزارت علوم، تحقیقات و فناوری
سازمان سنجش آموزش کشور

اگر دانشگاه اصلاح شود مملکت اصلاح می‌شود.
امام خمینی (ره)

دفترچه شماره ۱

آزمون سراسری ورودی دانشگاه‌ها و مؤسسات آموزشی عالی کشور سال ۱۴۰۱

گروه‌های آزمایشی (علوم ریاضی و فنی، علوم تجربی، هنر و زبان‌های خارجی)
آزمون عمومی

ردیف	مواد امتحانی	تعداد سؤال	از شماره	تا شماره	زمان پاسخ‌گویی	ملاحظات
۱	زبان و ادبیات فارسی	۲۵	۱	۲۵	۱۸ دقیقه	۱۰۰ سؤال ۷۵ دقیقه
۲	زبان عربی	۲۵	۲۶	۵۰	۲۰ دقیقه	
۳	فرهنگ و معارف اسلامی	۲۵	۵۱	۷۵	۱۷ دقیقه	
۴	زبان انگلیسی	۲۵	۷۶	۱۰۰	۲۰ دقیقه	

حق چاپ، تکثیر و انتشار سؤالات به هر روش (الکترونیکی و ...) پس از برگزاری آزمون، برای تمامی اشخاص حقیقی و حقوقی تنها با مجوز این سازمان مجاز می‌باشد و با متخلفین برابر مقررات رفتار می‌شود.

* داوطلب گرامی، عدم درج مشخصات و امضاء در مندرجات جدول ذیل، به منزله عدم حضور شما در جلسه آزمون است.

اینجانب..... با شماره داوطلبی..... با آگاهی کامل، یکسان بودن شماره
صندلی خود را با شماره داوطلبی مندرج در بالای کارت ورود به جلسه، بالای پاسخنامه و دفترچه
سؤالات، نوع و کدکنترل درج شده بر روی دفترچه سؤالات و پائین پاسخنامه ام را تأیید می‌نمایم.

امضاء:

- ۱- معنی درست واژه‌های زیر به ترتیب، کدام است؟
«عازم، فتراک، تبع، معتنع»
(۱) پی آمد، زین بند، دنباله دار، محال
(۲) راهی، ترک بند، پیروی، محال
(۳) راهی، دهانه تیر، دنبال، غیر ممکن
(۴) رهسپار، زین بند، دنبال، ممکن بودن
- ۲- همه معانی که در مقابل واژه‌ها آمده است، «کاملاً» درست است؛ بجز:
(۱) (حرمت: آبرو، ارجمندی)، (هزیر: خوب، چالاک)
(۲) (افسر: تاج، دیهیم)، (گیر: نوعی جامه جنگی، خفتان)
(۳) (بردمیدن: برخاستن، خروشدن)، (گرد: دلیر، حریف)
(۴) (لگام: افسار، دهنه اسب)، (فراز آمدن: رسیدن، نزدیک آمدن)
- ۳- معنی چند واژه درست است؟
(صنعت: پیشه)، (سلسله جنیان: حاکم)، (روی: چاره)، (پویدن: تلاش)، (وظیفه روزی: تعیین کننده روزی)،
(چریخ آفتاب: نزدیک ظهر)، (بزم: ضیافت)، (بگسل: بریز)، (برحسب: به خیال)
(۱) چهار (۲) پنج (۳) شش (۴) هفت
- ۴- املاي درست واژه‌ها به معانی «مهلکه، خاطر جمعی، گناه، شیر، گرده» کدام است؟
(۱) وزر، هزبر، قرص، ورطه، ثقت
(۲) قرص، تقصیر، هزبر، غلیان، وزر
(۳) غضنفر، غرس، وذر، تضمین، ورطه
(۴) تقصیر، غضنفر، ثقت، حزبر، قرص
- ۵- در کدام عبارت غلط املایی یافت می‌شود؟
(۱) از این نمط کلمتی چند فرمود که در بازار عقیدت هیچ متاعی این رواج ندارد و در بازار سیرت و فطرت هیچ تحفه
این بها نیارد.
(۲) صاحب جمال به خود عمارت آینه نکند و اگر اندک زنگار بر چهره آینه پدید آید در حال به آذرم تمام آن زنگار از
روی آینه بزاید.
(۳) در اثنای آن حالت و معرض آن مقالت اشارت به این ضعیف کرد و فرمود چون از وطن و ماوای مألوف دور افتادی، در
این دیار بیای.
(۴) حضرت ملوک را از تحفه‌ای فراخور حال ایشان نه درخور همت ملوک چاره‌ای نباشد و تو بس حسیضی و حضرت
ذوالجلالی بلندپایه.
- ۶- در عبارات زیر املاي کدام واژه‌ها غلط نوشته شده است؟
- بیاید شناخت که عاقبت غادران زود نازل گردد و سوگند دروغ قواعد عمر و اثاث زندگانی زود با خلل کند.
- آن کس که به تواضع و تضرع مقدمات آزار فرو نتواند گذاشت و در عفو و تجاوز تعلل تواند نمود از هلیه نیکونامی
باطل گردد و در پیش مردان مخذول ماند.
(۱) هلیه، تضرع (۲) غادران، نازل (۳) اثاث، مخذول (۴) اثاث، هلیه

- ۷- تعداد تشبیه در همهٔ ابیات یکسان است؛ بجز:
- ۱) بخوام مرد چون پروانه پیش شمع رخسارت
 - ۲) سر مویم همه شد تیغ و سپر سینه تنگ
 - ۳) همچون درخت بادیه سعدی به برق شوق
 - ۴) یار گندمگون سنبل موی خرمن سوز من
- ۸- آرایه‌های بیت زیر کدام است؟
- «حلاوت سخن تلخ را ز عاشق پرس
- ۱) کنایه، ایهام، تضاد، اسلوب معادله
 - ۳) اسلوب معادله، جناس، استعاره، کنایه
- ۹- در کدام بیت «تشبیه، استعاره و ایهام» یافت می‌شود؟
- ۱) یوسف دل به کلافی نخرد زال فلک
 - ۲) سپهر با همه بی‌مهریش به مهر آمد
 - ۳) چاه سیمین زنخندان تو بی‌آبم کرد
 - ۴) ای در خم زلف تو تماشاگاه جانی
- ۱۰- آرایه‌های «مجاز، پارادوکس، تشبیه، حس آمیزی» به ترتیب، در کدام ابیات آمده است؟
- الف- چون تو ای فتنهٔ نوخاسته برخاسته‌ای
ب- غمگین نیام ز صحبت گرم تو با رقیب
ج- خوارم به نظرها همه از بس که عزیزم
د- می‌خورم جام غمی هر دم به شادی رخت
- ۱) ج - ب - الف - د ۲) ج - د - ب - الف
- ۱۱- معنی واژهٔ «شوخ» در کدام بیت متفاوت است؟
- ۱) به خود می‌گفت کای شوخ ستمکار
 - ۲) شوخ شیخ آورد تا بازوی او
 - ۳) نفس اگر شوخ شد خلاقش کن
 - ۴) به گفتار چون شوخ شد لشکرش
- ۱۲- در کدام عبارت «فید، دو مفعول و دو نقش تبعی» وجود دارد؟
- ۱) بوالحسن بولانی و پسرش بوبکر سخت تنگدستانند و از کس چیزی نستانند و اندک مایه ضیعتی دارند.
 - ۲) امیر را یافتم آنجا نشسته، مخنقه در گردن، عقدی همه کافور و بوالعلای طبیب زیر تخت نشسته دیدم.
 - ۳) از قضای آمده، پس از نماز، امیر کشتی‌ها بخواست و ناوی ده بیاوردند. یکی بزرگتر از جهت نشست او و جامه‌ها افکندند.
 - ۴) گفت: خداوند این سخت نیکو کرد و کیسه‌ها با وی بردند و پس از نماز کس فرستاد و قاضی بوالحسن و پسرش بوبکر را بخواند.
- ۱۳- در کدام بیت «دو ترکیب اضافی، صفت لیاقت، صفت مفعولی و بدل» یافت می‌شود؟
- ۱) من خود از عشق لب‌ت فهم سخن می‌نکنم
 - ۲) ما خود نمی‌رویم دوان از قفای کس
 - ۳) حریف مجلس ما خود همیشه دل می‌برد
 - ۴) خود کشتهٔ ابروی توام من به حقیقت
- که پیش از مردنم پیش تو پروایی نمی‌باشد
با سپاه غم او طرفه جدالی دارم
سوزان و میوهٔ سخنش همچنان تر است
جوبه‌جو بر باد خواهد داد چون گاهم دگر
- ز ماهیان بطلب طعم آب دریا را»
- ۲) استعاره، تشبیه، حس آمیزی، ایهام
 - ۴) اسلوب معادله، پارادوکس، استعاره، حس آمیزی
- می‌پریم یوسف خود را به خریدار دگر
هنوز با من بی‌دل تو بر سر کینی
با من ای چاه زنج تا به کی این بی‌آبی
زنجیر سر زلف تو در پای جهانی
- شمع را شاید اگر پیش رخت بنشانند
دانستهم که مهر و وفای تو تا کجاست
فریاد که عزت سبب خواری من شد
خرم آن کس کاو بدین غم شادمانی می‌کند
- ۳) د - ج - الف - ب ۴) د - ج - ب - الف
- چرا گفتمی تو آن بیهوده گفتار
جمع کرد آن جمله پیش روی او
تیغ جهل است در غلافش کن
هم آن گه زدند آتش اندر درش
- هرچ از آن تلخ‌ترم گر تو بگویی شکر است
آن می‌برد که ما به کمند وی اندریم
علی‌الخصوص که پیرایه‌ای بر او بستند
گر کشتنی‌ام باز بفرمای به ابروی

- ۱۴- واژه قافیه در کدام ابیات به ترتیب نقش «وصفی، نهادی، مسندی و مضاف‌الیهی» دارد؟
- الف- خسان خورند بر از باغ وصل او و مرا
ب- ز چرخ عربده جو بس خدنگ تیر جفا
ج- دلا اگرچه که تلخ است بیخ صبر ولی
د- ز رنگ لاله مرا روی دلبر آید یاد
- ۱) ب - الف - ج - د
۲) ب - د - ج - الف
- ۱۵- با توجه به سروده زیر کدام مورد نادرست است؟
- «هر سال چو نوبهار خرم
از لاله دهد به سبزه زیور»
- ۱) در سروده یک جمله مرکب یافت می‌شود.
۲) در ابیات واژه «هم‌آوا و دو تلفظی» وجود دارد.
۳) رابطه معنایی «تضاد و تضمن» در سروده به چشم می‌خورد.
۴) نقش قسمت‌های مشخص شده به ترتیب «نهاد و مفعول» است.
- ۱۶- مفهوم کدام بیت یادآور بیت زیر است؟
- «قصه حال یوسف را نیکو نه از حسن صورت او گفت، بلکه از حسن سیرت او گفت.»
- ۱) حسن را از چشم بد شرم و حیا دارد نگاه
۲) به صورت بود جور و معنی عدالت
۳) آن نباشد حسن کان کاهد ز دوران سپهر
۴) فتنه صورت مشو زیرا که بهر کار ملک
- ۱۷- مفهوم «من گوش استماع ندارم لمن تقول» از همه ابیات دریافت می‌شود؛ بجز:
- ۱) هرگز جماعتی که شنیدند سیر عشق
۲) نصیحت کن مرا چندان که خواهی
۳) معلم گو ادب کم کن که من ناجنس شاگردم
۴) پند حکیم محض صواب است و عین خیر
- ۱۸- از کدام بیت مفهوم بیت زیر دریافت می‌شود؟
- «شما را چو باور به یزدان بود
پیشست آرم ذات یزدان را شفیع
جانا به خدا توان رسیدن
از خدا غافل مشو یک لحظه در هر کار کرد
گاهی کاندر بلا مانی خدا خوانی»
- ۱) پیشست آرم ذات یزدان را شفیع
۲) جانا به خدا توان رسیدن
۳) از خدا غافل مشو یک لحظه در هر کار کرد
۴) گاهی کاندر بلا مانی خدا خوانی
- ۱۹- کدام بیت با بیت زیر مفهوم یکسانی دارد؟
- «تا نگردي آشنا زين پرده رمزي نشوي
غريب نيست اگر شد ز خویش بيگانه
نقاب آشنا بستند کز بيگانگان رستيم
يا رب چه شاعدي تو کز غيرت محبت
کورسويي زدم آن قدر به شب تا چون شمع»
- ۱) غريب نيست اگر شد ز خویش بيگانه
۲) نقاب آشنا بستند کز بيگانگان رستيم
۳) يا رب چه شاعدي تو کز غيرت محبت
۴) کورسويي زدم آن قدر به شب تا چون شمع
- ز گلستان جمالش نصیب خار آید
بخت و در دل مردان هوشیار آید
چو بر امید وصال است خوشگوار آید
ز شکل سبزه مرا یاد خط یار آید
- ۳) ج - الف - ب - د
۴) ج - د - ب - الف
- بیدار شود ز خواب نوشین
ای دوست مرا به خاطر آور»
- شمع را فانوس از باد صبا دارد نگاه
شکایت مکن از جفای زمانه
حسن آن باشد که افزاید به هر روزی کمال
زشت دانا بهتر از نادان زبامنظر است
- نشیده‌ام که باز نصیحت شنیده‌اند
که نتوان شستن از زنگی سیاهی
پدر گو پند کم‌ترده که من نااهل فرزندم
فرخنده آن کسی که به سمع رضا شنید
- هم او مر شما را نگهبان بود
کش عطا بخش و توانا دیده‌ام
زلف تو اگر کمند گردد
چون تو باشی با خدا هر جا خدایت یاور است
چو بازت عافیت بخشد سر از طاعت بگردانی
- گوش نامحرم نباشد جای پیغام سروش
هر آن غریب که گشته است آشنای شما
چو بازی ختم شد بیگانه دیدیم آشنایان را
بیگانه کردی از هم یاران آشنا را
محرم دیده و ره در خلواتم دادند

- ۲۰- مفهوم کدام بیت با سایر ابیات تفاوت دارد؟
 (۱) می‌توان رفتن به پای علم بر پام خرد
 (۲) گر در نماز عقل حضور دل است شرط
 (۳) دل بود زاده مردان و ما تن‌پروران
 (۴) زاهدان آگاه از علمند و از عشقند غافل
- ۲۱- مفهوم کدام ابیات یکسان است؟
 الف- هر سخن هر جای نتوان گفت با هر مستمع
 ب- گوش و هوش مستمع چون باز شد بگشای لب
 ج- سخن که سود ندارد نگفتنش اولی است
 د- مستمع صاحب‌سخن را بر سر کار آورد
 ه- صائب البته سخنگو طرفی می‌خواهد
 (۱) الف - ه (۲) ب - ج
- ۲۲- مفهوم بیت زیر از کدام بیت دریافت می‌شود؟
 «یک دم غریق بحر خدا شو گمان مبر
 (۱) آشنایان ره عشق در این بحر عمیق
 (۲) جنبش دریا اگرچه موج خوانندش ولی
 (۳) نوح را کشتی شکست از لطمه توفان عشق
 (۴) یک قمه بیش نیست غم عشق وین عجب
 بیت زیر با همه ابیات تناسب مفهومی دارد؛ بجز:
 «دیروز در غربت باغ من بودم و یک چمن داغ
 (۱) آشیان گم کرده گو دائم نمی‌ماند خزان
 (۲) درد بی‌درمان رسد گاهی به درمان صبر کن
 (۳) صبح امیددی که پنهان است در دل‌های شب
 (۴) عمر ما شه‌نامه، پیر داستان‌ها روزگار
 مفهوم متن زیر از کدام بیت دریافت می‌شود؟
 «متوجه شدم که قدرت قلم ویکتور هوگو تا چه حد بوده است که فرهنگ و تمدن فرانسوی را حتی در دل دهات
 دورافتاده ایران مثل پاریز، هم فرا برده است.»
 (۱) سخن فیضی است ربانی بزرگ و خرد چون باران
 (۲) قاف تا قاف سرآورده سلطانی اوست
 (۳) قلم سیر سلطان چه نیکو نهفت
 (۴) قلم گرفتیم و رفتیم مگر دعا بنویسم
 کدام ابیات مفهوم یکسانی دارند؟
 الف- به نسب فخر، ز نقص گهر و کم خردی است
 ب- چون شیر به خود سپه‌شکن باش
 ج- حشمت و جاه جهان نقش سراب است مرا
 د- این ناکسان که فخر بر اجداد می‌کنند
 ه- فخری که از وسیلت دون همتی رسد
 (۱) الف - ب - د (۲) الف - ج - د
- آسمان معرفت را نردبان دیگر است
 غیر از حضور قلب نباشد نماز عشق
 در تنور آتشین از فکر نان افتاده‌ایم
 زان همی‌گویم که زاهد مرد آگاهی نباشد
- پاس وقت و جا و گوش و هوش باید داشتن
 ور بیینی بسته‌اش ز بهار نگشایی دهن
 که بهتر است ز بیداری عیث خفتن
 غنچه خاموش بلبل را به گفتار آورد
 لب خاموش نباشد به سخندان محتاج
 (۳) ب - د (۴) ج - ه
- کز آب هفت بحر به یک موی تر شوی
 غرقه گشتند و نگشتند به آب آلوده
 درحقیقت موج دریا عین آن دریا بود
 کس نیامد بر کنار از بحر بی‌پایان عشق
 کز هر زبان که می‌شنوم نامکرر است
- امروز خورشید در دشت آینه‌دار من و تو
 بگذرد بوران و باز آید بهاران غم مخور
 کار بی‌سامان شود روزی به سامان غم مخور
 می‌شود طالع از آن چاک گریبان غم مخور
 هفت‌خوان‌ها تا بود با پور دستان غم مخور
- که بر خاطر همی‌آید فرود از عالم بالا
 چون سلیمان به جهان حکم کند باد سخن
 که تا کارد بر سر نبودش نگفت
 دعا به یار جفاکار بی‌وفا بنویسم
- چون نگین چند توان زیست به نام دگران
 فرزند خصمال خویش‌تن باش
 به نظر تاج و کمر موج و حباب است مرا
 چون سگ به استخوان، دل خود شاد می‌کنند
 گر نام و تنگ داری از آن فخر، عار دار
 (۳) ب - ج - ه (۴) ج - د - ه

■ ■ عین الأنسب للجواب عن الترجمة أو المفهوم من أو إلى العربية (۲۶ - ۳۵)

۲۶ - ﴿ يَا أَيُّهَا الَّذِينَ آمَنُوا، اجْتَنِبُوا كَثِيرًا مِّنَ الظَّنِّ، إِنَّ بَعْضَ الظَّنِّ إِثْمٌ ﴾:

(۱) ای کسانی که ایمان آورده‌اید، از بسیاری از گمانها دوری کنید، چه بعضی گمانها گناه است!

(۲) ای کسانی که ایمان آورده‌اند، از ظن و گمان بسیار اجتناب کنید، چه برخی گمانها گناه است!

(۳) ای کسانی که ایمان آورده‌اند، از گمانهای بد بسیار دوری کنید، چه برخی از گمانها گناه می‌باشند!

(۴) ای کسانی که ایمان آورده‌اید، بسیار از ظن و گمان اجتناب کنید، چه بسیاری از گمانها بسا گناه می‌باشند!

۲۷ - « هَذَا مِنْ حُصْنِ حَقْلِنَا أَنْ نَكُونَ مَعَ شَخْصٍ لَهُ قَلْبٌ كَالْبَحْرِ وَ يُمَكِّنُنَا أَنْ نَتَعَمَّ مِنْهُ شَيْئًا جَدِيدًا كُلَّ يَوْمٍ! »:

(۱) خوشبختی‌ای که برای ما است اینست که همراهی شخصی می‌کنیم که دلی چون دریا دارد و برایمان ممکن می‌کند تا هر روز چیز جدیدی از وی بیاموزیم!

(۲) خوش اقبالی ما به اینست که همراه کسی هستیم که قلبش چون دریاست و ما می‌توانیم هر روز چیزهای جدیدی از وی بیاموزیم!

(۳) این خوشبختی ما است که هر روز همراه کسی باشیم که قلبی چون دریا دارد و امکان دارد که چیزهای تازه‌ای از او بیاموزیم!

(۴) این از خوش اقبالی ماست که همراه شخصی باشیم که دلی چون دریا دارد و می‌توانیم هر روز از او چیز جدیدی بیاموزیم!

۲۸ - « قَدْ نَقَرْنَا قَسَمًا قَلِيلًا مِنْ كِتَابِ نَتَصَفَّحْهُ، وَ هُوَ وَ إِنْ كَانَ قَلِيلًا وَلَكِنَّهُ يُؤَثِّرُ فِي أَنْفُسِنَا تَأْتِيرًا! »:

(۱) گاهی قسمتی اندک از کتاب را ورق زده می‌خوانیم، و آن درحالیکه کم است ولی حتماً در درونمان اثر می‌گذارد!

(۲) گاه قسمت اندکی از کتابی را که ورق می‌زنیم می‌خوانیم، و با اینکه آن اندک است اما در درونمان اثر فراوان دارد!

(۳) گاه قسمتی اندک از کتاب را درحالیکه ورق می‌زنیم، می‌خوانیم، که آن اگرچه اندک است اما بی‌گمان در درون ما اثر دارد!

(۴) گاهی قسمت اندکی از کتابی را که آن را ورق می‌زنیم، می‌خوانیم، و آن اگرچه اندک است ولی قطعاً در درون ما اثر می‌گذارد!

۲۹ - « إِنْ رَأَيْتَ غَدَا سَأَعْلَمُكَ كَيْفَ تَدْفَعُ سِرَّتَكَ بِأَلْتِي هِيَ أَحْسَنُ، لِأَنَّ الْحَسَنَةَ وَ الْمَعْرُوفَةَ لَا تَمْتَوِيَانِ! »:

(۱) چنانچه فردا ببینمت، به تو خواهم آموخت که چطور بدیت را با نیکی جبران کنی، برای اینکه نیکی و بدی با هم برابری نکنند!

(۲) چنانچه فردا دیدمت، تو را یاد می‌دهم چطور باید بدی خود را با آنچه نیکوتر است جبران کنی، زیرا نیکویی با بدی یکی نمی‌شود!

(۳) اگر فردا تو را ببینم به تو یاد خواهم داد که چگونه بدی خود را با چیزی که بهتر است، دور کنی، زیرا نیکی و بدی برابر نمی‌باشند!

(۴) اگر فردا تو را دیدم، به تو می‌آموزم که چگونه می‌شود بدی خود را با نیکویی به بهترین شکل جایگزین کنی، تا خوبی و بدی برابر نشود!

۳۰- « إِنَّمَا الْفَخْرُ لِلْحَكَّامِ الَّذِينَ يُدْرِكُونَ حَوَائِجَ النَّاسِ وَ مَشَاكِلَهُمْ وَ يَخْدُمُونَهُمْ خِدْمَةً صَادِقَةً! »:

(۱) فقط فخر، برای حاکمان است زیرا حاجتهای مردم و مشکلات آنها را درک کرده، به آنها خدمت صادقانه می‌کنند!

(۲) افتخار فقط برای حاکمانی است که نیازها و مشکلات مردم را درک می‌کنند و به آنها خدمتی صادقانه می‌کنند!

(۳) تنها افتخار برای حکام است چه به احتیاجات مردم و سختی‌هایشان واقفند و به آنها با صداقت خدمت می‌کنند!

(۴) فخر تنها برای حکمرانانی است که نیازها و سختی‌های مردم را فهمیده‌اند، و به آنها با صداقت خدمت می‌کنند!

۳۱- « تِلْكَ الْمَرْأَةُ مِنْ أَعْظَمِ الْمُتَخَصِّصِينَ فِي الدِّرَاسَاتِ الْإِسْلَامِيَّةِ وَ تُعَدُّ أَيْضًا مِنْ أَشْهُرِ الْمَسْتَشْرِقِيِّينَ فِي الرَّبِيعِ الْأَوَّلِ مِنْ الْقَرْنِ الْعَشْرِينَ! »:

(۱) آن زن از بزرگترین کارشناسان پژوهش‌های اسلامی می‌باشد و جزء شرق‌شناسان مشهور ربع اول قرن بیستم هم هست!

(۲) آن زنی است که جزء متخصصین بزرگ تحقیقات اسلامی بوده و جزء شرق‌شناسان ربع اول قرن بیستم هم بشمار می‌آید!

(۳) آن زن از بزرگترین متخصصان در تحقیقات اسلامی است و همچنین از مشهورترین خاورشناسان ربع اول قرن بیستم به‌شمار می‌رود!

(۴) آن زنی است که از جمله کارشناسان بزرگ در پژوهش‌های اسلامی بوده و همینطور از جمله مشهورترین مستشرقان ربع اول قرن بیستم شمرده می‌شود!

۳۲- « لَا نَسْتَطِيعُ أَنْ نُسَافِرَ بِسَيَّارَةٍ قَدْ غَطَّلَتْ إِلَّا أَنْ نُصَلِّحَهَا تَصْلِيحًا! »:

(۱) امکان دارد با ماشینی که خراب است به مسافرت برویم فقط زمانی که تعمیرش کنیم!

(۲) نمی‌توانیم با ماشینی که خراب شده مسافرت کنیم مگر اینکه حتماً آن را تعمیر کنیم!

(۳) امکان ندارد بتوانیم با ماشین خراب مسافرت کنیم مگر اینکه آن را بخوبی تعمیر کنیم!

(۴) می‌توانیم با ماشینی که خراب شده به مسافرت برویم فقط در صورتی که بخوبی تعمیرش کنیم!

۳۳- عَيْنُ الصَّحِيحِ:

(۱) إِنْ عَزَمْتُمْ أَنْ تَعْمَلُوا خَيْرًا حَصَلْتُمْ عَلَى طَرِيقِهِ حُصُولًا: اگر تصمیم بگیرید کار خوبی انجام دهید مسلماً راه آن را می‌یابید!

(۲) الْفَتْلُ قَدْ يُعَلِّمُنَا دَرُوسًا لَا نَتَعَلَّمُهَا مِنَ النَّجَاحِ: قطعاً از شکست درس‌هایی می‌آموزیم که آنها را از موفقیت نمی‌آموزیم!

(۳) مَا كَانَ يَحْضُرُ ذَلِكَ التَّلْمِيزُ فِي الصَّفِّ وَ هُوَ مَرِيضٌ: آن دانش‌آموز که مریض بود در کلاس حاضر نشده بود!

(۴) لَا تُصَنِّعُ مَرَادُ التَّجْمِيلِ إِلَّا مِنْ زَيْتٍ فِي كَبِدِ الْحَرْتِ: مواد آرایشی را فقط از روغن کبد نهنگ می‌سازند!

۳۴- عین الخطأ:

- (۱) إن كنت تُحب الحياة فلا تُضيع وقتك بلا فائدة: اگر زندگی را دوست می‌داری، وقت خود را بیهوده تلف مکن!
- (۲) الحقيقة هي الشيء الوحيد الذي لا يُصدقه بعض الناس: حقیقت تنها چیزی است که بعضی مردم آن را باور نمی‌کنند!
- (۳) بعض الأحيان أسمع صوتاً هائلاً من ضميري يُخبرني أنني لمتٌ وحيداً: گاهی از درونم صدایی آرام می‌شنوم که به من خبر می‌دهد که من تنها نیستم!
- (۴) لا تُجادل بليغاً و لا سفياً، فالبلوغ يغلبك و السفية يجعلك نادماً: با سخنور و نادان جدل مکن که سخنور تو را شکست می‌دهد و نادان تو را پشیمان خواهد کرد!

۳۵- «صباحته از ساعت هفت و نیم است تا یک ربع به نه». عین الصحیح:

- (۱) إنَّ الفطور من المتبع و النصف إلى التسع و الربع.
- (۲) الفطور من الساعة المتبع و النصف حتى التسع (لأ ربعاً).
- (۳) الفطور من الساعة المتابعة و النصف حتى التاسعة (لأ ربعاً).
- (۴) إنَّ الفطور من المتابعة و النصف إلى العاشرة التاسعة و الربع.

■ ■ ■ اقرأ النص التالي ثم أجب عن الأسئلة (۳۶ - ۴۲) بما يناسب النص:

الجهل الذي هو عتق الأمم و مهلك الناس و مُفسدهم، له عتقٌ واحد فقط و هو المعلم! فهذا للمعلم مكانة رفيعة عند أصحاب البصيرة. كثيراً ما نُشاهد أن بعض الناس يأملون أن يحصلوا على مناصب عالية فيزودون في آمالهم أن يصبح كل منهم رئيساً أو وكيلاً و وزيراً، ولكن هذه الميهن في الحقيقة لا تعادل مرتبة المعلم! نعم؛ إنَّ الناس يعملون كلهم ولكن لا نجد عاملاً كالمعلم؛ إنه يتبر للعقول، فأما غيره فيتبذر الشوارع، هو يهتب النفوس و غيره يهتب الأشجار ... فهذا لا يتحصر على حياة الآخرين لأنه هو الذي رتاهم و صنعمهم. بناءً على هذا نرى أن الأمم المتقدمة تُعظم هذه الجماعة لأنها تعلم أن أثرهم يتعكس على حياة المجتمع و نموه و حركته!

۳۶- عین الموضوع الذي لم يُنكر في النص:

- (۱) آمال بعض الناس في الحياة!
- (۲) صفات الجهال و العلماء!
- (۳) سبب تقدم بعض المجتمعات!
- (۴) ذكر عمل المعلمين و الآخرين!

۳۷- عین الخطأ: على أساس النص، الواجب الأساسي للمعلم هو ...

- (۱) العداوة ضد أعداء الناس و الحصول على المناصب العالية!
- (۲) تصحيح حركة الأمة و إدخال النشاط و الحياة فيها!
- (۳) تربية العلماء و الأمراء و المهندسين!
- (۴) رفض الجهل و السعي لنفعه!

۳۸- علی أساس ما جاء في النص يمكن أن نقول: إن المعلم لا ...

- (۱) يهتم بما يبقى، بل يهتم بما يقوت!
- (۲) يأخذ منا شيئاً فيه ضرر، بل يُعطينا ذلك!
- (۳) يكشف للناس باطنَ الأمور، بل يمنعهم عن ذلك!
- (۴) يُخلق عيوننا للمستريح وثلثه، بل يفتحها حتى ننظر ببصيرة!

۳۹- عين الصحيح:

- (۱) من آمال الإنسان في الحياة، أن يُصبح معلماً في يوم من الأيام!
- (۲) سعادة الأمم و تقنمها تعود إلى وقوع المواجهة بين الجهل و العلم!
- (۳) إذا فات الجهل من بين الناس - على سبيل المثال - فلاحاجة لوجود المعلم!
- (۴) كأن المعلم وقف حياته للتغلب على المفسدين و مهلكي الشعوب في العالم!

■ عين الخطأ في الإعراب و التحليل الصرفي (۴۰ - ۴۲)

۴۰- « تُشاهد »:

- (۱) مضارع - للمتكلم مع الغير - حروفه الأصلية « شهد » و الماضي للغائب على وزن « فاعل »
- (۲) فعل مضارع - للمتكلم وحده - حروفه الأصلية « شهد » و الماضي للغائب على وزن « فاعل »
- (۳) فعل مضارع - للمتكلم مع الغير - له حرف واحد زائد، مصدره على وزن « مفاعلة » - معلوم
- (۴) مضارع - ماضيه للغائب: « شاهد » على وزن « فاعل » - معلوم - فعل و مع فاعله جملة فعلية

۴۱- « يأمّلون »:

- (۱) مضارع - للغائب الجمع - ماضيه المفرد: « أمل » على وزن « فعل »
- (۲) فعل مضارع - للجمع - حروفه الأصلية « أمل » و ليس له حرف زائد
- (۳) مضارع - للجمع المخاطب - حروفه أصلية كلها - مع فاعله جملة فعلية
- (۴) فعل مضارع - للجمع المنكر الغائب - فعل معلوم و مع فاعله جملة فعلية

۴۲- « عاملًا »:

- (۱) مفرد منكر - اسم فاعل (من فعل « عمل ») - نكرة - مفعول لفاعل « نجد »
- (۲) اسم - منكر - اسم فاعل (من مادة « ع م ل » و حروفه أصلية كلها) - نكرة
- (۳) مفرد - اسم فاعل (من فعل « عمل » على وزن « فعل ») - مفعول لفاعل « نجد »
- (۴) اسم - مفرد منكر - اسم فاعل (من فعل « عامل » على وزن « فاعل ») - نكرة

■ ■ عين المناسب للجواب عن الأسئلة التالية (۴۳ - ۵۰)

۴۳- عين الخطأ في ضبط حركات الحروف:

- (۱) إنه رجل صادق و محترم، في يوم شاهد جماعة من المسافرين واقفين أمام المسجد!
- (۲) لا يجوز الإصرار على نقاط الخلاف و على العدوان لأنه لا ينفع به أحد!
- (۳) تبدأ الأسعار من خمسة و سبعين ألفاً إلى خمسة و ثمانين ألفاً!
- (۴) ذهب و سأله عن سبب وقوفهم، فقالوا إن سيارتنا معطلة!

۴۴- عین الصحیح عن توضیح المفردات التالية:

- (۱) المكان الذي يهجم لاعبو كرة القدم إليه ← الملعب
- (۲) عندما لا يؤدي الإنسان أعماله في وقتها ← التأجيل
- (۳) الذي يقذف النفايات على سطح الأرض ← الملوّث
- (۴) الكلمات الفارسيّة إذا دخلت إلى العربيّة ← المعرّب

۴۵- عین غیر المناسب في المعادل:

- (۱) أ يكونُ أجمعُ من نملَةٍ ← صرفه جوتراز مورچه هست؟!
- (۲) خير الأمور أوسطها ← اندازه نگهدار، كه اندازه نکوست!
- (۳) أكلتم ثمرِي و عصيتُم أمرِي ← نمک خورد و نمکدان شکست!
- (۴) من صارَ صيدًا أكله الصيادُ ← هر که صيد شد، خوردنش واجب است!

۴۶- عین ما فيه اسم المكان:

- (۱) وصل عمال إطفاء الحريق سريعًا مع أن معبرهم ما كان وميضًا!
- (۲) استفاد المريض من مرهم لدفع آلامه من الحساسية الجلديّة!
- (۳) كانت مهنة أخي من السنوات الماضية مصلح السيارات!
- (۴) هذا محرار جديد يعمل أحسن مما كان يُشبهه من قبل!

۴۷- عین ما ليس فيه اسم المبالغة:

- (۱) أنت صديقي فكُن متّار عيوي في الحياة!
- (۲) هي لا تتكلم إلا بعد أن تفكر في كلّ ما تريد أن تقول، فهي فهامة!
- (۳) اجتمع عمال البناء في مكان ليؤزّعوا للعمل على الأماكن المختلفة!
- (۴) أعرف عطارًا يصنع حبوبًا عُشبيّة مفيدة للأعصاب و هو خلاقٌ جدًّا!

۴۸- عین الخطأ عن العدد:

- (۱) اشتريت ثلاثة كتب بثلاثين وستة تومانا، (۲) ثمن الواحد منها اثنا عشر تومانا،
- (۳) دفعت أربعين تومانا إلى البائع، (۴) و أخذت منه أربعة تومات!

۴۹- عین « يقفز » بوضع ما قبله:

- (۱) هذا السنجاب يقفز من هذه الشجرة إلى تلك الشجرة!
- (۲) بحثت عن سنجاب يقفز من شجرة إلى شجرة بسرعة!
- (۳) رأيت ذلك السنجاب يقفز بسرعة من هنا إلى هناك!
- (۴) كان سنجاب يقفز على الأشجار في الغابة بسرور!

۵۰- عین ما لم ينكر فيه المستلثي منه:

- (۱) لا تأكل أسماك الزينة إلا الفرائس الحيّة!
- (۲) لا يوجد في الطبيعة حيوان أبكم إلا الزرافة!
- (۳) لا يقدر للناس أن يصعدوا الجبل إلا الأقوياء!
- (۴) لا تقدر الحيوانات اللبونة على الطيران إلا الخفاش!

۵۱- شناخت انسان، گام آغازین برای سیر او در کدام جهت است و خودشناسی در روایات چگونه توصیف شده است؟

- ۱) تقرب به خدا که اصلی‌ترین هدف زندگی انسان است - دانش اهل ایمان
- ۲) رستگاری انسان مؤمن که از حیات ابدی او آغاز می‌شود - دانش اهل ایمان
- ۳) تقرب به خدا که اصلی‌ترین هدف زندگی انسان است - سودمندترین دانش
- ۴) رستگاری انسان مؤمن که از حیات ابدی او آغاز می‌شود - سودمندترین دانش

۵۲- کدام گروه از خداوند درخواست عمر طولانی دارند و این درخواست به چه دلیل است؟

- ۱) مَنْ آمَنَ بِاللَّهِ وَ الْيَوْمِ الْآخِرِ وَ عَمِلَ صَالِحاً - ذلت دانستن زندگی همراه ظالمان
- ۲) مَنْ آمَنَ بِاللَّهِ وَ الْيَوْمِ الْآخِرِ وَ عَمِلَ صَالِحاً - اندوخته کامل‌تر در ملاقات با خدا
- ۳) وَ قَالُوا مَا هِيَ إِلَّا حَيَاتُنَا الدُّنْيَا نَمُوتُ وَ نَحْيَا وَ مَا يُهْلِكُنَا إِلَّا الدَّهْرُ - ذلت دانستن زندگی همراه ظالمان
- ۴) وَ قَالُوا مَا هِيَ إِلَّا حَيَاتُنَا الدُّنْيَا نَمُوتُ وَ نَحْيَا وَ مَا يُهْلِكُنَا إِلَّا الدَّهْرُ - اندوخته کامل‌تر در ملاقات با خدا

۵۳- با توجه به آیات سوره مبارکه مطففین؛ تکذیب‌کنندگان، کدام اصل از اصول دین را انکار می‌کنند و در آیات سوره

قیامت چه دلیلی برای این انکار بیان شده است؟

- ۱) روز جزا - می‌خواهند بدون ترس از قیامت در تمام عمر گناه کنند.
- ۲) روز جزا - قدرت الهی را با قدرت محدود انسانی خود مقایسه می‌کنند.
- ۳) حیات برزخی - می‌خواهند بدون ترس از قیامت در تمام عمر گناه کنند.
- ۴) حیات برزخی - قدرت الهی را با قدرت محدود انسانی خود مقایسه می‌کنند.

۵۴- واقعه‌ای که در آیه شریفه ﴿وَ كَانَتِ الْجِبَالُ كَثِيباً مَّهْبَلًا﴾ به آن اشاره شده، مربوط به کدام قسمت از حوادث قیامت

است؟

- ۱) بین برزخ و مرگ اهل عالم
- ۲) پس از کنار رفتن پرده از حقایق عالم
- ۳) قبل از تغییر در ساختار زمین و آسمان
- ۴) بین پیچیدن دو صدای سهمگین در عالم

۵۵- درخواست دوزخیان از خداوند که «ما را از اینجا بیرون بر که اگر به دنیا بازگردیم، عمل صالح انجام می‌دهیم»

اعترافی به کدام مورد است؟

- ۱) انسان در دنیا دارای عقل و اختیار است و با تعقل می‌تواند کار خیر را انتخاب کند.
- ۲) حسرت بازگشت به گذشته همواره همراه انسان بوده و البته در هر شرایطی این امر محال است.
- ۳) در دنیا به فکر آخرت خویش نبوده و اکنون هم در صورت استفاده از عقل می‌تواند گذشته را جبران نماید.
- ۴) شرایط سخت زندگی همواره انسان را به یاد خدا وادار می‌کند و آرزوی بازگشت به گذشته را به همراه می‌آورد.

۵۶- اسوه بودن پیامبر اکرم (ﷺ) و چگونگی بهره‌گیری از ایشان در کدام مورد بیان شده است؟

- ۱) چون همه کارهای ایشان مطابق دستور الهی بوده، باید مانند ایشان عمل نماییم.
- ۲) لازم است در حد امکان از ایشان پیروی نموده و خود را به سیره ایشان نزدیک‌تر نماییم.
- ۳) در توزیع اوقات شبانه‌روز مطابق با روش ایشان زمان خود را به دو دسته عبادت و کار تقسیم کنیم.
- ۴) در اموری که همواره برای بشر ارزش هستند و با تحولات طبیعی تغییر می‌کنند از ایشان پیروی کنیم.

۵۷- انسان باتقوی در کدام مورد تلاش بی‌وقفه می‌نماید و توجه به حضور خداوند چه تأثیری در او دارد؟

- ۱) روزبه‌روز بر توانمندی خود می‌افزاید - به مردم توجهی نمی‌کند.
- ۲) روزبه‌روز بر توانمندی خود می‌افزاید - دست به هر کاری نمی‌زند.
- ۳) در شرایط معصیت و ابتلا قرار نمی‌گیرد - به مردم توجهی نمی‌کند.
- ۴) در شرایط معصیت و ابتلا قرار نمی‌گیرد - دست به هر کاری نمی‌زند.

۵۸- ثمره نیاز طبیعی به مقبولیت در نوجوانان و جوانان کدام است و پاسخ نادرست به این نیاز نشانه چیست؟

- ۱) تحسین دیگران و قرار گرفتن در معرض دید دیگران - ضعف روحی
- ۲) تحسین دیگران و قرار گرفتن در معرض دید دیگران - تبرج
- ۳) کشف و شکوفایی توانایی‌ها و استعدادها - ضعف روحی
- ۴) کشف و شکوفایی توانایی‌ها و استعدادها - تبرج

- ۵۹- قرآن کریم حضور اجتماعی کدام یک از بانوان را ستوده و این نمونه‌ها بیان‌کننده کدام مورد است؟
- ۱) مادر حضرت موسی (علیه السلام) - خانه‌نشینی و سلب آزادی زنان با نگاه قرآن و سیره پیشوایان دین ناسازگار است.
 - ۲) مادر حضرت موسی (علیه السلام) - حجاب موجب می‌شود سلامت اخلاقی جامعه بالا رود و ارزش ظاهری زن نمایان گردد.
 - ۳) دختران حضرت شعیب (علیه السلام) - حجاب موجب می‌شود سلامت اخلاقی جامعه بالا رود و ارزش ظاهری زن نمایان گردد.
 - ۴) دختران حضرت شعیب (علیه السلام) - خانه‌نشینی و سلب آزادی زنان با نگاه قرآن و سیره پیشوایان دین ناسازگار است.
- ۶۰- کدام بیت به «شناخت هدف زندگی»، از نیازهای برتر و بنیادین، اشاره دارد؟
- ۱) ای باغ تویی خوش‌تر یا گلشن و گل در تو
 - ۲) یا آن که بر آرد گل، صد نرگس‌تر سازد
 - ۳) به بینندگان آفریننده را
 - ۴) نبینی، مرنجان دو بیننده را
 - ۵) از کجا آمده‌ام آمدنم بهر چه بود
 - ۶) به کجایم روم آخر نمایم وطنم
 - ۷) خشک ابیری که بود ز آب تهری
 - ۸) ناید از وی صفت آینده‌ی
- ۶۱- مفهوم کدام آیه شریفه به ویژگی فطری مشترک میان انسان‌ها اشاره دارد؟
- ۱) لَا تَقْتُلُوا مِنْ رَحْمَةِ اللَّهِ
 - ۲) وَ مَا كَانَ عَطَاؤُ رَبِّكَ مَحْظُورًا
 - ۳) وَ نَفْسٍ وَ مَا سَوَّاهَا فَأَلْهَمَهَا فُجُورَهَا وَ تَقْوَاهَا
 - ۴) وَ مِنْ آيَاتِهِ أَنْ خَلَقَ لَكُمْ مِنْ أَنْفُسِكُمْ أَزْوَاجًا
- ۶۲- دیدگاهی که بیان می‌نماید «جهان هستی مدام در حال گسترش و انبساط است»، با کدام آیه شریفه تأیید می‌شود و قرآن کریم این موضوع را ناشی از کدام صفت الهی می‌داند؟
- ۱) وَ السَّمَاءُ بَنَيْنَاهَا بِأَيْدٍ وَ إِنَّا لَمُوسِعُونَ - علم الهی
 - ۲) وَ السَّمَاءُ بَنَيْنَاهَا بِأَيْدٍ وَ إِنَّا لَمُوسِعُونَ - قدرت الهی
 - ۳) يَوْمَ تَرْجُفُ الْأَرْضُ وَ الْجِبَالُ وَ كَانَتِ الْجِبَالُ كَثِيبًا مَهِيلاً - علم الهی
 - ۴) يَوْمَ تَرْجُفُ الْأَرْضُ وَ الْجِبَالُ وَ كَانَتِ الْجِبَالُ كَثِيبًا مَهِيلاً - قدرت الهی
- ۶۳- سخن امیرالمؤمنین (علیه السلام) که فرمود: «شما در حق من بی‌اعتنایی و کنندی می‌کنید»، مصداق روشنی برای کدام آیه شریفه است؟
- ۱) أَمْ فَإِنْ مَاتَ أَوْ قُتِلَ انْقَلَبْتُمْ عَلَيَّ أَغْفَابِكُمْ
 - ۲) وَ مَنْ يَبْتَغِ غَيْرَ الْإِسْلَامِ دِينًا فَلَنْ يُقْبَلَ مِنْهُ
 - ۳) لَقَدْ أَرْسَلْنَا رُسُلَنَا بِالْبَيِّنَاتِ وَ أُنزَلْنَا مَعَهُمُ الْكِتَابَ وَ الْمِيزَانَ
 - ۴) وَ مِنَ النَّاسِ مَنْ يَتَّخِذُ مِنْ دُونِ اللَّهِ أَنْدَادًا يُحِبُّونَهُمْ كَحُبِّ اللَّهِ
- ۶۴- کدام مورد، پیش‌بینی امیرالمؤمنین (علیه السلام) را پیرامون سرنوشت و آینده ناپسامان جامعه اسلامی بیان می‌کند؟
- ۱) در آن ایام در شهرها چیزی شناخته‌تر از معروف و خیر و ناشناخته‌تر از منکر و گناه نیست.
 - ۲) در آن ایام چیزی کم‌بهاتر از دروغ بر خدا و پلمبرش نباشد و کالایی رایج‌تر از قرآن نیست.
 - ۳) زمانی فرا می‌رسد که در آن زمان چیزی آشکارتر از حق و کالایی کم‌بهاتر از قرآن وارونه شده نباشد.
 - ۴) زمانی فرا می‌رسد که در آن زمان چیزی پوشیده‌تر از حق نباشد و کالایی رایج‌تر از قرآن وارونه شده نباشد.
- ۶۵- تشکیل حکومت اسلامی در عصر غیبت و برکنار کردن حاکمان ستمگر نمونه‌ای برای کدام یک از مسئولیت‌های منتظران است؟
- ۱) پیروی از فرمان‌های امام عصر (علیه السلام)
 - ۲) تقویت معرفت و محبت به امام (علیه السلام)
 - ۳) آماده کردن خود برای ظهور امام (علیه السلام)
 - ۴) آشنایی با شیوه حکومت‌داری امام عصر (علیه السلام)
- ۶۶- کدام مورد، مرتبط با مفهوم یکی بودن روح و حقیقت وجود انسان در زن و مرد نیست؟
- ۱) وَ اللَّهُ جَعَلَ لَكُمْ مِنْ أَنْفُسِكُمْ أَزْوَاجًا
 - ۲) وَ مِنْ آيَاتِهِ أَنْ خَلَقَ لَكُمْ مِنْ أَنْفُسِكُمْ أَزْوَاجًا
 - ۳) وَ مَا خَلَقْنَا السَّمَاءَ وَ الْأَرْضَ وَ مَا بَيْنَهُمَا لِأَحِبِّينَ
 - ۴) لَئِنْ اجْتَمَعَتِ الْإِنْسُ وَ الْجِنُّ عَلَى أَنْ يَأْتُوا بِمِثْلِ هَذَا الْقُرْآنِ لَا يَأْتُونَ بِمِثْلِهِ

۶۷- از حدیث پیامبر اکرم (ﷺ) « تفکروا فی کل شیء و لا تفکروا فی ذات الله » کدام مفهوم دریافت می شود؟

- ۱) ما به وجود خداوند به عنوان آفریدگار جهان می توانیم پی ببریم و چیستی او را بشناسیم.
- ۲) ما صفات خداوند را می توانیم بشناسیم اما چیستی او را نمی توانیم دریابیم.
- ۳) ما ذات خداوند را می توانیم بشناسیم اما هستی او را نمی توانیم دریابیم.
- ۴) ذهن ما توان و گنجایش فهم هستی و چیستی خداوند را ندارد.

۶۸- کدام مورد، مهم ترین عامل در تعیین هدفها و رفتارهای هر فرد بوده و برترین هدف زندگی از مفهوم کدام آیه قابل دریافت است؟

- ۱) اعمال و گرایش ها - لَتَشْكُنُوا إِلَيْهَا وَ جَعَلْ بَيْنَكُمْ مَوَدَّةً وَ رَحْمَةً ...
- ۲) افکار و اعتقادات - لَتَشْكُنُوا إِلَيْهَا وَ جَعَلْ بَيْنَكُمْ مَوَدَّةً وَ رَحْمَةً ...
- ۳) اعمال و گرایش ها - أَلَمْ نَأْتِ بِبَيِّنَاتٍ عَلَىٰ تَقْوَىٰ مِنَ اللَّهِ ...
- ۴) افکار و اعتقادات - أَلَمْ نَأْتِ بِبَيِّنَاتٍ عَلَىٰ تَقْوَىٰ مِنَ اللَّهِ ...

۶۹- بیت زیر با کدام آیه شریفه هم مفهوم است؟

- «پاسبان حرم دل شده ام شب همه شب تا در این پرده جز اندیشه او نگذارم»
- ۱) كَلَّا تُمِدُّ هُوْلَاءِ وَ هَؤُلَاءِ مِنْ عَطَائِ رَبِّكَ ...
 - ۲) الَّذِينَ جَاهَدُوا فِينَا لَنَهْدِيَنَّهُمْ سُبُلَنَا ...
 - ۳) فَإِنْ أَصَابَهُ خَيْرٌ اطْمَأَنَّ بِهِ ...
 - ۴) قُلْ أَعْتَبِرُوا اللَّهَ أَعْبَادَ رَبِّكُمْ ...

۷۰- تعیین «ویژگی های مخلوقات» و «قانون های الهی»، به ترتیب به کدام اصطلاح قرآنی وابسته اند؟

- ۱) قضای الهی - تقدیر الهی
- ۲) قضای الهی - قضای الهی
- ۳) تقدیر الهی - تقدیر الهی
- ۴) تقدیر الهی - قضای الهی

۷۱- آیه شریفه ﴿ وَ لَکِنْ کَذَّبُوا فَأَخَذْنَاهُمْ بِمَا کَانُوا یَکْسِبُونَ ﴾ با کدام آیه هم مفهوم است و به چه موضوعی اشاره دارد؟

- ۱) ذَلِكَ بِمَا قَدَّمْتُمْ أَيْدِيكُمْ وَ أَنْ اللَّهَ لَيْسَ بِظَلَامٍ لِلْعَبِيدِ - عامل محرومیت های مردم، اعمال خود آنهاست.
- ۲) وَ الَّذِينَ كَذَّبُوا بِآيَاتِنَا سَنَسْتَدْرِجُهُمْ مِنْ حَيْثُ لَا يَعْلَمُونَ - عامل محرومیت های مردم، اعمال خود آنهاست.
- ۳) ذَلِكَ بِمَا قَدَّمْتُمْ أَيْدِيكُمْ وَ أَنْ اللَّهَ لَيْسَ بِظَلَامٍ لِلْعَبِيدِ - انسان ها در دنیا نتیجه اعمال خودشان را خواهند دید.
- ۴) وَ الَّذِينَ كَذَّبُوا بِآيَاتِنَا سَنَسْتَدْرِجُهُمْ مِنْ حَيْثُ لَا يَعْلَمُونَ - انسان ها در دنیا نتیجه اعمال خودشان را خواهند دید.

۷۲- به ترتیب هجرار گرفتن در دامن عفو و غفران الهی و «باز گرداندن آرامش به قلب انسان» مربوط به کدام مورد است و پیامبر گرامی (ﷺ) در رابطه با توبه چه فرمودند؟

- ۱) معبود - عبد - التوبة تطهر القلوب و تغسل الذنوب
- ۲) عبد - معبود - التوبة تطهر القلوب و تغسل الذنوب
- ۳) معبود - عبد - التائب من الذنب کمن لا ذنب له
- ۴) عبد - معبود - التائب من الذنب کمن لا ذنب له

۷۳- کدام آیه شریفه حکومت ستمگران و طاغوتیان را مردود اعلام می کند و بازتاب این مسئله در زندگی کدام است؟

- ۱) وَ الَّذِينَ جَاهَدُوا فِينَا لَنَهْدِيَنَّهُمْ سُبُلَنَا وَ إِنَّ اللَّهَ لَمَعَ الْمُحْسِنِينَ - توحید عملی
- ۲) وَ الَّذِينَ جَاهَدُوا فِينَا لَنَهْدِيَنَّهُمْ سُبُلَنَا وَ إِنَّ اللَّهَ لَمَعَ الْمُحْسِنِينَ - توحید در ولایت
- ۳) يَا أَيُّهَا الَّذِينَ آمَنُوا أَطِيعُوا اللَّهَ وَ أَطِيعُوا الرَّسُولَ وَ أُولِي الْأَمْرِ مِنْكُمْ - توحید عملی
- ۴) يَا أَيُّهَا الَّذِينَ آمَنُوا أَطِيعُوا اللَّهَ وَ أَطِيعُوا الرَّسُولَ وَ أُولِي الْأَمْرِ مِنْكُمْ - توحید در ولایت

۷۴- به ترتیب، قرآن کریم «رمز سعادت انسان» را چه می داند و «زندگی محکم و استوار» را بر چه پایه ای بنا نهاده است؟

- ۱) تزکیه نفس - تقوی من الله و رضوان
- ۲) عزت نفس - تقوی من الله و رضوان
- ۳) تزکیه نفس - أن اعْبُدُونِي هَذَا صِرَاطٌ مُسْتَقِيمٌ
- ۴) عزت نفس - أن اعْبُدُونِي هَذَا صِرَاطٌ مُسْتَقِيمٌ

۷۵- تشکیل مکاتب و فرقه هایی به نام مکاتب عرفانی و معنوی در تمدن جدید مربوط به کدام مورد است؟

- ۱) آثار منفی پدیده استعمار که روحیه فزون خواهی حاکمان غربی سبب شد تا فرقه ها و مکاتب متعدد ایجاد شود.
- ۲) آثار منفی علم زدگی که علم تجربی را تنها رمز سعادت ملتها می دانستند و معتقد بودند جامعه باید این راه پیماید.
- ۳) آثار مثبت علم گرایی که با راندازی شبکه های اجتماعی و کشفیات جدید، جامعه را به طرف عرفان سوق دادند.
- ۴) آثار مثبت توجه به قانون که برای گذر از قرون وسطی و شکل گیری دوره جدید، ضرورت تأسیس مکاتب احساس شود.

Part A: Grammar and Vocabulary

Directions: Questions 76-87 are incomplete sentences. Beneath each sentence you will see four words or phrases marked (1), (2), (3), and (4). Choose the one word or phrase that best completes the sentence. Then mark your answer sheet.

- 76- We are going to Darband this Thursday. Will you come with us?
 1) for climb and walk 2) to climb and walking
 3) by climbing and walk 4) for climbing and walking
- 77- William was driving home when his sister called with bad news. Their parents in a car accident.
 1) had been 2) would be 3) have been 4) were being
- 78- You're not going with us on a road trip to Hamedan to visit our mom,?
 1) isn't she 2) are you 3) are we 4) aren't you
- 79- It is not acceptable that all the writers this week were paid to write a positive review.
 1) to post 2) that posted 3) by posting them 4) who they posted
- 80- When a language dies, the culture and knowledge with it.
 1) avoid 2) compile 3) endanger 4) disappear
- 81- Driving from store to store may more money in gas than you eventually save, but you don't have such a problem when you're looking for shoes online.
 1) give off 2) use up 3) replace 4) surf
- 82- My brother bought a model of the Eiffel Tower as a of his trip to Paris.
 1) destination 2) magnet 3) souvenir 4) success
- 83- Every morning, Hassan watched Sara her temperature and enter the data into an app on her phone.
 1) catch 2) feel 3) take 4) spare
- 84- Her father was a warm and generous man who was always to help other people.
 1) holy 2) invisible 3) sociable 4) willing
- 85- Art became my thing throughout high school, and I got better the more I practiced and tried new things.
 1) gradually 2) immediately 3) correctly 4) accidentally
- 86- In the opening of the book, we are introduced to the two main characters.
 1) device 2) origin 3) section 4) tip
- 87- Many believe that this discovery may hold the to our understanding of the universe.
 1) reason 2) key 3) fuel 4) fact

Part B: Cloze Test

Directions: Questions 88-92 are related to the following passage. Read the passage and decide which choice (1), (2), (3), or (4) best fits each space. Then mark your answer sheet.

Since having a healthy lifestyle in school is important in regards to avoiding bad (88), it is important to never take part in them. For instance, almost everyone knows of how one bad action can (89) to another; if you were to eat pizza one day it (90) a problem for you to eat Chinese food or pizza again the next day. Once a person's bad tendencies in regards to health start to increase, they will start heading down a road of bad decisions. (91) say that, a student will automatically start skipping class and not completing their assignments if they don't live a healthy lifestyle, but that they open themselves up to more of a negative lifestyle, resulting in a care-free attitude, (92) is not suitable for school at all.

- | | | | | |
|-----|------------|-------------|------------------|-------------------|
| 88- | 1) habits | 2) issues | 3) news | 4) symbols |
| 89- | 1) cause | 2) lead | 3) reach | 4) result |
| 90- | 1) is not | 2) wouldn't | 3) isn't being | 4) would not be |
| 91- | 1) If they | 2) It is to | 3) Although they | 4) This is not to |
| 92- | 1) so | 2) but | 3) which | 4) however |

Part C. Reading Comprehension

Directions: In this part of the test, you will read two passages. Each passage is followed by four questions. Answer the questions by choosing the best choice (1), (2), (3), or (4). Then mark your answer sheet.

Passage 1:

In the later part of the 1990s the Universal Serial Bus (USB) was invented as a system of exchanging data from one storage place to another at a relatively fast speed. Today about 10 billion USB devices are in use, a figure that even amazes its inventor Ajay Bhatt from Intel. USB has become a common name everywhere, from schools and offices to hospitals.

Ajay Bhatt was annoyed by the different types of connections that a PC had and looked for a simpler way of linking different parts of a computer. He tried to set up a uniform connection system for all PC parts and other devices. Although it was difficult for Bhatt to convince computer makers that he had a good idea, he finally got the approval to change a computer's extension system completely. When the first USB devices hit the markets in the late 1990s they were an immediate success. In later versions the transfer speed of USB devices was drastically improved. Today's USB 3.0 standard is over 400 times faster than its original USB 1. All over the world millions of USB devices and adapters are being sold every day.

- 93- Which of the following best describes the attitude of Ajay Bhatt toward the popularity of USB today?
- | | | | |
|--------------|----------|------------|---------|
| 1) Surprised | 2) Upset | 3) Hopeful | 4) Calm |
|--------------|----------|------------|---------|

- 94- What gave Ajay Bhatt the idea of inventing USB?
 1) He didn't like having to use so many types of connections to link computer parts.
 2) He was annoyed that a uniform connection system was needed for all devices.
 3) The low transfer speed of different types of connections annoyed him.
 4) He thought that a simple way of data transfer could be unsafe.
- 95- The word "hit" in paragraph 2 could be best replaced by
 1) bought 2) controlled 3) entered 4) sold
- 96- All of the following questions are answered in the passage EXCEPT
 1) What did Bhatt do to convince computer makers that USB was a good idea?
 2) How many USB devices and adapters are sold in the world on a daily basis?
 3) What is the difference between USB 1 and USB 3?
 4) When was the USB invented?

Passage 2 :

Classifying things together into groups is something we do all the time, and it isn't hard to see why. Imagine trying to shop in a supermarket where the food was arranged in random order on the shelves: tomato soup next to the white bread in one aisle, chicken soup in the back next to the 60-watt light bulbs, one brand of cream cheese in front and another in aisle 8 near the cookies. The task of finding what you want would be time-consuming and extremely difficult, if not impossible.

In the case of a supermarket, someone had to design the system of classification. But there is also a ready-made system of classification in our language. The word "dog," for example, groups together a certain class of animals and distinguishes them from other animals. As a child learning to speak, you had to work hard to learn the system of classification your parents were trying to teach you. Before you learn it, you probably made mistakes, like calling the wolf a dog. If you hadn't learned to speak, the whole world would seem like the unorganized supermarket; you would be in the position of an infant, for whom every object is new and unfamiliar. In learning the principles of classification, therefore, we'll be learning about the structure that is at the heart of our language.

- 97- What does the passage mainly discuss?
 1) How we learn to use our language
 2) An unorganized and randomly ordered supermarket
 3) Different ways of building a system of classification
 4) The ready-made system of classification in language
- 98- According to paragraph 1, why does the author mention "chicken soup in the back next to the 60-watt light bulbs"?
 1) To show that going to a supermarket is time-consuming
 2) To explain why it is important to have a specific section for food
 3) To help readers think of unclassified things on the shelves of a supermarket
 4) To give an example of the problems that you may face in any supermarket
- 99- According to paragraph 2, a child may call "the wolf a dog" because
 1) her parents have not done a good job teaching her not to make mistakes
 2) she hasn't fully learned what animals are classified as dogs
 3) the world looks like an unorganized supermarket to her
 4) dogs and wolves seem exactly the same to her
- 100- The word "object", as used in paragraph 2, is closest in meaning to
 1) thing 2) part 3) pronoun 4) animal

کد کنترل

461

A

خارج از کشور



461A

دفترچه شماره ۲



جمهوری اسلامی ایران
وزارت علوم، تحقیقات و فناوری
سازمان سنجش آموزش کشور

اگر دانشگاه اصلاح شود تعلیمت اصلاح می شود.
امام خمینی (ره)

آزمون سراسری ورودی دانشگاه‌ها و مؤسسات آموزش عالی کشور سال ۱۴۰۱

گروه آزمایشی هنر
آزمون اختصاصی

ردیف	مواد امتحانی	تعداد سؤال	از شماره	تا شماره	زمان پاسخ گویی	ملاحظات
۱	درک عمومی هنر	۳۰	۱۰۱	۱۳۰	۲۵ دقیقه	
۲	درک عمومی ریاضی - فیزیک	۳۰	۱۳۱	۱۶۰	۴۰ دقیقه	
۳	ترسیم فنی	۳۰	۱۶۱	۱۸۰	۲۶ دقیقه	
۴	خلاقیت تصویری و تجسمی	۲۰	۱۸۱	۲۰۰	۲۴ دقیقه	۱۶۰ سؤال ۱۶۵ دقیقه
۵	خلاقیت تعابیری	۲۰	۲۰۱	۲۲۰	۱۳ دقیقه	
۶	خلاقیت موسیقی	۲۰	۲۲۱	۲۴۰	۲۰ دقیقه	
۷	خواص مواد	۲۰	۲۴۱	۲۶۰	۱۷ دقیقه	

حق چاپ، تکثیر و انتشار بلامانع به هر روش (الکترونیکی و ...) پس از برگزاری آزمون، برای تمامی اشخاص حقیقی و حقوقی تنها با مجوز این سازمان مجاز می باشد و با منظرین برای تخریب و انتشار می شود.

* داوطلب گرامی، عدم درج مشخصات و امضاء در مندرجات جدول ذیل، به منزله عدم حضور شما در جلسه آزمون است.

اینجانب..... با شماره داوطلبی..... با آگاهی کامل، یکسان بودن شماره صندلی خود را با شماره داوطلبی مندرج در بالای کارت ورود به جلسه، بالای پاسخنامه و دفترچه سؤالات، نوع و کد کنترل درج شده بر روی دفترچه سؤالات و باین پاسخنامه را تأیید می‌نمایم.

امضاء:

- ۱۰۱- قالی معروف «بهارستان»، متعلق به کدام کاخ بود؟
 (۱) آپادانا (۲) تچر (۳) تیسفون (۴) رام اردشیر
- ۱۰۲- مشهورترین تندیس‌های مرمر بین‌النهرین، متعلق به کدام مکان و چه دوره‌ای است؟
 (۱) معبد ابو - سومر (۲) کاخ نیمرود - آشور
 (۳) زیگورات اور - سومر (۴) زیگورات خرساپاد - آشور
- ۱۰۳- «گوستاو کوربه» از سرمداران کدام مکتب هنری اروپا است؟
 (۱) رئالیسم (۲) رمانتیسم (۳) امپرسیونیسم (۴) نئوکلاسیسیسم
- ۱۰۴- مرحله شکل‌گیری هنر و تمدن یونان، کدام دوره تاریخی است؟
 (۱) هلنی (۲) هندسی (۳) باستانی (۴) اژه‌ای
- ۱۰۵- رواج گسترده کاسی معرق، در کدام دوره تاریخی اتفاق افتاد؟
 (۱) ایلخانی (۲) تیموری (۳) سلجوقی (۴) صفوی
- ۱۰۶- کدام مورد از اصلی‌ترین خصایص چهره‌پردازی‌ها و بکرنگاری‌های رامبراند است؟
 (۱) سایه‌پردازی ملایم در نمایش اندام‌های عضلانی و متنوع
 (۲) توجه به لحظات آنی با تعهد به آرمان‌های هنری رئالیسم
 (۳) نورپردازی به شیوه گوتیک و تنوع در کاراکترسازی فیگورها
 (۴) موشکافی روان‌شناسانه و استفاده آزادانه از رنگ‌ها و رنگ‌سایه‌ها
- ۱۰۷- کدام یک از نقاشان امپرسیونیست، علاوه بر توافقی در کلیات، در نوع نگاه و اسلوب کار نیز اشتراک داشتند؟
 (۱) مانه و رنوار (۲) سورا و سینیاک (۳) مونه و پیسارو (۴) سیسیلی و دگا
- ۱۰۸- کدام مجسمه‌ساز معاصر، در تجسم حجم‌های اصلی مثل استوانه، کره و مخروط، سبک «سزان» را در نقاشی تداعی می‌کند؟
 (۱) هپورت (۲) جاکومتی (۳) مور (۴) برانکوژی
- ۱۰۹- همه موارد از ویژگی‌های معماری بارتی است، بجز:
 (۱) درون‌گرایی با بهره‌گیری از حیاط
 (۲) مقارن‌سازی در کاخ‌ها و خانه‌های مسکونی
 (۳) بهره‌گیری از تکنیک پیشرفته طاق و گنبد
 (۴) گوناگونی در طرح‌ها و بهره‌گیری از عناصر متنوع
- ۱۱۰- در ساخت عروسک به‌عنوان نماد انسان‌هایی که اسیر غرایز خود هستند، معمولاً بر کدام قسمت چهره تأکید می‌شود؟
 (۱) بالای ابرو تا رستنگاه مو (۲) بخش میانی چهره از ابرو تا زیر لب
 (۳) از زیر بینی تا زیر چانه (۴) بخش میانی چهره از ابرو تا بالای لب
- ۱۱۱- طرح دهان‌زدوری از کدام نوع اسلیمی گرفته شده است؟
 (۱) پیچک (۲) خرطومی (۳) ماری نامتقارن (۴) ماری متقارن

- ۱۱۲- یازده زمان طلایی نور در عکاسی و فیلمبرداری کدام است؟
 (۱) هنگام طلوع و غروب خورشید که نور روز، ملایم است.
 (۲) نیمه روز که درخشانترین نور خورشید در فضا است.
 (۳) بین طلوع خورشید تا نیمه روز که سایهها، کوتاه و به رنگ گرم است.
 (۴) بین نیمه روز تا غروب خورشید که سایهها، بلند و به رنگ سرد است.
- ۱۱۳- استفاده از پارچه مجرمات، در کدام بوسه بانوان دوره زند، بیستر رواج داشت؟
 (۱) دامن (۲) پیراهن (۳) چادر (۴) شلوار
- ۱۱۴- خواجه‌اختیار منسی گنابادی و میرزا غلامرضا اصفهانی، به ترتیب در رسد و کمال کدام شیوه خوشنویسی مؤثر بودند؟
 (۱) چلیپانویسی - تعلیق (۲) تعلیق - سیاهمشق
 (۳) نستعلیق - سیاهمشق (۴) شکسته نستعلیق - چلیپانویسی
- ۱۱۵- کدام مورد، درباره ساز قانون درست است؟
 (۱) زهی زخمهای مطلق، به شکل دوزنقه قائم‌الزاویه
 (۲) زهی زخمهای مقید، به شکل دوزنقه متساوی‌الساقین
 (۳) زهی مضربی مقید، ساخته شده از چوبهای کهنه و محکم گردو
 (۴) زهی مضربی مطلق، ساخته شده از چوبهای سبک مثل توت و راش
- ۱۱۶- تمام موارد درباره بارجه‌های سده هفتم و هشتم هجری قمری درست است، بجز:
 (۱) رواج رنگهای تند و تیره در زمینه پارچه
 (۲) استفاده از الیاف فلزی جهت برجسته‌نمایی
 (۳) رشد فزاینده نقش‌های پیش از اسلام
 (۴) استفاده از نقوش راه‌راه و گیاهی (گل نیلوفر)
- ۱۱۷- استفاده از فیلم‌های حساسیت پایین در عکاسی از کدام مورد توصیه می‌شود؟
 (۱) تئاتر و موقعیت‌های مشابه (۲) پرتره و چهره‌نگاری
 (۳) تبلیغاتی (۴) استودیویی
- ۱۱۸- کدام مورد از ویژگی‌های عروسک‌های نخی است؟
 (۱) امکانات فانتزی در عین آناتومی ناقص
 (۲) انتقال مستقیم حس عروسک‌گردان به عروسک
 (۳) قابلیت توسعه در حجم و ارتفاع عروسک
 (۴) قابلیت حرکت بیشتر نقاط بدن، بدون داشتن مفصل
- ۱۱۹- «قواره‌بری» در ساخت آثار جوبی، به چه معناست؟
 (۱) نازک‌کاری چوب‌های خودرنگ
 (۲) گره چینی توخالی (مشبک)
 (۳) نازک‌کاری با طرح هندسی ساده
 (۴) گره چینی با خطوط گردان
- ۱۲۰- کدام نقاشان یا سبک اکسپرسیونیسم شناخته می‌شوند؟
 (۱) تولده، کوکوشکا، شیله (۲) مونش، کل ویتس، درن
 (۳) کوکوشکا، ماتیس، بکمان (۴) بکمان، فردریش، مونش
- ۱۲۱- در سده چهارم قبل از میلاد، جاب روی بارجه به وسیله قالب‌های جوبی در کدام سرزمین رواج داشت؟
 (۱) چین (۲) هند (۳) اروپای شمالی (۴) آمریکای لاتین
- ۱۲۲- گاروانسراهای حیاطدار مدور یا چندضلعی ایران، معمولاً در کدام مناطق ساخته شده‌اند؟
 (۱) حاشیه خلیج فارس (۲) حاشیه دریای خزر (۳) کوهستانی (۴) کویری
- ۱۲۳- کدام نقاش با خلق تابلوی «دور از خانه»، فهرمان تصویر را در فضای آرام و با حالت زمین‌گیر نشان داده است؟
 (۱) لوسین فروید (۲) گوستاو کلیمت (۳) اندرو وایت (۴) کاسپار فریدریش

- ۱۲۴- ابزار «بنجه» و عملیات «بنجه‌زنی» در کدام یک از هنرهای سنتی کاربرد دارد؟
 (۱) زیلوبافی (۲) مسگری (۳) تراش شیشه (۴) ملیله‌سازی
- ۱۲۵- نگاره مشهور «جشن سده» در شاهنامه شاه ظهماسپی، منسوب به کدام هنرمند است؟
 (۱) آقا میرک (۲) شیخ‌زاده (۳) کمال‌الدین بهزاد (۴) سلطان محمد
- ۱۲۶- یکی از شاخصه‌های نگارگری مکتب جلایری، کدام است؟
 (۱) نمایش پیکره‌های درشت بر زمینه ساده با رنگ تخت
 (۲) توجه به منظره طبیعی و پرداخت ظریف گل‌ها و درختان
 (۳) ارجحیت دادن به قرینه‌سازی در نمایش عناصر تصویری
 (۴) ترسیم افق رفیع و پوشاندن سطح کوچک آسمان با رنگ آبی
- ۱۲۷- کدام مورد درباره شیوه تزئینی سفالگری ایران در سده نهم هجری قمری درست است؟
 (۱) رواج نقاشی هفت‌رنگ (۲) ابداع شیوه مینایی
 (۳) ابداع شیوه زرین‌فام (۴) رواج نقاشی زیر رنگی
- ۱۲۸- کدام مورد درباره شیوه معماری مقبره دوازده امام یزد، درست است؟
 (۱) برجی، به شیوه خراسانی با نقشه دایره پره‌دار (۲) چهارطاقی، به شیوه رازی با نقشه دایره پره‌دار
 (۳) برجی، به شیوه رازی با نقشه چهارگوش ساده (۴) چهارطاقی، به شیوه خراسانی با نقشه چهارگوش ساده
- ۱۲۹- کدام مورد از ویژگی‌های صحنه‌پردازی در تئاترهای میدانی است؟
 (۱) صرف‌نظر کردن از جزئیات دکور، لباس و گریم
 (۲) امکان استفاده از دکورهای اغراق‌آمیز، بزرگ و حجیم
 (۳) دقت در اجرای روشنایی جهت پریمیز از آزار چشم تماشاچی
 (۴) حذف فاصله بازیگر و تماشاچی به تأثیر از اصل فاصله‌گذاری برشت
- ۱۳۰- مضمون اصلی یونانمایی کوتاه «ایکی» کدام است؟
 (۱) تنهایی مشترک آدم‌ها (۲) ویرانگری‌های جنگ
 (۳) آسیب‌های اجتماعی اعتیاد (۴) پیشرفت‌های انقلاب صنعتی

۱۳۱- اگر از عدد طبیعی a ، ۱۲ واحد کم شود، اختلاف عدد حاصل با معذورش برابر ۱۸۹۲ است. مجموع ارقام مجذور عدد a کدام است؟

- ۱۲ (۱) ۱۳ (۲) ۱۸ (۳) ۱۹ (۴)

۱۳۲- ۱۶ کارگر با روزی ۶ ساعت کار می‌توانند کاری را در مدت ۳۰ روز به پایان برسانند. اگر بعد از گذشت ۲۰ روز از کار، ۴ کارگر دست از کار بکشند، بقیه کارگران روزی چند ساعت کار کنند تا کار در همان مدت ۳۰ روز به پایان برسد؟

- ۹ (۱) ۸٫۵ (۲) ۸ (۳) ۷٫۵ (۴)

۱۳۳- اگر $\frac{a}{b} = \frac{c}{d} = ۳$ باشد، حاصل $\frac{abc + abd}{b^2d}$ چقدر است؟

- ۳ (۱) ۶ (۲) ۱۲ (۳) ۱۵ (۴)

۱۳۴- مجموع سه عدد طبیعی ۴۵ است. اگر نسبت اولی به دومی $\frac{۴}{۵}$ و نسبت دومی به سومی $\frac{۵}{۶}$ باشد، مجموع ارقام حاصلضرب این سه عدد کدام است؟

- ۹ (۱) ۱۵ (۲) ۱۸ (۳) ۱۲ (۴)

۱۳۵- حاصل عبارت $\sqrt{۲(۲+\sqrt{۳})} + \sqrt{۷-۴\sqrt{۳}} + \sqrt{۶(۲+\sqrt{۳})} + \sqrt{۱۹-۸\sqrt{۳}}$ کدام است؟

- $\sqrt{۳}$ (۱) ۵ (۲) $۲\sqrt{۳}$ (۳) ۱۵ (۴)

۱۳۶- یک دستگاه نوبت‌دهی در یک روز، برای مشتریان فقط شماره‌های فرد ۱ الی ۲۱۷ را روی کاغذ چاپ می‌کند. این دستگاه در روز، چند رقم زوج چاپ می‌کند؟

- ۵۴ (۱) ۵۹ (۲) ۶۲ (۳) ۷۱ (۴)

۱۳۷- تعداد فروش کتاب‌های A، B و C در یک فروشگاه به ترتیب به نسبت «۵۴»، «نسبت به A، $\frac{۲}{۳}$ بیشتر» و

«نسبت به A، $\frac{۱}{۲۷}$ کمتر» است. کمترین تعداد کتاب فروخته‌شده از بین این سه کتاب، کدام است؟

- ۲۶ (۱) ۲۷ (۲) ۵۲ (۳) ۵۴ (۴)

۱۳۸- سن علی در زمان فوت پدرش ۲ برابر سن خواهرش بود. مادر علی امسال ۱۷ سال از وفات همسرش از دنیا رفت. اگر سن علی ۵۵ سال باشد، سن خواهر علی، چقدر است؟

- ۱۸ (۱) ۱۹ (۲) ۳۶ (۳) ۳۸ (۴)

۱۳۹- در شکل زیر، عدد هر مثلث هاسورخورده، میانگین سه عدد طبیعی داخل مثلث‌های کوچک اطرافش است. مقدار ab چقدر است؟

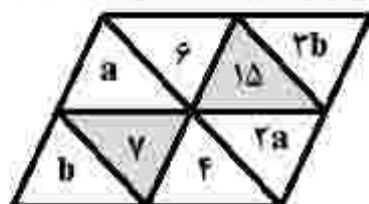

- ۶۶ (۱) ۶۵ (۲)

- ۴۲ (۳) ۱۸ (۴)

محل انجام محاسبات

- ۱۴۰- تعدادی گل را به نسبت ۲ به ۲ بین دو نفر تقسیم می‌کنیم و یک گل اضافه می‌آید. اگر گل‌ها را به نسبت ۱ به ۲ تقسیم می‌کردیم، گلی اضافه نمی‌آمد. اگر حداقل تعداد گل ممکن را به نسبت ۲ به ۵ تقسیم کنیم، چند شاخه گل اضافه می‌آید؟
- (۱) صفر (۲) ۱ (۳) ۲ (۴) ۳

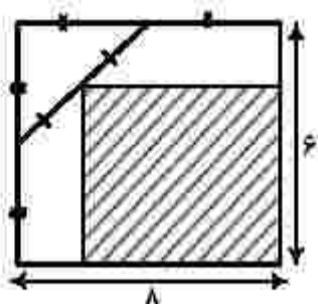

- ۱۴۱- مساحت ناحیه هاشور خورده، چند درصد از کل مساحت مستطیل بزرگ است؟

- (۱) $56/25$
 (۲) $62/5$
 (۳) $43/75$
 (۴) $68/5$

- ۱۴۲- در شکل زیر، ساق‌های دوزنقه به چهار قسمت مساوی تقسیم شده است. اگر $\frac{AB}{DC} = \frac{3}{7}$ باشد، $\frac{MN}{DC}$ کدام است؟

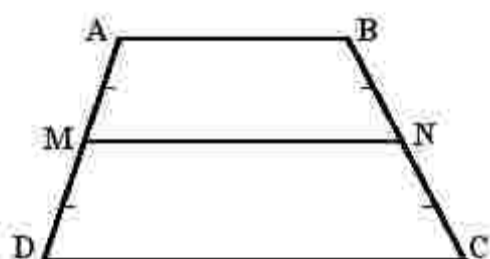

- (۱) $\frac{11}{14}$
 (۲) $\frac{9}{14}$
 (۳) $\frac{4}{7}$
 (۴) $\frac{5}{7}$

- ۱۴۳- در شکل زیر، چه تعداد مثلث وجود دارد؟

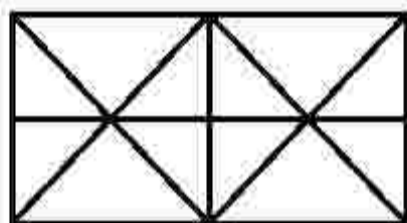

- (۱) ۲۲
 (۲) ۲۴
 (۳) ۲۶
 (۴) ۲۸

- ۱۴۴- در شکل زیر، $AB \parallel CD$ و نقاط M، N، P و Q وسط‌های اضلاع چهارضلعی ABCD هستند. اگر مساحت چهارضلعی MNPQ برابر ۱۲ باشد، مساحت ناحیه‌های بدون هاشور، کدام است؟

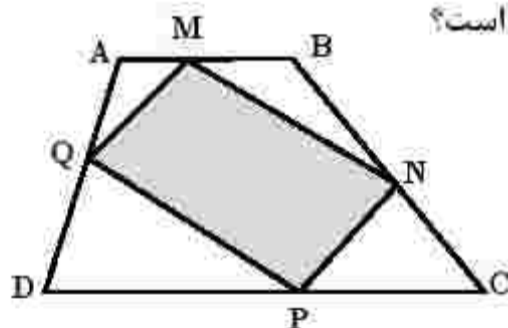

- (۱) ۱۲
 (۲) ۱۵
 (۳) ۱۸
 (۴) ۲۴

محل انجام محاسبات

۱۴۵- در شکل زیر، وسط قطرهای شش ضلعی منتظم بزرگ را به هم وصل کرده‌ایم. نسبت مساحت کوچک‌ترین

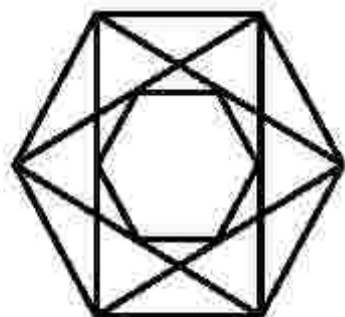

شش ضلعی به مساحت شش ضلعی بزرگ، کدام است؟

- (۱) $\frac{1}{16}$
 (۲) $\frac{1}{12}$
 (۳) $\frac{1}{8}$
 (۴) $\frac{1}{4}$

۱۴۶- در مکعب زیر، مساحت مثلث ABC برابر $18\sqrt{2}$ سانتی‌متر مربع است. اندازه AC چند سانتی‌متر است؟

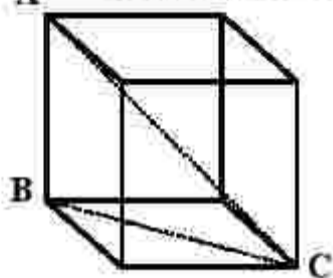

- (۱) $6\sqrt{2}$
 (۲) $6\sqrt{3}$
 (۳) $9\sqrt{3}$
 (۴) $9\sqrt{2}$

۱۴۷- در شکل زیر، مثلث ABC متساوی‌الاضلاع و نقاط D ، E و F وسط‌های اضلاع این مثلث هستند. نسبت مساحت

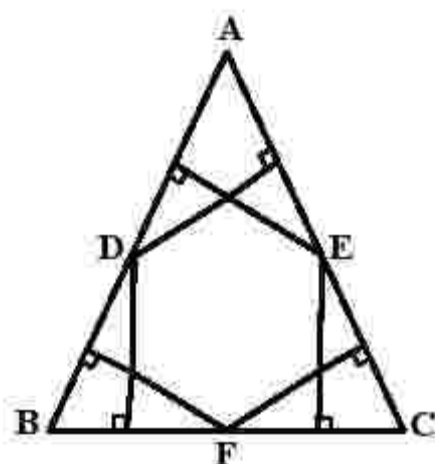

شش ضلعی به مساحت مثلث ABC کدام است؟

- (۱) $\frac{2}{3}$
 (۲) $\frac{1}{4}$
 (۳) $\frac{1}{3}$
 (۴) $\frac{1}{2}$

۱۴۸- اگر اندازه زوایای داخلی مثلثی با اعداد ۱، ۲ و ۳ متناسب باشد، نسبت اندازه ضلع متوسط به اندازه کوچک‌ترین

ضلع این مثلث، کدام است؟

- (۱) $\sqrt{3}$
 (۲) $\frac{\sqrt{3}}{3}$
 (۳) $\sqrt{2}$
 (۴) $\frac{\sqrt{2}}{2}$

محل انجام محاسبات

۱۴۹- تعداد قطرهای یک n ضلعی، دو برابر تعداد اضلاع آن است. مقدار n کدام است؟

۹ (۴)

۸ (۳)

۷ (۲)

۶ (۱)

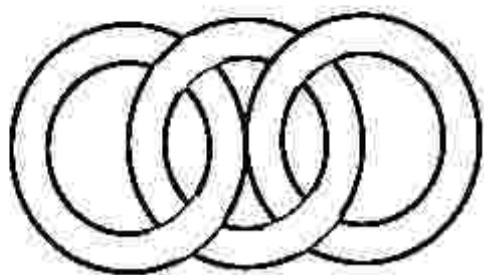

۱۵۰- در خصوص شکل زیر، کدام مورد درست است؟

(۱) مرکز تقارن و محور تقارن ندارد.

(۲) محور تقارن ندارد - مرکز تقارن دارد.

(۳) ۲ محور تقارن دارد - مرکز تقارن دارد.

(۴) ۲ محور تقارن دارد - مرکز تقارن ندارد.

۱۵۱- شکل زیر، در هر مرحله از کنار هم قرار گرفتن دایره‌های سفید و سیاه، رسم شده است. در مرحله دوازدهم چند

دایره سفید وجود دارد؟

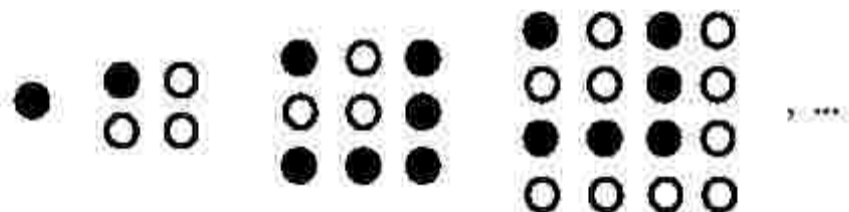

۵۳ (۱)

۶۶ (۲)

۷۸ (۳)

۹۱ (۴)

۱۵۲- تعداد مثلث‌ها در شکل فضایی زیر، کدام است؟

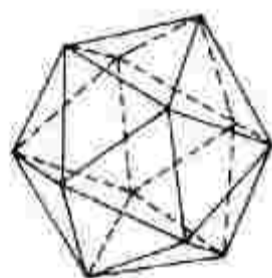

۱۲ (۱)

۱۵ (۲)

۱۸ (۳)

۲۵ (۴)

۱۵۳- تعداد بزرگ‌ترین قطعه‌های مساوی و مشابه شکل اصلی که می‌توان از شکل زیر جدا کرد، کدام است؟

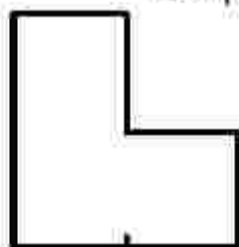

۲ (۱)

۳ (۲)

۴ (۳)

۶ (۴)

محل انجام محاسبات

۱۵۴- با تعدادی مکعب به ضلع واحد، یک مکعب مستطیل $3 \times 4 \times 5$ ساخته می‌شود. اگر ۳ وجه مکعب مستطیل که رأس مشترکی دارند را رنگ آمیزی کنید، چه تعداد از مکعب‌ها هیچ یک از وجه‌های آن رنگ نشده است؟

- ۳۵ (۱) ۲۴ (۲) ۲۵ (۳) ۱۸ (۴)

۱۵۵- در شکل زیر، چند حرف H به رنگ سفید دیده می‌شود؟

- ۱۱۵ (۱)

- ۱۱۰ (۲)

- ۱۰۵ (۳)

- ۱۰۰ (۴)

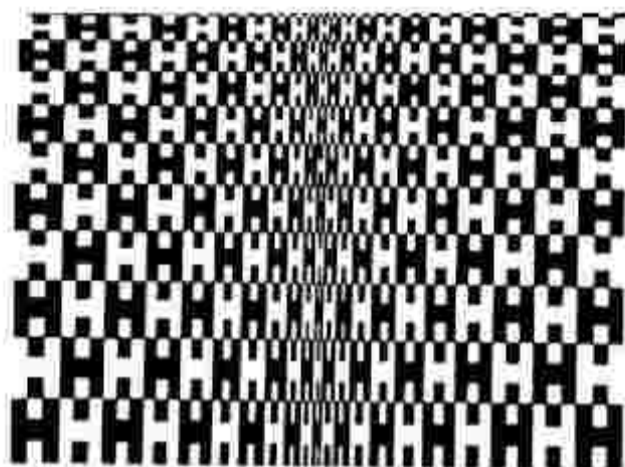

۱۵۶- اگر جرخ بزرگ مطابق شکل زیر، ۹ دور بچرخد، جرخ کوچک چند دور می‌چرخد؟

- ۹ (۱)

- ۱۲ (۲)

- ۱۴ (۳)

- ۱۸ (۴)

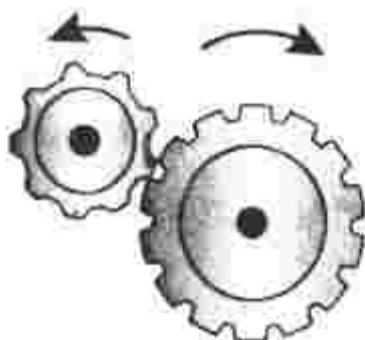

محل انجام محاسبات

۱۵۷- کره ماه، بین خورشید و زمین قرار دارد و سایه و نیمسایه ماه روی قسمتی از سطح زمین افتاده است. اگر فاصله ماه تا زمین کمتر از این حالت باشد، قطر سایه و بهنای نیمسایه به ترتیب، چگونه تغییر می کند؟

- (۱) افزایش، کاهش (۲) کاهش، افزایش (۳) افزایش، افزایش (۴) کاهش، کاهش

۱۵۸- جسمانی شخصی در بست عینکس، بزرگ تر از حالت واقعی دیده می شوند. عیب بینایی این شخص چیست و نوع عدسی عینک او کدام است؟

- (۱) دوربین - واگرا (۲) دوربین - همگرا (۳) نزدیک بین - همگرا (۴) نزدیک بین - واگرا

۱۵۹- اگر جریان ۰/۱ آمپر، به مدت ۰/۴ s از بدن انسان بگذرد، چند الکترون در این مدت عبور کرده است؟ (کولن $e = 1.6 \times 10^{-19}$)

- (۱) 2.5×10^9 (۲) 2.5×10^{15} (۳) 2.5×10^{17} (۴) 2.5×10^{19}

۱۶۰- مورچه ای در مسیر نسان داده شده روی جعبه شکل زیر، در مدت ۵۰ ثانیه از نقطه A به نقطه B می رسد. تندی متوسط مورچه و بزرگی سرعت متوسط آن، به ترتیب چند سانتی متر بر ثانیه است؟

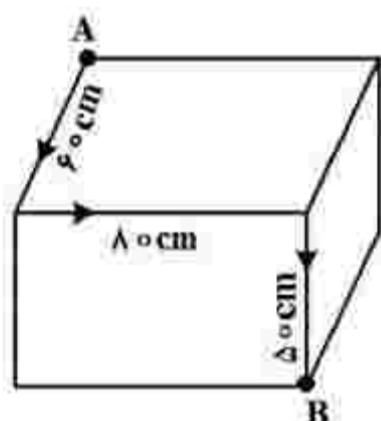

(۱) $5\sqrt{2}$ و ۳

(۲) $\sqrt{5}$ و ۳

(۳) $5\sqrt{2}$ و $3/8$

(۴) $\sqrt{5}$ و $3/8$

محل انجام محاسبات

۱۶۱- دانش هندسه مبتنی بر برهان و اثبات، ابتکار چه کسانی بود؟

- (۱) یونانیان (۲) هندیان (۳) بابلیان (۴) مصریان باستان

۱۶۲- کدام مثلث با اضلاع داده شده، قائم‌الزاویه است؟

- (۱) ۷، ۱۵، ۱۶ (۲) ۶، ۸، ۱۲
(۳) ۲۵، ۲۴، ۷ (۴) ۲۴، ۷۵، ۷۳

۱۶۳- در مثلث ABC ، زاویه بین نیمسازهای \hat{B} و \hat{C} چند درجه است؟

- (۱) 107°
(۲) $103/5^\circ$
(۳) $96/5^\circ$
(۴) 88°

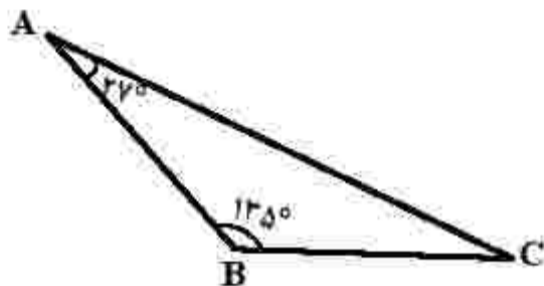

۱۶۴- در مثلث ABC ، مرکز ثقل، نقطه هم‌مرسی کدام مورد است؟

- (۱) ارتفاعها
(۲) میانهها
(۳) نیمسازها
(۴) عمودمنصفها

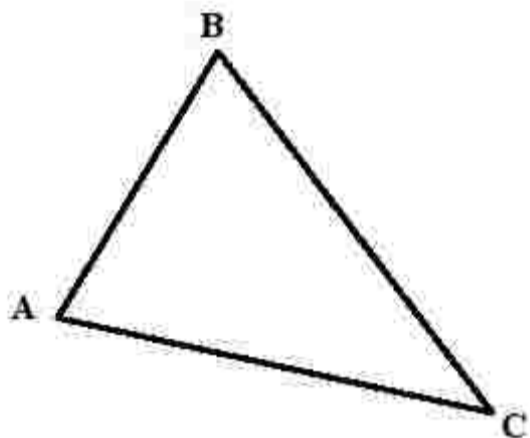

۱۶۵- کدام مورد، در خصوص مثلث قائم‌الزاویه درست است؟

- (۱) نقطه وسط وتر، مرکز دایره محیطی است.
(۲) ضلع مجاور به زاویه 30° درجه، نصف وتر است.
(۳) نقطه هم‌مرسی نیمسازها، مرکز ثقل مثلث می‌باشد.
(۴) محل تلاقی عمودمنصفها، مرکز دایره محاطی است.

۱۶۶- کدام عبارت درست است؟

- (۱) استوانه‌ها در سه نوع قائم، مایل و دلخواه وجود دارند.
(۲) استوانه‌ها از حرکت پاره‌خطی متکی به دو دایره به وجود می‌آید.
(۳) استوانه، شکلی فضایی مشابه منشور است که قاعده آن اضلاع بسیار دارد.
(۴) قاعده هرم می‌تواند چندضلعی باشد، اما وجوه جانبی آن همیشه مثلث است.

۱۶۷- حجم زیر از مکعب مستطیلی به ابعاد $6 \times 4 \times 2$ ساخته شده است. حجم باقیمانده، کدام است؟

- (۱) $20/75$
(۲) $21/25$
(۳) $21/5$
(۴) $22/5$

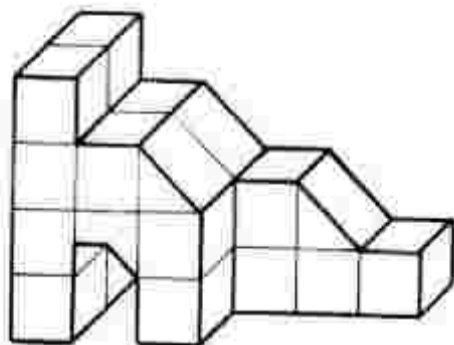

۱۶۸- برای اندازه‌گذاری جسم زیر، چند اندازه لازم است؟

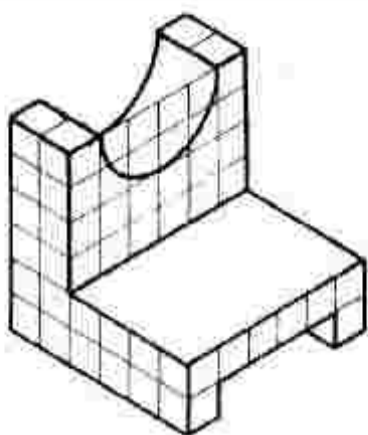

- (۱) ۱۵
- (۲) ۹
- (۳) ۸
- (۴) ۷

۱۶۹- برای کامل کردن سه نما از جسم زیر، چند باره خط باید افزوده شود؟

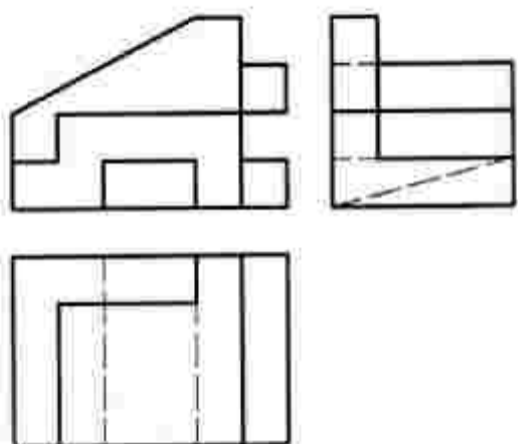

- (۱) یک
- (۲) دو
- (۳) سه
- (۴) چهار

۱۷۰- با توجه به دید از جلوی F، چند باره خط عمود بر Q در جسم هست؟

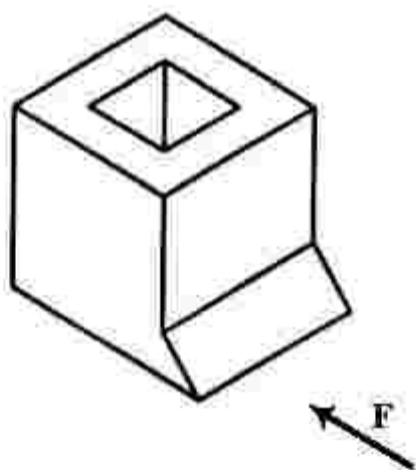

- (۱) ۵
- (۲) ۶
- (۳) ۷
- (۴) ۸

۱۷۱- نمایی درست از جسم موجود، کدام است؟

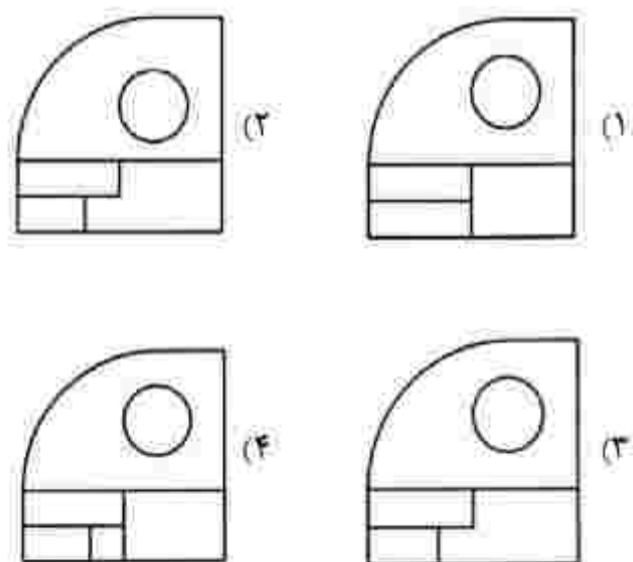
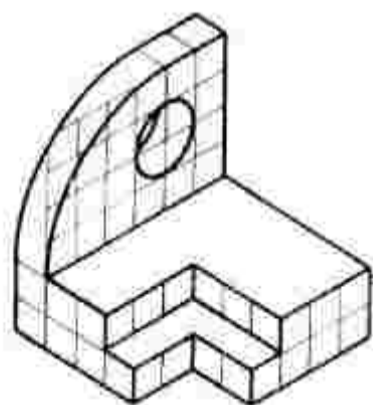

۱۷۲- دو نمای درست از جسم موجود، کدام است؟

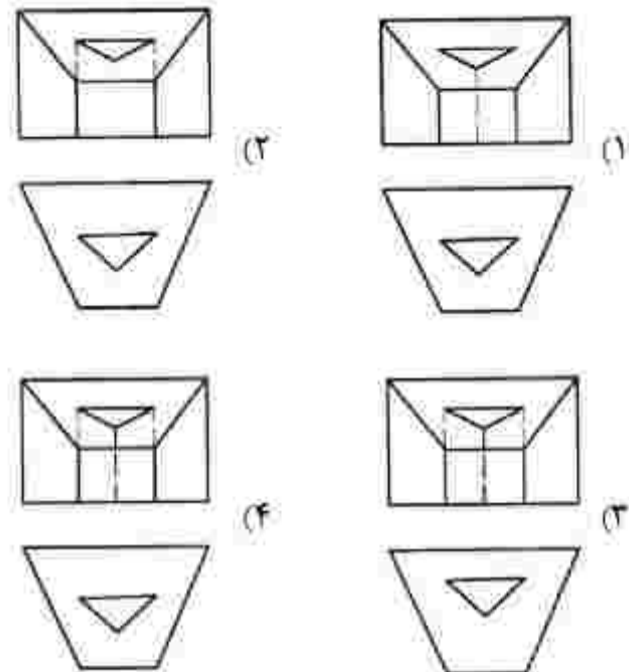
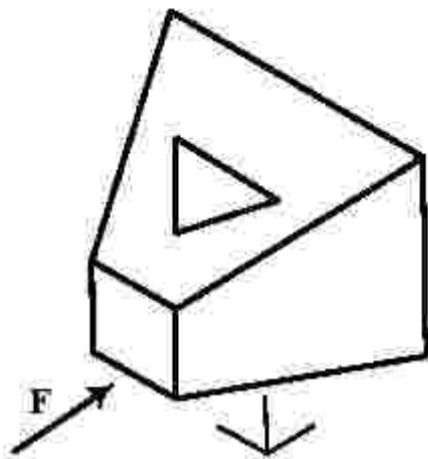

۱۷۳- با توجه به دو نمای موجود، نمای نمرخ درست کدام است؟

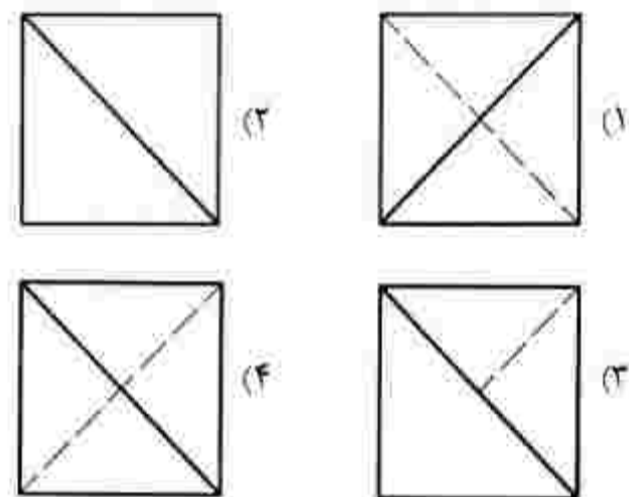
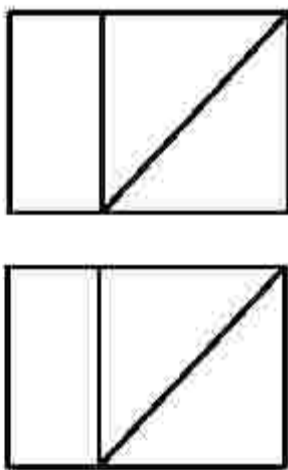

۱۷۴- کدام مورد درست است؟

- (۱) نمونه‌هایی از میز نقشه‌کشی، دارای سیستم نیدرولیک موجود است.
- (۲) برای ضربه زدن روی تخته رسم، بهتر است با احتیاط زیاد عمل کنیم.
- (۳) ابعاد مناسب میز رسم برای نقشه‌های مختلف معمولاً $100 \times 70 \text{ cm}^2$ است.
- (۴) برای محافظت از میز رسم، می‌توان سطح آن را با پلاستیک یا مهر رنگی پوشاند.

۱۷۵- کدام مورد در خصوص نقشه زیر، درست است؟

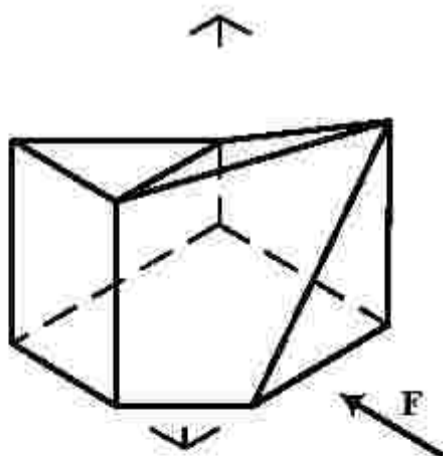

- (۱) به صورت فعلی، کامل است.
- (۲) با افزودن دو پاره‌خط تکمیل می‌شود.
- (۳) با افزودن یک پاره‌خط کامل خواهد شد.
- (۴) با برداشتن یک پاره‌خط درست خواهد بود.

۱۷۶- با توجه به دید از جلو، نماهای روبه‌رو و افقی جسم، جمعاً شامل چند باره خط خواهند بود؟

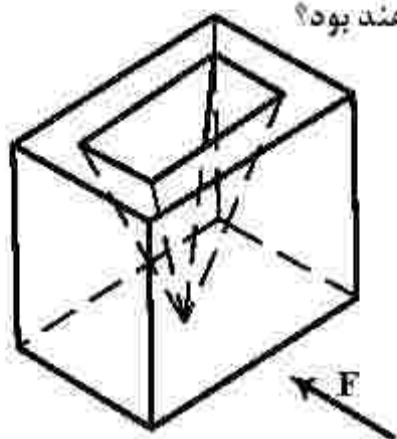

(۱) ۱۴

(۲) ۱۶

(۳) ۱۸

(۴) ۲۰

۱۷۷- با توجه به دو تصویر روبه‌رو و نیم‌رخ جسم زیر، نمای افقی، جمعاً از چند باره خط تشکیل می‌شود؟

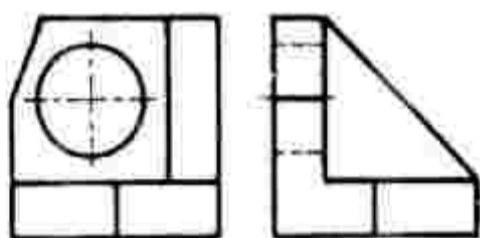

(۱) ۱۲

(۲) ۱۱

(۳) ۹

(۴) ۸

۱۷۸- کدام یک از برش‌های نمای افقی، درست است؟

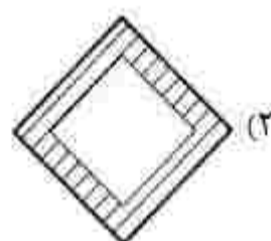
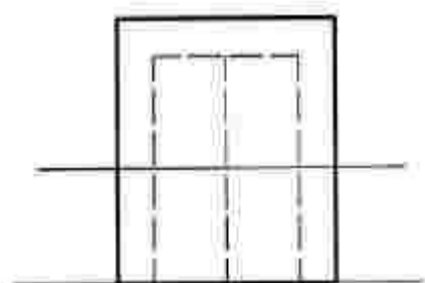

(۲)

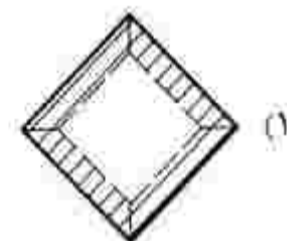

(۱)

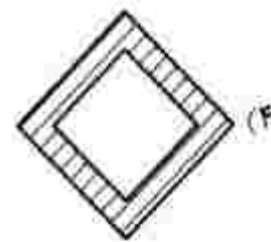

(۴)

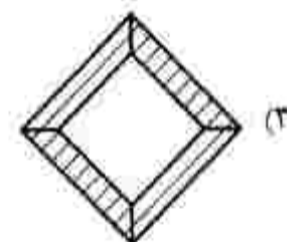

(۳)

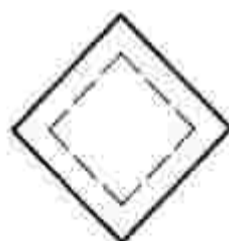

۱۷۹- از بام یک بنا، معمولاً چه استفاده‌ای می‌شود؟

(۱) فضای سبز و باغ (۲) قرار دادن سرویس

(۳) ایجاد سالن عمومی (۴) فضای ورزشی

۱۸۰- در نقشه زیر، کدام مورد مشخص شده است؟

(۱) انبار

(۲) اتاق سرایداری

(۳) پاسیو و نگهدارنده

(۴) خرپشته

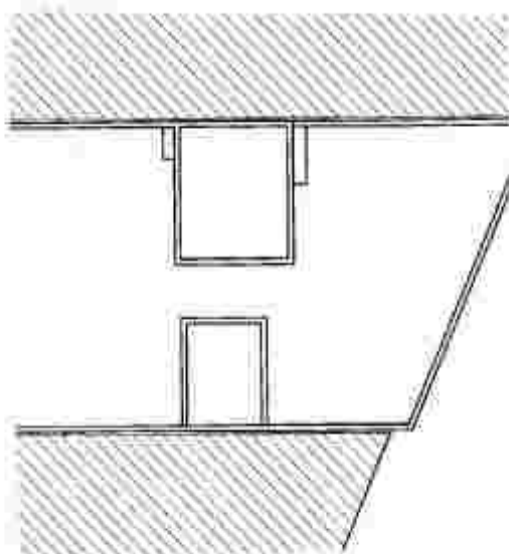

۱۸۱- حجم روبه‌رو اثر ریمون دوسان - وپون، متأثر از کدام سبک هنری است؟



- (۱) کوبیسم
- (۲) فرمالیسم
- (۳) سوررئالیسم
- (۴) نئوامپرسیونیسم

۱۸۲- کدام مورد در تعادل، ایستایی و مقاومت بدن فیگور زیر، نقش اساسی دارد؟

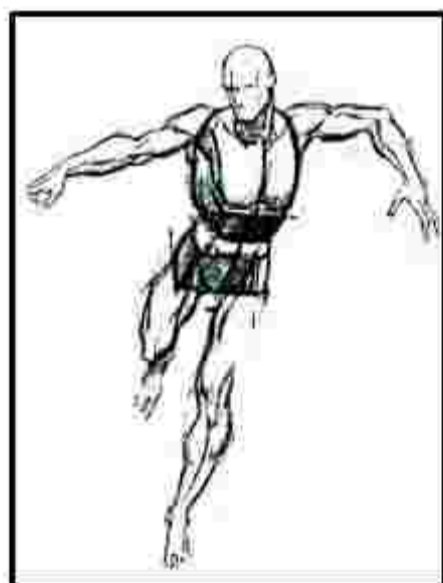

- (۱) پاها و قفسه سینه که به جلو آمده است.
- (۲) حرکت سر و جایگاه لگن و سرشانه
- (۳) حرکت قوسی ستون فقرات
- (۴) دست‌ها و پای چپ

۱۸۳- اساس ناسیوگرافی روبه‌رو، کدام است؟



- (۱) انتزاع‌گرا
- (۲) مفهوم‌گرا
- (۳) ساختارگرا
- (۴) هیجان‌گرا

۱۸۴- قطع کتاب روبه‌رو، کدام است؟



- (۱) بیاضی
- (۲) خشتی
- (۳) رحلی
- (۴) وزیری

۱۸۵- در طراحی از منظره، انجام کدام نکته ضرورتی ندارد؟

- (۱) نگاه کردن با چشم نیمه‌باز
- (۲) هواگیری کاغذ قبل از طراحی
- (۳) تهیه پیش‌طرح کوچک قبل از طراحی
- (۴) نگهداشتن کاغذ طراحی به دور از تابش مستقیم نور آفتاب

۱۸۶- اساس طراحی نفویم روبه‌رو، کدام است؟

- (۱) تعادل تیرگی و روشنی
- (۲) تصویرسازی به کمک حروف
- (۳) تأکید بر ساختار متقارن اعداد
- (۴) حجم مجازی در طراحی حروف و اعداد



۱۸۷- در معماری، به ترتیب کدام شکل هندسی در مقابل تغییرات جوی «مقاوم» و کدام یک «غالب‌ترین» است؟

- (۱) بیضی، مستطیل (۲) دایره، مربع (۳) مثلث، مستطیل (۴) مربع، دایره

۱۸۸- جایگاه نقطه در گادر زیر، بیانگر کدام حالت بصری است؟

- (۱) احاطه
- (۲) پویایی
- (۳) تمرکز و استقلال
- (۴) قدرت سازمان‌دهی

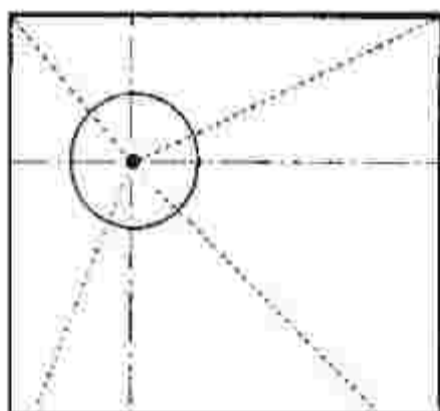

۱۸۹- اگر به صورت سمبولیک بخواهیم رشد بیولوژیک را با یک فرم یا شکل القا کنیم، کدام مورد مناسب‌تر است؟

- (۱) دایره (۲) بیضی (۳) مثلث (۴) هشت‌ضلعی

۱۹۰- در آثار کدام هنرمندان، ترکیب رنگ‌ها را به صورت علمی می‌توان مشاهده کرد؟

- (۱) رئالیست (۲) امپرسیونیست (۳) نئوکلاسیسیست (۴) نئوامپرسیونیست

۱۹۱- ساختار تصویر روبه‌رو از آثار سگاسو، کدام است؟

- (۱) کلاژ
- (۲) جفت‌کاری
- (۳) قراضه‌کاری با آهن
- (۴) تصویرسازی سه‌بعدی



۱۹۲- تصویر روبه‌رو اثر «ماکس بکمن» به کدام روش چاپ دستی اجرا شده است؟



- (۱) اچینگ
- (۲) آکواتینت
- (۳) فتوسیلک
- (۴) درای پوینت

۱۹۳- همه موارد در ساختار اثر روبه‌رو نقش قابل توجهی دارند؛ بجز:



- (۱) تقابل، بافت و خط
- (۲) بافت، سطح، کنتراست
- (۳) خط، حرکت و هارمونی
- (۴) تناسب، تیرگی و روشنی

۱۹۴- حجم‌هایی که به واسطه فرارگیری کنار دیوار و اتصال از یک نقطه به دیوار، نفس برجسته نامیده می‌شوند، در

معماری کدام تمدن‌ها بسیار رایج بوده است؟

- (۱) ایران و یونان
- (۲) روم و یونان
- (۳) هند و چین
- (۴) هند و ایران

۱۹۵- تصویر روبه‌رو، اثر کدام هنرمند است و اولویت آن بیان کدام مورد است؟



- (۱) دیوید اسمیت - ریتم
- (۲) کنستانتین برانکوزی - حرکت
- (۳) سل له ویت - تجسم انسان در فضا
- (۴) آلبرتو جاکومتی - تقابل فضای مثبت و منفی

۱۹۶- نقش برجسته روبه‌رو، اثر کدام هنرمند و متأثر از کدام سبک است؟



- (۱) پابلو پیکاسو - کوبیسم
- (۲) ویکتور وازاری - کوبیسم
- (۳) موهولی ناگی - کنستراکتیویسم
- (۴) لوئیس نولسون - کنستراکتیویسم

۱۹۷- حجم روبه‌رو، اهمیت کدام مورد را بیشتر بیان می‌کند؟



- (۱) استحاله فرمها در هم
- (۲) بیان استعاری
- (۳) حذف زوائد
- (۴) ساختار شکنی

۱۹۸- اساس طراحی حروف روبه‌رو، کدام است؟



- (۱) ویژه کردن
- (۲) بداهه‌نویسی
- (۳) تنوع در نگارش
- (۴) طراحی حروف جدید

۱۹۹- در عکاسی رنگی، جهت خنثی کردن رنگ غالب آبی بر قضا، استفاده از کدام فیلتر پیشنهاد می‌شود؟

- (۱) Skylight (۲) Ultraviolet (۳) Polarization (۴) Natural Density

۲۰۰- در تحلیل پوستر روبه‌رو، کدام مورد، درست‌تر است؟



- (۱) بیان بصری و سمبولیک موسیقی
- (۲) بیان استعاری به کمک فرم و رنگ
- (۳) تغییر در تیرگی و رنگ جهت تداعی صدا
- (۴) تغییر در اندازه در جهت بیان فضای موسیقایی

- ۲۰۱- عروسک مبارک، جزو کدام دسته از عروسک‌ها قرار می‌گیرد؟
 (۱) آیینی (۲) بازی (۳) کاربردی (۴) نمایشی
- ۲۰۲- ریتم متحرک سازی شخصیت‌ها، هنگام بیان حالت معنایی چگونه است؟
 (۱) تند (۲) کند (۳) یکنواخت (۴) نامنظم
- ۲۰۳- کدام منظومه ادبی، مضامین مذهبی، قهرمانی و متونی همانند ساهنامه با بیروی از ادبیات زمان خود دارد؟
 (۱) ارتنگ (۲) شاپورگان (۳) یادگار زریران (۴) ارداویرافنامه
- ۲۰۴- استفاده از کدام زاویه نور بردازی، حالات چهره و استخوان بندی صورت بازنگر را به خوبی نشان می‌دهد؟
 (۱) بالا (۲) پایین (۳) پهلو (۴) روبه‌رو
- ۲۰۵- لب‌های نیمه‌باز در اسلوب چهره بردازی ناتور، نشان دهنده کدام شخصیت است؟
 (۱) جور (۲) مردد (۳) مهربان و مثبت (۴) ثابت و عصبانی
- ۲۰۶- کدام مورد، سروده صدها شاعر بی‌نام و نشان در ادوار مختلف تاریخی با موضوع بهلوانی‌ها و بیروزی‌های رجال مذهبی است؟
 (۱) انه‌بید (۲) رامایانا (۳) مه‌بهاراتا (۴) ایللیاد و اودیسه
- ۲۰۷- کدام سیوه، ارتباط بستری با بازی دهنده عروسک دارد؟
 (۱) نخ (۲) سایه (۳) میله‌ای (۴) دستکشی
- ۲۰۸- طراحی صحنه ناتور «الیمبیکو» قدیمی ترین ناتور دائمی به جامانده از دوران رنسانس، به کدام شکل است؟
 (۱) مستطیل (۲) بیضی (۳) نیم‌دایره (۴) دایره
- ۲۰۹- کدام مورد، بیانگر اصطلاح «نورویاست» است؟
 (۱) عروسک (۲) عروسک‌پازان (۳) صحنه عروسکی (۴) خیمه عروسک
- ۲۱۰- زائر مجموعه مستند «نهران یا نخت ایران است» ساخته کامران شیردل، کدام است؟
 (۱) مشارکتی (۲) مشاهده‌ای (۳) توضیحی (۴) انعکاسی
- ۲۱۱- برای ایجاد حس هیجان، ترس یا خسونت، استفاده از کدام نور بردازی مناسب‌تر است؟
 (۱) نور با زاویه ۴۵ درجه (۲) شدت زیاد (۳) کم با زاویه پرکتر است (۴) از بالای سر و با منابع نور متفاوت
- ۲۱۲- در جنوب ایران، مجموعه کدام سازها بیشتر محدود به مراسم سوگواری ماه محرم است؟
 (۱) بوق، دهلک و سنج (۲) دهل، تنبور و دمام (۳) سنج، دمام و بوق (۴) دگر، تنبور و سنج
- ۲۱۳- کدام عنوان، به‌طور کلی به عاملان و مجریان انواع خرده‌نمایش‌ها اطلاق می‌شود؟
 (۱) لوتی (۲) نقال (۳) میرنقیب (۴) ناظم‌البکاء
- ۲۱۴- کدام مورد درباره موشن گرافیکس درست است؟
 (۱) به صورت سریالی ساخته می‌شود.
 (۲) هزینه ساخت آن بیشتر از پویانمایی است.
 (۳) ساختار آن بر پایه روایت قصه و معرفی شخصیت‌ها است.
 (۴) میدان نمایش آن گسترده‌تر از پویانمایی است.
- ۲۱۵- کدام مراسم آیینی، به صورت جمعی در عزای و جشن برگزار می‌شود؟
 (۱) واسونک (۲) یزله خوانی (۳) نذاره خوانی (۴) نوبت خوانی

۲۱۶- تصویر کردن موجودات زنده به عنوان نظاهر روح در هنر ادبیات و نمایش، از ویژگی آثار نمایشی کدام تمدن است؟

- (۱) ایران (۲) چین (۳) هند (۴) یونان

۲۱۷- فیلم «سرگذشت یک صندلی» به کدام روش فیلمبرداری شده است؟

- (۱) تاد. ای. او (۲) سینه راما (۳) ویستاویژن (۴) پیکسی لیشن

۲۱۸- کدام ویژگی هنرمند کمدین معاصر تصویر زیر، او را در زائر خود منحصریفرده کرده است؟



(۱) حالت چهره

(۲) کنجکاوهای بی مورد

(۳) انعطاف بدن و حرکات کودکانه

(۴) حرکات موزون پا در لحظه‌های پرهیجان

۲۱۹- در تصویر زیر، بر کدام موارد تأکید شده است؟

(۱) تقارن، طنزگونه

(۲) تکرار نامتقارن، کمدی

(۳) تقابل پنهان، تبعیض

(۴) تقلید متقارن، تفکر سازنده



۲۲۰- در آثار چارلی چاپلین، عواملی نظیر نورپردازی و فضا سازی چه جایگاهی داشت؟

(۱) رمانتیک بود و واقع‌گرایی در آن نقشی نداشت. (۲) مهم‌ترین عامل در نقش‌آفرینی محسوب می‌شد.

(۳) ترکیبی از رئالیسم و سوررئالیسم بود. (۴) اهمیت چندانی نداشت.

- ۲۲۱- مؤسس مکتب بنانو ایرانی، چه کسی است؟
 (۱) جواد معروفی (۲) پرویز محمود
 (۳) انوشیروان روحانی (۴) روبیک گریگوریان
- ۲۲۲- والس «دانتوب آبی» اثر کدام آهنگساز است؟
 (۱) برامس (۲) چایکوفسکی
 (۳) سن سانس (۴) یوهان اشتراوس
- ۲۲۳- سرود «ای ایران» اثر کدام موسیقیدان است؟
 (۱) احمد پژمان (۲) روح الله خالقی
 (۳) امین الله حسین (۴) پرویز محمود
- ۲۲۴- بیست و چهار کابریس ابوس ۱ برای ویولون، اثر کدام موسیقیدان است؟
 (۱) وبر (۲) برامس (۳) شومان (۴) پاگانینی
- ۲۲۵- بنیان‌گذار مکتب امپرسیونیست، کدام آهنگساز است؟
 (۱) چایکوفسکی (۲) دبوسی
 (۳) روسل (۴) فوره
- ۲۲۶- کدام یک از سازهای زیر، دوزبانه است؟
 (۱) بالابان (۲) دوزله
 (۳) سورنای (۴) کرنای
- ۲۲۷- بم‌ترین صدا، متعلق به کدام یک از سازهای زیر است؟
 (۱) عود (۲) تار (۳) دوزله (۴) کمانچه
- ۲۲۸- فاصله نت «می» روی خط اول نانت «لا بمل» بالای پنج خط حامل با کلید «سل» کدام است؟
 (۱) دهم کاسته (۲) دهم بزرگ (۳) یازدهم کاسته (۴) دوازدهم کاسته
- ۲۲۹- چنانچه نوازنده فلوت بیکلو بخواهد با کلارینت «سی بمل» هم‌صدا شود، چگونه عمل می‌کند؟
 (۱) یک اکتاو بالاتر می‌نوازد.
 (۲) یک اکتاو پایین‌تر اجرا می‌کند.
 (۳) نهم بزرگ پایین‌تر اجرا می‌کند.
 (۴) نهم کوچک پایین‌تر اجرا می‌کند.
- ۲۳۰- گوشه بیداد، در کدام یک از دستگاه‌های زیر اجرا می‌شود؟
 (۱) چهارگاه (۲) راست پنجگاه (۳) ماهور (۴) همایون
- ۲۳۱- کدام زوج از آکوردهای زیر، به‌عنوان کدانس نیمه‌تمام محسوب می‌شود؟
 (۱) اول به پنجم (۲) سوم به چهارم (۳) پنجم به اول (۴) چهارم به ششم
- ۲۳۲- کدام آهنگساز، بیستر از گام تمام‌برده (Wholeton) استفاده کرده است؟
 (۱) برامس (۲) دبوسی (۳) راخمانینوف (۴) شوستاکویچ
- ۲۳۳- سول تاستو (Sul Tasto) چیست؟
 (۱) با چوب آرشه نواخته شود.
 (۲) ارزش نت‌ها تا آخر اجرا شود.
 (۳) ملودی روی سیم سل اجرا شود.
 (۴) آرشه در محدوده گریف اجرا شود.
- ۲۳۴- پنج علامت ترکیبی «بمل» متعلق به کدام یک از گام‌ها یا مدهای زیر است؟
 (۱) فریزین فا (۲) سل بمل ماژور
 (۳) فریزین سل بمل (۴) می بمل مینور هارمونیک
- ۲۳۵- کدام یک از سازهای زیر، جزو گوردوفون‌ها محسوب می‌شود؟
 (۱) چلتا (۲) توبافون (۳) کمانچه (۴) زایلوفون
- ۲۳۶- کدام یک از گام‌ها یا مدهای زیر، به دستگاه اصفهان نزدیک‌تر است؟
 (۱) مد اولین (۲) مینور ائتیک (۳) مینور ملودیک (۴) مینور هارمونیک

۲۳۷- گوشه «روح‌الارواح» در کدام یک از آوازه‌ها اجرا می‌شود؟

- (۱) زند یا بیات ترک (۲) بیات اصفهان (۳) دشتی (۴) ابوعطا

۲۳۸- کدام یک از دوپل‌نت‌ها در گمانچه قابل اجرا نیست؟

- (۱) «سل» و «ر» زیر پنج خط حامل با کلید سل
(۲) «سل» و «دو» زیر پنج خط حامل با کلید سل
(۳) «سل» و «می» زیر پنج خط حامل با کلید سل
(۴) «سل» و «سل» زیر پنج خط حامل با کلید سل

۲۳۹- دانگ دوم «دو مینور ملودیک» با کدام یک از دانگ‌های زیر برابر است؟

- (۱) اول «دو ماژور»
(۲) دوم «دو ماژور»
(۳) دوم «سل ماژور»
(۴) دوم «ر مینور» ملودیک

۲۴۰- فلوت آلتو برای هم‌صدایی با ویلن آلتو، چگونه عمل می‌کند؟

- (۱) چهارم درست پایین‌تر اجرا می‌کند.
(۲) سوم بزرگ بالاتر با کلید سل اجرا می‌کند.
(۳) چهارم درست بالاتر اجرا می‌کند.
(۴) پنجم درست بالاتر اجرا می‌کند.

- ۲۴۱- کدام ماده رنگزا، از قدرت پوشانندگی بالاتری برخوردار است؟
 (۱) ابرنگ (۲) آکولین (۳) تمپرا (۴) گواش
- ۲۴۲- کدام مورد، به عنوان نوعی بست در برابر رطوبت و هوا، بسیار مقاوم است؟
 (۱) پارافین (۲) لاتکس (۳) موم عسل (۴) صمغ عربی
- ۲۴۳- کدام روغن از تقطیر بلسان (از تیره درختان مخروطی) به دست می آید؟
 (۱) کمان (۲) سوخته (۳) کافیشه (۴) تربانتین
- ۲۴۴- کدام رنگ‌ها، از قدیمی ترین رنگدانه‌های روی زمین هستند؟
 (۱) آبی (۲) سبز (۳) قرمز (۴) قهوه‌ای
- ۲۴۵- استخوان ستر مورد استفاده در هنر خانم‌کاری در مقایسه با استخوان اسب، کدام ویژگی را دارد؟
 (۱) سطح وسیع‌تر (۲) ضخامت بهتر (۳) رنگ‌پذیری آسان‌تر (۴) برش‌پذیری بیشتر
- ۲۴۶- در هنر مثبت‌کاری کدام چوب، از لحاظ بافت و کیفیت چربی نسبت به بقیه برتر است؟
 (۱) بقم (۲) کاج (۳) گردو (۴) صنوبر
- ۲۴۷- پایه و زیرساخت جلد، در سیوه جلدسازی مسبک حرم، کدام است؟
 (۱) چرم و مقوا (۲) چند لایه چرم (۳) سطوح سخت مقاوم و یک لایه چرم نازک (۴) لایه نازک چوب یا مقوای ضخیم و چرم دباغی نشده
- ۲۴۸- برای ساختن اسبابی مانند فلمدان به سیوه یا بیه‌ماسه، کدام قالب نیاز است؟
 (۱) سنگی (۲) دو تکه فلزی (۳) توپر چوبی (۴) توپر سنگی یا P.V.C
- ۲۴۹- کدام ماده در اثر مجاورت با هوا، بیشتر از بقیه تبخیر و خشک می‌شود و حالت ارتجاعی به خود می‌گیرد؟
 (۱) لاتکس (۲) اپوکسی (۳) آکرلیک (۴) پلکسی‌گلاس
- ۲۵۰- نقطه مشترک چوب صندل، ارس و سرو خمره‌ای، کدام است؟
 (۱) رنگ تیره و وزن زیاد (۲) دوام زیاد و بوی خوش (۳) عایق صوتی مناسب و تنوع رنگ (۴) وزن زیاد و انعطاف‌پذیری کم
- ۲۵۱- کدام چسب از لحاظ منسأ تولید با موارد دیگر، تفاوت دارد؟
 (۱) تانن (۲) کازئین (۳) سریشم (۴) آلومین
- ۲۵۲- کدام ماده در عین تغییرپذیری در اثر ضربه‌ها شکننده است؟
 (۱) لاتکس (۲) آکرلیک (۳) سیلیکون رابر (۴) فایبرگلاس
- ۲۵۳- کدام مورد در خصوص ویژگی ساختاری آکرلیک، نادرست است؟
 (۱) از نظر خم شدن، با چوب قابل مقایسه است.
 (۲) یکی از سبک‌ترین پلاستیک‌ها است و حدوداً یک سوم وزن آلومینیوم را دارد.
 (۳) انتقال حرارت از این ماده تقریباً ۲۵٪ بیشتر از شیشه، با ضخامت برابر است.
 (۴) به اندازه شیشه، سخت نیست، اما قدرت ضربه‌پذیری آن، ۱۵ تا ۱۷ برابر شیشه است.
- ۲۵۴- برای بانداری خاک و ماسه‌های روان، از کدام فیر استفاده می‌شود؟
 (۱) نفتی امولسیون (۲) خالص (۳) اکسیدشده (۴) محلول
- ۲۵۵- الیاف کدام جنس پارچه، در «آسین» حل می‌شود؟
 (۱) نایلون (۲) استات (۳) پلی‌نوزیک (۴) ویکوز ریون

۲۵۶- از کدام الباف، جهت تهیه بارجه‌های ضدآتش استفاده می‌شود؟

- (۱) استات (۲) آکریلیک (۳) آزبست (۴) ویکوز ریون

۲۵۷- کدام ویژگی با افزودن بوزولان به ملات بتن، حاصل می‌شود؟

- (۱) سرعت بخشیدن به فرایند سفت شدن بتن
(۲) کاهش شکنندگی بتن و رفع ترک‌های مویی
(۳) بالا رفتن حجم بتن و در نتیجه کم شدن وزن آن
(۴) مقاومت بیشتر در برابر آب‌های سولفاته و اسیدی

۲۵۸- در روزهای نخست آندود کردن دیوار یا سیمان، کدام آب و هوا مناسب‌تر است؟

- (۱) آفتابی (۲) بارانی (۳) گرم (۴) سرد

۲۵۹- کاربرد گسرا در هنر میناکاری، کدام است؟

- (۱) دوام و قوام مینا
(۲) جلوگیری از شره کردن رنگ
(۳) درخشان‌تر شدن رنگ
(۴) ممانعت از ترک برداشتن مینا

۲۶۰- اسبای سربی در برابر کدام مواد، دچار خوردگی می‌شوند؟

- (۱) اسیدهای آلی
(۲) انواع تیترها
(۳) نفت و بتزین
(۴) انواع حلال‌های روغنی و معدنی