

۱۲
انسانی



۱۲ انسانی
سایت کنکور
دفترچه سوال

۵ اسفند ۱۴۰۱

kanoon.ir

فیلم تحلیل آموزشی آزمون امروز

پدید آورندگان آزمون

طراحان به ترتیب حروف الفبا

نام طراحان	نام درس
محمد بحیرایی، ابوالفضل بهاری، محمدابراهیم توننده‌جانی، آروین حسینی، محمد حمیدی، امیر زراندوز، علی شهرایی، سعید عزیزخانی، رحیم مشتاق‌نظم، محمد یگانه	ریاضی و آمار
نسرتین جعفری، سارا شریفی، مهدی ضیائی	اقتصاد
سید علیرضا احمدی، محسن اصغری، عزیز الیاسی‌پور، عارفه‌سادات طباطبایی‌نژاد، سیدعلیرضا علویان، سجاد غلام‌پور سیوکی، مجتبی فرهادی، حمید محدثی، یاسین مهدیان، هومن نمازی، سید محمد هاشمی	علوم و فنون ادبی
ریحانه امینی، آرزیتا بیدقی، فاطمه صفری، ارغوان عبدالملکی، شهریار عبدالله	جامعه‌شناسی
نوید امساک، ولی برجی، بهروز حیدریگی، حسین رضایی، مرتضی کاظم‌شیرودی، محمدعلی کاظمی نصرآبادی، حمیدرضا قائدامینی، سیدمحمدعلی مرتضوی، سیده محیا مؤمنی، پیروز وجان	عربی زبان قرآن
میلاد باغ‌شیخی، زهرا دامیار، علیرضا رضایی، فاطمه سخایی، علی محمد کریمی، ملیحه گرجی، میلاد هوشیار	تاریخ و جغرافیا
حسین آخوندی راهنماچی، علیرضا تقی‌پور، سبا جعفرزاده صابری، نیما جواهری، حسن صدری، علیرضا نصیری	فلسفه و منطق
حمیدرضا توکلی، مهدی جاهدی، محمد رسائی، مهسا عفتی، فرهاد علی‌نژاد	روان‌شناسی

گزینشگران و ویراستاران

نام درس	گزینشگر	مسئول درس	ویراستار	مستندسازی
ریاضی و آمار	محمدابراهیم توننده‌جانی	محمد بحیرایی	ایمان چینی‌فروشان، مهدی ملارمضانی، علی ارجمند	الهه شهبازی
اقتصاد	مهدی ضیایی	سارا شریفی	فاطمه صفری	زهرة قموشی
علوم و فنون ادبی	سیدعلیرضا احمدی، فرهاد علی‌نژاد	سیدعلیرضا احمدی، فرهاد علی‌نژاد	یاسین مهدیان، هومن نمازی	فریبا رئوفی
جامعه‌شناسی	ارغوان عبدالملکی	فاطمه صفری	کوثر شاه‌حسینی	زهرة قموشی
عربی زبان قرآن	نوید امساک	سید محمدعلی مرتضوی	درویشعلی ابراهیمی	لیلا ایزدی
تاریخ	سیدعلیرضا علویان	سیدعلیرضا علویان	زهرا دامیار	فاطمه فوقانی
جغرافیا	سیدعلیرضا علویان	سیدعلیرضا علویان	زهرا دامیار	
منطق و فلسفه	سبا جعفرزاده صابری	نیما جواهری	فرهاد علی‌نژاد	زهرة قموشی
روان‌شناسی	مهسا عفتی	مهسا عفتی	فرهاد علی‌نژاد	

گروه فنی و تولید

مدیر گروه	سید محمدعلی مرتضوی
مسئول دفترچه	زهرا دامیار
گروه مستندسازی	مدیر: محیا اصغری، مسئول دفترچه: زهرة قموشی
حروف‌چین و صفحه‌آرا	مهشید ابوالحسنی
ناظر چاپ	حمید عباسی



دفترچه شماره (۱)

صبح جمعه

۱۴۰۱/۱۲/۵

آزمون ۵ اسفند ماه ۱۴۰۱

دوازدهم انسانی

تعداد سؤال کل دفترچه: ۹۰
تعداد سؤالى که باید پاسخ دهید: ۷۵
مدت پاسخ گویى: ۸۵ دقیقه

عنوان مواد امتحانى گروه آزمایشى علوم انسانی، تعداد، شماره سؤالها و مدت پاسخ گویى

ردیف	مواد امتحانى	وضعیت پاسخ گویى	تعداد سؤال	از شماره	تا شماره	مدت پاسخ گویى (به دقیقه)
۱	ریاضی و آمار (۳)	اجبارى	۱۰	۱	۱۰	۱۵
۲	ریاضی و آمار (۲)	اجبارى	۱۰	۱۱	۲۰	۱۵
۳	علوم و فنون ادبى (۳) و (۲)	اجبارى	۲۰	۲۱	۴۰	۲۰
۴	علوم و فنون ادبى (۱)	انتخابى	۱۰	۴۱	۵۰	۱۰
۵	علوم و فنون ادبى (۲)		۱۰	۵۱	۶۰	
۶	جامعه‌شناسى (۳)	اجبارى	۱۰	۶۱	۷۰	۱۰
۷	جامعه‌شناسى (۲)	اجبارى	۱۰	۷۱	۸۰	۱۰
۸	جامعه‌شناسى (۱)	انتخابى	۵	۸۱	۸۵	۵
۹	جامعه‌شناسى (۲)		۵	۸۶	۹۰	



ریاضی و آمار (۳)

پاسخ‌گویی به سؤال‌های این درس برای همه دانش‌آموزان اجباری است.

وقت پیشنهادی: ۱۵ دقیقه

دنباله‌های حسابی
(مجموع جملات دنباله، تمرین‌ها)
دنباله هندسی
(مفهوم دنباله هندسی)
صفحه‌های ۶۹ تا ۷۸

۱- مجموع ۳۵ عدد طبیعی متوالی بخش‌پذیر بر ۳، که بزرگترین آن‌ها ۱۵۰ باشد، کدام است؟

(۱) ۳۴۲۰ (۲) ۳۴۶۵ (۳) ۳۴۷۵ (۴) ۳۵۰۰

۲- در یک دنباله حسابی، مجموع ۷ جمله اول مساوی ۱۸۲ و جمله هشتم برابر ۵۴ می‌باشد. جمله اول کدام است؟

(۱) ۳ (۲) ۴ (۳) ۵ (۴) ۶

۳- رابطه بازگشتی دنباله‌ای به فرم $a_{n+1} - a_n = k$ است که در آن k عددی حقیقی است. اگر جمله‌های پنجم و یازدهم این دنباله به ترتیب ۱ و ۱۱- باشد، مجموع ۵ جمله اول دنباله کدام است؟

(۱) ۲۰ (۲) ۲۵ (۳) ۳۰ (۴) ۳۵

۴- در یک دنباله هندسی، تفاضل جمله دوم از جملات ششم و دهم به ترتیب برابر ۳ و ۵۱ است. جمله بیستم چند برابر جمله دوازدهم است؟

(۱) ۳۲ (۲) ۵۱۲ (۳) ۲۵۶ (۴) ۶۴

۵- در یک دنباله حسابی، مجموع n جمله اول $5/4$ برابر تعداد جملات است. جمله آخر چند برابر جمله اول است؟

(۱) $5/0$ (۲) ۱ (۳) $1/5$ (۴) ۲

۶- بین دو عدد $k-5$ و $16k$ ، چهار واسطه هندسی با نسبت مشترک ۲ اضافه می‌کنیم. مجموع کوچک‌ترین و بزرگ‌ترین واسطه کدام است؟ ($k-5$ کوچکترین عدد است.)

(۱) ۷۵ (۲) ۸۰ (۳) ۸۵ (۴) ۹۰

۷- در یک دنباله هندسی با جمله عمومی t_n ، اگر $\frac{t_3}{t_6} = 8$ و جمله چهارم دنباله ۴ باشد، جمله هشتم این دنباله کدام است؟

(۱) $\frac{1}{2}$ (۲) $\frac{1}{4}$ (۳) ۲ (۴) ۱

۸- جمله پنجم یک دنباله حسابی با اختلاف مشترک ناصفر، واسطه هندسی بین جملات دوم و یازدهم دنباله حسابی است. اگر جمله ششم دنباله حسابی ۱۴ باشد، مجموع ده جمله اول دنباله حسابی کدام است؟

(۱) ۱۱۵ (۲) ۱۲۵ (۳) ۱۳۰ (۴) ۱۵۰

۹- اگر سینا وسیله‌ای را دو میلیون تومان خریده باشد و هر سال قیمت وسیله نسبت به سال قبل ۲۰ درصد کاهش قیمت داشته باشد، بعد از پایان ۳ سال، آن وسیله را چند تومان می‌تواند بفروشد؟

(۱) ۱,۰۲۴,۰۰۰ (۲) ۵۱۲,۰۰۰ (۳) ۱,۴۰۰,۰۰۰ (۴) ۴۱۶,۰۰۰

۱۰- در دنباله هندسی $a, 4, b, c, d, 64, \dots$ با جملات مثبت، مقدار $\frac{a+b}{c-d}$ کدام است؟

(۱) $\frac{-5}{8}$ (۲) $\frac{5}{8}$ (۳) $\frac{1}{5}$ (۴) $\frac{-1}{5}$

محل انجام محاسبات



ریاضی و آمار (۲)

پاسخ‌گویی به سؤال‌های این درس برای همه دانش‌آموزان اجباری است.
وقت پیشنهادی: ۱۵ دقیقه

تابع

(توابع ثابت، چندضابطه‌ای و هماتی، توابع پلکانی و
قدر مطلق، اعمال بر روی توابع)
صفحه‌های ۲۱ تا ۵۴

۱۱- اگر $f = \{(2a-2, 8), (3b, a+1), (4c, a+b)\}$ یک تابع همانی باشد، مقدار c کدام است؟

- (۱) $\frac{3}{4}$ (۲) $\frac{5}{4}$ (۳) $\frac{7}{4}$ (۴) ۲

۱۲- اگر $f(x) = (a-1)x^2 + bx - 1$ یک تابع خطی و $g(x) = (b-1)x + 2c - 4$ تابع همانی باشد، $a + b - 2c$ کدام است؟

- (۱) -۲ (۲) -۱ (۳) ۲ (۴) ۴

۱۳- اگر $f = \{(5, 4a+1), (6, 13), (7, b-2)\}$ و $g(x) = (3d-6)x^2 + (5-c)x$ هر دو تابع ثابت باشند، میانگین مقادیر a ، b ، c و d کدام

است؟

- (۱) $6/25$ (۲) $6/5$ (۳) $5/25$ (۴) $5/5$

۱۴- اگر $f(x) = \begin{cases} 3x^2 + 1 & , x \geq 1 \\ 2x - 1 & , x < 1 \end{cases}$ باشد، حاصل $\frac{f(2) + f(-2)}{f(1)}$ کدام است؟

- (۱) -۲ (۲) ۲ (۳) $\frac{1}{2}$ (۴) صفر

۱۵- اگر نمودار $f(x) = a|x+b| + c$ به صورت مقابل باشد، حاصل $\frac{a+b-c}{k}$ کدام است؟

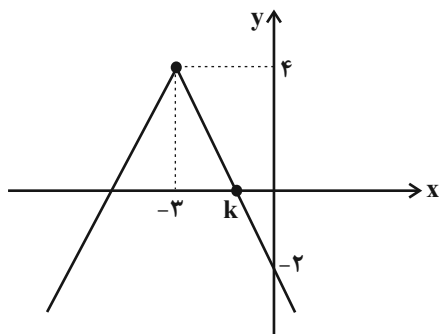

(۱) -۳

(۲) $\frac{3}{5}$

(۳) ۳

(۴) ۵

محل انجام محاسبات



۱۶- توابع f و g با ضابطه‌های $f(x) = \begin{cases} 3x-2, & x \geq 1 \\ 4-2x, & x < 1 \end{cases}$ و $g(x) = \begin{cases} x-1, & x < 1 \\ -x^2+2, & x \geq 1 \end{cases}$ مفروض است. ضابطه تابع $f+g$ کدام است؟

$$\begin{cases} -x^2-2x+6, & x \geq 1 \\ 4x-4, & x < 1 \end{cases} \quad (۲) \qquad \begin{cases} -x+3, & x \geq 1 \\ -x^2+3x, & x < 1 \end{cases} \quad (۱)$$

$$\begin{cases} -x^2+3x, & x \geq 1 \\ -x+3, & x < 1 \end{cases} \quad (۴) \qquad \begin{cases} 4x+3, & x \geq 1 \\ -x^2-2x+6, & x < 1 \end{cases} \quad (۳)$$

۱۷- اگر $f_1(x) = 2x-1$ و $f_2(x) = x+3$ باشند؛ با توجه به نمودار درختی زیر $f_3(6)$ کدام است؟

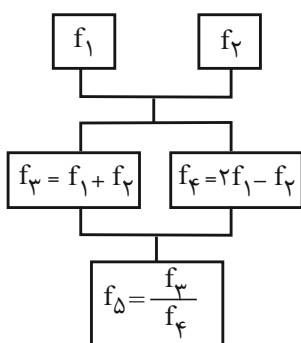

$$\frac{20}{13} \quad (۱)$$

$$\frac{20}{21} \quad (۲)$$

$$5 \quad (۳)$$

$$6 \quad (۴)$$

۱۸- اگر $f(x) = \frac{x+7}{x^2-1} + a$ و $g = \{(2,7), (0, \frac{-a}{2}), (-1,4), (1,6)\}$ و تابع $f+g$ تابعی ثابت باشد، a کدام است؟

$$-34 \quad (۴)$$

$$20 \quad (۳)$$

$$-22 \quad (۲)$$

$$-20 \quad (۱)$$

۱۹- در تابع $f(x) = \frac{|2x|-a}{|-3x+1|} \times \text{sign}(x)$ ، $f(-\frac{1}{3}) = 3$ است. اگر تابع $g(x) = \begin{cases} (3b-1)x+3, & x \geq 0 \\ 3a, & x < 0 \end{cases}$ پلکانی باشد، حاصل $a+3b+g(2)$

کدام است؟ ([] ، نماد جزء صحیح است.)

$$7 \quad (۴)$$

$$9 \quad (۳)$$

$$-9 \quad (۲)$$

$$-7 \quad (۱)$$

۲۰- اگر $f(x) = [1 - \frac{x}{4}]$ باشد، مقدار $f(0/8) - 3f(-\pi)$ کدام است؟ ([] ، نماد جزء صحیح است.)

$$3 \quad (۴)$$

$$-3 \quad (۳)$$

$$2 \quad (۲)$$

$$-2 \quad (۱)$$



علوم و فنون ادبی (۳) و (۲)

پاسخ‌گویی به سؤال‌های این درس برای همه دانش‌آموزان اجباری است.

وقت پیشنهادی: ۲۰ دقیقه

علوم و فنون ادبی (۳):

اختیارات شاعری (۲): وزنی
اغراق، ایهام و ایهام تناسب
صفحه‌های ۸۳ تا ۹۲

علوم و فنون ادبی (۲):

فصل سوم
(درس‌های ۷ تا ۹)
+ کارگاه تحلیل فصل سوم
صفحه‌های ۵۷ تا ۷۸

۲۱- توصیفات زیر به ترتیب در مورد کدام شاعران صدق می‌کنند؟

الف) سبک شعری او حدّ واسط سبک عراقی و هندی است و واقع‌گرایی شاخصه اصلی آن است.

ب) تکبیت‌هایش شاهکار ذوق و اندیشه است و او را خداوندگار مضامین تازه شعری دانسته‌اند.

(۱) وحشی بافقی - صائب

(۲) وحشی بافقی - کلیم کاشانی

(۳) محتشم کاشانی - صائب

(۴) محتشم کاشانی - بیدل دهلوی

۲۲- کدام ابیات دارای استعاره‌اند؟

الف) سزد اگر نکشد بی تو خاطر من به بهشت

که عندلیبم و بی گل به بوستان چه کنم

ب) ای گنج غم نهاده به ویرانه دلم

وی مسکن خیال تو کاشانه دلم

ج) در ملک عشق خطبه به نام دل است از آن

شاید که همچو سکه رود بر زر آب چشم

د) بی شمع روی روشن جانان چراغ‌وار

خود را همی‌کشم که به مردن نمی‌رسم

ه) ز جام عشق تو مستم چنان که بر رویت

به وقت بوسه فراموش می‌کنم جا را

(۱) الف، ب

(۲) الف، ج

(۳) ج، د

(۴) ب، ه

۲۳- در کدام بیت نوع استعاره متفاوت است؟

(۱) کی بنگرد به رحمت چشم خوش تو ما را

نرگس همی‌نیارد اندر نظر گیارا

(۲) حسنت به غایت آمد زان صید کرد دل را

عشقت به قوت آمد از ما ببرد ما را

(۳) در چشم من فراق نگذاشت روشنایی

ای آفتاب تابان دریاب دیده‌ها را

(۴) قهرت شکست پایم گشتم مقیم کویت

لطفت گرفت دستم بردم به سر وفا را

۲۴- کدام بیت سه استعاره مصرحه و دو استعاره مکنیه دارد؟

(۱) ای برده رویت آب مه از مهر تو در آتشم

چون باد خاکت بوسم از آبی زنی بر آتشم

(۲) هم‌رنگ خون آبی چو سیل از ابر چشمم شد روان

کز بارقات عشق تو چون برق یکسر آتشم (بارقات: پرتوهای نور)

(۳) از تاب مه‌رت آب شعر از من ترشح می‌کند

چون خاک می‌سوزد مدام از بهر گوهر آتشم

(۴) بر آتش سودای تو از صبر اگر آبی زخم

باد تو افزون می‌کند صد شعله اندر آتشم

۲۵- گزاره مذکور در مقابل کدام بیت نادرست است؟

(۱) ای خجّل از روی خوبست آفتاب

روز من بی تو شبی بی‌ماهتاب (دارای تشخیص است.)

(۲) جز تو از خوبان عالم کس نداشت

سرو در پی‌راهن و مه در نقاب (دارای دو استعاره مصرحه است.)

(۳) عقل را با عشق تو در سر جنون

صبر را از دست تو پا در رکاب (فاقد استعاره است.)

(۴) خواب شمشیر تو برده است از عدو

فتنه را کرده است عدلت مست خواب (دارای دو استعاره مکنیه است.)



۲۶- تعداد استعاره در کدام ابیات یکسان است؟

- الف) باز چشم درفشان از لعل گوهریار کیست؟
 ب) مزن آتش به من ای آه در آن کوی مباد
 ج) اگر به نرگس مستش نظر کنم از شرم
 د) می‌کند ابر بهاری چو من از حسرت دوست

- اشک من زین گونه گلگون از گل رخسار کیست؟
 دود خیزد ز سر این خس و خاشاک آن‌جا
 هزار قطره گلابش ز ارغوان بچکد
 بر سر فرش زمرد گهر از دیده نثار

۱) ج - الف ۲) د - ب ۳) ب - ج ۴) الف - د

۲۷- آرایه‌های «تشبیه، اغراق، ایهام و مجاز» به ترتیب در کدام ابیات آمده است؟

- الف) به آفتاب جمال تو چشم هر که فتاد
 ب) دیدی آن قهقهه کبک خرامان حافظ
 ج) زین دایره مینا خونین جگرم می‌ده
 د) از نجوم آسمان چاکر فزون بینم تو را

- چو سایه گرد تو بی‌اختیار می‌گردد
 که ز سرپنجه شاهین قضا غافل بود
 تا حل کنم این مشکل در ساغر مینایی
 گاه آن آمد که تو بر آسمان دیوان کنی

۱) الف - ب - د - ج ۲) ب - د - ج - الف ۳) الف - د - ج - ب ۴) ب - ج - الف - د

۲۸- کدام بیت دارای ایهام تناسب و فاقد مجاز است؟

- ۱) محمود بود عاقبت کار در این راه
 ۲) چون بلبل دل‌سوخته را بال شکستند
 ۳) نفس را کامل نماید درد فقر و سوز عشق
 ۴) روی تو کس ندید و هزارت رقیب هست

- گر سر برود در سر سودای ایازم
 بر طرف چمن باز به پرواز نیاید
 بانگ کوس از ضربت است و بوی عود از آذر است
 در غنچه‌ای هنوز و صدت عندلیب هست

۲۹- آرایه‌های مشترک ابیات زیر کدام‌اند؟

- «ترم شد از آه گرم من کمان سخت چرخ
 «کنم با روی خندان تلخ‌کامان را دهن شیرین

- کی تو نرم ای دلبر ابروکمان خواهی‌شدن؟
 نیم زنبور تا از نیش پاس نوش خود دارم»

۱) تضاد، مجاز ۲) جناس، کنایه
 ۳) حس‌آمیزی، ایهام تناسب ۴) تناسب، تشبیه

۳۰- آرایه‌های روبه‌روی همه ابیات درست است؛ به جز:

- ۱) مرا ز روز قیامت غمی که هست این است
 ۲) نشان موی میانش که دل در او بستم
 ۳) بوی خون می‌آید از تیغ زبان اعتراض
 ۴) ای دل از زلف دل‌آویزش مکن قصد زخندان

- که روی مردم عالم دوبار باید دید (مجاز، جناس)
 ز من مپرس که خود در میان نمی‌بینم (اغراق، ایهام)
 خرده‌گیری عاقبت تخم عداوت می‌شود (استعاره، تشبیه)
 شب بسی تار است بنگر در رهت چاهی نباشد (لف و نشر، کنایه)



۳۱- آرایه‌های بیت زیر کدام‌اند؟

- «بی‌برگی ما برگ نشاط است چمن را»
 (۱) استعاره، حسن تعلیل، جناس، اسلوب معادله
- شیرازة گلزار بود خار و خس ما»
 (۲) مجاز، اسلوب معادله، تشبیه، حسن تعلیل
- (۳) استعاره، مجاز، تشبیه، پارادوکس
- (۴) مجاز، جناس، تضاد، کنایه

۳۲- وزن کدام بیت با علائم هجایی (-U--/-U--/-U--) قابل تطبیق است؟

- (۱) در میان عاشقان عاقل مبا
 خاصه اندر عشق این لعلین قبا
- (۲) ای رستخیز ناگهان وی رحمت بی‌منتها
 ای آتشی افروخته در بیشه‌اندیشه‌ها
- (۳) پیش‌تر آ پیش‌تر ای بوالوفا
 از من و ما بگذر و زوتر بیا
- (۴) هر جا روم با من روی با من روی
 هر منزلی محرم شوی محرم شوی

۳۳- در کدام گزینه تعداد هجاها در هر پایه‌آوایی با دیگر گزینه‌ها متفاوت است؟

- (۱) تا بر درت هر کس روان چون آب چشمم نگذرد
 بر خاک آن ره خاها خواهم ز مژگان ریختن
- (۲) یک سر مو از غم تو نیست که اندر تن من
 آب حیاتی نهد یا گه‌ری می‌نشود
- (۳) من از حسرتت گرچه مردم خوشم هم
 که باری تو با آرزویی رسیدی
- (۴) نرود نقش خیال تو زمانی ز ضمیرم
 خود من ساده‌درون صورت غیری نپذیرم

۳۴- کدام بیت دارای ابدال و فاقد اختیار بلند بودن هجای پایانی است؟

- (۱) مقیم در طیران است مرغ خاطر ما
 به گرد کوی تو همچون کبوتران حرم
- (۲) در عاشقی خویش مرا شهره شهر
 دانستی و ای کاش نمی‌دانستی
- (۳) ز سوز سینه چو یک نکته بر زبان آرم
 زند زبانه چو شمع آتش دلم ز دهن
- (۴) ز نقش روی تو مشاطه دست بازکشید
 که شرم داشت که خورشید را بیاراید

۳۵- رباعی زیر فاقد کدام اختیار شاعری است؟

- «کردم همه عمر آن‌چه نمی‌باید کرد
 امروز چنی‌نم و ندانم فردا»
- از کرده‌ او حذر نمی‌شاید کرد
 تا با من بیچاره چه فرماید کرد»

(۴) آوردن فاعلاتن به‌جای فعلاتن

(۳) قلب

(۲) حذف همزه

(۱) ابدال



۳۶- کدام بیت فاقد اختیار وزنی است؟

- (۱) بر درخت زنده بی‌برگی چه غم
 (۲) هم چاک داده‌ام تن سهراب خویش را
 (۳) امشب ای باد چو آن زلف چه خوشبو شده‌ای
 (۴) به بام آمدم و در مسیر آمدنت
 وای بر احوال برگ بی‌درخت
 هم می‌روم ادای پدربریاورم
 تو هم از کوچۀ معشوقه ما آمده‌ای
 کبوتران سپید و سیاه را دیدم

۳۷- در کدام بیت اختیار «آوردن فاعلاتن به جای فعلاتن و حذف همزه» مشهود است؟

- (۱) جنت نقد است اینجا عیش و عشرت تازه کن
 (۲) ناف هفته بد و از ماه صفر کاف و الف
 (۳) بسته بر آخور او استر من جو می‌خورد
 (۴) چه شود گر من و تو چند قدح باده خوریم؟
 زانکه در جنت خدا بر بنده ننویسد گناه
 که به گلشن شد و این گلخن پر دود بهشت
 تیزه افشانند به من گفت مرا می‌دانی
 باده از خون رزان است، نه از خون شماس

۳۸- در کدام گزینه اختیار وزنی «ابدال» وجود ندارد؟

- (۱) ور به تیغم بزنی با تو مرا خصمی نیست
 (۲) اگر نه فیض برای خدا سخن گوید
 (۳) بر خیال تو شب و روز همی‌گیریم زار
 (۴) روی بنمای که تا پیش رخت جان بدهم
 خصم آنم که میان من و تیغت سپر است
 سخن‌سرایی او چون وجود اوست عبث
 چه کنم؟ مهرهم و می‌دهمش دردسری
 چه زیان دارد اگر سود کند از تو کسی

۳۹- کدام گزینه با بیت «می‌رود صبح و اشارت می‌کند/ کاین گلستان خنده‌واری بیش نیست»، قرابت معنایی ندارد؟

- (۱) ز طیب صبحدم آن به که توشه بگیریم
 (۲) صلا زن همچو مرغان سحرگاه
 (۳) از آن سرد آمد این کاخ دلاویز
 (۴) با خطش کز خطۀ شادی است دارد نسبتی
 که آگه است که تا صبح دیگر اینجائیم؟
 که صبح زندگی شام است ناگاه
 که چون جا گرم کردی گویدت خیز
 صبح خرم زان جهت خیزد ز خاک زنگ‌بار

۴۰- کارکرد «باد صبا» در بیت کدام گزینه، متفاوت با کارکرد آن در بیت زیر است؟

- «ای نفس خرم باد صبا»
 (۱) ز کوی دوست مگر می‌رسد نسیم صبا
 (۲) مرده‌ام عیسی‌دمی خواهم که یابم زندگی
 (۳) ای ز تو خرم جهان چون ز صبا گلستان
 (۴) هر طرف از بوی اوست مشک‌فشان روز و شب
 از بر یار آمده‌ای مرحبا
 که پر ز نافۀ چین کرده کوه و صحرا را
 همره باد صبا بفرست بوی خویش را
 ای به تو گیتی جوان چون شجر از برگ و بر
 جیب نسیم سحر دامن باد صبا



علوم و فنون ادبی (۱)

در این بخش، از میان سوالات علوم و فنون ادبی (۱) و علوم و فنون ادبی (۲) تنها یک مجموعه را انتخاب کنید.
به سؤال‌های ۴۱ تا ۵۰ «یا» به سؤال‌های ۵۱ تا ۶۰ پاسخ دهید.
وقت پیشنهادی: ۱۰ دقیقه

فصل سوم

(درس‌های ۷ تا ۹)
+ کارگاه تحلیل فصل سوم
صفحه‌های ۵۹ تا ۷۸

۴۱- از دیدگاه تاریخ ادبیات و سبک‌شناسی همهٔ موارد «کاملاً» درست هستند؛ به جز:

- (۱) ایجاز و اختصار در لفظ و معنا و بهره‌گیری کمتر از لغات عربی از ویژگی‌های نثر دورهٔ سامانی است.
 - (۲) از ویژگی‌های نثر دورهٔ سلجوقی و غزنوی می‌توان به افزایش کاربرد لغات عربی، اطناب و حذف افعال اشاره کرد.
 - (۳) قابوس‌نامه، کیمیای سعادت، التفهیم و کشف‌المحجوب از نمونه‌های نثر دورهٔ غزنوی و سلجوقی هستند.
 - (۴) از جمله نثرهای موفق دورهٔ سامانی، می‌توان تاریخ بلعمی، ترجمهٔ تفسیر طبری و شاهنامهٔ ابومنصوری را نام برد.
- ۴۲- با توجه به ویژگی‌های زبانی، ادبی و فکری سبک خراسانی، بیت کدام گزینه به سبک خراسانی سروده نشده است؟

- (۱) عالم از جلوهٔ یار است خیابان بهشت
من به یک دیدهٔ حیران به که مایل باشم
- (۲) کنون ما را بدان معشوق سیمین‌بر نیاز آید
به شادی عمر بگذاریم اگر معشوق باز آید
- (۳) معشوق من مخالف من نیستی به عشق
گر عشق را به عشق مکافات باشدی
- (۴) چرا همی‌نچمم تا چرا کند تن من
که نیز تا نجمم کار من نگیرد چم

۴۳- کدام بیت فاقد آرایهٔ موازنه است؟

- (۱) ای گل روی تو را باد صبا مجمره‌سوز
وی مه چهر تو را مهر فلک آینه‌دار
- (۲) ذره‌ای را روشناس صد بیابان گفته‌ای
قطره‌ای را آشنای هفت دریا کرده‌ای
- (۳) لبش می‌بوسد و خون می‌خورد جام
رخش می‌بیند و گل می‌کند خوی
- (۴) تیر بلای او را جز دل هدف نشاید
تیغ جفای او را جز جان سپر نباشد

۴۴- کدام بیت، دارای ترصیع و جناس است؟

- (۱) او یافت صد کرامت اگر مدتی نیافت
او داشت صد کفایت اگر دودمان نداشت
- (۲) مه‌ری و هرگز مباد هیچ کسوفت
دهری و هرگز مباد هیچ ظلامت
- (۳) آسمانی و ز دور تو ولی تو مه است
آفتابی و ز نور تو عدوی تو هباست
- (۴) الا تا از مه تابان بفرساید همی کتان
الا تا از مه آبان بیفزاید همی بستان

۴۵- در کدام گزینه موازنه وجود ندارد؟

- (۱) از بهر زخم گاه چو سیمم همی‌گداز
وز بهر حبس گاه چو مارم همی‌فسای
- (۲) از رنج تن تمام نیارم نهاد پی
وز درد دل تمام نیارم کشید وای
- (۳) چرا مطرب نمی‌خواهد سروری
چرا ساقی نمی‌گوید درودی
- (۴) سیرت تو خزانهٔ الطاف
نعمت تو نشانهٔ آمال



۴۶- الگوی هجایی کدام مصراع صحیح نیست؟

- (۱) درون مردمی چون ملک نیک محضر: --U--U--U--U--
 (۲) گر مخیر بکنندم به قیامت که چه خواهی: --UU--UU--UU--U--
 (۳) سپر انداخت عقل از دست ناوکهای خونریزت: ---U---U--U-U---U
 (۴) بوی بهار آمد بنال ای بلبل شیرین نفس: -U--UU---U---UU-

۴۷- کدام مصراع درست تقطیع شده است؟

- (۱) جان بی دل و بی قرار می پیچد: ---U---UU--
 (۲) حلالش باد اگر خونم بریزد: --U---UU---U
 (۳) پری روی از نظر غایب نگردد: --U---U-U-U--U
 (۴) حقا که کار خویش بتر می کنی مکن: -U-U--UU-U-U--

۴۸- در همه ابیات «حذف همزه» مشهود است؛ به جز:

- (۱) گویی بطّ سفید جامه به صابون زده است کبک دری ساق پای در قذح خون زده است
 (۲) هر کف پوچی ز دریای پر آشوب جهان چون حباب و موج، صد تاج و کمر دارد به یاد
 (۳) خون ز سیما می چکد شمشیر زهرآلود را الحذر از چهره سبزی که ته گلگون فتاد
 (۴) چون ندارد ریشه در صحرای امکان گردباد می برد آوارگی زود از بیابان گردباد

۴۹- مفهوم بیت زیر از کدام گزینه دریافت می شود؟

- «ما چو ناییم و نوا در ما ز توست»
 (۱) چرخ در گردش از این بانگ و نوا کوه در رقص از این صوت و صدا
 (۲) به ما افعال را نسبت مجازی است نسب خود در حقیقت لهو و بازی است
 (۳) صدهزاران مرغ مطرب خوش صدا اندر آن روضه فکنده صد نوا
 (۴) گر نای دل نبود و دم آه سرد ما بازار شوق و گرمی شور و نوا نبود

۵۰- مفهوم کدام گزینه با بیت زیر قرابت دارد؟

- «مرّوت نباشد بر افتاده زور»
 (۱) افتاده را دوباره فکندن کمال نیست آن را که خاک راه تو شد بر زمین مزین
 (۲) با مرّوت آشنایی نیست اهل حرص را دیده‌های دام نبود خانه مردم نشین
 (۳) بر عاجزان ستم نه طریق مرّوت است بر دوش درد، منت درمان روا مدار
 (۴) مشو غره بر زور و بازوی خویش بر این برز و بازوی و هم خوی خویش



علوم و فنون ادبی (۲)

اگر به سؤال‌های ۴۱ تا ۵۰ پاسخ ن داده‌اید، به سؤال‌های ۵۱ تا ۶۰ پاسخ دهید.

فصل سوم

(درس‌های ۷ تا ۹)

+ کارگاه تحلیل فصل سوم

صفحه‌های ۵۷ تا ۷۸

۵۱- دلیل پیدایش «مکتب وقوع» کدام یک از گزینه‌های زیر است؟

- (۱) سیطره درازمدت مغولان و تیموریان بر سرزمین ایران و ویرانی و خرابی‌های به‌بارآمده
- (۲) چاره‌اندیشی شاعران برای تغییر سبک و رهایی از گرفتاری تقلید
- (۳) آشنایی با تفکرات و معارف هندوان
- (۴) کم‌توجهی شاهان صفوی به شاعران

۵۲- کدام گزینه دربارهٔ اوضاع شعر در قرن یازدهم صحیح نیست؟

- (۱) حکومت صفوی به شعر ستایشی و عاشقانه‌های زمینی بی‌توجه بود.
- (۲) طبقات و گروه‌های بیشتری مدعی شعر و شاعری شدند.
- (۳) در دربارهای هند، بازار غزل و مدح رایج بود.
- (۴) رفاه اقتصادی مردم باعث شد هر کسی در حد توان خود به ادبیات بپردازد.

۵۳- کدام گزاره دربارهٔ رباعی زیر نادرست است؟

- | | |
|--|---|
| وز مشک تو را به گرد لب دایره است | «ای نقطه‌دهن خطت عجب دایره است |
| کاین خط تو گرد مه ز شب دایره است» | بر روز رخت چو صبح صادق پیداست |
| (۲) در مصراع دوم استعارهٔ مصرحه وجود دارد. | (۱) مصراع نخست فاقد تشخیص است. |
| (۴) مصراع چهارم دارای یک تشبیه و یک استعاره است. | (۳) در مصراع سوم دو تشبیه به چشم می‌خورد. |

۵۴- در کدام گزینه، مورد خطاب قراردادن غیر انسان، استعارهٔ مکنیه را به‌وجود نمی‌آورد؟

- (۱) گریه می‌خواست همی‌آیدم از دیدن تو / زان که ای سرو به بالای کسی می‌مانی
- (۲) زان رو به تو دارم نظر ای بت که هستت قد سرو / یاد رخ و قد و سرش از شکل تو می‌ریزدم
- (۳) به شاخسار خود ای گل مرا نشیمن ده / که مرغ سدره خورد حسرت نشیمن من
- (۴) همه در چشمهٔ مهتاب غم از دل شویند / امشب ای مه تو هم از طالع من غمگینی

۵۵- کدام بیت، فاقد استعاره است؟

- (۱) از در و دیوار شهرم دائماً غم می‌چکد / تا به کی شادی نباشد در دل انسان، خدا؟!
- (۲) آبگینه همه‌جا یابی از آن قدرش نیست / لعل دشخوار به‌دست آید از آن است عزیز
- (۳) لباس شرم خوبان را ز رسوایی نگه دارد / که چون خندد به بازار آورند از بوستان گل را
- (۴) شب‌زنده‌دار باش کز این باغ دلفریب / آن فیض بیش برد که پیش از سحر شکفت



۵۶- کدام گزینه با نمودار هجایی (U-U-UU-U-U-U-U) مطابقت دارد؟

- (۱) غرض ز مسجد و میخانه‌ام وصال شماسست
 (۲) به بزمگاه چمن دوش مست بگذشتم
 (۳) نسیم صبح سعادت بدان نشان که تو دانی
 (۴) به سعی خود نتوان بُرد پی به گوهر مقصود
- جز این خیال ندارم خدا گواهِ من است
 چو از دهانِ توام غنچه در گمان انداخت
 گذر به کوی فلان کن در آن زمان که تو دانی
 خیال باشد کاین کار بی حواله برآید

۵۷- وزن همه ابیات یکسان است؛ به جز:

- (۱) محبس دست رباب است شعیف ارچه قوی است
 (۲) من نکردم نظری در سروی کو همه عمرم
 (۳) به خیال سر زلفت خبر از خواب ندارم
 (۴) مرغ مألوفم و با خاک درت انس گرفته
- چار طبعش که به انصاف درآمیخته‌اند
 بی‌نیازم ز گل و غنچه و نسیرین بکند وی
 چه درازست شبم وه که سیه‌روی چنین شب
 نه گریزنده وحشی که به سنگم برمانی

۵۸- وزن کدام بیت متفاوت است؟

- (۱) مفروشید کمان وزره و تیغ‌زنان را
 (۲) سوی آن چشم نظر کن که بود مست تجلی
 (۳) بستان باده دیگر جز از آن احمر و اصفر
 (۴) همه دانند که من سبزه خط دارم دوست
- که سزا نیست سلح‌ها به‌جیز از تیغ‌زنان را
 که در آن چشم بیابی گهر عین و عیان را
 کسندت خواجه معنی برهاند ز نقوش
 نه چو دیگر حیوان سبزه صحراپی را

۵۹- وزن کدام گزینه با سایر گزینه‌ها تفاوت دارد؟

- (۱) تو با من فقط زیر و رو می‌شوی
 (۲) چه حسی، چه حالی، یقین کرده‌ام
 (۳) بریدی امیدی که در خلق دیدی
 (۴) به یک شربت از شوکرانی که هست
- تو از عشق من در دسر می‌کشی
 خدا در نگاه تو خوابیده بود
 که ترسیدی آوازشان جان بگیرد
 خلاصم کن از شرّ جانی که نیست

۶۰- کدام گزینه در فضایی متفاوت با بیت «کس چو حافظ نگشاد از رخ اندیشه نقاب / تا سر زلف سخن را به قلم شانه زدند» سروده شده است؟

- (۱) من دگر شعر نخواهم که نویسم که مگس
 (۲) رهنمای راه معنی جز چراغ عقل نیست
 (۳) گوید این خاقانی در یامثابت خود منم
 (۴) شهریار غزلم خواننده غزالی وحشی
- زحتم می‌دهد از بس که سخن شیرین است
 کوش پروین تا به تاریکی نباشی رهسپار
 خوانمش خاقانی اما از میان افتاده قا
 بد نشد با غزلی صید غزالی کردیم



جامعه‌شناسی (۳)

پاسخ‌گویی به سؤال‌های این درس برای همه دانش‌آموزان اجباری است.
وقت پیشنهادی: ۱۰ دقیقه

درس هفتم: نابرابری اجتماعی
صفحه‌های ۷۱ تا ۸۵

۶۱- کدام گزینه، به ترتیب بیانگر موارد زیر است؟

- اشتراک جامعه‌شناسان انتقادی و جامعه‌شناسان تفسیری

- افتراق نابرابری در ثروت و تحصیلات با قد و هوش

- اشتراک رویکردهای تبیینی و تفسیری از دیدگاه جامعه‌شناسان انتقادی

- اشتراک رویکرد طرفداران قشربندی اجتماعی و مخالفان قشربندی اجتماعی از دیدگاه طرفداران عدالت اجتماعی

(۱) هر فرد، گروه و فرهنگی اراده خاص خود را دارد و معانی و ارزش‌های ویژه خود را خلق می‌کند. - نابرابری اجتماعی - جست‌وجوی معیارهایی برای رها شدن از محدودیت‌های علم تجربی - ناعادلانه بودن

(۲) بر توانایی و خلاقیت افراد در ساختن جهان اجتماعی تأکید می‌کنند. - نابرابری اجتماعی - محافظه‌کار بودن - عدم سازگاری با فطرت انسان

(۳) تمام معانی و ارزش‌ها ساخته و پرداخته اراده‌های افراد، گروه‌ها و فرهنگ‌هاست. - تفاوت‌های رتبه‌ای - منفعل ساختن انسان در برابر شرایط موجود - عدم سازگاری با فطرت انسان

(۴) هیچ معنی، ارزش و فرهنگی بهتر یا بدتر از دیگری نیست. - نابرابری اجتماعی - داوری ارزش‌ها و هنجارها - ناعادلانه بودن

۶۲- هر یک از موارد زیر، به ترتیب با کدام بخش جدول زیر مرتبط است؟

- نه با رهاسازی مطلق موافق است و نه با کنترل مطلق.

- هیچ‌گونه حقیقتی را کشف نمی‌کند تا براساس این حقایق و فضایل به نقد کنش‌ها بپردازد.

- طرفداران قشربندی اجتماعی

- جوامع سوسیالیستی

جامعه‌شناسان انتقادی	ج	د	طرفداران عدالت اجتماعی
الف	نابرابری‌های اجتماعی نتیجه نابرابری‌های طبیعی هستند، پس عادلانه‌اند.	مالکیت خصوصی وسایل تولید وجود ندارد.	ب

(۱) ب - الف - د - ج (۲) الف - ب - ج - د (۳) ب - الف - ج - د (۴) ب - ج - د - الف

۶۳- کدام گزینه، درباره رویکرد «طرفداران قشربندی اجتماعی» درست است؟

(۱) اینان عدالت اقتصادی را مهم می‌دانند و معتقدند که با توزیع برابر ثروت، عدالت برقرار خواهد شد و اگر مالکیت خصوصی از بین برود، دیگر طبقه پایین نخواهیم داشت.

(۲) نه اجرای عدالت را به دست نامرئی بازار می‌سپارد و نه دخالت همه‌جانبه دولت را می‌پذیرد. همچنین آزادی‌های افراد و امکان رقابت میان آن‌ها را از بین نمی‌برد.

(۳) به دلیل اینکه رقابت را در زندگی اجتماعی، ضروری می‌دانند، نقطه شروع رقابت را برای همگان یکسان می‌کنند.

(۴) معتقدند از گذشته تا به حال هیچ جامعه‌ای بدون قشربندی اجتماعی نبوده است و قشربندی پدیده‌ای است که در همه زمان‌ها و مکان‌ها وجود داشته است.



۶۴- کدام گزینه، فرایند شکل‌گیری دانش انتقادی را به‌درستی نشان می‌دهد؟

(۱) به حاشیه رفتن رویکرد تبیینی ← غلبه رویکرد تفسیری ← بازگشت دعاوی انتقادی و تجویزی به علوم اجتماعی ← پیوند دانش و ارزش ← شکل‌گیری دانش انتقادی

(۲) بازگشت دعاوی انتقادی و تجویزی به علوم اجتماعی ← پیوند دانش و ارزش ← غلبه رویکرد تفسیری ← به حاشیه رفتن رویکرد تبیینی ← شکل‌گیری دانش انتقادی

(۳) غلبه رویکرد تفسیری ← به حاشیه رفتن رویکرد تبیینی ← بازگشت دعاوی انتقادی و تجویزی به علوم اجتماعی ← جدایی دانش از ارزش ← شکل‌گیری دانش انتقادی

(۴) غلبه رویکرد تفسیری ← به حاشیه رفتن رویکرد تبیینی ← بازگشت دعاوی انتقادی و تجویزی به علوم اجتماعی ← پیوند دانش و ارزش ← عبور از معنای حسی و تجربی علم ← شکل‌گیری دانش انتقادی

۶۵- کدام گزینه، به‌ترتیب با مدل‌های مقابل مرتبط است؟

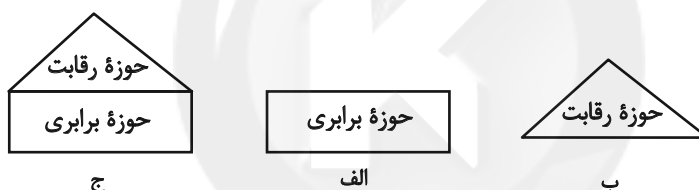

(۱) دولت به نمایندگی از جامعه موظف است، نیازهای ضروری همه افراد مانند خوراک، پوشاک و مسکن را تأمین کند. - نابرابری‌های اجتماعی ناشی از تفاوت‌ها و نابرابری‌های طبیعی نیست بلکه نتیجه روابط سلطه‌جویانه است. - با طبیعی دانستن قشربندی اجتماعی، نقش انسان‌ها و جوامع در پدید آمدن و ادامه یافتن آن را نادیده می‌گیرند و تغییر در آن را چندان امکان‌پذیر نمی‌دانند.

(۲) اگر مالکیت خصوصی از بین برود، دیگر طبقه پایین نخواهیم داشت و بدین‌ترتیب، همگان شرایطی یکسان خواهند داشت. - افراد توانمند و کوشا به اندازه استحقاقی که دارند از مزایای اجتماعی برخوردار نمی‌شوند. - مالیات می‌گیرد و از آن برای رفع فقر در جامعه استفاده می‌کند.

(۳) قشربندی اجتماعی توسط انسان‌ها پدید آمده و تداوم یا تغییر آن نیز به‌دست آن‌هاست. - با تأکید بر کارکردهای قشربندی، آن را تأیید و تثبیت می‌کنند و رقابت را در زندگی اجتماعی ضروری می‌دانند. - مالکیت خصوصی لغو نمی‌شود اما جامعه، وظیفه دارد امکان رقابت را برای همگان فراهم کند و نقطه شروع رقابت را یکسان نماید.

(۴) نقطه شروع رقابت‌ها یکسان می‌شود اما به‌دلیل اینکه انگیزه رقابت از بین می‌رود، راه پیشرفت مادی مسدود می‌گردد. - قشربندی، پدیده‌ای است که در همه زمان‌ها و مکان‌ها وجود داشته است و تغییر در قشربندی را امکان‌پذیر نمی‌داند. - عدالت اقتصادی را مهم می‌دانند و معتقدند که با توزیع برابر ثروت نقطه آغاز و پایان رقابت، عادلانه خواهد بود.



۶۶- پاسخ هر یک از موارد زیر به ترتیب کدام است؟

- کدام عامل، جامعه‌شناسی را به داوری درباره ارزش‌ها می‌کشانند؟

- دو وجه زندگی اجتماعی انسان، کدام است؟

- در رویکرد جدایی دانش از ارزش، دانش در کدام قلمرو قرار دارد؟

(۱) فاصله میان وضعیت موجود و وضعیت مطلوب جهان اجتماعی - کنش اجتماعی و نظام اجتماعی و ساختارهای آن - تفسیر

(۲) لزوم ارزیابی ارزشی از پدیده‌های اجتماعی - ایجاد جهان اجتماعی توسط انسان و شکل‌گیری پیامدها و الزام‌های جهان اجتماعی - تفسیر

(۳) فاصله میان وضعیت موجود و وضعیت مطلوب جهان اجتماعی - ایجاد جهان اجتماعی و ساختارهای آن توسط انسان و شکل‌گیری پیامدها و الزام‌های جهان اجتماعی - تبیین

(۴) لزوم ارزیابی ارزشی از پدیده‌های اجتماعی - فرصت‌ها و محدودیت‌های جهان اجتماعی - تبیین

۶۷- کدام گزینه در رابطه با جامعه‌شناسی انتقادی، به ترتیب درست و نادرست است؟

(۱) ظرفیت انتقاد از تمامی کنش‌های ناپسند فردی و اجتماعی را داراست. - برخلاف رویکرد تفسیری، تمام معانی و ارزش‌ها را ساخته و پرداخته اراده‌های افراد، گروه‌ها و فرهنگ‌ها می‌داند.

(۲) معتقد است نباید فرهنگی از گستره جغرافیایی و محدوده تاریخی خود فراتر رود و بر فرهنگ دیگری اعمال سلطه کند. - بر لزوم انتقاد علمی از ساختارهای سرکوب‌گر تأکید می‌کند.

(۳) به تقبیح و تحسین پدیده‌ها می‌پردازد و وضع مطلوب و راه رسیدن به آن را تجویز می‌کند. - برای دفاع از اراده افراد، گروه‌ها و فرهنگ‌ها معتقد است که نباید اراده فرد یا گروهی بر فرد یا گروه دیگری تحمیل شود.

(۴) بر توانایی و خلاقیت افراد در ساختن جهان اجتماعی تأکید دارد. - بر اساس حقایق کشف کرده به نقد کنش‌ها و روابط میان انسان‌ها و جوامع می‌پردازد.

۶۸- درستی یا نادرستی عبارات زیر را به ترتیب مشخص نمایید.

- انسان در زمانه و زمینه جهان متجدد، این‌گونه می‌اندیشد که حقایق و ارزش‌هایی فراتر از انسان وجود دارد که هستی آن‌ها وابسته به انسان نیست.

- جامعه‌شناسی انتقادی از درون رویکرد تفسیری شکل گرفته است.

- تمامی دیدگاه‌ها، عدالت را اساسی‌ترین ارزش یا یکی از اساسی‌ترین ارزش‌ها می‌دانند.

- جامعه‌شناسی انتقادی به داوری ارزشی پدیده‌های مورد مطالعه می‌پردازد و آن‌ها را با ملاک‌های ارزشی و هنجاری ارزیابی می‌کند.

(۱) ص - ص - ص - غ - غ - ص

(۲) غ - ص - غ - ص - غ - ص

(۳) ص - غ - غ - ص - غ - ص

(۴) غ - ص - ص - ص - غ - غ

۶۹- مصادیق «الف، ب و ج»، به ترتیب کدام است؟

الف	ب	ج
موضوع جامعه‌شناسی انتقادی	فیلم دیوانه از قفس پرید	کشف و بازخوانی واقعیت‌ها

(۱) کنش‌های اجتماعی و پیامدهای آن - انتقاد از قدرت - تبیین

(۲) کنش‌های اجتماعی و معنای آن‌ها - نقد ثروت - تفسیر

(۳) کنش‌های اجتماعی و معنای آن‌ها - نقد ساختار سرکوب‌گر - تفسیر

(۴) کنش‌های اجتماعی و پیامدهای آن - نقد ثروت - تبیین

۷۰- هر یک از موارد زیر، به ترتیب نتیجه چیست؟

- ماندگاری پیامدهای جهان اجتماعی

- ناممکن ساختن نقد ساختارهای اجتماعی

(۱) پابرجایی فرصت‌ها و محدودیت‌های جهان اجتماعی - داوری ارزشی درباره ساختارهای اجتماعی

(۲) پابندی افراد به الزامات جهان اجتماعی - عدم امکان کنترل ساختارهای اجتماعی

(۳) مشارکت اجتماعی - بی‌توجهی به ساختارهای اجتماعی و نادیده گرفتن آن‌ها

(۴) پابندی افراد به الزامات جهان اجتماعی - داوری ارزشی درباره ساختارهای اجتماعی



جامعه‌شناسی (۲)

پاسخ‌گویی به سؤال‌های این درس برای همه دانش‌آموزان اجباری است.

وقت پیشنهادی: ۱۰ دقیقه

فصل دوم: فرهنگ معاصر غرب و

نظام نوین جهانی

(جامعه جهانی، تحولات نظام جهانی)

فصل سوم: چالش‌های جهانی

(جهان دوقطبی)

صفحه‌های ۵۵ تا ۸۲

۷۱- هر یک از موارد زیر، به ترتیب معلول چیست؟

- حاکمیت فتودال‌ها و اربابان بزرگ

- جایگاه برتر بازرگانان نسبت به زمین‌داران

- ادغام جوامع غیرغربی در نظام جهانی جدید

(۱) کنار رفتن پاپ از کلیسا - رشد صنعت - قدرت جذب فرهنگی جوامع غربی

(۲) زوال تدریجی قدرت کلیسا - انتقال ثروت به جوامع اروپایی - قدرت جذب فرهنگی جوامع غربی

(۳) کنار رفتن پاپ از کلیسا - رشد صنعت - استعمار

(۴) زوال تدریجی قدرت کلیسا - رشد تجارت و برده‌داری - استعمار

۷۲- جامعه جهانی قبل از ظهور غرب جدید، به چه شکل بوده است؟

(۱) روابط میان کشورهای مختلف تنها در حوزه سیاسی و فرهنگی برقرار بود.

(۲) جامعه جهانی به گونه‌ای بود که سرنوشت تعاملات فرهنگی را تابع روابط سیاسی، نظامی یا اقتصادی قرار می‌داد.

(۳) فرهنگ‌ها و تمدن‌های مختلف هر یک در بخشی از جهان، حاکمیت نظامی وابسته به یکدیگر را به وجود آورده بودند.

(۴) فرهنگ‌های مختلف از طریق روابط تجاری یا گفت‌وگوهای مستقیم علمی و معرفتی، از مرزهای جغرافیایی خود عبور می‌کردند.

۷۳- کدام یک از گزینه‌های زیر نادرست است؟

(۱) در مرکز نقاشی دیواری شورای امنیت، پرنده ققنوس نشان بازسازی جهان از ویرانه‌های پس از جنگ دوم جهانی است.

(۲) به کشور از آنجا که اعضای آن خود را یک ملت می‌دانند و یک دولت آن‌ها را اداره و نمایندگی می‌کند، دولت-ملت می‌گویند.

(۳) در سده‌های هفدهم تا بیستم، سازماندهی سیاسی و اقتصادی جدیدی شکل گرفت که جوامع غربی را به صورت جوامع مرکزی و دیگر جوامع را به صورت جوامع پیرامونی درآورد.

(۴) هنگامی که جامعه جهانی عرصه حضور فعال فرهنگ‌های متفاوت باشد، تعاملات، گفت‌وگوها و برخوردهای فرهنگی و تمدنی رخ خواهد داد.

۷۴- درستی یا نادرستی عبارات زیر به ترتیب در کدام گزینه آمده است؟

- پیش از استعمار، اقتصاد کشورهای غیرغربی اغلب در تعامل با محیط جغرافیایی خود و به گونه‌ای مستقل بود.

- برخورد استعماری غرب، جوامع غیرغربی را از نظر اقتصادی و سیاسی در موضع ضعف قرار داد و موجب خودباختگی فرهنگی این جوامع شد.

- دولت - ملت‌ها، حاکمیت‌های اجتماعی - اقتصادی جدیدی بودند که نخستین بار در اروپای شرقی با افول قدرت کلیسا پدید آمدند.

- کشورهای عضو بریکس که از آن با عنوان ناتوی شرق یاد می‌شود، خود را حامی کشورهای در حال رشد و ارتقادهنده وضعیت آن‌ها و نیرویی برای حفظ صلح جهان می‌دانند.

(۲) ص - ص - غ - غ

(۱) ص - ص - ص - ص

(۴) ص - ص - غ - ص

(۳) غ - غ - ص - ص

۷۵- عبارات زیر به ترتیب در کدام قسمت جدول قرار می‌گیرند؟

- توزیع هدفمند علوم طبیعی و علوم انسانی

- مقاومت در برابر سیاست جهانی‌سازی اقتصادی قدرت‌های برتر غربی

- تمرکز قدرت رسانه در دست چند شرکت یا چند فرد قدرتمند

- محدودیت صادرات یک کشور به یک ماده خام

د	شکل‌گیری جنبش عدم تعهد و سازمان کنفرانس اسلامی	ج	تربیت نخبگان کشورهای غیرغربی
از دست دادن قدرت چانه‌زنی در اقتصاد جهانی	ب	تضعیف سازوکارهای دموکراسی	الف

(۲) ب - ج - د - الف

(۱) الف - ب - د - ج

(۴) الف - ب - ج - د

(۳) ب - ج - الف - د



۷۶- به ترتیب کدام عامل سبب پیدایش موارد زیر شده است؟

- از اهمیت مرزهای سیاسی کاسته شد.

- استقلال سیاسی و اقتصادی کشورهای استعمارزده توسط کشورهای غربی به رسمیت شناخته شد.

- ترویج علوم انسانی غربی در کشورهای غیرغربی، عمیق ترین تأثیر را در توزیع فرهنگ غرب در جهان دارد.

(۱) پدید آمدن شرکت‌های چند ملیتی - مقاومت‌های سیاسی و نهضت‌های آزادی‌بخش در کشورهای استعمارزده - بازنگری و ارزیابی هویت خود از منظر فرهنگ غرب توسط فرهنگ‌های دینی

(۲) حمایت سیاست‌های قومی و منطقه‌ای - انتقال صنایع وابسته به کشورهای استعمارزده - محوریت فرهنگ‌ها از علم مبتنی بر بنیان‌های معرفتی دینی

(۳) گسترش صنعت ارتباطات - عبور از مرحله استعمار قدیم به استعمار نو - بازنگری و ارزیابی هویت خود از منظر فرهنگ غرب توسط فرهنگ‌های دینی

(۴) انباشت ثروت - شکل‌گیری دولت‌های مستقل در کشورهای استعمارزده - عدم آموزش دانش‌های راهبردی به جوامع غیرغربی

۷۷- در متن زیر، در رابطه با شکل‌گیری بلوک شرق و غرب چند مورد نادرست وجود دارد؟

«بعد از انقلاب فرانسه، طرفداران نظریه‌های لیبرالیستی در طرف چپ و منتقدان این نظریه در طرف راست مجلس فرانسه قرار می‌گرفتند. به همین سبب آن‌ها را با عنوان دو جریان چپ و راست می‌شناختند. بعدها مخالفان سرمایه‌داری که جریان چپ نام گرفته بودند، احزاب سوسیالیستی و کمونیستی را تشکیل دادند.»

(۱) دو (۲) صفر (۳) یک (۴) سه

۷۸- درستی یا نادرستی عبارات زیر را به ترتیب مشخص کنید.

- چالش و نزاع بلوک شرق و غرب در سراسر قرن بیستم و تا زمان فروپاشی بلوک شرق در سال ۱۹۹۱ م. ادامه یافت.

- حزب کمونیست شوروی با انقلاب سال ۱۹۱۷ م. توانست قدرت را در روسیه در دست بگیرد.

- در جوامع سوسیالیستی به بهانه عدالت سیاسی، نه تنها آزادی معنوی بلکه آزادی دنیوی افراد نیز از بین رفت.

- چالش میان بلوک شرق و غرب، از نوع چالش‌هایی بود که بین فرهنگ‌های مختلف رخ می‌دهد.

(۱) غ - غ - ص (۲) ص - غ - غ (۳) غ - غ - ص (۴) ص - ص - غ - غ

۷۹- کدام یک از گزینه‌های زیر، نادرست است؟

(۱) شعار جوامع سوسیالیستی، توزیع مناسب ثروت و برقراری عدالت اجتماعی بود.

(۲) لیبرالیسم اولیه با تکیه بر شعار آزادی به‌ویژه آزادی اقتصادی، راه استثمار را برای صاحبان ثروت باز کرد.

(۳) رویکرد لیبرالیسم اولیه بیشتر فردی و اقتصادی بود.

(۴) مارکس در نیمه اول قرن نوزدهم لیبرالیسم اقتصادی را نقد کرد.

۸۰- به ترتیب هر یک از موارد «عدم حق حیات در صورت تولد در فقر»، «مخالفت با دخالت دولت در اقتصاد» و «حل چالش‌های جامعه سرمایه‌داری با

انقلاب» و «بررسی دو مفهوم آزادی مثبت و منفی» مربوط به کدام یک از نظریه‌پردازان زیر است؟

(۱) ریکاردو - مالتوس - مارکس - آیزایا برلین (۲) ریکاردو - جان راسل - نظریه‌پردازان لیبرال - مارکس

(۳) مالتوس - ریکاردو - مارکس - آیزایا برلین (۴) مالتوس - نظریه‌پردازان لیبرال - ماکس وبر - جان راسل



جامعه‌شناسی (۱)

در این بخش، از میان سوالات جامعه‌شناسی (۱) و جامعه‌شناسی (۲) تنها یک مجموعه را انتخاب کنید. به سؤال‌های ۸۱ تا ۸۵ «یا» به سؤال‌های ۸۶ تا ۹۰ پاسخ دهید. وقت پیشنهادی: ۵ دقیقه

درس هفتم: ارزیابی جهان‌های اجتماعی
درس هشتم: هویت
درس نهم: بازتولید هویت اجتماعی
درس دهم: تغییرات هویت اجتماعی
صفحه‌های ۵۱ تا ۸۸

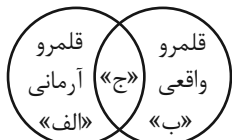

۸۱- کدام گزینه، به‌ترتیب در ارتباط با موارد «الف، ب و ج» در جامعه ایران صحیح است؟

- (۱) ناپسند بودن اسراف و تبذیر - ساده‌زیستی - استکبارستیزی
- (۲) قبیله‌گرایی - اسراف و تبذیر - ساده‌زیستی
- (۳) ساده‌زیستی - اسراف و تبذیر - استکبارستیزی
- (۴) مال‌اندوزی - ناپسند بودن اسراف و تبذیر - قبیله‌گرایی

۸۲- هر یک از موارد زیر، به‌ترتیب به کدام موضوع اشاره دارند؟

- ایمان به عقاید و ارزش‌های حقیقی
- ویژگی حق و باطل

- جهان‌های اجتماعی که علم را به دانش تجربی محدود می‌کنند.

- (۱) ورود عقاید و ارزش‌ها به قلمرو واقعی - تابع جهان‌های اجتماعی - محدود کردن علم به دانش تجربی
- (۲) ورود عقاید و ارزش‌ها به قلمرو آرمانی - مستقل از پذیرش یا عدم پذیرش جهان‌های اجتماعی - ارزیابی عقاید و ارزش‌ها
- (۳) ورود عقاید و ارزش‌ها به قلمرو آرمانی - متغیر از جهت قرار گرفتن در قلمرو آرمانی و واقعی - شناسایی پیامدهای اجتماعی و تاریخی ارزش‌ها
- (۴) ورود عقاید و ارزش‌ها به قلمرو واقعی - تغییر بر مدار بینش و گرایش جهان اجتماعی - بررسی حق یا باطل بودن واقعیت‌ها و آرمان‌ها

۸۳- هر یک از موارد زیر، به‌ترتیب مربوط به کدام یک از ابعاد هویت است؟

- بداخلاق بودن
- دانش‌آموز بودن
- کارمند اداره نفت
- زن بودن

- (۱) فردی - اجتماعی - انتسابی - انتسابی
- (۲) اکتسابی - انتسابی - متغیر - فردی
- (۳) متغیر - متغیر - فردی - اجتماعی
- (۴) اکتسابی - اجتماعی - اجتماعی - ثابت

۸۴- هر یک از موارد زیر، به‌ترتیب مربوط به کدام قسمت از جدول است؟

- استرس زیاد می‌تواند باعث درد معده شود.
- گاندی با افکار و عقاید خود، انقلاب هند را رهبری کرد.
- جهان سکولار مانع بروز ابعاد معنوی انسان می‌شود.
- کمبود آهن در بدن باعث کم‌حوصلگی در فرد می‌شود.

تأثیر جهان‌های مختلف بر یکدیگر			
اجتماعی بر نفسانی	نفسانی بر اجتماعی	جسمانی بر نفسانی	نفسانی بر جسمانی
ج	د	ب	الف

- (۱) الف - ج - د - ب
- (۲) ب - ج - الف - ب
- (۳) الف - د - ج - ب
- (۴) ب - ج - د - الف

۸۵- کدام گزینه به‌ترتیب در ارتباط با موارد زیر صحیح است؟

- تعارض فرهنگی ناشی از کدام عامل درونی است؟
- جامعه آپارتاید، تحرک اجتماعی صعودی را برای چه کسانی فراهم می‌آورد؟
- در کدام جوامع، موقعیت اجتماعی افراد به رابطه آن‌ها با زمین بستگی داشت؟
- (۱) نوآوری‌ها و فعالیت‌های اعضای جهان اجتماعی - کسانی که حول ارزش‌های دنیوی و این‌جهانی عمل می‌کنند. - لیبرالیسم
- (۲) اضطراب و نگرانی‌های اجتماعی - کسانی که حول ارزش‌های دنیوی و این‌جهانی عمل می‌کنند. - فنودالیسم
- (۳) تأثیرپذیری از جهان‌های اجتماعی دیگر - صرفاً برای یک نژاد خاص - لیبرالیسم
- (۴) نوآوری‌ها و فعالیت‌های اعضای جهان اجتماعی - صرفاً برای یک نژاد خاص - فنودالیسم



جامعه‌شناسی (۲)

اگر به سؤال‌های ۸۱ تا ۸۵ پاسخ ن داده‌اید، به سؤال‌های ۸۶ تا ۹۰ پاسخ دهید.

فصل دوم: فرهنگ معاصر غرب و
نظام نوین جهانی
(جامعه جهانی، تحولات نظام جهانی)
فصل سوم: چالش‌های جهانی
(جهان دوقطبی)
صفحه‌های ۵۵ تا ۸۲

۸۶- علت پیدایش هر یک از موارد زیر، به ترتیب کدام است؟

- جامعه جهانی با چالش‌های درون فرهنگی مواجه خواهد شد.
- به خدمت گرفتن مبلغان مذهبی و سازمان‌های فراماسونری

- (۱) بین فرهنگ‌های مختلف جامعه جهانی تقابل ایجاد شود. - درهم شکستن مقاومت فرهنگی اقوامی که سلطه و نفوذ غرب را تحمل نمی‌کردند.
- (۲) فرهنگ یا فرهنگ‌های غالب و اثرگذار ویژگی‌های مطلوب را نداشته باشند. - پیوند قدرت با تجارت، سرمایه و صنعت
- (۳) بین فرهنگ‌های مختلف در جامعه جهانی تقابل ایجاد شود. - تکوین نظام نوین جهانی
- (۴) فرهنگ یا فرهنگ‌های غالب و اثرگذار ویژگی‌های مطلوب را نداشته باشند. - تأمین منافع اقتصادی کشورهای غربی

۸۷- به ترتیب، کدام گزینه تأثیرات وقایع تاریخی بر دآمداری و کشاورزی ایران در دوره پهلوی را به درستی بیان کرده است و نقش صادرات نفت در اقتصاد ایران چه بوده است؟

- (۱) انقلاب سفید در دوران رضاخان - تخته‌قاچاق کردن ایلات در دوران محمدرضا پهلوی - ایران، بازار مصرف کالاهای غربی شد.
- (۲) انقلاب سفید در دوران رضاخان - تخته‌قاچاق کردن ایلات در دوران محمدرضا پهلوی - تک‌محصولی کردن اقتصاد
- (۳) تخته‌قاچاق کردن ایلات در دوران رضاخان - انقلاب سفید در دوران محمدرضا پهلوی - ایران، بازار مصرف کالاهای غربی شد.
- (۴) تخته‌قاچاق کردن ایلات در دوران رضاخان - انقلاب سفید در دوران محمدرضا پهلوی - تک‌محصولی کردن اقتصاد

۸۸- کدام گزینه پیامد تک‌محصولی شدن اقتصاد کشورهای استعمارزده را به درستی نشان می‌دهد؟

- (۱) انتقال ثروت در جهت استقلال کشورهای استعمارزده ← تعدیل جهانی ثروت
- (۲) عدم قدرت چانه‌زنی در اقتصاد جهانی ← وابستگی اقتصادی به کشورهای استعمارگر
- (۳) وابستگی اقتصادی کشورهای استعمارزده ← قدرت برتر سیاسی و فرهنگی کشورهای استعمارگر
- (۴) شکل‌گیری نهضت‌های آزادی‌بخش در کشورهای استعمارزده ← استقلال سیاسی و اقتصادی کشور

۸۹- عبارات زیر را به ترتیب از جهت صحیح و غلط بودن مشخص کنید.

- در کشورهای سوسیالیستی، طبقه جدیدی بر مدار قدرت سازمان یافت.
- مارکسیست‌ها، طبقه و نظام طبقاتی را محصول سرمایه‌داری می‌دانستند.
- شکل‌گیری چالش فقر و غنا در کشورهای غربی از پیامدهای لیبرالیسم اولیه است.
- چالش جهان دوقطبی، چالشی منطقه‌ای و کلان بود.

(۱) ص - ص - ص - غ (۲) ص - غ - غ - ص (۳) غ - غ - ص - ص (۴) غ - ص - ص - غ

۹۰- کدام گزینه، به ترتیب در مورد نظریات «ریکادو» و «مالتوس» صحیح است؟

- (۱) به باور او کسانی که در فقر متولد می‌شوند، حق حیات ندارند. - کسی که در جهان از قبل تملک شده به دنیا می‌آید، طبیعت حکم به رفتن وی می‌دهد.
- (۲) افزایش دستمزد کارگران و رفاه آنان را مذمت می‌کند. - معتقد بود افزایش نسل کارگران موجب پیدایش مشکلات بعدی می‌شود.
- (۳) مخالف دخالت دولت در اقتصاد است. - به باور او کسانی که در فقر متولد می‌شوند، حق حیات ندارند.
- (۴) معتقد بود افزایش نسل کارگران موجب پیدایش مشکلات بعدی می‌شود. - افزایش دستمزد کارگران و رفاه آنان را مذمت می‌کند.



آزمون ۵ اسفند ماه ۱۴۰۱

دوازدهم انسانی

تعداد سؤال کل دفترچه: ۱۴۰
تعداد سؤالی که باید پاسخ دهید: ۱۰۰
مدت پاسخ گویی: ۹۵ دقیقه

عنوان مواد امتحانی گروه آزمایشی علوم انسانی، تعداد، شماره سؤال ها و مدت پاسخ گویی

ردیف	مواد امتحانی	وضعیت پاسخ گویی	تعداد سؤال	از شماره	تا شماره	مدت پاسخ گویی (به دقیقه)
۱	عربی زبان قرآن (۳) و (۲)	اجباری	۲۰	۹۱	۱۱۰	۲۰
۲	عربی زبان قرآن (۱)	انتخابی	۱۰	۱۱۱	۱۲۰	۱۰
۳	عربی زبان قرآن (۲)		۱۰	۱۲۱	۱۳۰	
۴	تاریخ و جغرافیا (۳)	اجباری	۱۰	۱۳۱	۱۴۰	۱۵
۵	تاریخ و جغرافیا (۱)	انتخابی	۱۰	۱۴۱	۱۵۰	
۶	تاریخ و جغرافیا (۲)		۱۰	۱۵۱	۱۶۰	
۷	فلسفه دوازدهم	اجباری	۱۰	۱۶۱	۱۷۰	۱۰
۸	فلسفه یازدهم	اجباری	۱۰	۱۷۱	۱۸۰	۱۰
۹	منطق	انتخابی	۱۰	۱۸۱	۱۹۰	۱۰
۱۰	فلسفه یازدهم		۱۰	۱۹۱	۲۰۰	
۱۱	روان شناسی	اجباری	۱۰	۲۰۱	۲۱۰	۱۰
۱۲	اقتصاد	انتخابی	۱۰	۲۱۱	۲۲۰	۱۰
۱۳	روان شناسی		۱۰	۲۲۱	۲۳۰	



عربی زبان قرآن (۳) و (۲)

پاسخ‌گویی به سؤال‌های این درس برای همه دانش‌آموزان اجباری است.
وقت پیشنهادی: ۲۰ دقیقه

■ عین الأنسب للجواب عن الترجمة أو المفهوم من أو إلى العربية (۹۱ - ۹۹)

عربی (۳):
ثلاث قصص قصيرة
(قواعد و تمرین‌های درس ۳)
صفحه‌های ۴۳ تا ۵۲
عربی (۲):
تأثير اللغة الفارسية على
اللغة العربية، الصدق
درس‌های ۴ و ۵
صفحه‌های ۴۵ تا ۷۰

۹۱- ﴿... أَنْفِقُوا مِمَّا رَزَقْنَاكُمْ مِنْ قَبْلِ أَنْ يَأْتِيَكُمْ يَوْمٌ لَا بَيْعَ فِيهِ وَلَا خُلَّةً...﴾:

(۱) از آن چیزی انفاق می‌کنند که به آن‌ها روزی دادیم؛ پیش از این که روزی فرا رسد که نه خرید و فروشی در آن است و نه دوستی!

(۲) از چیزی که به شما روزی داده شد، انفاق کنید؛ قبل از این که روزی فرا رسد که در آن نه داد و ستدی است و نه رفاقتی!

(۳) از آنچه به شما روزی دادیم، انفاق کنید؛ پیش از آن که روزی بیاید که در آن نه داد و ستدی است و نه دوستی‌ای!

(۴) از چیزی انفاق کنید که به شما روزی داده شده است؛ قبل از آن که روزی بیاید که نه خرید و فروشی در آن است و نه رفاقتی!

۹۲- «إِنْ يُدْخِلِ الْعَرَبُ كَلِمَةً فَارْسِيَّةً فِي اللُّغَةِ الْعَرَبِيَّةِ يَنْطِقُوا الْكَلِمَةَ وَفَقًا لِأَلْسِنَتِهِمْ!»:

(۱) اگر عرب‌ها کلمه‌ای فارسی را داخل زبان عربی کنند آن کلمات را مطابق زبان خود بر زبان می‌آورند!

(۲) چنانچه عرب‌ها کلمه فارسی را وارد زبان عربی کرده باشند کلمه را بر اساس زبان‌هایشان به کار می‌برند!

(۳) اگر عرب‌ها یک کلمه فارسی را وارد زبان عربی کنند آن کلمه را بر اساس زبان‌های خود بر زبان می‌آورند!

(۴) اگر یک کلمه فارسی وارد زبان عربی بشود عرب‌ها آن کلمه را بر اساس زبان‌های خودشان تلفظ می‌کنند!

۹۳- «ذَاتَ يَوْمٍ كُنَّا نَمْشِي فِي الشَّاطِئِ، فَجَاءَ رَأِينَا كَاذِبًا يَتَظَاهَرُ بِالْغُرْقِ فَلَمَّا أَرَادَ أَصْدِقَاؤُهُ أَنْ يُنْقِذُوهُ فَبَدَأَ يَضْحَكُ!»:

(۱) روزی در ساحل راه می‌رفتیم، ناگهان دروغگویی را دیدیم که تظاهر به غرق شدن می‌کرد و وقتی دوستان او خواستند که نجاتش دهند، شروع به خندیدن کرد!

(۲) یک روز که در ساحل قدم می‌زدیم، دروغگویی را دیدیم که وانمود به غرق شدن می‌کرد و وقتی دوستانش خواستند که او را نجات دهند، ناگهان شروع به خنده کرد!

(۳) روزی در ساحل راه می‌رفتیم، ناگهان دروغگویی را دیدیم، تظاهر کرد که دارد غرق می‌شود، پس وقتی دوستانش خواستند که نجاتش دهند، می‌خندید!

(۴) یک روز در ساحل قدم می‌زدیم، ناگهان دروغگویی را دیدیم که وانمود به غرق شدن می‌کرد، دوستان او خواستند که نجاتش دهند، پس آن زمان شروع به خندیدن کرد!

۹۴- «إِنَّ عِبَادَةَ اللَّهِ خَيْرٌ لِكُنِّ التَّعْلِيمِ وَالتَّقْوِيهِ أَفْضَلُ لِأَنَّ النَّبِيَّ قَدْ أُرْسِلَ بِالتَّعْلِيمِ!»: بی‌گمان.....

(۱) پرستش خداوند نیکو است؛ ولی یاد دادن و آگاه کردن برتر از آن است چراکه خداوند پیامبر را برای آن فرستاده است!

(۲) پرستش خدا، نیکو است؛ اما یاد دادن و آگاه کردن برتر است برای اینکه پیامبر برای یاد دادن فرستاده شده است!

(۳) عبادت خداوند بهتر است؛ اما یادگیری و آگاه شدن برتر است زیرا پیامبر برای یاد دادن برانگیخته شده است!

(۴) بهترین عبادت، آموزش و آگاه کردن است؛ برای اینکه خداوند، پیامبر را برای تعلیم فرستاده است!



۹۵- « لا يغلو سعر الفواكه إلا في نهاية فصل الشتاء بسبب قلتها في السوق! »:

- (۱) قیمت میوه‌ها فقط در پایان فصل زمستان، به خاطر کمبود آن‌ها در بازار گران می‌شود!
- (۲) میوه‌های فصل زمستان گران قیمت نیستند، مگر تنها زمانی که در بازار کمبود باشد!
- (۳) در آخر فصل زمستان، تنها قیمت میوه‌ها گران می‌شود چون در بازارها کم هستند!
- (۴) بهای میوه‌ها گران نمی‌شود به جز در پایان زمستان به خاطر مقدار کمشان در بازار!

۹۶- عین الخطأ:

- (۱) العلم في الصغر كالنقش في الحجر فعلموا أولادكم!: علم به هنگام خردسالی به مانند نقشی بر روی سنگ است پس به فرزندان خود بیاموزید!
- (۲) إذا يكون عدوك عاقلاً فهو خير من صديقك الجاهل!: چنانچه دشمنت یک فرد عاقل باشد، او بهتر از دوست نادان تو است!
- (۳) عليك أن تُداری الناس فهي نصف الإيمان!: تو باید با مردم مدارا نمایی چرا که آن نیمی از ایمان است!
- (۴) من يضعف عن كتمان سره، فهو أضعف الناس!: هر آن‌که از پنهان داشتن راز خود ناتوان باشد، پس اوست ناتوان‌ترین مردم!

۹۷- عین الصحیح:

- (۱) عالمٌ يُنتفع بعلمه خيراً من ألف عابد!: دانشمند با دانش خود سود می‌رساند و از هزار عبادت‌کننده بهتر است!
- (۲) سامحني يا صديقي، سَابِلٌ لك هذه البطاقة!: به من اجازه بده دوست من، این کارت را برایت عوض خواهم کرد!
- (۳) ذلك قبر عظيم يجذب سِيَّاحاً من دُول كثيرة!: آن مقبره بزرگی است که گردشگران را از کشورهای زیاد جذب می‌کند!
- (۴) لِم تُضمِر شيئاً يَظْهَر في صفحات وَجْهك!: برای چه پنهان می‌کنی چیزی را که در همه جای چهره‌ات آشکار می‌شود!

۹۸- «امروز دوستم به من کتابی را هدیه داد که قبلاً آن را دیده بودم!» عین الصحیح:

- (۱) هذا اليوم أهدت صديقتي كتاباً رأيته قبل هذا!
- (۲) هذا يوم أهدى إلي صديقي كتاباً رأيته من قبل!
- (۳) أهدى إلي صديقي اليوم كتاباً قد رأيته من قبل!
- (۴) اليوم قد أهدى إلي صديقي الكتاب شاهدتها من قبل!

۹۹- ﴿ . . . لكيلا تحزنوا على ما فاتكم ﴾ المقصود من الآية الشريفة:

- (۱) بر لب جوی نشین و گذر عمر ببین!
- (۲) از امروز کاری به فردا ممان!
- (۳) گذشته در گذشته!
- (۴) یک لحظه غفلت، یک عمر پشیمانی!



■ ■ ■ اقرأ النَّصَّ التَّالِيَّ ثُمَّ أَجِبْ عَنِ الْأَسْئَلَةِ بِمَا يُنَاسِبُ النَّصَّ: (١٠٠ - ١٠٢)

النسيان أحد الأمور المزعجة (دردآور) التي قد يتعرض لها الإنسان لأسباب عديدة، إنه يُعدّ أمراً طبيعياً عند الكثيرين، ولكن له آثار مُرتبّة على دراسة الإنسان أو عمله، و يؤثر ذلك بالآتي على سلوكه. هناك عدّة أمور تخفّف من النسيان، منها إبقاء العقل في نشاط دائم و تفكير فعّال عن طريق ممارسة الألعاب الفكرية أو تعلّم شيء جديد. الإنسان مُعرض لنسيان أماكن الأشياء إذا استمرّ في تغيير أماكنها، فليتنجّب عدم ترتيب الأشياء أو تغيير أماكنها. النّوم الجيّد له دور كبير في التخفيف من النسيان حيث يُمكن استرجاع المعلومات بشكل فعّال عند الحاجة إليها، أمّا قلّة النّوم فتؤدّي إلى النسيان. رغم أنّ النسيان طبيعيّ في أكثر الأحيان، بعض العلامات و الأعراض تدلّ على وجود مشكلة في الذاكرة تستدعي مراجعة الطبيب.

۱۰۰- عین الخطأ حسب النص:

- (۱) إن نتعلّم لغة جديدة فإنّها تقوي ذاكرتنا!
 (۲) تغيير مكان الأشياء حولنا يزيد النسيان عندنا!
 (۳) يقدر الإنسان على استرجاع المعلومات قبل أن ينام! (۴) تختلف الأسباب التي تؤدي إلى النسيان اختلافاً كبيراً!
 ۱۰۱- عین الصحيح: ممّا يجعل الإنسان كثير النسيان . . .
 (۱) عدم اهتمامه بممارسة الألعاب الفكرية!
 (۲) إهماله في ترتيب الأشياء و الأمور!
 (۳) قيامه من النّوم بعد شروق الشمس!
 (۴) اشتغاله بالعمل لساعات طويلة!
 ۱۰۲- أذكر ما لم يأت في النص:
 (۱) فوائد الألعاب الفكرية!
 (۲) كيفية تدنّر المعلومات بشكل أسرع!
 (۳) تأثير النسيان على أعمالنا أو سلوكنا!
 (۴) كيفية التخلّص من النسيان في الحياة اليومية!

■ ■ ■ عین الصحيح في الإعراب و التحليل الصرفي (١٠٣ - ١٠٤)

۱۰۳- «إستطاع الملك أن يُلصِح أمور جيشه فتخلّص الجنود من المشاكل الكثيرة!»

- (۱) استطاع: فعل ماضٍ - مزيد ثلاثي بثلاثة حروف زائدة - مصدره: استفعال / فعل و فاعله: الملك، الجملة فعلية
 (۲) أمور: اسم - جمع التكسير على وزن: فُعُول - مُعرب / مفعول و منصوب؛ «أمور جيش»: مضاف و مضافاليه
 (۳) تخلّص: للمفرد المؤنث الغائب - حروفه الأصلية (خ ل ص) - مزيد و له حرفان زائدان / فعل و نائب فاعله: الجنود
 (۴) المشاكل: جمع التكسير أو جمع مُكسّر - اسم فاعل من الفعل الذي ليس له حرف زائد - معرفة / مجرور بحرف الجر
 ۱۰۴- «إعلم بأنّ خير الإخوان أقدمهم!»

- (۱) إعلم: فعل أمر - للمفرد المؤنث المخاطب - مزيد ثلاثي - معلوم / فعل و فاعل
 (۲) خير: مفرد مذكّر - اسم تفضيل بمعنى «تر» في الفارسية / اسم «أنّ» و منصوب بالفتحة
 (۳) الإخوان: جمع (مفرده: أخ) - معرّف بأل - معرب / مضافاليه و مجرور بالألف و النّون
 (۴) أقدم: اسم - على وزن: أفعل و معناه يدلّ على التفضيل - معرب / خبر «أنّ» و مرفوع بعلامة الضمّة

■ ■ عین المناسب للجواب عن الأسئلة التالية (١٠٥ - ١١٠)

١٠٥- عین الخطأ في ضبط حركات الحروف:

- (١) الكَلِمَاتُ الفَارِسِيَّةُ دَخَلَتْ اللُّغَةَ العَرَبِيَّةَ وَتَغَيَّرَتْ أَصْوَاتُهَا!
- (٢) سَجَلَتْ مُنْظَمَةُ اليُونِسْكَو قُنْبَةَ قَابُوسٍ فِي قَائِمَةِ التَّرَاثِ العَالَمِيِّ!
- (٣) إِنَّ صَدَقَ الحَدِيثِ وَ أَدَاءَ الأَمَانَةِ قَضِيَّتَانِ يَخْتَبِرُ الأَصْدِقَاءُ بِهِمَا!
- (٤) العَاقِلُ لَا يَقُولُ كَلَاماً يَحْتَمِلُ الكَذْبَ فِيهِ وَلَكِنَّ الكَذَّابَ يُخْفِي كِذْبَهُ!

١٠٦- عین «سعيد» يكون معرفة:

- (١) لم أجد في حياتي سعيداً إلا من سعى مُتَوَكِّلاً على رَبِّهِ!
 - (٢) مَنْ يَنْصُرَ الأَخْرَيْنِ فِي مَشَاكِلِهِمْ فَهُوَ سَعِيدٌ فِي حَيَاتِهِ!
 - (٣) هَلْ رَأَيْتَ سَعِيداً وَ هُوَ يُصَعِّرُ خَدَّهُ لِزَمَلَانِهِ!
 - (٤) إِنَّ أَخَاكَ سَعِيدٌ لِأَنَّ لَهُ أَخاً مِثْلَكَ!
- ١٠٧- « قبل أن بعمل استشيروا الخبراء! » عین المناسب لتكميل الفراغ:

- (١) تبتدؤوا (٢) بداية (٣) تبدؤون (٤) تبدؤوا

١٠٨- عین ما ليست فيه جملة تصف النكرة:

- (١) مَنْ يُسَاعِدُ فقيراً يَجْلِسُ قُرْبَ مَتَجَرِي وَ يَكُونُ جَانِعاً!
- (٢) فِي بَيْتِ كَبِيرٍ جَمِيلٍ يُشَاهِدُ الأُسْرَةَ مَبَارَاةَ كُرَةِ القَدَمِ!
- (٣) مَنْ يُسَاعِدُ رَجُلًا يَقَعُ فِي الخَطَرِ فَهُوَ مَحْبُوبٌ جَدًّا!
- (٤) مُعَلِّمٌ يَسْعَى فِي تَرْبِيَةِ تَلَامِيذِهِ مِنْ أَحْسَنِ العِبَادِ!

١٠٩- عین المستثنى منه يكون جمعاً سالماً:

- (١) السلاطين ظلموا المظلومين على مرّ العصور إلا عدداً منهم كانوا صالحين!
- (٢) سوف يحصد الفلاحون محاصيلهم في الشهر القادم إلا الرزّ!
- (٣) حَلَّتِ الطَّالِبَاتُ مسائل الرياضيات إلا مسألتين!
- (٤) قَدْ قرأت التلميذات الكتاب للإمتحان إلا ثلثهن!

١١٠- عین ما فيه الاستثناء:

- (١) أتمنى ألا يُنسى شيء من ذكرياتنا الحلوة!
- (٢) تتمنى هؤلاء الطالبات ألا تنساهنّ المعلمة!
- (٣) نتمنى أن يتذكّر الجميع ذكرياتنا إلا بعضها!
- (٤) يتمنى جميع المرافقين ألا يتذكّر أحد ذكرياتهم المرة!



عربی زبان قرآن (۱)

در این بخش، از میان سؤالات عربی (۱) و عربی (۲) تنها یک مجموعه را انتخاب کنید.
به سؤال‌های ۱۱۱ تا ۱۲۰ «یا» به سؤال‌های ۱۲۱ تا ۱۳۰ پاسخ دهید.
وقت پیشنهادی: ۱۰ دقیقه

«هذا خلق الله»
المعالم الخلابية
درس‌های ۵ و ۶
صفحه‌های ۴۷ تا ۷۰

■ عَيْنِ الْأَصْحَ وَالْأَدَقِّ فِي الْجَوَابِ لِلتَّرْجُمَةِ أَوْ الْمَفْهُومِ مِنْ أَوْ إِلَى الْعَرَبِيَّةِ (۱۱۱ - ۱۱۵)

۱۱۱- ﴿قُلْ سِيرُوا فِي الْأَرْضِ فَانظُرُوا كَيْفَ كَانَ عَاقِبَةُ الَّذِينَ مِنْ قَبْلُ﴾:

- (۱) بگو در زمین بگردید و بنگرید سرانجام پیشینیان چگونه بوده است!
- (۲) گفتند در زمین سفر کنید و ببینید سرنوشت پیشینیان چگونه بوده است!
- (۳) بگو در زمین بگردید آنگاه بنگرید به سرنوشت قبلی پیشینیان که چگونه بوده است!
- (۴) گفته شد روی زمین بگردید و نگاه کنید سرنوشت کسانی که در گذشته بوده‌اند چطور بوده است!

۱۱۲- «يُحِبُّ الْأَمْهَاتِ الْأَوْلَادِ وَ يُدِيرُونَ أُمُورَهُنَّ فِي الْأَيَّامِ الَّتِي لَسْنَ قَادِرَاتٍ عَلَىٰ أَدَاءِهَا!»:

- (۱) مادران فرزندان را دوست دارند و کارشان را در روزهایی که قادر به انجام آن نیستند اداره می‌کنند!
- (۲) فرزندان مادران را دوست دارند و کارهایشان را در روزهایی که به انجام آن‌ها توانا نیستند اداره می‌کنند!
- (۳) مادران فرزندان را دوست دارند و کارهای آنان را در روزهایی که توانا به انجامشان نیستند اداره می‌کنند!
- (۴) فرزندان مادران را دوست دارند و کارهایشان را در روزهایی که به انجام آن‌ها قادر نیستند اداره می‌کردند!

۱۱۳- «هناك قوة عظيمة من الله في أعماق المحيطات كمثل أسماك مضيئة تحوّل ظلام البحر إلى نهارٍ مضيء!»:

- (۱) قدرت بزرگ خداوند در اعماق اقیانوس‌ها است؛ مانند ماهی‌هایی نورانی که تاریکی دریا را به روز روشن تبدیل می‌کنند!
- (۲) آنجا از جانب خداوند قدرت بزرگی در اعماق اقیانوس است؛ مانند ماهی‌های نورانی که دریای تاریک را به روزی روشن تغییر می‌دهند!
- (۳) قدرتی بزرگ در اعماق اقیانوس‌ها از جانب خداوند وجود دارد؛ مانند ماهی‌هایی نورانی که تاریکی دریا را به روزی روشن تبدیل می‌کنند!

(۴) بزرگی قدرت خداوند در اعماق اقیانوس‌ها است؛ مانند آن ماهی‌های نورانی که تاریکی دریا را به روشنی روز تبدیل می‌کنند!

۱۱۴- عَيْنِ الصَّحِيحِ: «ما از برشمردن مناطق دارای جاذبه گردشگری در کشور زیبایمان ناتوان هستیم»

- (۱) نحن لا نَقْدِرُ أَنْ نُحْصِيَ الْمَنَاطِقَ ذَاتِ الْمَعَالِمِ السِّيَاحِيَّةِ لِلسِّيَاحِ فِي بِلَادِنَا!
- (۲) نحن عاجزون عن إحصاء مناطق الجذب السياحي في بلادنا الجميلة!
- (۳) إننا عجزنا أن نُحْصِيَ الْمَنَاطِقَ ذَاتِ الْمَعَالِمِ لِلسِّيَاحَةِ فِي بِلَادِنَا الْجَمِيلَةِ!
- (۴) لَسْنَا قَادِرِينَ عَلَىٰ إِحْصَاءِ مَنَاطِقِ الْجَذْبِ السِّيَاحِيِّ فِي بِلَادِ هِيَ جَمِيلَةٌ!

۱۱۵- عَيْنِ غَيْرِ الْمُنَاسِبِ لِلْمَفْهُومِ: ﴿أَتَأْمُرُونَ النَّاسَ بِالْبِرِّ وَ تَنْسَوْنَ أَنْفُسَكُمْ﴾

- (۱) ﴿لِمَ تَقُولُونَ مَا لَا تَفْعَلُونَ﴾ (۲) کور خود است و بینای مردم!
- (۳) عليك أن لا تنهى عن خلق و أنت تفعل مثله! (۴) اگر بد کنی چشم نیکی مدار که هرگز نیارد گز انگور بار

١١٦- عَيْنِ الْخَطَأِ فِي الْاِعْرَابِ وَ التَّحْلِيلِ الصَّرْفِيِّ: « الْغُرَابُ يُحَدَّرُ بِقِيَّةِ الْحَيَوَانَاتِ حَتَّى تَبْتَعِدَ عَنِ مَنطِقَةِ الْخَطَرِ! »

- (١) الْغُرَابُ: اسم - مفرد - معرفة - معرب / مبتدأ للجملة الاسميَّة و مرفوع بالضمة
- (٢) الْحَيَوَانَاتِ: اسم - جمع سالم للمؤنث - معرفة بأل - معرب / مفعول و منصوب
- (٣) يُحَدَّرُ: مضارع - للمفرد المذكر الغائب - مزيد ثلاثي (مصدره: تَحْدِير) / فعل و فاعل
- (٤) تَبْتَعِدُ: للمؤنث - مزيد ثلاثي (ماضيه للمذكر: ابْتَعَدَ، و له حرفان زائدان) / فعل و فاعل؛ و الجملة فعلية

١١٧- عَيْنِ الْخَطَأِ فِي ضَبْطِ حَرَكَاتِ الْكَلِمَاتِ:

- (١) هَاتَانِ الطَّالِبَاتُ الْمُجِدَّتَانُ قَرَأَتَا قَصَائِدَ رَائِعَةً!
- (٢) مَنْ يَأْتِي بِالْبَضَائِعِ الصَّرُورِيَّةِ إِلَى السَّفَرَةِ الْعِلْمِيَّةِ!
- (٣) يُزُورُ بَعْضُ السَّائِحِينَ الْمَعَالِمَ التَّارِيخِيَّةَ وَ الْعَتَبَاتِ الْعَالِيَةَ!
- (٤) أَحِبُّ عِبَادَ اللَّهِ الَّذِينَ يَأْمُرُونَ بِالْمَعْرُوفِ وَ يَنْهَوْنَ عَنِ الْمُنْكَرِ!

١١٨- عَيْنِ الْمَبْتَدَأِ جَمْعاً سَالِماً:

- (١) مِيَادِينَ الْحَرْبِ قَدْ امْتَلَأَتْ بِالْجُنُودِ الشَّجْعَانِ!
- (٢) مِضَامِينَ جَاءَتْ فِي هَذِهِ الْقِصَّةِ لَيْسَتْ مُنَاسِبَةً لِلْأَطْفَالِ!
- (٣) خَرَجَ السَّمَكُ الْمَدْفُونُ مِنْ مَكَانِهِ فَالْصَيَّادُونَ ذَهَبُوا لَصَيْدِهِ!
- (٤) الْحُكَّامُ الْعَادِلُونَ يَسْتَمْعُونَ إِلَى نِصَائِحِ الْعُلَمَاءِ!

١١٩- عَيْنِ الصَّحِيحِ فِي الْاِعْرَابِ:

- (١) الْفُسْتَانِ الَّذِي لَوْنُهُ أَبْيَضٌ جَمِيلاً فَقُمْ بِشِرَائِهِ!
- (٢) شَرَحَ الشَّرْطِيُّ الْمُؤَدَّبُ قَوَانِينَ الْمُرُورِ لَنَا أَمْسَ!
- (٣) قَالَ الْقَاضِي الْعَادِلُ لِلْمُخْطِي: لِسَانِ الْمُجْرِمِ قَاصِرٌ! (٤) عُيُونَ الْمُذْنِبِينَ الْمُتَكَبِّرِينَ بَاكِيَةً فِي يَوْمِ الْقِيَامَةِ!

١٢٠- عَيْنِ «الْمُدْرَسِ» مَرْفُوعاً:

- (١) فَحِصَ الطَّبِيبُ أَسْنَانَ الْمُدْرَسِ الَّذِي يَشْتَهَرُ بِالصَّدَاقَةِ! (٢) الطَّالِبُ الْمُؤَدَّبُ يَحْتَرِمُ الْمُدْرَسَ الْمُشْفَقَ كَثِيراً!
- (٣) شَاهَدْنَا الْمُدْرَسَ الْحَاقِقَ فِي الْمَكْتَبَةِ الْعَامَّةِ! (٤) قَدْ انْكَسَرَتْ زُجَاجَةُ سَيَّارَةِ الْمُدْرَسِ قَبْلَ يَوْمٍ!



عربی زبان قرآن (۲)

اگر به سؤال‌های ۱۱۱ تا ۱۲۰ پاسخ ن داده‌اید، به سؤال‌های ۱۲۱ تا ۱۳۰ پاسخ دهید.

تأثیر اللّغة الفارسیّة علی
اللّغة العربیّة، الصّدق
درس‌های ۴ و ۵
صفحه‌های ۴۵ تا ۷۰

■ عین الأصحّ و الأدقّ فی الجواب للترجمة أو المفهوم من أو إلى العربیة (۱۲۱ - ۱۲۵)

۱۲۱- ﴿ ما یرید الله لیجعل علیکم من حرج . . . ﴾:

- ۱) خداوند نمی‌خواهد هیچ سختی‌ای بر شما قرار دهد!
- ۲) خواست خداوند بر قرار دادن سختی بر شما نیست!
- ۳) خدا نمی‌خواهد که شما در حالت بحرانی قرار بگیرید!
- ۴) آنچه خدا می‌خواهد قرار گرفتن شما در حالت بحرانی نیست!

۱۲۲- « بعد أن أخذ الشابّ یکذب من جدید لم یلتفت أصحابه إلیه فأسرع أحد النّاس إلیه ولكن خادعه أيضاً! »:

- ۱) بعد از اینکه جوان مجدداً شروع به دروغ گفتن کرد یاران وی به او توجه نکردند، پس یکی از مردم به سوی او شتافت اما او را نیز فریب داد!
- ۲) پس از اینکه دوباره جوان دروغ گفت و دوستانش به او توجهی نکردند، یک نفر به سوی او شتافت اما او نیز فریب خورد!
- ۳) بعد از اینکه جوان دوباره شروع کرد به دروغ گفتن، دوستانش به او توجهی نمی‌کردند، پس یکی از مردم به سرعت نزد او رفت ولی به او نیز نیرنگ زد!
- ۴) پس از اینکه جوان از نو دروغ گفتنش را شروع می‌کند، یارانش به وی توجه نمی‌کنند، پس یکی از مردم به سوی او شتافته و او را نیز فریب می‌دهد!

۱۲۳- « إعلّموا أنّ الحروف الّتی لا توجّد فی لغة العرب تُبدّل إلى حروف قریبة من مخرجها! »: بدانید که

- ۱) حروفی که در زبان عرب‌ها موجود نبود، به حرف‌هایی نزدیک به مخرج‌هایشان مبدل شدند!
- ۲) حروفی که در زبان عربی موجود نیست، به حروف نزدیک به مخرج‌هایشان تغییر پیدا می‌کند!
- ۳) حروفی که در زبان عربی وجود نداشت، به حروفی تبدیل شد که نزدیک به مخرج‌هایشان بود!
- ۴) حرف‌هایی که در زبان عرب‌ها وجود ندارد، به حروفی نزدیک به مخرج‌هایشان تبدیل می‌شود!

۱۲۴- « صدای عجیبی شنیده شد. آن صدا از جوانی بود که به غرق شدن وانمود کرده بود! »:

- ۱) الصوتُ عجیبٌ. سَمِعَ الصوت من شابّ تظاهر بِالغرق!
- ۲) سَمِعَ صوتٌ عجیبٌ. کان الصوت من شابّ تظاهر بِالغرق!
- ۳) سَمِعَ صوتاً عجیباً. کان الصوت من الشابّ يتظاهر بِالغرق!
- ۴) سَمِعَ صوتٌ عجیبٌ. کان صوتاً من الشابّ الَّذي تظاهر بِالغرق!

۱۲۵- عین الصّحیح فی مفهوم العبارة: « یبلُغ الصّادقُ بصدقه ما لا یبلُغه الكاذبُ بإحتیاله! »:

- ۱) لا تکذب النّاس لأنهم سیعلمون!
- ۲) دروغی کجا سود آید از آن به از راست کاشوب زاید از آن
- ۳) سخن از مردم جاهل نتوان کردن گوش نیست واقف، دل جاهل نه ز مغز و نه ز پوست
- ۴) عاقبت صادق به جایی می‌رسد کز نظیرش عاجز است کذاب پست



۱۲۶- عَيْنِ الصَّحِيحِ فِي الْاِعْرَابِ وَ التَّحْلِيلِ الصَّرْفِيِّ: ﴿ لَنْ تَنَالُوا الْبِرَّ حَتَّى تُنْفِقُوا مِمَّا تُحِبُّونَ . . . ﴾

- (۱) حَتَّى: من الحروف الجارّة - مبني / مع كلمة بعده: الجارّ و المجرور
- (۲) الْبِرَّ: اسم - مفرد مذکر - معرّف بآل - معرب / مفعول و منصوب بالفتحة
- (۳) تَنَالُوا: مضارع - للجمع المذكر المخاطب - مزيد ثلاثي - متعدّد / فعل و فاعل
- (۴) تُحِبُّونَ: فعل - للجمع - مزيد ثلاثي بزيادة حرفين - معلوم / فعل و فاعل؛ و الجملة فعلية

۱۲۷- عَيْنِ الْخَطَا فِي ضَبْطِ حَرَكَاتِ الْحُرُوفِ:

- (۱) إِنَّ الرِّيحَ تَجْرِي بِمَا لَا تَشْتَهِي السُّفُنُ!
- (۲) مِنْ أَخْلَاقِ الْجَاهِلِ الْإِجَابَةُ قَبْلَ أَنْ يَسْمَعَ!
- (۳) عَصَفَتْ رِيحٌ شَدِيدَةٌ حَرَبَتْ بَيْتًا جَنْبَ شَاطِئِ الْبَحْرِ!
- (۴) فِي اللُّغَةِ الْعَرَبِيَّةِ مِائَاتُ الْكَلِمَاتِ الْمُعَرَّبَةِ ذَاتُ الْأُصُولِ الْفَارِسِيَّةِ!

۱۲۸- عَيْنِ عِبَارَةٍ فِيهَا نَوْعَانِ مِنَ الصَّفَةِ:

- (۱) يُقَدِّمُ لِقْمَانَ لِابْنِهِ مَوَاعِظَ قِيَمَةٍ لِيَهْتَدِيَ بِهَا إِلَى خَيْرِ طَرِيقٍ!
- (۲) شَاهَدْتُ تَلْمِيزًا فِي سُوقِ الْمَدِينَةِ الْكَبِيرَةِ أُدْرَسَ مَعَهُ فِي مَدْرَسَةِ الْإِمَامِ!
- (۳) يُحْكِي أَنَّ رَجُلًا كَانَ كَثِيرَ الْمَعَاصِي وَ الْعُيُوبِ فَتَدَمَّ عَلَى أَعْمَالِهِ السَّيِّئَةِ!
- (۴) أَنْشَدَ الشُّعْرَاءُ الْاِيرَانِيِّونَ أَيْبَاتًا مَمْرُوجَةً بِالْعَرَبِيَّةِ وَ اسْتِنَادَ مِنْهَا الْآخَرُونَ!

۱۲۹- عَيْنِ فِعْلًا يُوضِّحُ مَا قَبْلَهُ:

- (۱) شَاهَدْنَا صُورًا مِنْ تِلْكَ الظَّاهِرَةِ ثُمَّ تَكَلَّمْنَا مَعًا حَوْلَهَا!
- (۲) ﴿ أَرْسَلْنَا إِلَى فِرْعَوْنَ رَسُولًا فَعَصَى فِرْعَوْنَ الرَّسُولَ ﴾
- (۳) وَ مَا تَفْعَلُوا مِنْ خَيْرَاتٍ يَعْلَمُهُ الرَّبُّ الَّذِي خَلَقَكُمْ!
- (۴) لِجَدِّي الرَّحِيمِ بُسْتَانٌ جَمِيلٌ يَقَعُ قُرْبَ هَذِهِ الْقَرْيَةِ!

۱۳۰- عَيْنِ الْفِعْلِ يُتْرَجَمُ مُضَارِعًا التَّزَامِيًا:

- (۱) لَبِيتْنَا حَضْرَنَا فِي الْحَفْلَةِ الَّتِي انْعَقَدَتْ قَبْلَ شَهْرٍ!
- (۲) إِنَّ الْحِكْمَةَ تَنْبِتُ فِي قَلْبِ الْمُتَوَاضِعِ وَ تَعْمُرُ فِيهِ!
- (۳) تَحْمَلُ آبَاؤُنَا مِصَاعِبَ كَثِيرَةً لِنُعِيشَ فِي رَاحَةٍ!
- (۴) لَنْ أَتْرِكَ الدَّرَاسَةَ حَتَّى نَهَايَةِ عَمْرِي!



تاریخ و جغرافیا (۳)

پاسخ گویی به سؤال‌های این درس برای همه دانش‌آموزان اجباری است.

وقت پیشنهادی (مجموع دروس تاریخ و جغرافیا): ۱۵ دقیقه

تاریخ (۳):

درس هشتم: جنگ جهانی دوم و جهان پس از آن
درس نهم: نهضت ملی شدن صنعت نفت ایران
صفحه‌های ۹۹ تا ۱۲۶

جغرافیا (۳):

فنون و مهارت‌های جغرافیایی (۲)
درس پنجم: ویژگی‌ها و انواع مخاطرات طبیعی (تا ابتدای سیل)
صفحه‌های ۷۳ تا ۸۸

۱۳۱- کدام گزینه در ارتباط با «بنیتو موسولینی» نادرست است؟

- (۱) پادشاه ایتالیا وی را به تشویق صاحبان صنایع، به نخست‌وزیری منصوب کرد.
- (۲) موسولینی که رهبر حزب فاشیست بود، در پی ایجاد دولت تک‌حزبی متمرکز در ایتالیا بود.
- (۳) وی پس از پیروزی در انتخابات، با دیکتاتوری تحقق وعده‌های اقتصادی خود را کنار گذاشت.
- (۴) او در سال ۱۹۳۵ م. با تفکر احیای امپراتوری روم باستان، به اتیوپی لشکر کشید.

۱۳۲- یکی از مهم‌ترین تحولات جهان پس از پایان جنگ جهانی دوم، کدام است؟

- (۱) صدور اعلامیه بالفور و موافقت انگلستان با ایجاد سرزمین یهود در فلسطین
- (۲) ظهور موقت حکومت‌های خودکامه تک‌حزبی در برخی کشورهای اروپایی
- (۳) گرفتاری آمریکا در یک بحران و رکود اقتصادی عظیم چهار ساله
- (۴) به قدرت رسیدن کمونیست‌ها در چین به رهبری مائو

۱۳۳- چرا مصدق اقدام به قطع رابطه سیاسی با لندن کرد؟ زیرا ...

- (۱) این کشور با فرستادن کشتی‌های جنگی خود به خلیج فارس، به تهدید نظامی ایران پرداخت.
- (۲) انگلستان ضمن خارج کردن سرمایه‌های شرکت نفت، خرید نفت از کشور ایران را تحریم کرد.
- (۳) دولت این کشور پرداخت بدهی‌های شرکت نفت و خسارت‌های ناشی از تأخیر آن را نپذیرفت.
- (۴) به منظور رد خلع ید از شرکت نفت ایران و انگلیس، از ایران در دیوان بین‌المللی لاهه شکایت کرد.

۱۳۴- در ۱۶ آذر ۱۳۳۲ گروهی از دانشجویان دانشگاه تهران در اعتراض به کدام واقعه تظاهرات کردند؟

- (۱) اخراج شماری از اساتید پایه‌گذار نهضت مقاومت ملی از دانشگاه
- (۲) سفر ریچارد نیکسون، معاون رئیس‌جمهور کشور آمریکا به ایران
- (۳) سرکوب شخصیت‌های ملی و مذهبی پس از کودتای ۲۸ مرداد
- (۴) شهادت سه تن از دانشجویان معترض به برقراری روابط سیاسی با انگلستان

۱۳۵- کدام یک از موارد زیر، انگیزه اصلی کودتای ۲۸ مرداد ماه ۱۳۳۲ را به‌درستی بیان می‌نماید؟

- (۱) به راه انداختن جنگ روانی علیه مصدق و متقاعدسازی محمدرضا پهلوی برای پذیرش همکاری با دولت آمریکا
- (۲) دستگیری و محاکمه دکتر مصدق و همه همکارانشان و انحلال احزاب و گروه‌های سیاسی و روزنامه‌های مخالف
- (۳) انتصاب سرلشکر فضل‌الله زاهدی به نخست‌وزیری و واگذاری تولید نفت به شرکت‌های انگلیسی و آمریکایی
- (۴) گسترش اختلاف و نزاع میان دکتر مصدق و آیت‌الله کاشانی و نابودی نهضت ملی نفت و سرنگونی دولت مصدق

۱۳۶- اختلاف زمانی دو شهر مشهد و همدان حدود ۴۳ دقیقه است. اگر طول جغرافیایی همدان ۴۸ درجه و ۴۳ دقیقه باشد و بدانیم مشهد در شرق همدان

واقع شده است، طول جغرافیایی مشهد چقدر است؟

- (۱) ۵۶ درجه و ۲۸ دقیقه
(۲) ۵۹ درجه و ۲۸ دقیقه
(۳) ۴۶ درجه و ۲۸ دقیقه
(۴) ۴۹ درجه و ۲۸ دقیقه

۱۳۷- اگر شهری بر روی نصف‌النهار ۱۵ درجه طول غربی و شهری دیگر بر روی نصف‌النهار ۶۰ درجه طول غربی واقع شده باشد، و در شهر اول ساعت ۷ صبح

باشد، در شهر دیگر ساعت چند است؟

- (۱) ۹ صبح
(۲) ۱۰ صبح
(۳) ۵ صبح
(۴) ۴ صبح

۱۳۸- عامل وقوع سونامی و منشأ شکل‌گیری آن کدام است؟

- (۱) فرایندهای اقلیمی و حاصل فعالیت‌های دینامیک بیرونی
(۲) وقوع زمین‌لرزه‌هایی در زیر دریا با منشأ درون‌زمینی
(۳) آتش‌فشان‌هایی زیرزمینی با منشأ دخالت‌ها و دستکاری‌های انسان
(۴) ظهور سیل، صاعقه و طوفان پر قدرت و منشأ برون‌زمینی

۱۳۹- میزان خسارت در کدام‌یک از گسل‌های زیر بالاتر است و ارتباط میان عمق کانونی زلزله با میزان تخریب چیست؟



- (۱) الف - معکوس
(۲) الف - مستقیم
(۳) ب - معکوس
(۴) ب - مستقیم

۱۴۰- کدام مورد درباره نواحی لرزه‌خیز کشور ایران درست است؟

- (۱) بیشتر نواحی غربی کشور مصون از زمین‌لرزه‌اند.
(۲) کمتر منطقه‌ای از کشور مصون از زمین‌لرزه است.
(۳) خطر زمین‌لرزه در تمام نقاط ایران، متوسط، و بالاتر است.
(۴) لرزه‌خیزی نواحی غربی کشور، بیش از نواحی شمالی آن است.



تاریخ و جغرافیا (۱)

در این بخش، از میان سؤالات تاریخ و جغرافیا (۱) و تاریخ و جغرافیا (۲) تنها یک مجموعه را انتخاب کنید.
به سؤالات ۱۴۱ تا ۱۵۰ «یا» به سؤالات ۱۵۱ تا ۱۶۰ پاسخ دهید.

تاریخ (۱):

فصل سوم: ایران در عصر باستان؛ سرآغاز هویت ایرانی

(درس‌های ۷ تا ۹)

صفحه‌های ۶۱ تا ۸۹

جغرافیا (۱):

فصل دوم: جغرافیای طبیعی ایران

(درس‌های ۵ و ۶)

صفحه‌های ۳۳ تا ۶۰

۱۴۱- نظر و عقیده بیشتر اسطوره‌شناسان و محققان درباره محتوای افسانه‌ها چیست؟

- (۱) به کلی غیرواقعی و حاصل خیال‌پردازی انسان‌ها هستند.
- (۲) با وجود اطلاعات قابل توجه در برخی از آن‌ها، غیرقابل استفاده هستند.
- (۳) براساس واقعیت‌های تاریخی ساخته شده اما با گذشت زمان تغییر کرده‌اند.
- (۴) بی‌محتوا و حاصل ارتباط انسان‌های نخستین با محیط طبیعی هستند.

۱۴۲- علت اتحاد حاکمان کوچک و مستقل ایلامی و تأسیس پادشاهی ایلام چه بود؟

- (۱) پایان دادن به اختلافات و جنگ‌های داخلی
- (۲) بهره‌برداری از منابع طبیعی و معدنی فلات ایران
- (۳) مقابله با لشکرکشی‌های فرمانروایان سومری و آکدی
- (۴) برقراری روابط تجاری و سیاسی با سرزمین‌های مجاور

۱۴۳- حکومت و تمدن ایلام بر اثر یورش کدامیک از اقوام ساکن در بین‌النهرین، دچار انحطاط و فروپاشی شد؟

- (۱) سومریان
- (۲) اکدی‌ان
- (۳) بابلیان
- (۴) آشوریان

۱۴۴- چرا داریوش هخامنشی به مناطقی در شمال دریای سیاه لشکرکشی کرد؟

- (۱) تصرف جزایر دریای اژه و تنبیه آتنی‌ها
- (۲) دفع حملات قبایل صحراگرد سکایی
- (۳) فرونشاندن شورش‌های مردمی در نواحی داخلی
- (۴) سرکوب گوماته مغ و دیگر مدعیان قدرت

۱۴۵- کدام مورد، درباره رویدادهای دوره پادشاهی اردشیر دوم هخامنشی درست است؟

- (۱) شورش کوروش کوچک و سربازان مزدور یونانی او سرکوب شد و مصر از سلطه هخامنشیان خارج گردید.
- (۲) در اواسط پادشاهی او، کوروش کوچک سر به شورش برداشت و با سپاهی از مزدوران یونانی راهی پایتخت شد.
- (۳) در ابتدای سلطنت خود، مدعیان احتمالی سلطنت را از میان برداشت و مصر را به قلمرو هخامنشیان بازگرداند.
- (۴) شورش کوروش کوچک و سربازان مزدور یونانی وی را درهم شکست و مصر را بار دیگر به قلمرو هخامنشیان بازگرداند.

۱۴۶- در مطالعه عوامل مؤثر بر آب‌وهوای ایران، تفاوت زاویه تابش در دو شهر آبادان و پارس‌آباد به کدام مورد اشاره دارد؟

- (۱) قرارگرفتن در کمربند پرفشار جنب حاره‌ای
- (۲) عرض جغرافیایی
- (۳) نزدیکی یا دوری از دریاها و منابع رطوبتی
- (۴) میزان متفاوت وسعت و گستردگی این دو شهر

۱۴۷- چرا در دوره گرم سال، میزان «ریزش‌های جوی»، در کشورمان کاهش می‌یابد؟

الف) قرارگرفتن کشور ما در داخل کمربند خشک و بیابانی کره زمین

ب) گرم بودن و صعود هوا در اطراف مدار رأس‌السرطان

ج) پیشروی پرفشار جنب حاره‌ای در تابستان

د) نزدیکی به دریاها و امکان صعود هوای مرطوب در تابستان

- (۱) الف و ج
- (۲) الف و ب
- (۳) ب و د
- (۴) ج و د

۱۴۸- «بارش کمتر از ۳۰ میلی‌متری باران در بسیاری از مناطق»، «تمکزهای پف‌کرده» و «دریاچه حوض سلطان» به ترتیب به کدام مناطق ایران اشاره دارند؟

(۱) بیابان لوت - دشت کویر - دشت کویر

(۲) بیابان لوت - دشت کویر - بیابان لوت

(۳) دشت کویر - بیابان لوت - دشت کویر

(۴) دشت کویر - دشت کویر - بیابان لوت

۱۴۹- کدام عبارت درباره کانون‌های آبگیر کشورمان درست نیست؟

(۱) تراکم کانون‌های آبگیر دائمی در غرب کشور بیشتر است.

(۲) کانون‌های آبگیر فصلی، ذخیره برف خود را تا ابتدای ماه‌های گرم سال حفظ می‌کنند.

(۳) کانون‌های آبگیر موقت در کوهستان‌های نزدیک به مناطق گرم‌وخشک شکل می‌گیرند.

(۴) کانون‌های دائمی حداکثر در هشت ماه از سال بارش دارند.

۱۵۰- منظور از حوضه آبریز چیست و وسیع‌ترین حوضه آبریز موجود در ایران کدام است؟

(۱) محدوده‌ای که با توجه به شکل زمین و شیب ناهمواری‌ها، آب‌های جاری را به‌سوی پایین‌ترین نقطه آن هدایت کند - حوضه آبریز فلات مرکزی

(۲) مکان‌هایی در مناطق کوهستانی که سرچشمه رودهای متعدد هستند - حوضه آبریز فلات مرکزی

(۳) محدوده‌ای که با توجه به شکل زمین و شیب ناهمواری‌ها، آب‌های جاری را به‌سوی پایین‌ترین نقطه آن هدایت کند - حوضه آبریز شرق

(۴) مکان‌هایی در مناطق کوهستانی که سرچشمه رودهای متعدد هستند - حوضه آبریز شرق



تاریخ و جغرافیا (۲)

اگر به سؤال‌های ۱۴۱ تا ۱۵۰ پاسخ ن داده‌اید، به سؤال‌های ۱۵۱ تا ۱۶۰ پاسخ دهید.

تاریخ (۲):

فصل دوم: ظهور اسلام، حرکتی تازه در تاریخ بشر
فصل سوم: ایران؛ از ورود اسلام تا پایان صفویه
(درس‌های ۷ تا ۹)
صفحه‌های ۶۶ تا ۱۰۰
جغرافیا (۲):
فصل دوم: نواحی طبیعی
فصل سوم: نواحی انسانی
(درس‌های ۵ و ۶)
صفحه‌های ۵۳ تا ۸۲

۱۵۱- عباسیان در مواجهه با خلافت فاطمی و برای مقابله با آنان چه کردند؟

- (۱) به ترفندهای گوناگون متوسل شدند تا نسب خود را به علی (ع) و فاطمه (س) برسانند.
- (۲) از توان سیاسی و نظامی حکومت سلجوقیان و دیگر متحدان خود بهره بردند.
- (۳) بخش‌های وسیعی از مناطق شام و حجاز را تحت تصرف خود درآوردند.
- (۴) با فرستادن عده زیادی از داعیان خود به عراق و یمن موجب خشم و وحشت فاطمیان شدند.

۱۵۲- در کدام نبرد سپاه ساسانی توانست ضمن شکست مسلمانان، بخش‌هایی از متصرفات آن‌ها را بازپس گیرد؟

- (۱) جسر
- (۲) جلولا
- (۳) قادسیه
- (۴) نهاوند

۱۵۳- کدام مورد، درباره نقش دهقانان در سده‌های نخستین هجری نادرست است؟

- (۱) در اداره امور محلی به‌ویژه امور مالیاتی مشارکت داشتند.
- (۲) منشأ شکل‌گیری نخستین حکومت ایرانی پس از اسلام بودند.
- (۳) علی‌رغم تأثیرات مهم سیاسی، فاقد نقش و کارکرد فرهنگی بودند.
- (۴) در جریان فتوحات، برخی از آن‌ها با سپاه مسلمانان همکاری می‌کردند.

۱۵۴- کدام گزینه در ارتباط با پیامدهای سیاسی - اجتماعی، اقتصادی و مذهبی تشکیل سلسله‌های ایرانی اسلامی در نخستین سده‌های اسلامی، نادرست است؟

- (۱) امیران سلسله‌های علویان طبرستان و آل بویه، پیرو مذهب تشیع بودند و به تقویت و گسترش آن مذهب در ایران کمک کردند.
- (۲) پس از استقرار کارگزاران ایرانی برای اداره امور مناطق، به مرور، آرامش نسبی بر جامعه حکم‌فرما و از شدت جنبش‌های سیاسی، اجتماعی و مذهبی کاسته شد.
- (۳) در این دوران فعالیت‌های اقتصادی از رونق مناسبی برخوردار بود و کشاورزی، تجارت و صنعت رواج یافت.
- (۴) مهم‌ترین پیامد سیاسی ظهور حکومت‌های ایرانی، رقابت و ستیز امیران این سلسله‌ها در جهت اقدامات توسعه‌طلبانه با تحریک خلفای عباسی بود.

۱۵۵- کدام پادشاه ساسانی حکومت آل منذر (لخمیان) را از میان برداشت؟

- (۱) خسرو انوشیروان
- (۲) خسرو پرویز
- (۳) یزدگرد سوم
- (۴) قباد یکم

۱۵۶- کدام گزینه اطلاعات نادرستی را در مورد رابطه پراکندگی پوشش گیاهی و ارتفاع بیان می‌کند؟

- (۱) با افزایش ارتفاع گونه‌های گیاهی کاهش می‌یابد.
- (۲) با کاهش ارتفاع به تعداد و انبوهی گیاهان افزوده می‌شود.
- (۳) از کوتاهی قد گیاهان به افزایش ارتفاع پی می‌بریم.
- (۴) از کاهش فصل رویش گیاهان به کاهش ارتفاع می‌توان پی برد.

۱۵۷- کدام عبارت درباره زیست‌بومها نادرست است؟

- (۱) نواحی که انواع خاص و مشابهی از گیاهان و جانوران در آن‌ها زندگی می‌کنند.
- (۲) زیست‌بومها در سطح کره زمین انواع و ویژگی‌های متفاوت و متنوعی دارند.
- (۳) سرعت رشد پوشش گیاهی در یک زیست‌بوم با تولید ماده آلی در آنجا رابطه مستقیم دارد.
- (۴) در عرض‌های جغرافیایی مختلف ویژگی‌های مشابهی در نوع و تراکم پوشش گیاهی وجود دارد.

۱۵۸- کدام مورد، عبارت زیر را به‌درستی تکمیل می‌کند؟

«در خانواده زبانی آفرو - آسیایی زبان مردم عرب و یهود، زبان قوم ... است و زبان بعضی از مردم ... آفریقا، زبان قوم ... است.»

- (۱) حامی - غرب - سامی
- (۲) حامی - شمال - سامی
- (۳) سامی - شمال - حامی
- (۴) سامی - غرب - حامی

۱۵۹- کدام یک از گزینه‌های زیر از مصادیق پدیده پخش است؟

- (۱) حضور فرش ایرانی در برخی از هتل‌های معروف انگلستان
- (۲) برگزاری نماز عید فطر در شهرهای مکه و مدینه عربستان
- (۳) ظهور فست‌فود مک‌دونالد در آمریکا
- (۴) وجود باغات بزرگ پسته در شهر دامغان استان سمنان

۱۶۰- کدام عبارت، با مدل تصویرشده روبه‌رو، مطابقت دارد؟

- (۱) تأثیر شبکه‌های اجتماعی در گسترش سبک زندگی غربی
- (۲) گسترش معماری اسلامی در اسپانیا
- (۳) ورود محصولات کامپیوتری به تهران و شهرهای بزرگ و سپس شهرهای کوچک‌تر و روستاها
- (۴) گسترش بیماری Covid۱۹ به سایر مکان‌ها





فلسفه دوازدهم

پاسخ‌گویی به سؤال‌های این درس برای همه دانش‌آموزان اجباری است.
وقت پیشنهادی: ۱۰ دقیقه

درس هشتم: عقل در فلسفه (قسمت دوم)
درس نهم: آغاز فلسفه در جهان اسلام
صفحه‌های ۵۹ تا ۷۷

۱۶۱- کدام گزینه بیان درستی در مورد عقول متعالی است؟

(۱) عقل انسان، کاملاً مغایر و ضد عالم عقول است.

(۲) تنها حقیقت وجودی برخی از این موجودات متعالی مجرد از ماده است.

(۳) عقل انسان به‌واسطهٔ مدد و یاری‌رسانی عقل فعال به درک حقیقت کلی موجودات عالم می‌رسد.

(۴) عقول هم‌رتبه با عالم طبیعت‌اند و فیض خداوند از طریق آن‌ها به عالم طبیعت می‌رسد.

۱۶۲- متن زیر توصیف عقل در مرحلهٔ ... است که اوصاف آن به مفهوم ... در عقول مجرده در نظر فیلسوفان مسلمان شباهت دارد و بالاترین کمال عقل انسانی در مرحلهٔ ... قرار دارد که ...

«نفس در این مرحله، با کسب معقولات، خود بدل به موجودی عقلانی می‌شود. بنابراین به مقامی می‌رسد که بتواند خودش را هم درک کند و در خویش تعقل کند. به اصطلاح فلسفی می‌گوییم نفس در این مرتبه هم عاقل بالذات است و هم معقول بالذات. عاقل بالذات یعنی این‌که خودش موجودی است که درک می‌کند و صرفاً این نیست که ادراک را از عاقل دیگری بگیرد؛ و معقول بالذات یعنی این‌که خود چیزی است که بتواند به واسطهٔ عقل دریافت شود و شناخت آن به میانجی و واسطه‌گری چیز دیگری نیست.»

(۱) عقل بالفعل - عقل فعال - عقل بالفعل - انسان در این مرحله در علم و عمل کامل است.

(۲) عقل بالملکه - عقل اول - عقل بالفعل - شناخت‌های این مرحله مستقل از حس است.

(۳) عقل بالفعل - عقل فعال - عقل بالمستفاد - انسان در این مرحله در علم و عمل کامل است.

(۴) عقل بالملکه - عقل اول - عقل بالمستفاد - شناخت‌های این مرحله مستقل از حس است.

۱۶۳- از نظر فیلسوفان مسلمان، رابطهٔ عقل با ایمان باید چگونه باشد؟

(۱) تأیید عقل توسط ایمان (۲) تفسیر ایمان توسط عقل (۳) پشتیبانی عقل از ایمان (۴) تردید عقل در ایمان

۱۶۴- با توجه به آراء فیلسوفان مسلمان کدام مورد در باب معنای دوگانهٔ عقل صحیح می‌باشد؟

(۱) سیر عقول مجرد به صورت طولی است که آخرین مرتبهٔ آن همان عقل متفکر در آدمی است.

(۲) در مرتبهٔ عقل هیولانی انسان نمی‌تواند هیچ ادراک عقلی داشته باشد چرا که آمادگی لازم را ندارد.

(۳) عقل، کشف و شرع‌علی‌رغم تفاوت در روش در صورت وحدت موضوع به نتیجهٔ یکسان می‌رسند.

(۴) تسلسل بین عقول ناشی از به‌وجود آمدن هر یک از عقول به واسطهٔ عقلی دیگر می‌باشد.

۱۶۵- در مورد حیات عقلی مسلمانان کدام گزینه صحیح نیست؟

(۱) حیات عقلانی و حیات فلسفی، به صورت متقابل، بر رشد یکدیگر تأثیر می‌گذارند.

(۲) حیات عقلانی ثمرهٔ این است که عقلانیت جزء فرهنگ عمومی آن جامعه باشد.

(۳) یکی از نشانه‌های شکل‌گیری حیات عقلی در جامعه توجه به استدلال و تفکر است.

(۴) دو قرن بعد از ظهور اسلام حیات عقلانی به نهایت تکامل خود در جهان اسلام رسید.

۱۶۶- کدام گزینه در رابطه با زمینه‌های رشد فلسفه در جهان اسلام صحیح می‌باشد؟

- (۱) حیات علمی و فلسفی همچون زمینی حاصل خیز زمینه را برای رشد حیات عقلی به عنوان ثمره فراهم نمودند.
- (۲) حیات عقلی مسلمانان مقارن با ظهور اسلام و مقدم بر نهضت ترجمه و حیات فلسفی می‌باشد.
- (۳) نهضت ترجمه علاوه بر آشنایی فلاسفه مسلمان با فلسفه یونان منجر به احیای نظام فلسفی یونانی در اسلام گردید.
- (۴) استفاده پیامبر از روش‌های بدیع در ایجاد حیات عقلی معلول فراهم آمدن فرصت تفکر و اندیشه‌ورزی در جامعه اسلامی بود.

۱۶۷- کدام گزینه درباره حکمت مشاء صحیح است؟

- (۱) اولین مؤسس حکمت مشاء فارابی و ابن‌سینا بودند.
- (۲) ارسطو برخلاف افلاطون در مباحثش به قیاس برهانی توجه کمتری داشت.
- (۳) عقلانی بودن فلسفه اسلامی را می‌توان متأثر از رواج فلسفه ارسطو قلمداد کرد.
- (۴) دیدگاه فارابی در فلسفه سیاسی بیشتر نزدیک به ارسطو است تا استاد وی.

۱۶۸- علت شهرت فارابی به «معلم ثانی» چیست؟

- (۱) ساختن یک نظام فلسفی جدید با الهام از آموخته‌های فلاسفه یونانی
- (۲) آشنایی عمیق با تعالیم اسلام و عقاید فلاسفه ایران باستان
- (۳) آشنایی با فلسفه افلاطون و ارسطو و استفاده مطلق از آن در فلسفه خود
- (۴) پیروی از ارسطو به عنوان «معلم اول» و مؤسس حکمت مشاء

۱۶۹- مهم‌ترین تفاوت مدینه فاضله و جاهله در چیست؟

- (۱) توجه به سلامت جسم و لذت‌های دنیوی
- (۲) غایت و هدف نهایی مدینه
- (۳) داشتن یا نداشتن رئیس مدینه
- (۴) آراسته بودن به فضایل اجتماعی و مدنی

۱۷۰- کدام عبارت با توجه به فلسفه سیاسی فارابی نادرست است؟

- (۱) رئیس حقیقی مدینه فاضله در نظر فارابی در واقع جز پیامبر خدا نمی‌تواند باشد.
- (۲) فارابی مدینه فاضله را هر جامعه‌ای می‌داند که مردم آن به دنبال سعادت هستند.
- (۳) نبوت و پیامبری شرط لازم و حتمی برای انتخاب زعیم مدینه فاضله نمی‌باشد.
- (۴) تقسیم و توزیع نقش‌ها، فرصت‌ها و قدرت در مدینه فاضله یکسان و برابر نیست.



فلسفه یازدهم

پاسخ‌گویی به سؤال‌های این درس برای همه دانش‌آموزان اجباری است.

وقت پیشنهادی: ۱۰ دقیقه

درس پنجم: زندگی براساس اندیشه
درس ششم: امکان شناخت
صفحه‌های ۳۶ تا ۴۹

۱۷۱- مهم‌ترین عامل جذابیت سقراط برای جوانان در کدام ویژگی او مشهود است؟

- (۱) انگیزه او برای تثبیت فضیلت در جامعه
- (۲) تواضع و فروتنی منحصر به فرد او
- (۳) سخنان شیرین و پرمعناى او
- (۴) اخلاق و منش دلپذیر او

۱۷۲- بنا بر گفته سقراط رسالتی که از سوی خداوند به او واگذار شده بود چیست؟

- (۱) مبارزه با سوفسطائیان و برملا ساختن نادانی آنان
- (۲) هم‌نشینی با عامه مردم توأم با سرزنش و پند دادن آنان
- (۳) عدم سرپیچی از فرمان خدا در مسیر هدایت مردم
- (۴) متقاعد کردن مردم برای ترجیح دادن کمال نفس بر مال و ثروت

۱۷۳- سخن ظاهری سروش معبد دلفی چه بود؟

- (۱) داناترین مردم و کسی که به بالاترین درجه دانش دست یافته، سقراط است.
- (۲) دانای حقیقی فقط خدا است و تنها اوست که می‌تواند به علم حقیقی برسد.
- (۳) داناترین مردم کسی است که مانند سقراط بداند که هیچ نمی‌داند.
- (۴) داناترین مردم کسی است که همچون سقراط در پی دانش و علم کوشا باشد.

۱۷۴- روند استدلال سقراط در اثبات اعتقادش به خدا چگونه است و شبیه به کدام یک از مثال‌های زیر است؟

- (۱) از علت به معلول - آتش هست پس حرارت و گرما نیز هست.
- (۲) از صفات و آثار خدا به خود خدا - از افزایش حجم آهن به افزایش درجه حرارت آن پی می‌بریم.
- (۳) از معلول به علت - از وجود سرماخوردگی به وجود سردرد و تب پی می‌بریم.
- (۴) از ویژگی‌های ضروری خدا به ذات خدا - از مربع بودن یک شکل به دارای چهار زاویه بودن آن پی می‌بریم.

۱۷۵- کدام گزینه درباره محاکمه سقراط صحیح است؟

- (۱) ملتوس برای ادعاهای خود نسبت به سقراط هیچ شواهدی عرضه نکرد.
- (۲) سقراط اتهام ملتوس درباره به خدایی نگرفتن خورشید و ماه را پذیرفت.
- (۳) از نظر سقراط دانای حقیقی فقط خداست و ما نمی‌توانیم چیزی بدانیم.
- (۴) استدلال سقراط در بخش دوم مبتنی بر تقدم یک شیء بر آثار آن است.



۱۷۶- کدام گزینه درباره امکان شناخت صحیح می‌باشد؟

- (۱) امکان شناخت امری روشن و واضح نزد قوای ادراکی ماست.
- (۲) با وجود بدهمت امکان شناخت برای پذیرش آن نیازمند استدلال هستیم.
- (۳) چون امکان شناخت از نظر منطقی قابل تردید نیست از این رو مصون از هر نوع تردید می‌باشد.
- (۴) مابه‌ازای هر شناختی تصویری از یک امر واقعی نزد قوای ادراکی ما می‌باشد که نشان‌دهنده تحقق علم و معرفت در اندیشه ما است.
- ۱۷۷- تعریف «معرفت» به «دانستن و آگاهی نسبت به چیزی» نوعی تعریف ... است و «در شناخت شیء خارجی» مابه‌ازای آگاهی ما ...

- (۱) مفهومی - تصور ذهنی‌ای است که از یک شیء خارجی داریم. (۲) لغوی - تصور ذهنی‌ای است که از یک شیء خارجی داریم.
- (۳) مفهومی - شیء و موجودی است که در خارج واقع شده است. (۴) لغوی - شیء و موجودی است که در خارج واقع شده است.

۱۷۸- کدام گزینه بیانگر انکار شک در اصل امکان شناخت است؟

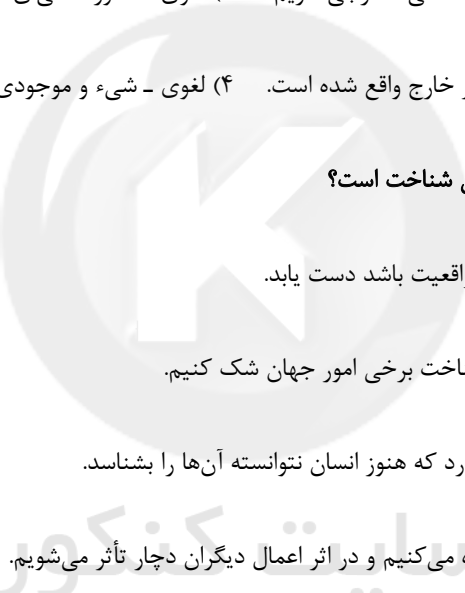

سایت کنکور

- (۱) انسان نمی‌تواند به علمی که مطابق با واقعیت باشد دست یابد.
- (۲) ممکن است ما در توانایی خود برای شناخت برخی امور جهان شک کنیم.
- (۳) ما می‌دانیم که حقایق بسیاری وجود دارد که هنوز انسان نتوانسته آن‌ها را بشناسد.
- (۴) ما از اشیای گوناگون در زندگی استفاده می‌کنیم و در اثر اعمال دیگران دچار تأثر می‌شویم.

۱۷۹- این که منجمان قدیم عموماً فکر می‌کردند خورشید به دور زمین می‌گردد، ولی منجمان جدید پی بردند که این نظر اشتباه بوده به کدام

حیطه معرفت‌شناسی مربوط است؟

- (۱) بی‌اعتباری دانش (۲) تکمیل دانش (۳) تصحیح دانش (۴) قلمرو شناخت

۱۸۰- دانش‌آموزی در درس فلسفه پس از تحلیل تست به علت نادرستی گزینه انتخابی خود پی‌می‌برد و نکات جدید را در کتاب خود یادداشت می‌کند؛

پیش‌فرض عمل این دانش‌آموز کدام است؟

- (۱) تدریجی بودن فرایند شناخت (۲) محدودیت و خطا در شناخت و معرفت
- (۳) پذیرش امکان شناخت توأم با قبول خطا در شناخت (۴) تکمیل دانش گذشته و دستیابی به دانش جدید



منطق

در این بخش، از میان سوالات منطق و فلسفه یازدهم تنها یک مجموعه را انتخاب کنید.
به سؤال‌های ۱۸۱ تا ۱۹۰ «یا» به سؤال‌های ۱۹۱ تا ۲۰۰ پاسخ دهید.
وقت پیشنهادی: ۱۰ دقیقه

درس پنجم: اقسام استدلال
استقرایی
درس ششم: قضیه حملی
صفحه‌های ۳۹ تا ۶۱

۱۸۱- کدام یک از گزاره‌های زیر درباره استدلال از نوع استقرای تمثیلی درست می‌باشد؟

- (۱) احتمالی بودن نتیجه استدلال تمثیلی ارزش منطقی و اعتبار آن را از بین می‌برد.
- (۲) چون نتیجه استقرای تمثیلی همواره احتمالی است نیازی به نقد ندارد و نمی‌توان آن را پذیرفت.
- (۳) اگر میان ویژگی مشترک و ویژگی سرایت داده شده همبستگی بالایی برقرار باشد، نتیجه استدلال از قوت بالایی برخوردار است.
- (۴) تمثیل همان نتیجه حاصل از تشکیل یک استقرای تمثیلی است.

۱۸۲- کدام یک از گزینه‌های زیر استدلال از نوع تمثیلی است؟

- (۱) لقمان را گفتند: عالم بی‌عمل به چه ماند؟ گفت: زنبور بی‌عسل.
- (۲) چگونه منطق می‌خوانی؟ مانند ریاضی اول قواعد را یاد می‌گیریم.
- (۳) از کرامات شیخ ما این است شیره (شیره انگور) را خورد گفت شیرین است.
- (۴) رتبه یک کنکور مانند یک کامپیوتر دقیق درس خوانده است؛ پس همه رتبه‌های برتر مانند کامپیوتر دقیق درس می‌خوانند.

۱۸۳- اگر کسی استدلال کند «سخنان انسان‌های بزرگ که در گذشته می‌زیست‌اند مانند مواد غذایی فاسداند که دیگر نباید از آن‌ها استفاده کرد» در نقد

استدلال بالا کدام گزینه مناسب نیست؟

- (۱) سخنان بزرگان بخشی از اندیشه بشر را در بر می‌گیرند که پس از گذشت سده‌ها هنوز درست هستند.
- (۲) سخنان بزرگان همانند اشیای تاریخی ارزشمندی‌اند که بسیار گران‌بها هستند.
- (۳) علم بشری برای پیشرفت نیازمند ایده‌های نو و جدید است نه سخنان قدیمی.
- (۴) سخنان بزرگان مثل اشیای قدیمی هستند چه بسا با گذشت زمان به ارزش آن‌ها افزوده می‌شود.

۱۸۴- استدلال «هر کلاغی سیاه است، زیرا تا به حال نشنیده و ندیده‌ایم که کلاغی به رنگ دیگر باشد» یک استدلال ... است که در آن از ... نتیجه‌گیری

... شده است.

- | | |
|---------------------------------------|---------------------------------------|
| (۱) استقرای تعمیمی - موارد جزئی - کلی | (۲) استقرای تعمیمی - موارد کلی - جزئی |
| (۳) استدلال قیاسی - مقدمات جزئی - کلی | (۴) استدلال قیاسی - مقدمات کلی - جزئی |

۱۸۵- دلیل ضعیف بودن استقرای مطرح شده در کدام گزینه با سایرین یکسان نیست؟

- (۱) علی در دو آزمون گذشته، ریاضی را بیست گرفته است. پس این بار نیز بیست می‌گیرد.
- (۲) باتری موبایل قبلی من سریع خالی می‌شد. همه موبایل‌های ساخته‌شده توسط این شرکت باتری‌های ضعیفی دارند.
- (۳) تمام افراد محله ما درآمد بالای ۲۰ میلیون در ماه دارند. پس حتماً میانگین درآمد منطقه ما بالای ۲۰ میلیون تومان است.
- (۴) قیمت دلار در روز گذشته کاهش داشته است. بنابراین در این هفته شاهد کاهش قیمت خواهیم بود.

۱۸۶- کدام گزینه به ترتیب در مورد استقرای تعمیمی قوی، استقرای تمثیلی و استنتاج بهترین تبیین صحیح می‌باشد؟

- (۱) در ساخت مبنا و آموزش علوم مختلف نقش اصلی را دارد - اگر وجوه شباهت بسیار زیاد باشد یقینی خواهد شد - در آن تمام حالات ممکن بررسی می‌شوند و یکی انتخاب می‌شود.
- (۲) شرط آن، این است که تعداد نمونه‌ها بسیار زیاد باشد - در ادبیات به آن تشبیه می‌گویند - معمولاً در علوم جنایی و کارآگاهی استفاده می‌شود.
- (۳) هر چه قدر هم تعداد نمونه‌ها در آن زیاد باشد باز هم امکان خطا وجود دارد - در آن یک حکم کلی را به صرف شباهت ظاهری تعمیم می‌دهیم - اگر احتمالات به دقت بررسی شوند می‌تواند قطعی باشد.
- (۴) در آن سیر فکری ما از نمونه‌های جزئی به حکم کلی است - متزلزل‌ترین قسم استدلال است - در آن با کنار گذاشتن احتمالات مختلف به نتیجه احتمالی می‌رسیم.

۱۸۷- با توجه به تعریف منطق از قضیه کدام گزینه شامل یک قضیه می‌باشد؟

- (۱) برخیز بتا بیا ز بهر دل ما
- (۲) اکنون که گل سعادتت پر بار است
- (۳) کز این غم چه گویم تا نگاه آری
- (۴) گناه بخت پریشان و دست کوتاه ماست

۱۸۸- کدام عبارت درست است؟

- (۱) در قضیه حملی، موضوع وصف و حالت محمول است.
- (۲) طبق قرارداد، در شرطی متصله، قضیه‌ای که اول می‌آید، مقدم نام دارد.
- (۳) ممکن است در یک قضیه، جای یک جزء تغییر کند و نقش آن در قضیه ثابت بماند.
- (۴) هر چند همه جمله‌ها قابلیت درست یا غلط بودن دارند، اما منطق فقط از جمله‌های خبری استفاده می‌کند.

۱۸۹- در کدام گزینه تبدیل قضیه حملی به شرطی به درستی صورت پذیرفته است؟

- (۱) هر دانشجویی کارت دانشجویی دارد - اگر کسی کارت دانشجویی دارد، دانشجو است.
- (۲) هیچ دیپلمه‌ای کم‌تر از ۱۲ سال درس نخوانده است - اگر کسی دیپلم دارد، حداقل ۱۲ سال درس خوانده است.
- (۳) هر بزرگ‌سالی که رانندگی بلد است می‌تواند گواهی‌نامه بگیرد - اگر بزرگ‌سالی گواهی‌نامه نداشته باشد، رانندگی بلد نیست.
- (۴) هر ایرانی دارای شناسنامه است - اگر کسی ایرانی نباشد، شناسنامه ندارد.

۱۹۰- کدام حکم لزوماً یک قضیه محصوره محسوب می‌شود؟

- (۱) حکم به ثبوت یک وصف برای یک شیء
- (۲) حکم به ثبوت و واقعیت یک شیء
- (۳) حکم درباره یک مجموعه مشخص و معین
- (۴) حکم به سلب یک وصف از افراد محدود

فلسفه یازدهم
اگر به سؤال‌های ۱۸۱ تا ۱۹۰ پاسخ نداده‌اید، به سؤال‌های ۱۹۱ تا ۲۰۰ پاسخ دهید.

درس پنجم: زندگی براساس اندیشه
درس ششم: امکان شناخت
صفحه‌های ۳۶ تا ۴۹

۱۹۱- کدام عبارت درباره سقراط دقیق و صحیح بیان نشده است؟

- (۱) او با همه اقشار از فقیر تا غنی صحبت می‌کرد.
(۲) هیچ‌کدام از آثار سقراط باقی نمانده است.
(۳) زندگی وی حکایت واقعی فلسفه است.
(۴) مسیر او مقابل کم‌رنگ‌شدن اخلاق و فضیلت بود.

۱۹۲- با استناد به سخنان سقراط، کدام‌یک از گزینه‌های زیر از مقاصد وی از گشت‌وگذار و گفت‌وگو با مردم نبود؟

- (۱) نشان دهد که ثروت فضیلت به بار نمی‌آورد.
(۲) بیان کند سعادت در توجه کامل به روح و تربیت آن است.
(۳) جوانان و سالخوردگان را به ترجیح کمال نفس بر جسم متقاعد کند.
(۴) بیان کند که هر آنچه برای جامعه سودمند است از فضیلت به دست می‌آید.

۱۹۳- اتهامی که ملتوس در دادگاه به سقراط وارد کرد چه بود؟ و سقراط در برابر این اتهام چگونه از خود دفاع کرد؟

- (۱) او خدایانی را که همه به آن‌ها معتقدند انکار می‌کند - با تمثیل نشان داد پذیرش صفات یک چیز مقدم بر خود آن است.
(۲) او جوانان را با افکار خود گمراه می‌کند - او بیان کرد که گفت‌وگو با مردم وظیفه‌ای است که با ندهای غیبی به او الهام شده است.
(۳) او خدایانی را که همه به آن‌ها معتقدند انکار می‌کند - او با استدلالی، از پذیرش صفات خدا به پذیرش وجود آن رسید.
(۴) او جهل و نادانی مدعیان دانایی را آشکار می‌کند - او ادعا کرد که هیچ نمی‌داند و سرش معبد دلفی را نیز چنین تفسیر کرد.

۱۹۴- صورت استدلال سقراط برای رسیدن به وجود فوق بشری و پذیرش خداوند چه بود؟

- (۱) رسیدن از معلول به علت
(۲) رسیدن از علت به معلول
(۳) نشان‌گری خداوند از امور فوق بشری
(۴) تقدم اعتقاد به لوازم یک امر بر اعتقاد به خود آن

۱۹۵- کدام مورد را نمی‌توان از دفاعیات سقراط در دادگاه نتیجه گرفت؟

- (۱) اجرای فرمان خدا، از هر امر دیگری مهم‌تر است.
(۲) کسی که ادعای دانایی می‌کند، در پی حقیقت نیست.
(۳) دانایی از آن خداست و انسان را از آن بهره‌ای نیست.
(۴) کسی که از ترس، کار درست را رها کند، سزاوار سرزنش است.

۱۹۶- کدام گزاره با دیگر گزاره‌ها در باب «معرفت» هم‌پوشانی ندارد؟

- (۱) انسان نمی‌تواند اشیاء را همان‌گونه که هستند، بشناسد.
(۲) شناخت انسان می‌تواند خطا و اشتباه باشد.
(۳) انسان در شناخت امور محسوس هم همواره خطا می‌کند.
(۴) شناخت انسان همواره خطا و اشتباه است.

۱۹۷- کدام گزینه در مورد تعریف معنای شناخت و معرفت صحیح است؟

- (۱) امکان ارائه تعریف مفهومی برای آن وجود ندارد.
(۲) برای روشن شدن معنا و مفهوم «شناخت» به تعریف لفظی نیاز داریم.
(۳) تنها روش ممکن برای تعریف «شناخت» تعریف لغوی است.
(۴) معنای «شناخت» بر همه کس آشکار است و نیازی به هیچ تعریفی ندارد.

۱۹۸- کدام گزینه درباره شناخت درست است؟

- (۱) انسان نمی‌تواند بدون داشتن شناختی از اشیاء با آن‌ها ارتباط برقرار کند.
(۲) شناخت انسان منحصر در موجودات است و به معدوم تعلق نمی‌گیرد.
(۳) استفاده‌های مختلف ما از اشیاء، نشان‌دهنده شناخت صحیح ما می‌باشند.
(۴) مفهوم آموزش، نشان‌دهنده بی‌کرانی گستره شناخت انسان می‌باشد.

۱۹۹- کدام عبارت بیانگر شکاکیت در خود اصل امکان شناخت نیست؟

- (۱) هیچ چیزی برای آدمی قابل شناخت نیست.
(۲) شناخت انسان مابه‌ازای خارجی ندارد و غیرواقعی است.
(۳) انسان توانایی شناخت بسیاری چیزها را ندارد.
(۴) انسان نمی‌تواند به علمی مطابق با واقع دست یابد.

۲۰۰- کدام گزینه نشانگر توانایی بشر در رسیدن به معرفت است؟

- (۱) در گذشته چنین فکر نمی‌کردند که زمین به دور خورشید حرکت می‌کند.
(۲) کشف نشدن واکسن کرونا نشانه ناتوانی بشر در شناخت اشیاء و موجودات است.
(۳) تلاش انسان برای پذیرش امکان شناخت، علت دست‌یابی او به دانش‌های مختلف بود.
(۴) اشتباهات گذشتگان در زمینه علوم مختلف دلالت بر خطاپذیری دائم شناخت بشر دارد.



روان‌شناسی

پاسخ‌گویی به سؤال‌های این درس برای همه دانش‌آموزان اجباری است.
وقت پیشنهادی: ۱۰ دقیقه

درس سوم: احساس، توجه، ادراک
درس چهارم: حافظه و علل فراموشی
صفحه‌های ۶۶ تا ۱۱۱

۲۰۱- «علی و محمد و پدر و مادرشان مشغول دیدن تلویزیون هستند که بویی ناآشنا از آشپزخانه بلند می‌شود. مادر آن‌ها در مورد این‌که آیا بقیه هم این بو به مشامشان رسیده یا نه، از آن‌ها سؤال می‌پرسد و پاسخ آن‌ها مثبت است: بنابراین محمد برای رسیدگی به این بو به آشپزخانه می‌رود»؛ به ترتیب کدام افراد در مرحله احساس و کدام افراد در مرحله ادراک هستند؟

- (۱) هر چهار نفر - مادر و محمد
(۲) هر چهار نفر - فقط محمد
(۳) مادر و محمد - فقط محمد
(۴) مادر و محمد - مادر و محمد

۲۰۲- آستانه حسی (تابع شدت محرک بودن گیرنده حسی) به چه معناست؟

- (۱) حداقل شدت محرک لازم برای ادراک آن محرک
(۲) بیشینه شدت محرک متناسب با ظرفیت گیرنده حسی
(۳) شدت محرک بهینه برای عملکرد مطلوب گیرنده حسی
(۴) کمینه شدت محرک مورد نیاز برای احساس آن محرک

۲۰۳- کدام یک از پدیده‌های زیر نشان می‌دهد بخشی از توجه ما در حیطه‌ای جزء آگاهی‌مان قرار دارد؟

- (۱) هنگام کار، کسی با شما حرف می‌زند؛ صدایش را می‌شنوید اما دقیقاً نمی‌دانید چه چیزی گفته است.
(۲) معلم سر کلاس صدای یکنواختی دارد و این باعث می‌شود شما در افکارتان غرق شوید و به درس گوش ندهید.
(۳) مردم می‌دانند در برخی مکان‌ها همواره احتمال زلزله وجود دارد، اما در عین حال، همیشه برای مقابله با آن آماده نیستند.
(۴) خواندن یک مطلب علمی اگر همراه با فایل‌های صوتی و تصویری باشد، احتمالاً یادگیری شخص قوی‌تر خواهد بود.

۲۰۴- به ترتیب، هر یک از گزاره‌های زیر با موارد کدام گزینه ارتباط بیشتری دارند؟

- در آزمایش گزارش اعداد، مدتی می‌گذرد و آزمودنی با تأخیر گزارش می‌دهد.
- قطار وارد ایستگاه می‌شود، سپس اعلام می‌شود: «ایستگاه بعد، تجریش».
- معلم برای تدریس درس شیمی، از وسایل متعدد داخل آزمایشگاه بهره می‌برد.
(۱) کاهش تمرکز با گذر زمان - حذف آگاهی ناقص - ایجاد انگیزگی ذهنی بیشتر برای دانش‌آموز
(۲) تسهیل دریافت محرک بعدی - ایجاد آگاهی کامل - آشنایی نسبی با محرک
(۳) اهمیت خاص خستگی - ایجاد زمینه برای شناخت محرک - تلاش در جهت از بین بردن عادت
(۴) از دست رفتن محرک - تسهیل دریافت بعدی محرک - کاهش یکنواختی محرک

۲۰۵- کدام توصیف ناظر بر «موقعیت ردیابی علامت» متفاوتی است؟

- (۱) بستری کردن بیمار مبتلا به آنفولانزا به گمان ابتلا به کرونا در صورت عدم بیماری
(۲) به صدا درآمدن آژیر دزدگیر خودرو در اثر برخورد توپ فوتبال
(۳) اعلام تعطیلی مدارس به سبب پیش‌بینی اشتباه بارش شدید برف
(۴) استفاده از ماسک به دلیل آلودگی هوا در فصول سرد سال



۲۰۶- آزمایش ابینگهوس مربوط به کدام عامل ایجاد فراموشی است و چه روشی برای برطرف کردن آن مؤثر است؟

(۱) تداخل اطلاعات - یادگیری با استراحت

(۲) عدم رمزگردانی - استفاده از رمزگردانی معنادار

(۳) گذشت زمان - کاهش فاصله زمانی بین یادگیری و یادآوری مطلب

(۴) مشکلات مربوط به بازیابی - برگردان به زبان خود

۲۰۷- «مادر سجاد از او می‌پرسد که امروز خوب بود؟ و سجاد پاسخ می‌دهد که نه! چون همکلاسی‌اش خوراکی‌های او را خورده است. معلم سجاد می‌گوید

که اتفاقاً امروز، روز بسیار خوبی بوده است، چون سجاد توانست حروف الفبا را به‌طور کامل یاد بگیرد.» با توجه به این فرض، کدام عبارت نادرست است؟

(۱) سجاد در مرحله بازیابی اطلاعات مشکل دارد.

(۲) معلم سجاد اطلاعات را به صورت کلی رمزگردانی کرده است.

(۳) سجاد به صورت جزءبه‌جزء اطلاعات را رمزگردانی کرده است.

(۴) سجاد به دلیل اینکه تصویری کلی از آنچه رمزگردانی کرده، ندارد و حرف‌هایش قابل اعتماد نمی‌باشد.

۲۰۸- با توجه به مراحل حافظه، کدام گزینه نادرست است؟

(۱) حافظه در هر یک از مراحل سه‌گانه خود امکان خطا دارد.

(۲) مشکل در به‌یادآوردن اطلاعات به امکان خطا در مرحله رمزگردانی یا اندوزش بازمی‌گردد.

(۳) در مرحله بازیابی، کیفیت به‌یادآوردن اطلاعات به تعداد نشانه‌های موجود درباره اطلاعات موردنظر ربط دارد.

(۴) در مرحله اول حافظه، می‌توان براساس استفاده از صدا، تصویر و معنا انواع رمزگردانی را طبقه‌بندی کرد.

۲۰۹- کدام گزینه به فنی اشاره دارد که در جهت بهبود رمزگردانی است؟

(۱) بهتر است چند ساعت بعد از یادگیری، موضوع را تکرار کنیم.

(۲) برای یادگیری میوه‌های استوایی، آن‌ها را با محیط کشور استوایی همایند می‌کنیم.

(۳) در بازه‌های زمانی مرتب، سعی در تکرار کردن آموخته‌ها داریم.

(۴) ساماندهی و نظم‌بخشی مطالب برای عملکرد بهتر

۲۱۰- هر دو مورد بیان‌شده در کدام گزینه کاملاً مشابه یکدیگر هستند؟

(۱) گنجایش اندوزش حافظه حسی - گنجایش اندوزش حافظه بلندمدت

(۲) زمان بازیابی حافظه کوتاه‌مدت - زمان بازیابی حافظه بلندمدت

(۳) ظرفیت ذخیره‌سازی در حافظه کوتاه‌مدت - ظرفیت ذخیره‌سازی حافظه کاری

(۴) نوع رمزگردانی حافظه حسی - نوع رمزگردانی حافظه کوتاه‌مدت



اقتصاد

در این بخش، از میان سؤالات اقتصاد و روان‌شناسی تنها یک مجموعه را انتخاب کنید.
به سؤال‌های ۲۱۱ تا ۲۲۰ «یا» به سؤال‌های ۲۲۱ تا ۲۳۰ پاسخ دهید.
وقت پیشنهادی: ۱۰ دقیقه

درس هشتم: رکود، بیکاری و فقر
درس نهم: تورم و کاهش
قدرت خرید
صفحه‌های ۸۱ تا ۱۰۴

۲۱۱- چند مورد از عبارات زیر، در خصوص منحنی عرضه و تقاضای نیروی کار زیر، نادرست است؟

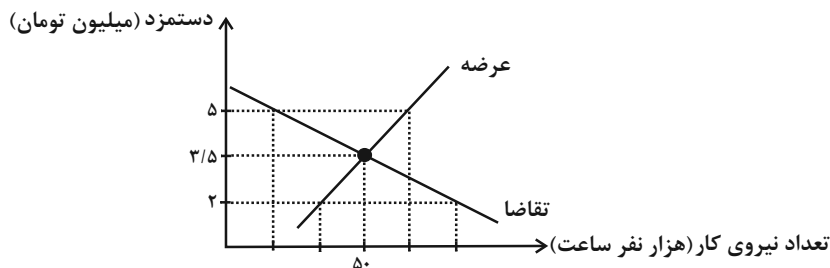

الف) در سطح دستمزد $3/5$ میلیون تومان، بازار به تعادل می‌رسد. یعنی دستمزد درخواستی نیروی کار برای اشتغال با دستمزد پرداختی از سوی کارفرما برابر است.

ب) در حالت مزاد عرضه (سطح دستمزد ۲ میلیون تومان) چون گروهی از افراد بیکار هستند، حاضرند با سطح دستمزد پایین‌تری کار را انجام دهند در نتیجه دستمزد تا سطح رسیدن به دستمزد تعادلی پایین می‌آید.

پ) در سطح دستمزد ۵ میلیون تومان بازار با مزاد تقاضا روبه‌رو است. در این سطح از دستمزد به دلیل پایین بودن آن، مؤسسات و بنگاه‌ها تمایل زیادی به استخدام نیروی کار دارند ولی نیروی کار حاضر به استخدام با این سطح از دستمزد نیست.

ت) نمودار عرضه، صعودی است و عرضه‌کننده نیروی کار صاحبان شرکت‌ها و کارخانه‌ها یا سرمایه‌گذارانی هستند که نیروی کار را استخدام می‌کنند.

۴ (۴)

۳ (۳)

۲ (۲)

۱ (۱)

۲۱۲- با توجه به جدول روبه‌رو که مربوط به داده‌های آماری از جمعیت کشور A است، پاسخ صحیح سؤالات زیر کدام است؟

۱	جمعیت شاغل	$\frac{4}{5}$ جمعیت غیرفعال
۲	جمعیت فعال	۱,۲۰۰,۰۰۰ نفر
۳	جمعیت غیرفعال	۱۵٪ جمعیت کل کشور
۴	جمعیت کل	۶,۰۰۰,۰۰۰ نفر

الف) نرخ بیکاری در این کشور کدام است؟

ب) جمعیت افراد بالای ۱۵ سال چقدر است؟

(۱) الف) ۴۰ درصد، ب) ۲,۷۰۰,۰۰۰ نفر

(۲) الف) ۲۰ درصد، ب) ۲,۷۰۰,۰۰۰ نفر

(۳) الف) ۲۰ درصد، ب) ۲,۱۰۰,۰۰۰ نفر

(۴) الف) ۴۰ درصد، ب) ۲,۱۰۰,۰۰۰ نفر

۲۱۳- درست «د» یا غلط «غ» بودن هر یک از عبارات‌های زیر، به ترتیب چگونه است؟

- بانک مرکزی می‌تواند با اعمال سیاست بازار باز (فروش اوراق مشارکت) تورم را کنترل و نقدینگی در گردش را تنظیم کند.

- نوسانات نرخ ارز بر ارزش پول ملی ما اثر مثبت دارد و منجر به افزایش قدرت خرید پول ملی و در پی آن منجر به کنترل تورم می‌شود.

- چنانچه در شرایط تورمی، پول نتواند حفظ ارزش کند نمی‌تواند وظیفه خود به عنوان «وسیله پرداخت در مبادلات» را به خوبی انجام دهد.

- وظیفه پول به عنوان وسیله‌ای برای پرداخت‌های آینده در روزگار ما کاملاً محسوس است؛ زیرا بیشتر معاملات تجاری در مقابل پرداخت‌های آینده صورت می‌گیرد.

۴) د - غ - غ - د

۳) غ - د - د - غ

۲) د - غ - د - غ

۱) غ - د - د - غ

محل انجام محاسبات



۲۱۴- عبارات کدام گزینه در رابطه با واقعیت نادرست است؟

- (۱) یکی از وظایف دولت‌ها در هر کشوری، اجرای سیاست‌های فقرزدایی و برقرار کردن عدالت است.
- (۲) در اقتصاد ایران، بی‌ثباتی در قیمت‌ها بر بی‌ثباتی بازار کار و فعالیت اقتصادی اثر منفی قابل توجهی گذاشته است و خود یکی از عوامل مهم بیکاری و رکود به‌شمار می‌رود.
- (۳) دولت‌ها از طریق حمایت از شرکت‌های تولیدی و مبارزه با فساد با فقر و بیکاری مبارزه می‌کنند.
- (۴) مردم می‌توانند از طریق انجام فعالیت‌های جهادی، ایجاد فضای مناسب کسب و کار، ارزان فروختن خدمات و محصولات خود و پرداخت مالیات بیشتر از یکدیگر در برابر خطر فقر و نابرابری محافظت کنند.

۲۱۵- کدام گزینه در ارتباط با رکود و بیکاری درست است؟

- (۱) هرکسی که در ازای کاری که انجام می‌دهد دستمزد یا حقوق می‌گیرد، شاغل محسوب می‌شود و کسانی که شغلی ندارند بیکار به‌شمار می‌آیند.
- (۲) زمانی که یک اقتصاد منابع غیرفعال دارد؛ نمی‌تواند با استفاده از این منابع غیرفعال، کالا و خدمات زیادی تولید کند.
- (۳) اساسی‌ترین شاخص ارزیابی وضعیت رکود کشور نرخ بیکاری است. نرخ بیکاری از نسبت تعداد بیکاران به کل جمعیت غیرفعال کشور ضرب در صد به دست می‌آید.
- (۴) وقتی یک اقتصاد منابع غیرفعال دارد، هیچ احتیاجی به انتقال منابع از تولید یک کالا به تولید کالای دیگری نیست.

۲۱۶- با توجه به جدول زیر، اگر سطح عمومی قیمت‌ها در ابتدای سال سوم ۴۲۰۰ تومان باشد و سطح عمومی قیمت‌ها در طول سال دوم ۲۰ درصد

کاهش یافته باشد، سطح عمومی قیمت‌ها در ابتدای سال دوم چقدر است؟

سال	سطح عمومی قیمت‌ها در ابتدای سال
اول	۲۷۰۰
دوم	-
سوم	۴۲۰۰

(۱) ۳۲۵۰

(۲) ۵۳۴۵

(۳) ۵۲۵۰

(۴) ۳۵۰۰

۲۱۷- کدام گزینه در خصوص تاریخچه پول صحیح است؟

- (۱) در زمان‌های گذشته، برخی کالاهای خاص که در هر منطقه پرترفدار بود به عنوان اولین پول مورد استفاده قرار گرفت. مثلاً در ایران، چای، در هندوستان، غلات، در تبت، پوست سمور و در روسیه، صدف خواهان بیشتری داشت.
- (۲) انتخاب برخی فلزات مانند طلا و نقره موجب گسترش تجارت در داخل کشورها و بین‌ملتها شد و فعالیت‌هایی از قبیل دریانوردی و حمل و نقل را نیز رونق بخشید.
- (۳) ایده سپردن نشر پول به یک بانک تجاری از آن‌جا شکل گرفت که مردم برای مصون ماندن از خطرهای احتمالی و هم‌چنین رهایی یافتن از حمل مسکوکات در معامله‌ها، پول‌های خود را به تجار یا صرافان معتبر می‌سپردند و در مقابل، رسید معتبر از آنان دریافت می‌کردند.
- (۴) زمانی که پول طلا و نقره رایج بود پشتوانه پول قدرت اقتصادی کشور بود و پشتوانه پول کاغذی طلا و نقره موجود در خود پول بود.

محل انجام محاسبات



۲۱۸- کدام یک از عبارات زیر، طبق تعریف مرکز آمار ایران، در شمار افراد بیکار به حساب می‌آیند؟

(الف) خانم کارمندی که پس از بازنشستگی، خانه‌داری می‌کند و دیگر به دنبال کار نیست.

(ب) دانشجویی که پس از فارغ‌التحصیلی از دانشگاه نتوانسته شغل مرتبط با رشته تخصصی خود را پیدا کند و به ناچار به کار در یک آبمیوه فروشی مشغول است.

(ج) جوانی که برای تأمین هزینه‌های ثبت‌نام در دانشگاه موردنظر خود، روزانه سه ساعت به صورت پاره‌وقت، به کار در یک شرکت خصوصی می‌پردازد.

(د) کارگری که پس از اخراج از محل کار قبلی خود تاکنون نتوانسته در محل جدیدی شغل دلخواه خود را پیدا کند.

(ه) دانشجویی که پس از اتمام دوره کارشناسی‌ارشد خود در دانشگاه، در سایت‌های شغل‌یابی به دنبال استخدام در یک شرکت می‌باشد اما تاکنون موفق نبوده است.

(۱) الف، د (۲) ب، ج (۳) د، هـ (۴) هـ، الف

۲۱۹- کدام گزینه در رابطه با علل تورم و نقش دولت صحیح است؟

(۱) زمانی که اقتصاد کشور گرفتار تورم می‌شود، برای پیشگیری از افزایش قیمت‌ها یا کاهش سرعت آن، بانک مرکزی سیاست افزایش نقدینگی یا همان کاهش افزایش پول در گردش را به کار می‌گیرد.

(۲) دولت به دو روش می‌تواند عرضه را افزایش دهد؛ روش اول آن است که واردات را افزایش دهد؛ اما از آنجا که این روش معمولاً زمان‌بر است، دولت‌ها ترجیح می‌دهند از طریق افزایش ظرفیت‌های تولیدی، بازار را تنظیم کنند.

(۳) بانک مرکزی می‌تواند با خرید اوراق مشارکت به‌طور مستقیم از مقدار نقدینگی در دست مردم بکاهد یا با فروش اوراق مشارکت نقدینگی بیشتری به جامعه تزریق کند.

(۴) در حالت رکود اقتصادی که سطح تولید کاهش و بیکاری افزایش می‌یابد، معمولاً سیاست‌های انبساطی اعمال می‌شود.

۲۲۰- در جدول زیر سطح عمومی قیمت‌ها در ابتدا و انتهای یک‌سال مشخص برای سه کشور فرضی A، B و C آورده شده است. اگر نرخ تورم در هر سه کشور یکسان باشد:

(الف) سطح عمومی قیمت‌ها در انتهای سال برای کشور B چند واحد پولی است؟

(ب) سطح عمومی قیمت‌ها در ابتدای سال برای کشور C چند واحد پولی است؟

(ج) نرخ تورم در این کشورها چند درصد است؟

کشورها	سطح عمومی قیمت‌ها در ابتدای سال	سطح عمومی قیمت‌ها در انتهای سال
A	۵۰ واحد پولی	۷۰ واحد پولی
B	۸۰ واحد پولی	؟
C	؟	۱۴۰ واحد پولی

(۱) الف (۱۱۰، ب) (۱۰۰، ج) ۳۰

(۲) الف (۱۱۲، ب) (۱۰۰، ج) ۴۰

(۳) الف (۱۱۲، ب) (۱۰۰، ج) ۴۰

محل انجام محاسبات



روان‌شناسی

اگر به سؤال‌های ۲۱۱ تا ۲۲۰ پاسخ نداده‌اید، به سؤال‌های ۲۲۱ تا ۲۳۰ پاسخ دهید.

درس سوم: احساس، توجه، ادراک
درس چهارم: حافظه و علل فراموشی
صفحه‌های ۶۶ تا ۱۱۱

۲۲۱- کدام موارد به ترتیب بر کارکردهای «جست‌وجو» و «گوش به‌زنگی» تأثیر نامطلوب می‌گذارند؟

- (۱) وجود ویژگی منحصر به فرد در هدف - خستگی آزمایش‌شونده (۲) افزایش تعداد عوامل انحرافی - خستگی آزمایش‌شونده
 - (۳) نبود ویژگی منحصر به فرد در هدف - دشواری تکلیف (۴) کاهش تعداد عوامل انحرافی - دشواری تکلیف
- ۲۲۲- با توجه به پدیده محرومیت حسی کدام گزینه درست است و عامل تعیین‌کننده در تحریک گیرنده‌های حسی کدام است؟
- (۱) در شرایط محرومیت حسی هیچ گیرنده‌ای تحریک نمی‌شود. - تداوم ارائه محرک
 - (۲) در محرومیت حسی، تحریک گیرنده‌ها به کمترین حد می‌رسد، اما صفر نمی‌شود. - تداوم ارائه محرک
 - (۳) در شرایط محرومیت حسی هیچ گیرنده‌ای تحریک نمی‌شود. - شدت محرک
 - (۴) در محرومیت حسی، تحریک گیرنده‌ها به کمترین حد می‌رسد، اما صفر نمی‌شود. - تنوع محرک‌های گوناگون

۲۲۳- مردی شب گذشته همسایه‌اش را به شکل یک پرنده دیده است. کدام گزینه برای این حالت او وصف دقیقی ارائه نمی‌دهد؟

- (۱) وی چیزی را ادراک کرده که واقعاً مصداق خارجی ندارد.
- (۲) وی در فرایند تفسیر محرک دچار خطاهایی شده است.
- (۳) فرد معنای اشتباهی به محرک مورد نظر داده است.
- (۴) فرد بدون تحریک عصب‌های بینایی، محرک گرفته است.

۲۲۴- «علی به مصاحبه دانشگاه فرهنگیان دعوت شده است. پزشک در آزمایش شنوایی‌سنجی به علی می‌گوید: هنگامی که از طریق گوشی، صدایی شنید دست خود را بلند کند، اما او با اینکه صدایی در گوشی پخش نشد، دست راست خود را بلند کرد.» علی با کدامیک از موقعیت‌های ردیابی مواجه شده است؟

- (۱) از دست دادن محرک هدف
- (۲) هشدار کاذب
- (۳) رد درست
- (۴) اصابت

۲۲۵- «مهسا و یگانه در مدرسه همکلاسی هستند. روز شنبه، معلم زنگ اول آن‌ها، مطالب بسیار جذابی تدریس کرد و هر دو با دقت به سخنان او گوش کردند. معلم زنگ دوم آن‌ها با صدای یکنواختی مطالب را تدریس می‌کرد. مهسا به دلیل این‌که شب قبل به مهمانی رفته و کم خوابیده بود و صبحانه نیز نخورده بود، احساس کرد تمرکز لازم را ندارد، اما یگانه با دقت به سخنان دبیر گوش می‌داد.» تفاوت مهسا و یگانه به کدامیک از موانع تمرکز برمی‌گردد؟

- (۱) یکنواختی و ثبات نسبی محرک
- (۲) آشنایی نسبی با محرک
- (۳) تغییرات درونی محرک‌ها
- (۴) عدم وجود انگیزتگی ذهنی

۲۲۶- کدام پدیده باعث می‌شود ردهای حسی به اطلاعات تبدیل شوند و اگر در دادگاه، شاهدی که در صحنه جرم حاضر نبوده است، با جزئیات اتفاق را توضیح دهد (صرف‌نظر از دروغ‌گویی)، کدام خطای حافظه درباره او وجود دارد؟

- (۱) توجه - فراموشی
- (۲) تمرین و تکرار - حافظه کاذب
- (۳) توجه - اضافه کردن
- (۴) تمرین و تکرار - حذف کردن

۲۲۷- در میان کلمات زیر، کدام دسته از کلمات قابلیت رمزگردانی بهتری دارند و چرا؟

- (۱) «پرتقال و پرتغال» زیرا تشابه حسی دارند.
- (۲) «دفتر و خودکار» زیرا مفاهیم ساده‌تری هستند.
- (۳) «قهوه و چای» زیرا دو نوع رمز دارند.
- (۴) «روان‌شناسی و استاد» زیرا به طور معنایی ذخیره شده‌اند.

۲۲۸- درستی (د) یا نادرستی (ن) عبارات زیر به ترتیب، در کدام گزینه آمده است؟

- کودکان به صورت حسی و بزرگسالان به صورت معنایی رمزگردانی می‌کنند.
- رمزگردانی و اندوزش خوب متضمن برخورداری از حافظه قوی است.
- پدیده نوک زبانی به سبب مشکل در مرحله بازیابی است.

- (۱) د - ن - د - د
- (۲) ن - ن - د - ن
- (۳) ن - د - د - ن
- (۴) د - د - د - ن

۲۲۹- «بسیاری از افراد پس از تجربه جدایی (طلاق) و در هفته‌های نخست، بیشتر خاطرات تلخ رابطه را به یاد آورده و پس از طی شدن هفته‌های بیشتر، خاطرات خوش را فراخوانی می‌کنند. خاطرات تلخ و خوشی که بعضاً غیرواقعی هستند.» این فرآیند نمایانگر کدامیک از ویژگی‌های ساختار حافظه است؟

- (۱) عوامل عاطفی
- (۲) خطاهای حافظه
- (۳) نشانه‌های بازیابی
- (۴) گذشت زمان

۲۳۰- پاسخ به کدامیک از پرسش‌های زیر مستلزم این است که همه افراد از اطلاعات موجود در حافظه معنایی خود کمک بگیرند؟

- (۱) در عملیات فتح‌المبین چه مناطقی از کشور عزیز ما آزاد شد؟
- (۲) نام محل اقامت امام خمینی (ره) در فرانسه چه بوده است؟
- (۳) آیا فیلم سینمایی تک‌تیرانداز را دیده‌اید؟
- (۴) بین احساس و ادراک چه تفاوت‌هایی وجود دارد؟



دفترچه شماره (۳) - دروس اختیاری نیمسال اول

صبح جمعه

۱۴۰۱/۱۲/۵

آزمون ۵ اسفند ماه ۱۴۰۱

دوازدهم انسانی

مدت پاسخ‌گویی: ۳۵ دقیقه

تعداد سؤال: ۳۰

عنوان مواد امتحانی گروه آزمایشی علوم انسانی، تعداد، شماره سؤال‌ها و مدت پاسخ‌گویی

ردیف	مواد امتحانی	وضعیت پاسخ‌گویی	تعداد سؤال	از شماره	تا شماره	مدت پاسخ‌گویی (به دقیقه)
۱	ریاضی و آمار (۳)	اختیاری	۵	۲۳۱	۲۳۵	۱۰
۲	علوم و فنون ادبی (۳)	اختیاری	۱۰	۲۳۶	۲۴۵	۱۰
۳	جامعه‌شناسی (۳)	اختیاری	۵	۲۴۶	۲۵۰	۵
۴	عربی زبان قرآن (۳)	اختیاری	۵	۲۵۱	۲۵۵	۵
۵	فلسفه دوازدهم	اختیاری	۵	۲۵۶	۲۶۰	۵



چرخه آمار در حل مسائل
الگوهای خطی
(مدل سازی)
صفحه‌های ۲۸ تا ۵۰

پاسخ‌گویی به سؤال‌های این درس اختیاری است.
وقت پیشنهادی: ۱۰ دقیقه

ریاضی و آمار (۳)

۲۳۱- دامنه میان چارکی داده‌های ۱۶, ۱۷, ۱۵, ۱۶, ۱۴, ۱۸, ۱۴, ۱۵, ۱۶, ۱۷, ۱۴, ۱۸ چند واحد از دامنه تغییرات کم‌تر است؟

۳ (۴)

۲/۵ (۳)

۱/۵ (۲)

۰/۵ (۱)

۲۳۲- در یک نظرسنجی، می‌خواهیم بررسی کنیم هر دانش‌آموز یک مدرسه در یک هفته چه نوع برنامه‌های تلویزیونی را تماشا می‌کند. یک پرسش‌نامه با

موضوع نوع برنامه و میزان ساعت تماشای آن تهیه می‌کنیم. یک نمونه تصادفی از بچه‌ها را انتخاب می‌کنیم. اما دانش‌آموزان فقط داده‌های

۳, ۴۰, ۵۲, ۲۹, ۰, ۲۵, ۶, ۱۲, ۱۷ (برحسب ساعت)، که مربوط به مدت زمان تماشای تلویزیون هر دانش‌آموز این نمونه در یک هفته است را کامل

کرده‌اند و سایر پرسش‌ها را پاسخ نداده‌اند. کدام گزینه صحیح است؟

(۱) در مرحله اول چرخه آمار اشتباه رخ داده است و مجدداً باید از دانش‌آموزان، پرسش صورت گیرد.

(۲) در مرحله دوم چرخه آمار اشتباه رخ داده است و باید واحد اندازه‌گیری را تغییر دهیم.

(۳) در مرحله سوم چرخه آمار اشتباه رخ داده است و باید جمع‌آوری داده‌ها دوباره صورت گیرد.

(۴) در مرحله پنجم چرخه آمار اشتباه رخ نخواهد داد چون مراحل چرخه آمار، مستقل از هم می‌باشند و تأثیری روی هم ندارند.

۲۳۳- در نمودار دایره‌ای زیر تقریباً چند درصد داده‌ها در گروه A قرار دارند؟

۱۵ (۲)

۱۴ (۱)

۱۸ (۴)

۱۶ (۳)

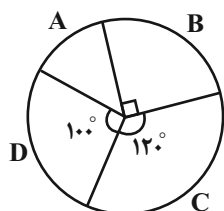

۲۳۴- انتخاب واحد اندازه‌گیری مناسب در گام ... و ارائه نمودارها در گام ... صورت می‌گیرد.

(۴) اول - چهارم

(۳) دوم - چهارم

(۲) سوم - چهارم

(۱) دوم - سوم

۲۳۵- نمودار زیر برای ۱۰ داده آماری با میانگین ۸ رسم شده است. اگر مجموع مجزورات اختلاف هر داده از میانگین برابر ۹۰ باشد، مقدار b کدام است؟

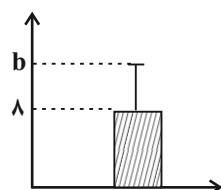

۱۰ (۲)

۹ (۱)

۱۲ (۴)

۱۱ (۳)

محل انجام محاسبات



علوم و فنون ادبی (۳)

پاسخ‌گویی به سؤال‌های این درس اختیاری است.

وقت پیشنهادی: ۱۰ دقیقه

فصل دوم

(درس‌های ۴ تا ۶)

صفحه‌های ۴۱ تا ۶۳

۲۳۶- همه موارد، بیانگر ویژگی‌های «سطح فکری» شعر دوره بیداری است؛ به جز:

- (۱) نگرش شاعران و نویسندگان نسبت به جهان بیرون تغییر یافت و از کلی‌نگری و ذهنیت‌گرایی به جزئی‌نگری و عینیت‌گرایی تغییر کرد.
- (۲) مضامین کلی و ذهنی، مسائل اخلاقی، عارفانه‌سرایی و غزل‌گویی که با ساخت فرهنگ و جامعه گذشته ما هماهنگ بود، رونق یافت.
- (۳) مضمون قانون و قانون‌مداری در سخن شاعران و نویسندگان راه یافت و بنیادی‌ترین تفکر و خواست مشروطه‌خواهان گردید.
- (۴) ضرورت‌های اجتماعی، اقتصادی و فرهنگی، موجب توجه به دانش‌ها و فنون جدید شد و در کنار دیگر روشنفکران، شاعران هم به این موضوع پرداختند.

۲۳۷- کدام گزینه با توجه به ویژگی‌های زبانی و ادبی شعر دوره بیداری نادرست است؟

- (۱) یکی از ویژگی‌های زبانی در شعر دوره بیداری، کم‌توجهی کاربرد جمله‌ها و ترکیب‌های زبانی در شعر است.
- (۲) توجه به مردم و استفاده از شعر برای آگاه‌سازی آنان در این دوره، سبب شده بود که شاعران شعر را متناسب با زبان و فهم مردم عادی، محاوره‌ای بیان کنند.
- (۳) قالب‌های شعری در عصر بیداری تغییر فراوانی یافت و توجه به قالب قصیده و مثنوی در شعر ملک‌الشعراى بهار و ادیب‌الممالک فراهانی بیشتر شد.
- (۴) شاعران دوره بیداری تخیلات سراینده‌گان پیشین را در نظر داشتند و گاه با تأثیرپذیری از اوضاع اجتماع نوآوری‌هایی در عرصه تخیل پدید آوردند.

۲۳۸- کدام بیت فاقد اختیار «حذف همزه» است؟

- | | |
|--|----------------------------------|
| (۱) بشنو این نکته که خود را ز غم آزاده کنی | خون خوری گر طلب روزی ننهاده کنی |
| (۲) تکیه بر جای بزرگان نتوان زد به گزاف | مگر اسباب بزرگی همه آماده کنی |
| (۳) اجرها باشدت ای خسرو شیرین‌دهنان | گر نگاهی سوی فرهاد دل‌افتاده کنی |
| (۴) کار خود گر به کرم بازگذاری حافظ | ای بسا عیش که با بخت خداداده کنی |

۲۳۹- در همه ابیات اختیار شاعری «بلند تلفظ کردن مصوت کوتاه» به چشم می‌خورد؛ به جز:

- | | |
|------------------------------------|--------------------------|
| (۱) چنان در قید مه‌رت پای‌بندم | که گویی آهوی سر در کمندم |
| (۲) نه مجنونم که دل بردارم از دوست | مده گر عاقلی بیهوده پندم |
| (۳) گر آوازم دهی من خفته در گور | بر آساید روان دردمندم |
| (۴) سوری دارم فدای خاک پایت | گر آسایش‌رسانی ور گزندم |

۲۴۰- در کدام بیت هر دو نوع تغییر کمیت مصوت‌ها (کوتاه به بلند و بلند به کوتاه) وجود دارد؟

- | | |
|--|--------------------------------------|
| (۱) حافظ از دست مده دولت این کشتی نوح | ورنه طوفان حوادث ببرد بنیادت |
| (۲) جهان به کام من اکنون شود که دور زمان | مرا به بندگی خواجه جهان انداخت |
| (۳) صبا وقت سحر بویی ز زلف یار می‌آورد | دل شوریده ما را به بو در کار می‌آورد |
| (۴) هزار آفرین بر می‌سرخ باد | که از روی ما رنگ زردی ببرد |



۲۴۱- ترتیب آرایه‌های «مراعات نظیر، تلمیح، تکرار، جناس» در کدام گزینه به‌درستی آمده است؟

- الف) بر سر میدان عشقش جان برافشان مردوار
 ب) آب چشم و رنگ روی ما ندارد قیمتی
 ج) زلف کافرکیش او ایمان من بر باد داد
 د) عیب نبود گر ترنج از دست نشناسم که نیست
- قلب دشمن نشکند آن را که باشد جان عزیز
 زان که نبود گوهر اندر بحر و زر در کان عزیز
 ای عزیزان پیش کافر کی بود ایمان عزیز
 در همه مصرم کسی چون یوسف کنعان عزیز

(۱) ب، د، الف، ج (۲) الف، د، ب، ج (۳) د، ج، ب، الف (۴) د، ج، الف، ب

۲۴۲- آرایه‌های مقابل همه ابیات درست است؛ به‌جز:

- (۱) گفته‌ای نیست گرفتار مرا آزادی
 (۲) چشم زاهد به شناسایی سر رخ و زلف
 (۳) خیز و از شعله می آتش نمرود افروز
 (۴) سیل کهسار خم از میکده در شهر فتاد
- نه که هرکس که گرفتار تو شد آزاد است (تضاد، تکرار)
 دیدن روز و شب اعمی (کور) مادرزاد است (تناقض، لف و نشر)
 خاصه اکنون که گلستان ارم شداد است (تلمیح، جناس)
 وای بر خانه پرهیز که بی‌بنیاد است (مراعات نظیر، تشبیه)

۲۴۳- کدام بیت «فاقد» تلمیح و دارای «تشبیه و تضاد» است؟

- (۱) زخمی نخوردی از چه کنی مرهم التماس
 (۲) آیی به دیر و روی بگردانی از حرم
 (۳) در تنگنای کفر فرومانده‌ای هنوز
 (۴) همچون خضر ز تیرگی نفس در گذر
- دردی نیافتی ز چه درمان طلب کنی
 و انفاس عیسوی از دم رهبان طلب کنی
 وانگه فضای عالم ایمان طلب کنی
 گر زانکه آب چشمه حیوان طلب کنی

۲۴۴- مفهوم کدام بیت با سایر ابیات تفاوت دارد؟

- (۱) من در این جمع و پریشان دلم از غوغایی
 (۲) ای ماهروی حاضر غایب که پیش دل
 (۳) هرگز وجود حاضر غایب شنیده‌ای؟
 (۴) دلم به دیگر جای و تنم به دیگر جای
- دیده جایی نگران دارم و خاطر جایی
 یک روز نگذرد که تو صد بار نگذری
 من در میان جمع و دلم جای دیگر است
 تنم به غربت و دل با تو مانده اندر وای

۲۴۵- کدام گزینه با مفهوم بیت زیر تناسب ندارد؟

- «داغ است دل لاله و نیلی است بر سرو»
 (۱) دل ما به دور رویت ز چمن فراغ دارد
 (۲) آه کان باغ پر از لاله و گل یافت خزان
 (۳) دعوی چه کنی داعیه‌داران همه رفتند
 (۴) از داغ دوستان و عزیزان فلک نهد
- کز باغ جهان لاله‌عذاران همه رفتند
 که چو سرو پایبند است و چو لاله داغ دارد
 لاله‌ها شد همه داغ دل و گل‌ها همه خار
 شو بار سفر بند که یاران همه رفتند
 هر روز مهر تازه به طومار زندگی



درس چهارم: کنش اجتماعی

صفحه‌های ۳۲ تا ۴۱

پاسخ‌گویی به سؤال‌های این درس اختیاری است.

وقت پیشنهادی: ۵ دقیقه

جامعه‌شناسی (۳)

۲۴۶- کدام گزینه جاهای خالی را به درستی کامل می‌کند؟

«خشت بنای جامعه ... است، تمامی پدیده‌های خرد و کلان با ... پدید می‌آیند ... هر چقدر هم جالفتاده و باسابقه باشند، با ... افراد به وجود آمده‌اند و برقرارند.»

(۱) ساختار اجتماعی - کنش اجتماعی - کنش‌های اجتماعی - ساختارهای اجتماعی

(۲) کنش اجتماعی - کنش اجتماعی - ساختارهای اجتماعی - کنش‌های اجتماعی

(۳) ساختار اجتماعی - ساختار اجتماعی - کنش‌های اجتماعی - ساختارهای اجتماعی

(۴) کنش اجتماعی - ساختار اجتماعی - ساختارهای اجتماعی - کنش‌های اجتماعی

۲۴۷- صحیح یا غلط بودن عبارات زیر را کدام گزینه مشخص می‌کند؟

- برگزاری جشنواره‌های زیبایی در روزگار ما، نشان‌دهنده تأکید افراطی بر امور قابل مشاهده‌اند.

- مقاومت مردم مسلمان آمرلی در برابر داعش، اولین نمونه از جنگ‌های نامنظم است.

- زندگی اجتماعی و نظم، همزاد یکدیگرند.

- افراد قدرت مقاومت در برابر ساختارها و ایجاد تغییر در آن‌ها را ندارند.

(۱) ص - غ - ص - غ (۲) غ - غ - ص - غ (۳) ص - ص - غ - ص (۴) غ - غ - غ - ص

۲۴۸- به ترتیب، هر یک از عبارات زیر با کدام گزینه مرتبط است؟

- حاکم و شکل‌دهنده به اقدامات افراد

- عبور از جامعه‌شناسی تبیینی به جامعه‌شناسی تفسیری

- فعالیت معنادار با توجه به دیگری

- مهم‌ترین ویژگی کنش از منظر نظریه‌پردازان کنش اجتماعی

(۱) نظم اجتماعی - برجسته کردن برخی از ویژگی‌های کنش - کنش اجتماعی - اراده و ارزش

(۲) نظام اجتماعی - تأکید بر رویکرد و روش تجربی - نظام اجتماعی - آگاهی و معنا

(۳) نظم اجتماعی - برجسته کردن برخی از ویژگی‌های کنش - کنش اجتماعی - آگاهی و معنا

(۴) نظام اجتماعی - تأکید بر رویکرد و روش تجربی - نظام اجتماعی - اراده و ارزش

۲۴۹- در هر یک از موارد «سقوط ارزش‌ها، افول معانی و سرکوب روحیهٔ خلاق انسان» به ترتیب کدام ویژگی کنش اجتماعی نادیده گرفته می‌شود؟

(۱) هدفدار بودن - آگاهانه و معنادار بودن - ارادی بودن

(۲) هدفدار بودن - آگاهانه و معنادار بودن - ارادی بودن

(۳) هدفدار بودن - ارادی بودن - آگاهانه و معنادار بودن

(۴) ارادی بودن - آگاهانه و معنادار بودن - هدفدار بودن

۲۵۰- عبارات زیر به ترتیب با کدام موارد مرتبط هستند؟

- دو بال موفقیت انسان‌ها

- نظمی که گویا هدفی جدا از انسان‌ها و نیازهای واقعی آن‌ها دارد.

- افراد بدون آنکه بدانند این نظم برای تحقق چه آرمان‌ها و ارزش‌هایی است، صرفاً آن را رعایت می‌کنند.

(۱) نظم اجتماعی و معنویت - قفس آهنین - تأکید افراطی بر نظم اجتماعی

(۲) نظم اجتماعی و خلاقیت - قفس آهنین - تأکید افراطی بر نظم اجتماعی

(۳) نظم اجتماعی و معنویت - رکود اراده - اتکا به روش تجربی

(۴) نظم اجتماعی و خلاقیت - رکود اراده - اتکا به روش تجربی



عربی زبان قرآن (۳)

پاسخ گویی به سؤال‌های این درس اختیاری است.

وقت پیشنهادی: ۵ دقیقه

الْوَجْهُ النَّافِعُ وَالْوَجْهُ الْمَضْرُوعُ

(متن و قواعد درس ۲)

صفحه‌های ۱۹ تا ۲۷

■ ■ عَيْنِ الْأَصْحَ وَالْأَدَقِّ فِي الْجَوَابِ لِلتَّرْجُمَةِ مِنْ أَوْ إِلَى الْعَرَبِيَّةِ (۲۵۱ - ۲۵۳)

۲۵۱- ﴿وَلَا تَهِنُوا وَلَا تَحْزَنُوا وَأَنْتُمْ الْأَعْلَوْنَ إِنْ كُنْتُمْ مُؤْمِنِينَ﴾:

- (۱) اگر مؤمن هستید سستی نکنید و غمگین مشوید زیرا که شما در میان مؤمنان برترید!
- (۲) و سست نشوید و غمگین مباشید در حالی که شما برترید و از ایمان‌آوردگان هستید!
- (۳) و سست نشوید و اندوهگین مباشید در حالی که شما برترید اگر ایمان‌آورنده باشید!
- (۴) مؤمنان کسانی هستند که سست نشوند و غمگین نگردند زیرا آن‌ها برترند!

۲۵۲- «مُؤَسَّسَةُ جَائِزَةِ نوبَلِ بُنِيَتْ لِتُعَوِّضَ خَسَائِرَ اخْتِرَاعِ وَ يُصَحِّحَ خَطَأً!»:

- (۱) مؤسسه جایزه نوبل بنا شد تا زیان‌های یک اختراع، جبران و یک خطا تصحیح شود!
- (۲) بنیاد جایزه نوبل ایجاد شد تا زیان‌های اختراعی را جبران و خطایی را صحیح نماید!
- (۳) بنیاد جایزه نوبل برقرار شد تا زیان‌های یک اختراع را جبران و یک اشتباه را تصحیح نماید!
- (۴) مؤسسه نوبل برای جبران ضررها و تصحیح خسارت‌های یک اختراع، بنیانگذار جایزه‌ای شد!

۲۵۳- «مَسَافِرَانِ بِأَعْجَلِهِ بِهٖ فِرُودْگَاهِ رَسِيدَنْدِ وَ سَوَارِ هَوَاطِيمَا شَدَنْد!»:

- (۱) المسافرون كانوا قد وصلوا إلى المطار مُسْتَعْجِلِينَ وَ رَكَبُوا الطَّائِرَةَ!
- (۲) المسافرون وصلوا إلى المطار مُسْتَعْجِلِينَ وَ رَكَبُوا الطَّائِرَةَ!
- (۳) قد وصل المسافرون إلى هذه المطار وَ رَكَبُوا الطَّائِرَةَ وَ هُمْ مُسْتَعْجِلُونَ!
- (۴) وصل المسافران إلى المطار وَ رَكَبَا الطَّائِرَاتِ مُسْتَعْجِلِينَ!

۲۵۴- عَيْنِ الْخَطَأِ فِي ضَبْطِ حَرَكَاتِ الْحُرُوفِ:

- (۱) تُمْنَحُ هَذِهِ الْجَائِزَةُ إِلَى مَنْ يُفِيدُ الْبَشَرِيَّةَ فِي مَجَالَاتٍ!
- (۲) هَاتَانِ الْبِنْتَانِ قَامَتَا بِجَوْلَةٍ عِلْمِيَّةٍ فِي الْإِنْتَرْنِتِ مُبْتَسِمَتَيْنِ!
- (۳) كَانَ وَالِدُهُ قَدْ أَقَامَ مَصْنِعًا لِصِنَاعَةِ مَادَّةِ النِّيْتْرُوغْلِسِيرِينِ!
- (۴) كَانَ غَرَضُهُ مِنْ اخْتِرَاعِهِ مُسَاعَدَةَ الْإِنْسَانِ فِي مَجَالِ الْإِعْمَارِ!

۲۵۵- عَيْنِ الْحَالِ جُمْلَةً:

- (۱) ذهب الطالب إلى بيته عاجلاً!
- (۲) رأيت أن صورة الشهيد كانت في قاعة مدرستا!
- (۳) نحن نعلم طلابنا باحثين عن العلوم!
- (۴) راجعتُ دروسي وأنا أحفظ قسماً عظيماً منها!



فلسفه دوازدهم

پاسخ‌گویی به سؤال‌های این درس اختیاری است.

وقت پیشنهادی: ۵ دقیقه

درس چهارم: کدام تصویر از

جهان؟

درس پنجم: خدا در فلسفه

(قسمت اول)

صفحه‌های ۲۲ تا ۴۰

۲۵۶- هرگاه «معلول به نحوی از انحاء وابسته به علت باشد» و هرگاه «تخلف معلول از علت امکان‌پذیر نباشد» به ترتیب

کدام‌یک از انواع علت مقصود واقع می‌شود؟

- (۱) علت تامه - علت ناقصه
(۲) علت تامه - علت تامه
(۳) علت ناقصه - علت تامه
(۴) علت ناقصه - علت ناقصه

۲۵۷- کدام گزینه عبارت زیر را به درستی تکمیل نمی‌کند؟

«پذیرش معنای ... اتفاق ...»

- (۱) اول - تنها با انکار اصل وجوب علی محقق می‌شود.
(۲) دوم - تنها با انکار اصل سنخیت محقق می‌شود.
(۳) سوم - با عدم پذیرش علت‌العلل ممکن است.
(۴) چهارم - قابل انکار نیست.

۲۵۸- کدام گزینه درباره اوصاف خداوند در نظر افلاطون نادرست است؟

- (۱) از ثابت بودن خدا در نظر افلاطون می‌توان استنباط کرد که خداوند را فاقد جزء و بخش می‌داند.
(۲) خداوند در نظر افلاطون ابدی است و از میان نمی‌رود و همین گزاره دلیلی بر ازلی بودن خداوند نیز می‌باشد.
(۳) از آنجایی که خداوند از هر گونه جسم و ماده مبراست، نمی‌توان آن را با حس یا رؤیت عقلی مشاهده کرد.
(۴) همه چیز در پرتو خداوند دارای حقیقت می‌شود و می‌توان نمود این گزاره را در فلسفه سهروردی یافت.

۲۵۹- کدام گزینه درباره رابطه بین خدا و فعل اخلاقی در فلسفه کانت مناسب‌تر است؟

- (۱) خداوند عامل تحقق سعادت و فضیلتی است که اعمال اخلاقی بر آن استوارند.
(۲) خداوند و فرامین او معیار و سنجه ارزش‌گذاری اعمال اخلاقی انسان‌ها هستند.
(۳) تحقق اخلاق وابسته به عوامل بیرونی نظیر وجود خداوند و جهان دیگر نمی‌باشد.
(۴) قانون و معیار فعل اخلاقی بر حسب وظیفه تعیین می‌شود، نه دستورات خداوند.

۲۶۰- کدام‌یک از عبارات زیر به ترتیب مطابق با نظر «کاتینگهام - ویلیام جیمز - کرکگور» درباره «ایمان به خدا به عنوان عامل معناداشتن زندگی» است؟

(الف) موهبت الهی

(ب) منشأ ارزش و اهمیت

(ج) نهفته در تجارب شخصی

- (۱) الف - ب - ج
(۲) ب - ج - الف
(۳) الف - ج - ب
(۴) ج - ب - الف



کانون
فرهنگی
آموزش
قلم چی

کتاب های آیة انسانی را



پیمانهای تمرین کنید

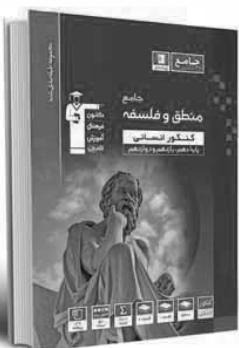

۸۴۵۱

www.kanoon.ir
www.kanoonbook.ir



آزمون شناختی ۵ اسفند ۱۴۰۱

دانش آموز عزیز!

اگر در آزمون‌های قبلی به سوالات آمادگی شناختی پاسخ داده‌اید از وضعیت پایه آمادگی شناختی خود بر اساس کارنامه آگاهی دارید. در این آزمون برنامه‌های حمایتی ما برای تقویت سازه‌های شناختی ادامه می‌یابد. این برنامه ارائه راهکارهای هفتگی و پایش مداوم دانش شناختی است. لطفاً برای سنجش آگاهی خود به سوالات پاسخ دهید و برای اطمینان از ماهیت راهبردهای آموزشی، پاسخ نامه تشریحی را مطالعه فرمائید. توجه: سوالات از شماره ۲۶۱ شروع می‌شوند.

۲۶۱. فراشناخت شامل کدام یک از موارد زیر است؟

۱. آگاهی از نقاط قوت و ضعف خود
۲. توانایی کنترل توانایی‌های خود
۳. درک دیگران
۴. مورد ۱ و ۲

۲۶۲. کدام مورد به تلاش بیشتری نیاز دارد؟

۱. درگیر شدن در یک موقعیت هیجانی
۲. مهار کردن خود در یک موقعیت هیجانی
۳. فرقی ندارد
۴. نمی‌دانم

۲۶۳. آگاهی از سازوکارهای یادگیری چه تاثیری در میزان و ماندگاری یادگیری دارد؟

۱. هر دو را بهبود می‌دهد.
۲. تاثیری در هیچ‌کدام ندارد.
۳. فقط میزان یادگیری را بهبود می‌دهد.
۴. فقط ماندگاری یادگیری را زیاد می‌کند.

۲۶۴. کدام مورد برای حل یک مشکل یا مساله نیاز است؟

۱. آگاهی از وضع موجود
۲. آگاهی از وضع مطلوب
۳. آگاهی از مسیر و قوانین آن
۴. همه موارد

۲۶۵. کدام مورد از ویژگی‌های هدف است؟

۱. مربوط به آینده است.
۲. هیجان‌انگیز است.
۳. الزام‌آور است.
۴. همه موارد

۲۶۶. انتخاب کدام گزینه سخت‌تر است و تلاش بیشتری نیاز دارد؟

۱. گزینه پیش‌رو با پاداش سریع
۲. گزینه آینده با پاداش دیرتر
۳. تفاوتی ندارد
۴. نمی‌دانم

۲۶۷. مفهوم انعطاف‌پذیری شناختی به کدام گزینه نزدیک‌تر است؟

۱. توانایی انتقال موفق توجه بین تکلیف‌های مختلف
۲. توانایی حفظ توجه به مدت طولانی بر یک موضوع
۳. توانایی اجرا چند فعالیت به طور همزمان
۴. توانایی در نظر نگرفتن اطلاعات مزاحم

۲۶۸. توانایی مطالعه در شرایط محیطی مختلف را با کدام مورد زیر مرتبط می‌دانید؟

۱. سازگاری
۲. توجه
۳. حافظه
۴. فراشناخت

۲۶۹. کدام برنامه درسی را مناسب‌تر می‌دانید؟

۱. برنامه دقیق غیرقابل انعطاف
۲. برنامه انعطاف‌پذیر
۳. فرقی ندارد
۴. نمی‌دانم

۲۷۰. یکی از گزینه‌های زیر را در مورد سوالات امروز انتخاب کنید.

۱. مفید بود و انتظار دارم این آگاهی من را در یادگیری مطالب درسی کمک کند.
۲. مایل به دریافت اطلاعات، راهبردها و تکالیف تقویتی بیشتر هستم.
۳. هر دو
۴. هیچ‌کدام



پاسخنامه

دوازدهم انسانی

۵ اسفند ماه ۱۴۰۱

سایت کنکور

بنیاد علمی آموزشی قلم چی (وقف عام)

دفتر مرکزی: خیابان انقلاب بین صبا و فلسطین پلاک ۹۲۳ - بنیاد علمی آموزشی قلم چی (وقف عام) ۶۴۶۳-۰۲۱

«تمام داری‌ها و درآمدهای بنیاد علمی آموزشی قلم چی وقف عام است بر گسترش دانش و آموزش»

پدید آورندگان آزمون

طراحان به ترتیب حروف الفبا

نام طراحان	نام درس
محمد بحیرایی، ابوالفضل بهاری، محمدابراهیم توننده‌جانی، آروین حسینی، محمد حمیدی، امیر زراندوز، علی شهرایی، سعید عزیزخانی، رحیم مشتاق‌نظم، محمد یگانه	ریاضی و آمار
نسرتین جعفری، سارا شریفی، مهدی ضیائی	اقتصاد
سید علیرضا احمدی، محسن اصغری، عزیز الیاسی‌پور، عارفه‌سادات طباطبایی‌نژاد، سیدعلیرضا علویان، سجاد غلام‌پور سیوکی، مجتبی فرهادی، حمید محدثی، یاسین مهدیان، هومن نمازی، سید محمد هاشمی	علوم و فنون ادبی
ریحانه امینی، آرزیتا بیدقی، فاطمه صفری، ارغوان عبدالملکی، شهریار عبدالله	جامعه‌شناسی
نوید امساک، ولی برجی، بهروز حیدریگی، حسین رضایی، مرتضی کاظم‌شیرودی، محمدعلی کاظمی نصرآبادی، حمیدرضا قائدامینی، سیدمحمدعلی مرتضوی، سیده محیا مؤمنی، پیروز وجان	عربی زبان قرآن
میلاد باغ‌شیخی، زهرا دامیار، علیرضا رضایی، فاطمه سخایی، علی محمد کریمی، ملیحه گرجی، میلاد هوشیار	تاریخ و جغرافیا
حسین آخوندی راهنماچی، علیرضا تقی‌پور، سبا جعفرزاده صابری، نیما جواهری، حسن صدری، علیرضا نصیری	فلسفه و منطق
حمیدرضا توکلی، مهدی جاهدی، محمد رسائی، مهسا عفتی، فرهاد علی‌نژاد	روان‌شناسی

گزینشگران و ویراستاران

نام درس	گزینشگر	مسئول درس	ویراستار	مستندسازی
ریاضی و آمار	محمدابراهیم توننده‌جانی	محمد بحیرایی	ایمان چینی‌فروشان، مهدی ملارمضانی، علی ارجمند	الهه شهبازی
اقتصاد	مهدی ضیایی	سارا شریفی	فاطمه صفری	زهرة قموشی
علوم و فنون ادبی	سیدعلیرضا احمدی، فرهاد علی‌نژاد	سیدعلیرضا احمدی، فرهاد علی‌نژاد	یاسین مهدیان، هومن نمازی	فریبا رئوفی
جامعه‌شناسی	ارغوان عبدالملکی	فاطمه صفری	کوثر شاه‌حسینی	زهرة قموشی
عربی زبان قرآن	نوید امساک	سیدمحمدعلی مرتضوی	درویشعلی ابراهیمی	لیلا ایزدی
تاریخ	سیدعلیرضا علویان	سیدعلیرضا علویان	زهرا دامیار	فاطمه فوقانی
جغرافیا	سیدعلیرضا علویان	سیدعلیرضا علویان	زهرا دامیار	
منطق و فلسفه	سبا جعفرزاده صابری	نیما جواهری	فرهاد علی‌نژاد	زهرة قموشی
روان‌شناسی	مهسا عفتی	مهسا عفتی	فرهاد علی‌نژاد	

گروه فنی و تولید

مدیر گروه	سید محمدعلی مرتضوی
مسئول دفترچه	زهرا دامیار
گروه مستندسازی	مدیر: محیا اصغری، مسئول دفترچه: زهرة قموشی
حروف‌چین و صفحه‌آرا	مهشید ابوالحسنی
ناظر چاپ	حمید عباسی



ریاضی و آمار (۳)

$$a_{10} - a_2 = 51 \Rightarrow a_1 r^9 - a_1 r = 51 \Rightarrow a_1 r (r^8 - 1) = 51$$

در رابطه‌های حاصل دو طرف تساوی را بر هم تقسیم می‌کنیم و پس از ساده‌سازی، عبارت جبری صورت کسر را با استفاده از اتحاد مزدوج تجزیه می‌کنیم:

$$\frac{a_1 r (r^8 - 1)}{a_1 r (r^8 - 1)} = \frac{51}{r^8 - 1} \Rightarrow \frac{r^8 - 1}{r^8 - 1} = 17 \Rightarrow \frac{(r^4 - 1)(r^4 + 1)}{r^4 - 1} = 17$$

$$\Rightarrow r^4 + 1 = 17 \Rightarrow r^4 = 16 = 2^4 \Rightarrow r = \pm 2$$

در نهایت باید حاصل $\frac{a_{20}}{a_{12}}$ را محاسبه کنیم که با استفاده از رابطه

$$\text{داریم: } \frac{a_m}{a_n} = r^{m-n}$$

$$\frac{a_{20}}{a_{12}} = r^8 = (r^4)^2 = (16)^2 = 256$$

(ریاضی و آمار (۳)، الگوهای غیرقطبی، صفحه‌های ۷۴ تا ۷۸)

۵- گزینه «۲»

(سعیر عزیزقانی)

در صورت سؤال رابطه $S_n = 4/5n$ داده شده است. با توجه به اینکه

$$S_n = \frac{n}{2} [2a_1 + (n-1)d]$$

از درجه دوم به دست می‌آید.

در دنباله حسابی مجموع n جمله اول از یک رابطه درجه اول به دست آمده است، پس باید جملات دنباله ثابت باشند. بنابراین جمله آخر برابر جمله اول است.

$$d = 0, a_1 = 4/5$$

$$\frac{a_n}{a_1} = 1$$

(ریاضی و آمار (۳)، الگوهای قطبی، صفحه‌های ۶۹ تا ۷۲)

۶- گزینه «۴»

(علی شهبازی)

اگر بین دو عدد a و b ، به تعداد n واسطه هندسی درج کنیم، نسبت

$$\text{مشترک از رابطه } r^{n+1} = \frac{b}{a} \text{ به دست می‌آید.}$$

در این جا با جای گذاری $r = 2$ ، $n = 4$ ، $b = 16k$ ، $a = k - 5$ داریم:

$$r^{n+1} = \frac{b}{a} \Rightarrow 2^{4+1} = \frac{16k}{k-5} \Rightarrow 32 = \frac{16k}{k-5} \Rightarrow 2 = \frac{k}{k-5}$$

$$\Rightarrow 2k - 10 = k \Rightarrow k = 10$$

پس عدد اول و آخر $k - 5 = 5$ و $16k = 160$ بوده‌اند. واسطه‌ها را می‌نویسیم:

$$5, 10, 20, 40, 80, 160$$

مجموع بزرگ‌ترین و کوچک‌ترین واسطه برابر است با:

$$80 + 10 = 90$$

(ریاضی و آمار (۳)، الگوهای غیرقطبی، صفحه‌های ۷۴ تا ۷۸)

۷- گزینه «۲»

(مهم ممیری)

در دنباله هندسی با جمله عمومی t_n و نسبت مشترک r داریم:

$$\frac{t_3}{t_6} = \frac{t_1 r^2}{t_1 r^5} = \frac{1}{r^3} = \frac{1}{8} \Rightarrow r^3 = 8 \Rightarrow r = 2$$

۱- گزینه «۲»

(کنکور سراسری ۹۸)

اعداد خواسته شده تشکیل یک دنباله حسابی با قدرنسبت $d = -3$ و جمله اول $a_1 = 150$ می‌دهند. بنابراین:

$$150, 147, 144, \dots \Rightarrow d = -3$$

$$a_{35} = a_1 + 34d \Rightarrow a_{35} = 150 + 34 \times (-3) = 48$$

$$S_n = \frac{n}{2} (2a_1 + (n-1)d) = \frac{n}{2} (a_1 + a_n)$$

$$\Rightarrow S_{35} = \frac{35}{2} \times (150 + 48)$$

$$= \frac{35}{2} \times (198) = 3465$$

(ریاضی و آمار (۳)، الگوهای قطبی، صفحه ۷۰)

۲- گزینه «۳»

(کنکور قاج از کشور ۹۳)

با توجه به سؤال داریم:

$$S_7 = 182 \Rightarrow \frac{7}{2} [2a_1 + 6d] = 182 \Rightarrow \frac{7}{2} \times 2(a_1 + 3d) = 182$$

$$\Rightarrow a_1 + 3d = \frac{182}{7} = 26 \quad (I)$$

$$a_8 = 54 \Rightarrow a_1 + 7d = 54 \quad (II)$$

$$\times (-1) \begin{cases} a_1 + 3d = 26 \\ a_1 + 7d = 54 \end{cases} \Rightarrow \begin{cases} -a_1 - 3d = -26 \\ a_1 + 7d = 54 \end{cases}$$

$$4d = 28 \Rightarrow d = \frac{28}{4} = 7$$

حال $d = 7$ را در یکی از معادلات بالا جای گذاری می‌کنیم:

$$\Rightarrow a_1 + 3d = 26 \Rightarrow a_1 + 3(7) = 26 \Rightarrow a_1 = 26 - 21 = 5$$

(ریاضی و آمار (۳)، الگوهای قطبی، صفحه‌های ۶۹ و ۷۰)

۳- گزینه «۲»

(سعیر عزیزقانی)

رابطه بازگشتی دنباله حسابی به فرم $a_{n+1} = a_n + d$ است، بنابراین دنباله مورد نظر حسابی است و $k = d$ است. با توجه به صورت سؤال

$$d = \frac{a_m - a_n}{m - n} \text{ است، با استفاده از رابطه } a_{11} = -11 \text{ و } a_5 = 1$$

اختلاف مشترک را به دست آورده و داریم:

$$d = \frac{a_{11} - a_5}{11 - 5} = \frac{-11 - 1}{6} = -2 \Rightarrow k = d = -2$$

$$a_5 = 1 \Rightarrow a_1 + 4d = 1 \xrightarrow{d=-2} a_1 = 9$$

$$S_5 = \frac{5}{2} [2 \times 9 + 4 \times (-2)] = 25$$

(ریاضی و آمار (۳)، الگوهای قطبی، صفحه‌های ۶۹ تا ۷۲)

۴- گزینه «۳»

(سعیر عزیزقانی)

با توجه به صورت سؤال روابط زیر را داریم. با استفاده از رابطه

$$a_n = a_1 r^{n-1}$$

جملات را باز می‌کنیم:

$$a_6 - a_2 = 3 \Rightarrow a_1 r^5 - a_1 r = 3 \Rightarrow a_1 r (r^4 - 1) = 3$$



چون جملات دنباله مثبت هستند، پس $r > 0$ است.

$$\Rightarrow r = \frac{r}{r} \xrightarrow{\text{فرض سوال } r > 0} r = +2$$

$$\text{لذا } a = a_1 r^0 = a_1 = 2, b = a_2 r^0 = a_2 = 8, c = a_3 r^0 = a_3 = 16, d = a_4 r^0 = a_4 = 32$$

$$\frac{a+b}{c-d} = \frac{2+8}{16-32} = \frac{10}{-16} = -\frac{5}{8}$$

(ریاضی و آمار (۳)، الگوهای غیرقطبی، صفحه‌های ۷۴ تا ۷۸)

ریاضی و آمار (۲)

(معمد بگیری)

۱۱- گزینه «۳»

در تابع همانی به صورت زوج مرتب، مؤلفه‌های اول و دوم در هر زوج مرتب یکسان‌اند. بنابراین:

$$2a - 2 = 8 \Rightarrow 2a = 10 \Rightarrow a = 5$$

$$3b = a + 1 \Rightarrow 3b = 5 + 1 = 6 \Rightarrow b = 2$$

$$4c = a + b = 5 + 2 \Rightarrow c = \frac{7}{4}$$

(ریاضی و آمار (۲)، تابع، صفحه‌های ۲۵ تا ۳۳)

(معمد بگیری)

۱۲- گزینه «۲»

f یک تابع خطی است و باید ضریب x^2 صفر باشد و g یک تابع همانی است و باید ضریب x برابر یک باشد و عدد ثابت آن صفر باشد. بنابراین:

$$a - 1 = 0 \Rightarrow a = 1, b - 1 = 1 \Rightarrow b = 2, 2c - 4 = 0 \Rightarrow c = 2$$

$$\Rightarrow a + b - 2c = 1 + 2 - 2 \times 2 = 3 - 4 = -1$$

(ریاضی و آمار (۲)، تابع، صفحه‌های ۲۵ تا ۳۳)

(معمد بگیری)

۱۳- گزینه «۱»

در تابع ثابت f برد تک عضوی است، پس مقادیر مؤلفه دوم همه زوج مرتب‌ها برابرند.

$$4a + 1 = 13 = b - 2 \Rightarrow \begin{cases} 4a + 1 = 13 \Rightarrow a = 3 \\ b - 2 = 13 \Rightarrow b = 15 \end{cases}$$

در ضابطه تابع ثابت g ضریب x^2 و x باید برابر صفر باشد. بنابراین:

$$3d - 6 = 0 \Rightarrow d = 2$$

$$5 - c = 0 \Rightarrow c = 5$$

$$\Rightarrow \text{میانگین} = \frac{3+15+5+2}{4} = \frac{25}{4} = 6 \frac{1}{4}$$

(ریاضی و آمار (۲)، تابع، صفحه‌های ۲۵ تا ۳۳)

(معمد بگانه)

۱۴- گزینه «۲»

با توجه به ضابطه f و مقادیر خواسته شده داریم:

$$\frac{121}{\text{ضابطه اول}} \rightarrow f(1) = 3(1)^2 + 1 = 4$$

$$\frac{-2 < 1}{\text{ضابطه دوم}} \rightarrow f(-2) = 3(-2)^2 - 1 = 11$$

$$\frac{21}{\text{ضابطه اول}} \rightarrow f(2) = 3(2)^2 + 1 = 13$$

$$\Rightarrow \text{عبارت} = \frac{13 + (-5)}{4} = \frac{8}{4} = 2$$

(ریاضی و آمار (۲)، تابع، صفحه‌های ۲۵ تا ۳۳)

$$t_4 = 4 \Rightarrow t_1 r^3 = 4 \Rightarrow t_1 \times \frac{1}{8} = 4 \Rightarrow t_1 = 32$$

جمله هشتم این دنباله برابر است با:

$$t_8 = t_1 r^7 = 32 \times \left(\frac{1}{2}\right)^7 = 32 \times \frac{1}{128} = \frac{1}{4}$$

(ریاضی و آمار (۳)، الگوهای غیرقطبی، صفحه‌های ۷۴ تا ۷۸)

۸- گزینه «۳»

می‌دانیم اگر b واسطه هندسی a و c باشد، آنگاه $b^2 = a \cdot c$. در اینجا جمله پنجم دنباله حسابی، واسطه هندسی بین جمله دوم و یازدهم دنباله حسابی است. یعنی:

$$(a_5)^2 = (a_2)(a_{11})$$

تساوی را بر حسب a_1 و d می‌نویسیم:

$$(a_1 + 4d)^2 = (a_1 + d)(a_1 + 10d)$$

$$\Rightarrow a_1^2 + 8a_1d + 16d^2 = a_1^2 + 11a_1d + 10d^2$$

$$\Rightarrow 3a_1d - 6d^2 = 0 \Rightarrow 3d(a_1 - 2d) = 0$$

$$\begin{cases} d = 0 & \text{غ ق ق} \\ a_1 = 2d & \text{ق ق} \end{cases}$$

$$a_1 = 2d \Rightarrow d = \frac{a_1}{2}$$

پس:

حال داریم:

$$a_6 = a_1 + 5d \xrightarrow{a_1 = 2d} 7d = 14 \Rightarrow d = 2, a_1 = 4$$

مجموع ده جمله ابتدایی دنباله حسابی برابر است با:

$$S_{10} = \frac{10}{2} [2 \times 4 + 9 \times 2]$$

$$\Rightarrow S_{10} = 5 \times 26 = 130$$

(ریاضی و آمار (۳)، الگوهای قطبی و غیرقطبی، صفحه‌های ۶۹ تا ۷۸)

۹- گزینه «۱»

می‌دانیم قیمت نسبت به سال قبل ۲۰ درصد کاهش یافته است. یعنی ۸۰ درصد یا $\frac{80}{100} = \frac{4}{5}$ سال قبل است، با توجه به این موضوع قیمت در سال‌های مختلف به صورت زیر است:

$$2,000,000, 2,000,000 \times \left(\frac{4}{5}\right), \dots, 2,000,000 \times \left(\frac{4}{5}\right)^n$$

بعد از سال اول سال خرید

بنابراین در سال سوم داریم:

$$2,000,000 \times \left(\frac{4}{5}\right)^3 = 2,000,000 \times \frac{64}{125} = 1,024,000$$

(ریاضی و آمار (۳)، الگوهای غیرقطبی، صفحه‌های ۷۴ تا ۷۸)

۱۰- گزینه «۱»

جمله دوم و جمله ششم دنباله مشخص است، لذا طبق تعریف جمله عمومی داریم:

$$a_2 = a_1 r, a_6 = a_1 r^5$$

$$\frac{a_6}{a_2} = r^4 = \frac{64}{4} = 16 \Rightarrow r^4 = 16$$



۱۵- گزینه «۳»

(آروین حسینی)

با توجه به شکل داریم: $x = -3$ ریشه داخل قدرمطلق است، پس:

$$-3 + b = 0 \Rightarrow b = 3$$

از طرفی نمودار قدرمطلق ما، طبق تابع $f(x)$ ، c واحد رفته بالا، در نتیجه $c = 4$ و برای پیدا کردن a ، کافی است نقطه $(0, -2)$ را در تابع f جایگذاری کنیم:

$$f(x) = a|x+3|+4$$

$$\xrightarrow{(0, -2)} -2 = a|0+3|+4 \Rightarrow -2 = 3a+4 \Rightarrow 3a = -6 \Rightarrow a = -2$$

پس تابع $f(x) = -2|x+3|+4$ است.برای پیدا کردن k کافی است $f(x)$ را برابر صفر قرار دهیم:

$$-2|x+3|+4=0$$

$$\Rightarrow 2|x+3|=4 \Rightarrow |x+3|=2 \Rightarrow \begin{cases} x+3=2 \Rightarrow x=-1 \checkmark \\ x+3=-2 \Rightarrow x=-5 \end{cases}$$

مقدار k طبق نمودار از -3 بزرگتر است، پس $k = -1$ قابل قبول است. حال به ازای $a = -2$ و $b = 3$ و $c = 4$ و $k = -1$ خواسته سؤال را به دست می آوریم:

$$\frac{a+b-c}{k} = \frac{-2+3-4}{-1} = \frac{-3}{-1} = 3$$

(ریاضی و آمار، (۲)، تابع، صفحه‌های ۳۰ تا ۳۴)

۱۶- گزینه «۴»

(ابوالفضل بهاری)

در سؤال داده شده، f و g هر دو دارای دو ضابطه هستند، هم‌چنین محدوده ضابطه‌ها عیناً مثل هم است. در این حالت برای هر محدوده، عمل جمع را روی ضابطه دو تابع انجام می‌دهیم:

$$\left. \begin{cases} x \geq 1 \Rightarrow (f+g)(x) = f(x) + g(x) = 3x - 2 + (-x^2 + 2) = -x^2 + 3x \\ x < 1 \Rightarrow (f+g)(x) = f(x) + g(x) = 4 - 2x + (x-1) = -x + 3 \end{cases} \right\}$$

$$\Rightarrow (f+g)(x) = \begin{cases} -x^2 + 3x, & x \geq 1 \\ -x + 3, & x < 1 \end{cases}$$

(ریاضی و آمار، (۲)، تابع، صفحه‌های ۳۵ تا ۵۴)

۱۷- گزینه «۱»

(مهمر عمیری)

با توجه به نمودار f_5 را به دست می آوریم:

$$f_3(x) = 2x - 1 + x + 3 = 3x + 2$$

$$f_4(x) = 2(2x - 1) - (x + 3) = 3x - 5$$

$$f_5(x) = \frac{3x+2}{3x-5} \Rightarrow f_5(6) = \frac{3 \times 6 + 2}{3 \times 6 - 5} = \frac{20}{13}$$

(ریاضی و آمار، (۲)، تابع، صفحه‌های ۳۵ تا ۵۴)

۱۸- گزینه «۴»

(علی شهبازی)

دامنه تابع f شامل $x = \pm 1$ نیست، چون مخرج آن را صفر می‌کنند، پس:

$$D_f = \mathbb{R} - \{\pm 1\}$$

دامنه تابع g هم شامل مؤلفه‌های اولش است:

$$D_g = \{2, 0, -1, 1\}$$

اشتراک دامنه f و g را حساب می‌کنیم:

$$D_{f+g} = D_f \cap D_g = \{2, 0\}$$

مقدار تابع $f+g$ را در $x=2$ و $x=0$ به دست می‌آوریم:

$$x=0: (f+g)(0) = f(0) + g(0) = (-7+a) + \frac{-a}{2} = \frac{a}{2} - 7$$

$$x=2: (f+g)(2) = f(2) + g(2) = (3+a) + 7 = a+10$$

برای آن که $f+g$ ثابت باشد باید، $\frac{a}{2} - 7$ و $a+10$ که برد این تابع هستند، یکسان باشند:

$$a+10 = \frac{a}{2} - 7 \Rightarrow \frac{a}{2} = -17 \Rightarrow a = -34$$

(ریاضی و آمار، (۲)، تابع، صفحه‌های ۳۴ تا ۴۴)

۱۹- گزینه «۳»

(سعید عزیزقانی)

یعنی، $f(-\frac{1}{3})$ در تابع f به جای x مقدار $-\frac{1}{3}$ قرار دهیم:

$$f\left(-\frac{1}{3}\right) = 3 \Rightarrow \frac{\left[2\left(-\frac{1}{3}\right) - a\right] - \left[-3\left(-\frac{1}{3}\right) + 1\right]}{2} \times \text{sign}\left(-\frac{1}{3}\right) = 3 \Rightarrow \left(\frac{-1-a}{2}\right)(-1) = 3$$

$$\Rightarrow \frac{a+1}{2} = 3 \Rightarrow a = 5$$

تابع $g(x)$ پلکانی است، بنابراین ضابطه‌های آن باید عدد ثابت باشد بنابراین در ضابطه بالا ضرب x را برابر صفر قرار می‌دهیم و تابع $g(x)$ را به دست آورده سپس حاصل $g(2)$ را محاسبه می‌کنیم:

$$3b - 1 = 0 \Rightarrow b = \frac{1}{3} \Rightarrow g(x) = \begin{cases} 3 & x \geq 0 \\ 15 & x < 0 \end{cases} \Rightarrow g(2) = 3$$

در نهایت داریم:

$$a + 3b + g(2) = 5 + 3\left(\frac{1}{3}\right) + 3 = 9$$

(ریاضی و آمار، (۲)، تابع، صفحه‌های ۳۴ تا ۴۴)

۲۰- گزینه «۳»

(مهمر ابراهیم توزندهانی)

در ابتدا توجه کنید که π تقریباً برابر $3/14$ است.

$$f(0/8) = \left[1 - \frac{0/8}{4}\right] = [1 - 0/2] = [0/8] = 0$$

$$f(-\pi) = \left[1 - \left(\frac{-\pi}{4}\right)\right] = \left[1 + \frac{\pi}{4}\right] = [1] = 1$$

$$f(0/8) - 3f(-\pi) = 0 - 3(1) = -3$$

(ریاضی و آمار، (۲)، تابع، صفحه‌های ۳۷ تا ۳۹)



علوم و فنون ادبی (۳) و (۲)

۲۱- گزینه «۱»

(عزیز الیاسی پور)

واقع‌گرایی شاخصه اصلی شعر وحشی بافقی است و صائب خداوندگار مضامین تازه شعری است.

(علوم و فنون ادبی (۲)، تاریخ ادبیات و سبک‌شناسی، صفحه‌های ۶۰ و ۶۱)

۲۲- گزینه «۲»

(سیدعلیرضا احمدی)

«الف»: «گل» استعاره مصرحه از یار

«ج»: «زر»: استعاره از چهره

تشریح سایر ابیات:

«ب»: «گنج غم»، «ویرانه دل»، «مسکن خیال» و «کاشانه دل» همگی اضافه تشبیهی‌اند و در این بیت مخاطب، یار است و منادای محذوف نمی‌تواند ایجاد تشخیص و استعاره کند. معنای بیت چنین است: ای کسی که گنج غم را در ویرانه دل نهادهی ...

«د»: «شمع روی» اضافه تشبیهی است.

«ه»: «جام عشق» اضافه تشبیهی است.

(علوم و فنون ادبی (۲)، بیان، صفحه‌های ۷۱ تا ۷۴)

۲۳- گزینه «۳»

(سیدعلیرضا احمدی)

در بیت گزینه «۳»، «آفتاب تابان» استعاره مصرحه از یار است.

تشریح سایر گزینه‌ها:

گزینه «۱»: تشخیص و استعاره مکنیه: گل نرگس، گیاه را در نظر نمی‌آورد.

گزینه «۲»: تشخیص و استعاره مکنیه: حسنت دل را صید کرد

گزینه «۴»: تشخیص و استعاره مکنیه: قهر تو پای من را شکست و لطف تو دستم را گرفت.

(علوم و فنون ادبی (۲)، بیان، صفحه‌های ۷۱ تا ۷۴)

۲۴- گزینه «۱»

(سیدعلیرضا احمدی)

استعاره مکنیه: «آب مه» (آبروی ماه) اضافه استعاری است. بوسه زدن باد نیز تشخیص و استعاره مکنیه است.

استعاره مصرحه: ۱- مهر (آفتاب) استعاره از رخ یار (البته در این بیت واژه مهر می‌تواند به معنای عشق نیز در نظر گرفته شود که در این صورت استعاره مصرحه نیست). ۲- «آب»: استعاره از ملاحظت و مهربانی یار ۳- «آتش»: استعاره از عشق

تشریح سایر گزینه‌ها:

گزینه «۲»: «بارقات عشق»: اضافه استعاری (استعاره مکنیه)

گزینه «۳»: «مهر»: استعاره مصرحه از رخ یار، «گوهر»: استعاره مصرحه از عشق و «آتش»: استعاره مصرحه از امیال و خواسته‌های درونی

گزینه «۴»: «باد»: استعاره مصرحه از هوس و «آتش»: استعاره مصرحه از امیال و خواسته‌های درونی

(علوم و فنون ادبی (۲)، بیان، صفحه‌های ۷۳ و ۷۴)

۲۵- گزینه «۳»

(سیدعلیرضا احمدی)

بیت گزینه «۳»، دارای دو استعاره مکنیه از نوع تشخیص است: در سر عقل، با عشق تو جنون وجود دارد و صبر از دست تو، پا در رکاب است.

تشریح سایر گزینه‌ها:

گزینه «۱»: تشخیص: آفتاب از دیدن روی تو خجالت می‌کشد.

گزینه «۲»: «سرو»: استعاره مصرحه از قامت و «مه»: استعاره مصرحه از چهره

گزینه «۴»: عدل تو (شاه) فتنه را مست خواب کرده است. در این عبارت دو استعاره مکنیه به کار رفته است. یکی انسان‌انگاری در خصوص «عدل» که فتنه را مست خواب کرده است و دیگری انسان‌انگاری در خصوص «فتنه» که مست خواب شده است.

(علوم و فنون ادبی (۲)، بیان، صفحه‌های ۷۱ تا ۷۴)

۲۶- گزینه «۴»

(یاسین مهریان)

بیت «الف»: «ذر» در «درفشان» استعاره مصرحه از «گریه» - «لعل» استعاره مصرحه از «لب» - «گوهر» در «گوهربار»، استعاره مصرحه از «سخنان نیک» = ۳ استعاره

بیت «د»: «فرش زمرد» استعاره مصرحه از «سبزه‌زار» - «گوهر» استعاره مصرحه از «باران» - «چشم‌داشتن ابر» استعاره مکنیه و تشخیص = ۳ استعاره

تشریح سایر ابیات:

بیت «ب»: «ای آه» استعاره مکنیه و تشخیص - «خس و خاشاک» استعاره مصرحه از «شاعر» = ۲ استعاره

بیت «ج»: «گلاب» استعاره مصرحه از «اشک» - «ارغوان» استعاره مصرحه از «چهره سرخ‌رنگ» - «نرگس» استعاره مصرحه از «چشم» - «مست‌بودن چشم» استعاره مکنیه و تشخیص = ۴ استعاره

(علوم و فنون ادبی (۲)، بیان، صفحه‌های ۷۱ تا ۷۴)

۲۷- گزینه «۲»

(مسن اصفری)

تشبیه: شاهین قضا (اضافه تشبیهی)

اغراق: بزرگ‌نمایی در تعداد خدمتکاران و مقام ممدوح و مخاطب

ایهام: حل کنم: ۱- رفع کردن مشکل ۲- حل کردن چیزی در آب (ساغر شراب)

مجاز: «چشم» مجاز از نگاه

(علوم و فنون ادبی (۲) و (۳)، بیان و بریح، ترکیبی)

۲۸- گزینه «۳»

(هومن نمازی)

«عود» با معنی ۱- چوبی خوشبو ۲- نوعی ساز با «کوس» که نوعی طبل با صدای بلند است، ایهام تناسب آفریده است. در این بیت مجاز به کار نرفته است.

تشریح سایر گزینه‌ها:

گزینه «۱»: «محمود» یکی به معنی سلطان محمود غزنوی است و دیگر به معنای خوب و نیکو است که معنی اول با «ایاز» در تناسب است؛ همچنین واژه «سر» (دومین سر) مجاز از قصد و نیت است.

گزینه «۲»: «باز» ایهام دارد، نه ایهام تناسب؛ «چمن» نیز مجاز از باغ است.

گزینه «۴»: «هزار» در معنای عدد هزار آمده است و معنای انحرافی آن (بلبل) با عندلیب تناسب دارد. همچنین اعداد «صد» و «هزار» در معنای مجازی مقدار بسیار زیاد آمده‌اند.

(علوم و فنون ادبی (۲) و (۳)، بیان و بریح، ترکیبی)



۲۹- گزینه «۲»

(یاسین موریان)

بیت اول: جناس: «نرم» و «گرم»: جناس ناهمسان اختلافی / کنایه: «نرم شدن» کنایه از ملایم و مطیع شدن
بیت دوم: جناس: «نیش» و «نوش»: جناس ناهمسان اختلافی / کنایه: «تلخ کام بودن» کنایه از بدبخت بودن
گزینه «۱» با آرایه مجاز، گزینه «۳» با آرایه ایهام تناسب و گزینه «۴» با آرایه تشبیه رد می‌شود.

(علوم و فنون ادبی، بیان و بریع، ترکیبی)

۳۰- گزینه «۳»

(یاسین موریان)

فاقد استعاره («زبان اعتراض» اضافه اقترانی است). / «تیغ زبان اعتراض» و «تخم عداوت»: اضافه تشبیهی

تشریح سایر گزینه‌ها:

گزینه «۱»: «روز» مجاز از هنگام و وقت / جناس: «هست» و «است»: جناس ناهمسان اختلافی

گزینه «۲»: اغراق: در توصیف نازکی کمر یار، شاعر آن را به «مو» تشبیه کرده است. / ایهام: «خود در میان نمی‌بینم»: ۱- ناچیز هستم و خودم را در میانه نمی‌بینم؛ ۲- من هم موی میان را مشاهده نمی‌کنم.

گزینه «۴»: لفها: زلف دل‌آویز، زرخندان؛ نشرها: شب، چاه = لف و نشر مرتب / کنایه: «دل‌آویز بودن» کنایه از مطلوب و دلخواه بودن

(علوم و فنون ادبی، بیان و بریع، ترکیبی)

۳۱- گزینه «۳»

(سپار غلام‌پور سیوکی)

استعاره: «خار و خس» استعاره از وجود؛ و «شیرازه گلزار» اضافه استعاری است. همچنین «نشاط چمن» تشخیص و استعاره است.

پارادوکس: ۱- بی برگی، برگ بودن

۲- خار و خس بودن شیرازه گلزار

تشبیه: برگ نشاط (اضافه تشبیهی)

مجاز: «چمن» مجاز از باغ

(علوم و فنون ادبی (۲) و (۳)، بیان و بریع، ترکیبی)

۳۲- گزینه «۴»

(هومن نمازی)

با علامت‌های هجایی صورت سؤال تطبیق دارد.

تشریح سایر گزینه‌ها:

گزینه «۱»: وزن بیت «فاعلاتن فاعلاتن فاعلن» است:

- U - / - - U - / - - U -

توجه شود که «میان» را باید به شکل «م یا ن» تقطیع کرد و سه در «خاصه» غیرملفوظ است (که به سه بدل از کسره نیز معروف است).

گزینه «۲»: وزن بیت «مستفعلن مستفعلن مستفعلن مستفعلن» است:

- U - - / - U - - / - U - - / - U - -

گزینه «۳»: وزن این بیت «مفتعلن مفتعلن فاعلن» است:

- U - / - UU - / - UU -

(علوم و فنون ادبی (۲)، موسیقی شعر، ترکیبی)

۳۳- گزینه «۳»

(مجتبی فرهادی)

وزن گزینه «۳»: «فعولن فعولن فعولن فعولن» است و تعداد هجاها در هر پایه آوایی آن، سه‌تایی است؛ ولی در سه گزینه دیگر، هر پایه آوایی چهار هجا دارد.

تشریح سایر گزینه‌ها:

گزینه «۱»: «مستفعلن مستفعلن مستفعلن مستفعلن»

گزینه «۲»: «مفتعلن مفتعلن مفتعلن مفتعلن»

گزینه «۴»: «فعالتن فعالتن فعالتن فعالتن»

(علوم و فنون ادبی (۲)، موسیقی شعر، صفحه‌های ۶۳ تا ۶۹)

۳۴- گزینه «۳»

(مجتبی فرهادی)

ابدال: وزن بیت «مفاعله فاعلاتن مفاعله فاعله» است که در این گزینه در رکن پایانی مصراع اول «نازم» اختیار وزنی ابدال دیده می‌شود. یعنی شاعر به جای فعلن (UU-)، فعلن (--) آورده است. / بلند بودن هجای پایانی: بیت فاقد اختیار بلند بودن هجای پایانی است.

تشریح سایر گزینه‌ها:

گزینه «۱»: ابدال: بیت فاقد اختیار ابدال است. / بلند بودن هجای پایانی: بیت فاقد اختیار بلند بودن هجای پایانی است.

گزینه «۲»: ابدال: وزن بیت «مفعول مفاعیل مفاعیل فعل» است؛ در مصراع دوم «تمی دانستی» (U----) را سروده و به جای دو هجای کوتاه، یک هجای بلند آورده است. / بلند بودن هجای پایانی: در مصراع اول هجای پایانی مصراع (شهر) کشیده است که بلند محسوب می‌شود.

گزینه «۴»: ابدال: وزن بیت «مفاعله فاعلاتن مفاعله فاعله» است که در این گزینه در رکن پایانی مصراع دوم «را ید» اختیار وزنی ابدال دیده می‌شود. یعنی شاعر به جای فعلن (UU-)، فعلن (--) آورده است. / بلند بودن هجای پایانی: در مصراع اول هجای پایانی مصراع (شید) کشیده است که بلند محسوب می‌شود.

(علوم و فنون ادبی (۳)، موسیقی شعر، صفحه‌های ۸۳ تا ۸۵)

۳۵- گزینه «۴»

(سیرعلیرضا احمدی)

وزن رباعی علی‌القاعده «مفعول مفاعیل مفاعیل فعل» است و هنگامی که مختوم به چهار هجای بلند می‌شود، ابدال در نظر می‌گیریم، به طوری که هجای پایانی رکن «مفاعیل» و هجای آغازین رکن «فعل» ادغام شده و تبدیل به یک هجای بلند می‌شوند. حذف همزه نیز در عبارت «عمر آنچه» واضح است و هم‌چنین دومین رکن مصراع دوم (مفاعیل) بنابر اختیار وزنی قلب، به «مفاعله» تبدیل شده است.

توضیح نکته درسی:

وزن اصلی رباعی «مفعول مفاعیل مفاعیل فعل» است، ولی با لحاظ دو اختیار شاعری ابدال و قلب می‌توان حداقل دو وزن دیگر را برای آن فرض کرد:

۱- اگر هجای پایانی رکن سوم (مفاعیل) و هجای اول رکن چهارم (فعل) که هر دو کوتاه‌اند ادغام شوند و به یک هجای بلند تبدیل شوند (اختیار وزنی ابدال) با وزن «مفعول مفاعیل مفاعیل فعل» مواجهیم.

۲- اگر در دو هجای آخر رکن دوم (مفاعیل)، اختیار قلب اعمال شود، با وزن «مفعول مفاعله مفاعیل فعل» مواجهیم.

(علوم و فنون ادبی (۳)، موسیقی شعر، ترکیبی)



۳۶- گزینه ۲»

(سیدعلیرضا علویان)

در این گزینه هیچ اختیار وزنی به کار نرفته است؛ در مصراع دوم گزینه ۱»
اختیار بلند بودن هجای پایانی مصراع، در رکن اول مصراع اول گزینه ۳»
اختیار آوردن فاعلاتن به جای فعلاتن و در رکن پایانی مصراع دوم گزینه ۴»
ابدال به کار رفته است.

وزن ابیات:

گزینه ۱» فاعلاتن فاعلاتن فاعلن

گزینه ۲» مفعول فاعلاتن مفاعیل فاعلن

گزینه ۳» فعلاتن فعلاتن فعلن

گزینه ۴» مفاعلن فعلاتن مفاعلن فعلن

(علوم و فنون ادبی (۳)، موسیقی شعر، صفحه‌های ۸۳ تا ۸۶)

۳۷- گزینه ۴»

(سپار غلام‌پور سیوکی)

وزن این بیت «فعلاتن فعلاتن فعلن» است و در رکن اول مصراع دوم
اختیار آوردن فاعلاتن به جای فعلاتن صورت گرفته است و در «رزان است»
حذف همزه صورت گرفته است.

بررسی سایر گزینه‌ها:

گزینه ۱» وزن این بیت «فعلاتن فاعلاتن فاعلاتن فاعلن» است که
نمی‌تواند اختیار آوردن فاعلاتن به جای فعلاتن در آن صورت بگیرد؛ اما
حذف همزه در «نقد است» صورت گرفته است.

گزینه ۲» در این بیت در رکن ابتدایی مصراع اول اختیار آوردن فاعلاتن
به جای فعلاتن صورت گرفته است؛ اما حذف همزه وجود ندارد.

گزینه ۳» در این بیت در رکن ابتدایی هر دو مصراع اختیار آوردن فاعلاتن
به جای فعلاتن مشاهده می‌شود؛ اما اختیار حذف همزه وجود ندارد.

(علوم و فنون ادبی (۳)، موسیقی شعر، ترکیبی)

۳۸- گزینه ۴»

(سیدعلیرضا احمدی)

بررسی سایر گزینه‌ها:

گزینه ۱» می نیست (فعلن) / سِ پِ رست (فعلن) - ابدال دارد.

گزینه ۲» گو ید (فعلن) / تَعِ بَث (فعلن) - ابدال دارد.

گزینه ۳» یم زار (فعلن) / دِ سِ رِی (فعلن) - ابدال دارد.

(علوم و فنون ادبی (۳)، موسیقی شعر، صفحه ۸۵)

۳۹- گزینه ۴»

(سیرمهر هاشمی)

در این گزینه، از چهره زیبایی یار، تعریف و تمجید شده است و چهره یار به
صبح خرم تشبیه شده است؛ اما در بیت صورت سؤال و دیگر گزینه‌ها، صحبت
از عمر کوتاه آدمی و شادی‌های اندک و گذران جهان است.

در بیت گزینه ۳» منظور از «کاخ دلاویز» دنیایی است که در آن به سر
می‌بریم. شاعر این کاخ را سرد می‌داند، زیرا تا جا خوش کنی، بانگ می‌آید که
«برخیز!»

(علوم و فنون ادبی (۲)، مفهوم، صفحه ۶۲)

۴۰- گزینه ۳»

(سیرمهر هاشمی)

در این بیت، باد صبا باعث زنده شدن دوباره طبیعت گشته است و کارکردی
متفاوت با دیگر گزینه‌ها دارد. در بقیه گزینه‌ها به خوشبو بودن باد صبا اشاره
شده است که یعنی باد صبا از بر معشوق آمده است و بوی او را با خود آورده
است.

(علوم و فنون ادبی (۲)، مفهوم، صفحه ۶۶)

علوم و فنون ادبی (۱)

۴۱- گزینه ۳»

(مجتبی فرهادی)

«التفهیم» از آثار نثر مربوط به دوره سامانی است.

(علوم و فنون ادبی (۱)، سبک‌شناسی و تاریخ ادبیات، صفحه‌های ۶۴ و ۶۵)

۴۲- گزینه ۱»

(فرهاد فروزان‌کیا)

فکر و کلام صائب در این بیت پیچیده است و رنگ فلسفی و حکمی دارد.
ضمناً استفاده از کلمه‌هایی مثل «خیابان» در سبک خراسانی کمتر معمول
است. همچنین اینکه «عالم جلوه یار باشد» نشان از معشوق آسمانی دارد
که در سبک عراقی معمول بود و در سبک هندی هم شاعران همین مفاهیم
را با بیانی دیگر می‌گفتند.

تشریح گزینه‌های دیگر:

گزینه ۲» «معشوق سیمین‌بر» توصیفی برای معشوق زمینی است؛ «به
شادی عمر بگذاریم» هم طنین شادی و خوش‌باشی دارد؛ ضمناً کلام ساده و
بدون پیچیدگی‌های فکری و ادبی است. بیت از فرخی سیستانی است.

گزینه ۳» کاربرد فعل در حالت دستور تاریخی: «نیستی»، «باشدی»؛ کلام
ساده و بدون پیچیدگی‌های فکری و ادبی

گزینه ۴» فعل «همی‌نچم» فعلی کهن از مصدر «چمیدن» است (به
معنای خرامیدن و با ناز راه رفتن). ضمناً شعر واقع‌گراست و به واقعیت
بیرونی نظر دارد.

(علوم و فنون ادبی (۱)، سبک‌شناسی، صفحه‌های ۶۲ و ۶۳)

۴۳- گزینه ۲»

(مفسن اصفری)

کلمات دو مصراع ابیات گزینه‌های «۱»، «۳» و «۴» یک‌به‌یک با هم سجع
متوازی یا متوازن دارند؛ اما در بیت گزینه ۲»، بین تمام کلمات دو مصراع
تقابل سجع‌ها دیده نمی‌شود.

(علوم و فنون ادبی (۱)، برع لفظی، صفحه‌های ۷۳ و ۷۴)

۴۴- گزینه ۴»

(یاسین مهریان)

روبه‌روی هم قرارگرفتن سجع‌های متوازی در این بیت، پدیدآورنده
«ترصیع» است. / «تابان» و «آبان (آبان)»: جناس ناهمسان اختلافی

تشریح سایر گزینه‌ها:

گزینه ۱» فاقد ترصیع و دارای موازنه / «یافت» و «نیافت»، «داشت» و
«نداشت»: جناس ناهمسان افزایشی

گزینه ۲» دارای ترصیع / فاقد جناس «مهر» و «دهر» به دلیل اختلاف در
دو واج، جناس به‌وجود نمی‌آورد.



(مبتهی فخرهاری)

۴۷- گزینه «۴»

حق	قا	ک	کا	ر	خی	ش
-	-	U	-	U	-	U

ب	تر	می	ک	نی	م	کن
U	-	-	U	-	U	-

تشریح سایر گزینه‌ها:

تقطیع درست سایر گزینه‌ها به این شکل است:

گزینه «۱»: ---U-U-UU--

گزینه «۲»: --U---U---U

گزینه «۳»: --U---U---U

(علوم و فنون ادبی (۱)، موسیقی شعر، صفحه‌های ۶۹ و ۷۰)

۴۸- گزینه «۱»

(یاسین مودیان)

بخشی از صفحه ۶۸ کتاب علوم و فنون ادبی دهم را درباره حذف همزه با هم می‌خوانیم:

«اگر در فصیح‌خواندن شعر، همزه آغاز هجا (وقتی قبل از آن صامت باشد) تلفظ نشود، در خط نیز آن را باید حذف کرد.»

با توجه به توضیحات کتاب درسی، اگر قبل از همزه «صامت» باشد، آن‌گاه امکان رخدادن حذف همزه وجود دارد. در گزینه «۱»، «زده است» مشکوک به حذف همزه است؛ اما قبل از همزه آن، مصوت کوتاه آمده است و قبل از همزه، با «صامت» روبه‌رو نیستیم؛ پس شرایط کتاب درسی برای حذف همزه را دارا نیست.

تشریح سایر گزینه‌ها:

گزینه «۲»: «پراشوب» را به شکل «پراشوب» تلفظ می‌کنیم.

گزینه «۳»: «زهرآلود» را به شکل «زهرالود» تلفظ می‌کنیم.

گزینه «۴»: «زود از» را به شکل «زودز» تلفظ می‌کنیم.

(علوم و فنون ادبی (۱)، موسیقی شعر، صفحه ۶۸)

۴۹- گزینه «۲»

(مسن اصفری)

مفهوم مشترک بیت صورت سؤال و گزینه «۲»: تمامی امور و افعال آدمی از خواست الهی سرچشمه می‌گیرد (فاعل حقیقی اعمال آدمی، خداوند است).

تشریح گزینه‌های دیگر:

گزینه «۱»: تأثیر عشق در موجودات عالم

گزینه «۳»: در توصیف زیبایی یک منظره

گزینه «۴»: گرمی بازار عشق به واسطه احساسات درون آدمی (دل) است.

(علوم و فنون ادبی (۱)، مفهوم، صفحه ۷۶)

۵۰- گزینه «۳»

(مسن اصفری)

مفهوم مشترک بیت صورت سؤال و بیت گزینه «۳»: ظلم و ستم بر زبردستان و مردم ضعیف دور از مردانگی است.

تشریح گزینه‌های دیگر:

گزینه «۱»: شاعر بی‌توجهی و بی‌مهری نسبت به انسان متواضع و فروتن را ناشایست می‌داند.

گزینه «۲»: اشاره به ناجوانمردی انسان‌های طمع‌کار و حریص دارد.

گزینه «۴»: به نکوهش انسان‌های مغرور می‌پردازد.

(علوم و فنون ادبی (۱)، مفهوم، صفحه ۷۱)

گزینه «۳»: دارای ترصیع / فاقد جناس («دور» و «نور» فاقد جناس هستند؛ زیرا واژه «دور»، به شکل (dowr) و کلمه «نور» به شکل (noor) تلفظ می‌شود و اختلاف آن‌ها در بیش از یک واج است).

(علوم و فنون ادبی (۱)، بدیع لفظی، ترکیبی)

۴۵- گزینه «۲»

(سپار غلام‌پور سیوکی)

بررسی گزینه‌ها:

گزینه «۱»:

از بهر زخم گاه چو سیمم همی گداز
وز بهر حبس گاه چو مارم همی فسای
در این گزینه شما هم سجع متوازی می‌بینید بین کلمات و هم سجع متوازن! پس موازنه دارد.

گزینه «۲»:

از رنج تن تمام نیارم نهاد پی
وز درد دل تمام نیارم کشی وای
اما در گزینه «۲» کلمات «پی» و «وای» سجع متوازی یا متوازن ندارند و بررسی کردن این دو کلمه از لحاظ داشتن سجع مطرف نیز بیهوده است؛ چون سجع مطرف در موازنه مطرح نیست.

گزینه «۳»:

چرا مطرب نمی‌خواهد سروری
چرا ساقی نمی‌گوید درودی
وجود سجع‌های متوازن و متوازی، آرایه موازنه را پدید آورده است.

گزینه «۴»:

سیرت تو خزانه الطاف
نعمت تو نشانه آمال
وجود سجع‌های متوازن و متوازی، آرایه موازنه را پدید آورده است.

(علوم و فنون ادبی (۱)، بدیع لفظی، صفحه‌های ۷۳ و ۷۴)

۴۶- گزینه «۳»

(هومن نمازی)

شکل صحیح:

س	پَر	آن	داخت	عَقَد	لَز	دَس	ت
U	-	-	U-	-	-	-	U

نا	وَك	ها	ی	خون	ری	زَت
-	-	-	U	-	-	-

ولی در روبه‌روی مصراع، تقطیع غلط آمده است:

عقل	از
U-	-

(علوم و فنون ادبی (۱)، موسیقی شعر، صفحه‌های ۶۹ و ۷۰)



علوم و فنون ادبی (۲)

۵۱- گزینه ۲»

(عزیز الیاسی پور)
شاعران مکتب وقوع معتقد بودند که شعر، به خاطر تقلید از پیشینیان، دچار افت شده است و باید این شیوه دگرگون شود.

(علوم و فنون ادبی (۲)، تاریخ ادبیات و سبک‌شناسی، صفحه ۵۸)

۵۲- گزینه ۳»

(عزیز الیاسی پور)
در دربارهای هند، به شیوه گذشته، بازار قصیده، که قالب اصلی مدیحه‌سرایی است، گرم بود.

(علوم و فنون ادبی (۲)، تاریخ ادبیات و سبک‌شناسی، صفحه ۶۰)

۵۳- گزینه ۴»

(سیدعلیرضا احمدی)
در مصراع چهارم دو تشبیه (تشبیه خط به دایره و تشبیه خط به شب) به چشم می‌خورد و «مه» استعاره مصرحه از چهره است.

تشریح سایر گزینه‌ها:

گزینه ۱: «هیچ تشخیصی در مصراع نخست دیده نمی‌شود و دو تشبیه داریم. یکی تشبیه درون‌واژه‌ای (نقطه‌دهن) و دیگری تشبیه بلیغ اسنادی (خطت دایره است).

گزینه ۲: «مشک» استعاره مصرحه از مو

گزینه ۳: «تشبیهات: ۱- روز رخ (اضافه تشبیهی) ۲- چو صبح ...

(علوم و فنون ادبی (۲)، بیان، ترکیبی)

۵۴- گزینه ۳»

(یاسین موریان)
«گل» در این بیت، استعاره مصرحه از «بار» است؛ بنابراین، شاعر یار خود را مورد خطاب قرار داده است و استعاره مکنیه به‌وجود نیامده است. منظور از «شاخسار» در این بیت، جایگاهی در کنار معشوق است.

تکته مهم درسی:

هر کجا که «غیر انسان» مورد خطاب قرار گرفت، حتماً با استعاره مکنیه روبه‌رو نیستیم و آن موجود غیرانسان، ممکن است استعاره مصرحه از چیز دیگری (معمولاً معشوق) باشد که در آن صورت، انسان مورد خطاب قرار گرفته است و با تشخیص و استعاره مکنیه مواجه نیستیم.

تشریح سایر گزینه‌ها:

گزینه ۱: «شاعر «سرو» را مورد خطاب قرار می‌دهد و می‌گوید از دیدن قد بلند تو، یاد کسی [معشوقم] افتادم؛ بنابراین، خود درخت سرو مورد خطاب قرار گرفته است و استعاره مکنیه و تشخیص وجود دارد.

گزینه ۲: «شاعر به «بت» می‌گوید که به این دلیل به تو توجه دارم که من را یاد معشوقم می‌اندازد؛ بنابراین، خود «بت» مورد خطاب قرار گرفته است و استعاره مکنیه و تشخیص وجود دارد.

گزینه ۴: «با توجه به مصراع اول، شاعر «ماه» را مورد خطاب قرار می‌دهد و می‌گوید که تو [ماه] هم از بخت بد من، غمگین و ناراحت شده‌ای؛ بنابراین خود «ماه» مورد خطاب قرار گرفته است و استعاره مکنیه و تشخیص وجود دارد.

(علوم و فنون ادبی (۲)، بیان، صفحه‌های ۷۳ و ۷۴)

۵۵- گزینه ۲»

(یاسین موریان)
«لعل» در این بیت، در معنای حقیقی خود (نوعی سنگ قرمز رنگ) به‌کار رفته است.

تشریح سایر گزینه‌ها:

گزینه ۱: «چکیدن غم» استعاره مکنیه است (تشبیهی که مدنظر شاعر بوده، بدین شکل است: غم مثل بارانی است که می‌چکد؛ با حذف «باران» که مشبه‌به است و نگه‌داشتن مشبه (غم)، به‌همراه یکی از ویژگی‌های مشبه‌به (چکیدن)؛ استعاره مکنیه به‌وجود آمده است.

گزینه ۳: «خندیدن گل» استعاره مکنیه و تشخیص است.

گزینه ۴: «باغ دل فریب» استعاره مصرحه از دنیا

(علوم و فنون ادبی (۲)، بیان، صفحه‌های ۷۱ تا ۷۴)

۵۶- گزینه ۲»

(سپهر غلام‌پور سیوکی)
وزن الگوی هجایی موجود در صورت سؤال و وزن این بیت «مفاعن فاعلان مفاعن فعلن» هست که بنابر اختیار وزنی ابدال، «فعلن» به «فعلن» تبدیل می‌شود و مطابق الگوی هجایی موجود در صورت سؤال می‌شود.

بررسی سایر گزینه‌ها:

گزینه ۱: وزن این بیت «مفاعن فاعلان مفاعن فعلن» است؛ اما چون اختیار ابدال در رکن «فعلن» صورت نگرفته است، مطابق الگوی هجایی نمی‌باشد.

گزینه‌های «۳» و «۴»: وزن این دو بیت «مفاعن فاعلان مفاعن فاعلان» است که با الگوی هجایی تطابق ندارد.

(علوم و فنون ادبی (۲)، موسیقی شعر، ترکیبی)

۵۷- گزینه ۱»

(یاسین موریان)
این بیت، در وزن «فاعلاتن فاعلاتن فعلن» سروده شده است؛ در حالی که وزن سایر ابیات، «فاعلاتن فاعلاتن فعلن» است.

(علوم و فنون ادبی (۲)، موسیقی شعر، صفحه ۶۶)

۵۸- گزینه ۴»

(هومن نمازی)
وزن این بیت «فاعلاتن فاعلاتن فعلن» است؛ در حالی که وزن سه بیت دیگر «فاعلاتن فاعلاتن فعلن» است.

(علوم و فنون ادبی (۲)، موسیقی شعر، صفحه ۶۶)

۵۹- گزینه ۳»

(سیدعلیرضا علویان)
وزن این بیت «فعولن فعولن فعولن فعلن» می‌باشد، در حالی که سایر ابیات در وزن «فعولن فعولن فعلن» سروده شده‌اند.

(علوم و فنون ادبی (۲)، موسیقی شعر، صفحه‌های ۶۳ و ۶۴)

۶۰- گزینه ۲»

(سیرمهر هاشمی)
در این بیت خانم پروین اعتصامی، چراغ عقل را مهم‌ترین وسیله برای گذر از ظلمات راه جهان دانسته است. در گزینه‌های دیگر، شاعران به تعریف و تمجید از شعر و شاعری خود پرداخته‌اند؛ کاری که حافظ نیز در بیت صورت سؤال انجام داده است.

(علوم و فنون ادبی (۲)، مفهومی، صفحه ۷۴)

جامعه‌شناسی (۲)

۶۱- گزینه ۲»

(آزیتا بیرقی)

اشتراک جامعه‌شناسان انتقادی و تفسیری ← تأکید بر توانایی و خلاقیت افراد در ساختن جهان اجتماعی

افتراق نابرابری در ثروت و تحصیلات با قد و هوش ← نابرابری اجتماعی
اشتراک رویکردهای تبیینی و تفسیری از دیدگاه جامعه‌شناسان انتقادی ←
محافظه‌کار بودن

اشتراک رویکرد طرفداران قشربندی اجتماعی و مخالفان قشربندی اجتماعی
از دیدگاه طرفداران عدالت اجتماعی ← عدم سازگاری با فطرت انسان

(پایه‌شناسی (۳)، نابرابری اجتماعی، صفحه‌های ۷۲، ۷۷، ۷۹ و ۸۲)

۶۲- گزینه ۳»

(آزیتا بیرقی)

نه با رهاسازی مطلق موافق است و نه با کنترل مطلق ← طرفداران عدالت اجتماعی (ب)

هیچ‌گونه حقیقت و فضیلتی را کشف نمی‌کند تا براساس این حقایق و فضایل به نقد کنش‌ها بپردازد. ← جامعه‌شناسان انتقادی (الف)

طرفداران قشربندی اجتماعی ← نابرابری‌های اجتماعی نتیجه نابرابری‌های طبیعی است پس عادلانه‌اند. (ج)

جوامع سوسیالیستی ← مالکیت خصوصی وسایل تولید وجود ندارد. ← (د)
(پایه‌شناسی (۳)، نابرابری اجتماعی، صفحه‌های ۷۵، ۷۶، ۷۷ و ۸۲)

۶۳- گزینه ۴»

(آزیتا بیرقی)

طرفداران قشربندی اجتماعی معتقدند که از گذشته تا حال، هیچ جامعه‌ای بدون قشربندی اجتماعی نبوده است؛ یعنی قشربندی پدیده‌ای است که در همه زمان‌ها و مکان‌ها وجود داشته است.

(پایه‌شناسی (۳)، نابرابری اجتماعی، صفحه‌های ۷۴ و ۷۵)

۶۴- گزینه ۴»

(آزیتا بیرقی)

با غلبه رویکرد تفسیری، رویکرد تبیینی به حاشیه رفت و راه بازگشت دعاوی انتقادی و تجویزی به علوم اجتماعی باز شد. این بار از پیوند دانش و ارزش سخن به میان می‌آید و دانش انتقادی شکل می‌گیرد.

(پایه‌شناسی (۳)، نابرابری اجتماعی، صفحه ۸۰)

۶۵- گزینه ۳»

(آزیتا بیرقی)

(الف) مدل کمونیستی ← مخالفین قشربندی اجتماعی

(ب) مدل لیبرال ← طرفداران قشربندی اجتماعی

(ج) مدل عدالت اجتماعی ← طرفداران عدالت اجتماعی

بررسی گزینه‌ها:

گزینه ۱» عدالت اجتماعی - کمونیستی - لیبرال

گزینه ۲» کمونیستی - کمونیستی - عدالت اجتماعی

گزینه ۳» کمونیستی - لیبرال - عدالت اجتماعی

گزینه ۴» کمونیستی - لیبرال - کمونیستی

(پایه‌شناسی (۳)، نابرابری اجتماعی، صفحه‌های ۷۴ تا ۷۸)

۶۶- گزینه ۳»

(فاطمه صفری)

فاصله میان وضعیت موجود و وضعیت مطلوب جهان اجتماعی، جامعه‌شناسی را به داوری درباره ارزش‌ها می‌کشاند.

زندگی اجتماعی انسان، دو وجه دارد: از سویی افراد در زندگی گروهی خود با یکدیگر، جهان اجتماعی و ساختارهای آن را می‌سازند. از سوی دیگر هر جهان اجتماعی الزام‌ها و پیامدهایی دارد که زندگی انسان‌ها را متأثر می‌سازد.

در رویکرد جدایی دانش از ارزش، دانش در قلمرو تبیین و ارزش در قلمرو تفسیر قرار دارد.

(پایه‌شناسی (۳)، نابرابری اجتماعی، صفحه‌های ۷۹ تا ۸۱)

۶۷- گزینه ۴»

(فاطمه صفری)

بررسی گزینه‌ها:

گزینه ۱» نادرست (جامعه‌شناسی انتقادی ظرفیت انتقاد از تمامی کنش‌های ناپسند فردی و اجتماعی را ندارد). - نادرست (جامعه‌شناسی انتقادی همانند رویکرد تفسیری تمام معانی و ارزش‌ها را ساخته و پرداخته اراده‌های افراد، گروه‌ها و فرهنگ‌ها می‌داند).

گزینه ۲» درست - درست

گزینه ۳» درست - درست

گزینه ۴» درست - نادرست (رویکرد انتقادی هیچ‌گونه حقیقت یا فضیلتی را کشف نمی‌کند).

(پایه‌شناسی (۳)، نابرابری اجتماعی، صفحه‌های ۸۱ و ۸۲)

۶۸- گزینه ۲»

(فاطمه صفری)

تشریح موارد نادرست:

انسان بیرون از زمانه و زمینه جهان متجدد، این‌گونه می‌اندیشد که حقایق و ارزش‌هایی فراتر از انسان وجود دارد که هستی آن‌ها وابسته به انسان نیست. همه دیدگاه‌هایی که درباره عدالت سخن می‌گویند، اهمیت یکسانی ندارد. برخی دیدگاه‌ها، عدالت را اساسی‌ترین ارزش یا یکی از اساسی‌ترین ارزش‌ها می‌دانند ولی برای برخی دیگر، عدالت از آن جهت اهمیت می‌یابد که وسیله‌ای برای تحقق ارزش‌های دیگر است.

(پایه‌شناسی (۳)، نابرابری اجتماعی، صفحه‌های ۸۰، ۸۲ تا ۸۴)

۶۹- گزینه ۱»

(فاطمه صفری)

موضوع جامعه‌شناسی انتقادی، کنش‌های اجتماعی و پیامدهای آن است.

فیلم دیوانه از قفس پرید در نقد قدرت ساخته شد.

تبیین، کشف و بازخوانی واقعیت‌ها است.

(پایه‌شناسی (۳)، نابرابری اجتماعی، صفحه‌های ۸۰، ۸۱ و ۸۳)

۷۰- گزینه ۳»

(فاطمه صفری)

تا زمانی که یک جهان اجتماعی از طریق مشارکت اجتماعی افراد پابرجاست، پیامدهای آن نیز باقی است.

بی‌توجهی به ساختارهای اجتماعی و نادیده گرفتن آن‌ها، به معنای چشم‌پوشی از آثار و پیامدهای مخرب آن‌ها است؛ زیرا انتقاد از ساختارهای اجتماعی را ناممکن می‌سازد و در نتیجه امکان کنترل آثار مخرب آن‌ها از دست می‌رود.

(پایه‌شناسی (۳)، نابرابری اجتماعی، صفحه‌های ۸۱ و ۸۲)

جامعه‌شناسی (۲)

۷۱- گزینه «۴»

(ریحانه امینی)

تشریح موارد:

- زوال تدریجی قدرت کلیسا، منجر به حاکمیت فئودال‌ها و اربابان بزرگ (کنت‌ها و لردها) شد.
- رشد تجارت و برده‌داری، انتقال برده‌های سیاه‌پوست آفریقایی به مزارع آمریکایی و انتقال ثروت به جوامع اروپایی موجب شد که بازرگانان نسبت به زمین‌داران جایگاه برتری پیدا کنند.
- استعمار مهم‌ترین عامل ادغام جوامع غیرغربی در نظام جهانی جدید بود.

(پایه‌شناسی (۲)، فرهنگ معاصر غرب و نظام نوین جهانی، صفحه‌های ۵۷، ۵۸ و ۶۰)

۷۲- گزینه «۴»

(ریحانه امینی)

- جامعه جهانی قبل از ظهور غرب جدید به صورت امروز نبوده است؛ فرهنگ‌ها و تمدن‌های مختلف، هر یک در بخشی از جهان، حاکمیت سیاسی مربوط به خود را به وجود آورده بودند. روابط اقتصادی، سیاسی، نظامی و فرهنگی بین کشورهای مختلف با حاکمیت‌های متفاوت برقرار بود و جامعه جهانی که از طریق این روابط شکل می‌گرفت، به گونه‌ای نبود که سرنوشت تعاملات فرهنگی را تابع روابط سیاسی، نظامی یا اقتصادی قرار دهد. به همین دلیل اگر برخی کشورها مورد هجوم نظامی قرار می‌گرفتند، در صورتی که از ظرفیت فرهنگی برتری برخوردار بودند، گروه مهاجم را درون خود هضم و جذب می‌کردند. فرهنگ‌های مختلف نیز می‌توانستند از مرزهای جغرافیایی خود از طریق روابط تجاری یا گفت‌وگوهای مستقیم علمی و معرفتی، عبور کنند.

(پایه‌شناسی (۲)، فرهنگ معاصر غرب و نظام نوین جهانی، صفحه ۵۶)

۷۳- گزینه «۳»

(ریحانه امینی)

- در دو سده نوزدهم و بیستم، سازماندهی سیاسی و اقتصادی جدیدی شکل گرفت که جوامع غربی را به صورت جوامع مرکزی و دیگر جوامع را به صورت جوامع پیرامونی درآورد.

(پایه‌شناسی (۲)، فرهنگ معاصر غرب و نظام نوین جهانی، صفحه‌های ۵۵ تا ۵۷)

۷۴- گزینه «۲»

(فاطمه صفری)

تشریح موارد نادرست:

- دولت- ملت‌ها، حاکمیت‌های سیاسی- اقتصادی جدیدی بودند که نخستین بار در اروپای غربی با افول قدرت کلیسا پدید آمدند.
- از سازمان همکاری شانگهای با عنوان ناتوی شرق یاد می‌شود.

(پایه‌شناسی (۲)، فرهنگ معاصر غرب و نظام نوین جهانی، صفحه‌های ۶۷، ۶۹ و ۷۰)

۷۵- گزینه «۴»

(فاطمه صفری)

- تربیت نخبگان کشورهای غیرغربی به شیوه توزیع هدفمند علوم طبیعی و علوم انسانی صورت می‌گیرد.
- برای مقاومت در برابر سیاست جهانی‌سازی اقتصادی قدرت‌های برتر اروپایی و آمریکایی، پیمان‌هایی از قبیل جنبش عدم تعهد، اتحادیه عرب، سازمان کنفرانس اسلامی و ... بین دولت‌ها شکل گرفته است.

بسیاری از منتقدان، نگران این هستند که تمرکز قدرت رسانه در دست چند شرکت یا چند فرد قدرتمند، موجب تضعیف سازوکارهای دموکراسی می‌شود.

تک‌محصولی شدن اقتصاد کشورهای استعمارزده (محدودیت صادرات یک کشور به یک ماده خام)، قدرت چانه‌زنی در اقتصاد جهانی را از آنان می‌گیرد.

(پایه‌شناسی (۲)، فرهنگ معاصر غرب و نظام نوین جهانی، صفحه‌های ۶۵، ۶۹ و ۷۰)

۷۶- گزینه «۱»

(فاطمه صفری)

انباشت ثروت، پدیدآمدن شرکت‌های بزرگ چندملیتی و گسترش صنعت ارتباطات، از اهمیت مرزهای سیاسی کاست.

کشورهای غربی بعد از آنکه در کشورهای استعمارزده با مقاومت‌های سیاسی و نهضت‌های آزادی‌بخش مواجه می‌شوند، استقلال سیاسی و اقتصادی آنان را به رسمیت می‌شناسند.

ترویج علوم انسانی غربی در کشورهای غیرغربی، عمیق‌ترین تأثیر را در توزیع فرهنگ غرب در جهان دارد؛ زیرا این علوم موجب می‌شوند که فرهنگ‌های دینی، هویت خود را از نگاه فرهنگ غربی بازنگری و ارزیابی کنند.

(پایه‌شناسی (۲)، فرهنگ معاصر غرب و نظام نوین جهانی، صفحه‌های ۶۶، ۶۸ و ۷۱)

۷۷- گزینه «۱»

(ریحانه امینی)

بعد از انقلاب فرانسه، طرفداران نظریه‌های لیبرالیستی در طرف راست و منتقدان این نظریه در طرف چپ مجلس فرانسه قرار می‌گرفتند. به همین سبب آن‌ها را با عنوان دو جریان چپ و راست می‌شناختند. بعدها مخالفان سرمایه‌داری که جریان چپ نام گرفته بودند، احزاب سوسیالیستی و کمونیستی را تشکیل دادند. در این میان حزب کمونیست شوروی با انقلاب سال ۱۹۱۷م. توانست قدرت را در روسیه به دست گیرد.

(پایه‌شناسی (۲)، پالش‌های جهانی، صفحه‌های ۷۹ و ۸۰)

۷۸- گزینه «۴»

(ریحانه امینی)

تشریح موارد نادرست:

- در جوامع سوسیالیستی به بهانه عدالت اقتصادی، نه تنها آزادی معنوی بلکه آزادی دنیوی افراد نیز از بین رفت.

- رویکرد مارکس نسبت به عالم، رویکردی سکولار بود و در چارچوب همان بنیان‌های فرهنگ غرب به حل چالش‌های جامعه خود می‌پرداخت. بنابراین، چالش بلوک شرق و غرب از نوع چالش‌هایی بود که درون یک فرهنگ و تمدن پدید می‌آید، نه از نوع چالش‌هایی که بین فرهنگ‌های مختلف، شکل می‌گیرد.

(پایه‌شناسی (۲)، پالش‌های جهانی، صفحه‌های ۸۰ و ۸۱)



وجود دارد. جهان‌های اجتماعی می‌توانند بر مدار حق یا باطل بچرخند، اما حق و باطل بر مدار بینش و گرایش آن‌ها، دچار تغییر نمی‌شود. از نظر جوامعی که علم را به دانش تجربی محدود می‌کنند، عقاید و ارزش‌های اجتماعی، پدیده‌هایی هستند که صرفاً در قلمرو آرمانی یا واقعی جوامع انسانی پدید می‌آیند و ما فقط می‌توانیم بودن یا نبودن این ارزش‌ها و پیامدهای اجتماعی و تاریخی آن‌ها را بشناسیم و برای داوری درباره‌ی درست و غلط بودن یا حق و باطل بودن آن‌ها راهی نداریم.

(پایه‌شناسی (۱)، زندگی اجتماعی، صفحه‌های ۵۴ تا ۵۷)

۸۳- گزینه «۴» (ریحانه امینی)

بداخلاق بودن: اکتسابی - فردی - متغیر

دانش‌آموز بودن: اکتسابی - اجتماعی - متغیر

کارمند اداره‌ی نفت: اکتسابی - اجتماعی - متغیر

زن بودن: انتسابی - اجتماعی - ثابت

(پایه‌شناسی (۱)، هویت، صفحه‌های ۶۳ و ۶۴)

۸۴- گزینه «۳» (ریحانه امینی)

- استرس زیاد (نفسانی) می‌تواند باعث درد معده (جسمانی) شود.

- گاندی با افکار و عقاید خود (نفسانی)، انقلاب هند را رهبری کرد (اجتماعی).

- جهان سکولار (اجتماعی) مانع بروز ابعاد معنوی انسان می‌شود (نفسانی).

- کمبود آهن در بدن (جسمانی) باعث کم‌حوصلگی در فرد می‌شود. (نفسانی)

(پایه‌شناسی (۱)، هویت، صفحه‌های ۶۷ و ۶۸)

۸۵- گزینه «۴» (فاطمه صفری)

تعارض فرهنگی، گاهی ناشی از علل درونی است و به نوآوری‌ها و فعالیت‌های اعضای جهان اجتماعی بازمی‌گردد و گاه، ناشی از علل بیرونی است و پیامد تأثیرپذیری از جهان‌های اجتماعی دیگر است.

جامعه‌آپارتاید (جدانژادی)، صرفاً برای یک نژاد خاص، امکان تحرک اجتماعی صعودی را فراهم می‌آورد.

در جوامع فنودالی غربی، موقعیت اجتماعی افراد به رابطه‌ی آن‌ها با زمین بستگی داشت.

(پایه‌شناسی (۱)، هویت، صفحه‌های ۸۳، ۸۵ و ۸۷)

۷۹- گزینه «۴» (ریحانه امینی)

مارکس در نیمه‌ی دوم قرن نوزدهم لیبرالیسم اقتصادی را نقد کرد.

(پایه‌شناسی (۲)، پالاش‌های یوانی، صفحه‌های ۷۶، ۷۸ تا ۸۰)

۸۰- گزینه «۳» (ریحانه امینی)

- از نظر مالتوس، جمعیت‌شناس انگلیسی، کسانی که در فقر متولد می‌شوند، حق حیات ندارند. او در این باره گفته است: «انسانی که در دنیای از قبل تملک‌شده به دنیا می‌آید، اگر نتواند قدرت خود را از والدینش دریافت کند و اگر جامعه‌ی خواهان کار او نباشد، هیچ حقی برای دریافت کمترین غذا یا چون و چرا درباره‌ی مقام و موقعیت خود ندارد. بر سر سفره‌ی گسترده‌ی طبیعت جایی برای او وجود ندارد، طبیعت حکم به رفتن او می‌دهد و این حکم را اجرا می‌کند.»

- ریکاردو، اقتصاددان مخالف دخالت دولت در اقتصاد، حتی افزایش دستمزد کارگران و رفاه آنان را موجب افزایش تولید نسل آن‌ها و پیدایش مشکلات بعدی می‌داند و معتقد است: «اگر حکومت‌گران ما بگذارند سرمایه، پرسودترین راه خود را دنبال کند، کالاها قیمت مناسب خود را داشته باشند، استعداد و تلاش به پاداش طبیعی خود برسد و بلاهت و حماقت نیز مجازات طبیعی خود را ببیند، پیشرفت کشور را به بهترین وجه تأمین خواهند کرد. - برخی از اندیشمندان اروپایی برای حل مشکل فقر و غنا، در چارچوب ارزش‌ها و آرمان‌های فرهنگ جدید غرب، نظریه‌هایی ارائه دادند. مارکس در نیمه‌ی دوم قرن نوزدهم لیبرالیسم اقتصادی را نقد کرد. از نظر او، حل چالش‌های جامعه‌ی سرمایه‌داری، فقط با یک انقلاب قابل حل بود.

- برخی اندیشمندان علوم اجتماعی و سیاسی مانند آیزایا برلین در نقد لیبرالیسم اولیه، از دو مفهوم آزادی مثبت و منفی سخن گفته‌اند.

(پایه‌شناسی (۲)، پالاش‌های یوانی، صفحه‌های ۷۷ تا ۷۹)

جامعه‌شناسی (۱)

۸۱- گزینه «۳» (فاطمه صفری)

الف) ناپسند بودن اسراف و تبذیر و ساده‌زیستی، آرمان‌هایی هستند که خارج از قلمرو واقعی جامعه‌ی ایران قرار دارند.

ب) اسراف و تبذیر واقعیتی است که جزء آرمان‌های ما محسوب نمی‌شود. یعنی مردم در واقعیت انجام می‌دهند اما جزء ارزش‌ها و آرمان‌های آن‌ها نیست.

ج) استکبارستیزی و احترام به پدر و مادر، آرمان‌هایی هستند که درون قلمرو واقعی جامعه‌ی ایران نیز قرار دارند.

(پایه‌شناسی (۱)، زندگی اجتماعی، صفحه‌های ۵۲ و ۵۳)

۸۲- گزینه «۳» (فاطمه صفری)

جوامع مختلف با ایمان به عقاید و ارزش‌های حقیقی، آن‌ها را به قلمرو آرمانی خود وارد می‌کنند.

حقایق هر چند خود ثابت‌اند؛ ولی از جهت قرار گرفتن در قلمرو آرمانی و واقعی، تغییرپذیرند؛ یعنی برای جهان‌های اجتماعی، امکان انحراف از حق و پذیرش باطل وجود دارد؛ همان‌گونه که امکان خروج از باطل و قبول حق



جامعه‌شناسی (۲)

عربی زبان قرآن (۳) و (۲)

۸۶- گزینه «۴»

(شهریار عبدالله)

هنگامی که فرهنگ یا فرهنگ‌های غالب و اثرگذار، ویژگی‌های مطلوب را نداشته باشند، جامعه جهانی با چالش‌های درون فرهنگی مواجه خواهند شد. کشورهای غربی به مواد خام، نیروی کار ارزان و بازار مصرف کشورهای غیرغربی نیاز داشتند. آن‌ها برای تأمین منافع اقتصادی خود نیازمند درهم شکستن مقاومت فرهنگی اقوامی بودند که سلطه و نفوذ آن‌ها را تحمل نمی‌کردند. آن‌ها برای رسیدن به این هدف در وهله نخست از مبلغان مذهبی و سازمان‌های فراماسونری استفاده می‌کردند.

(پایه‌شناسی (۲)، فرهنگ معاصر غرب و نظام نوین جهانی، صفحه‌های ۵۵ و ۵۸)

۸۷- گزینه «۴»

(کتاب آبی)

تخته‌قاپو کردن ایلات در دوران رضاخان و انقلاب سفید در دوران محمدرضا پهلوی، بر دامداری و کشاورزی ایران تأثیر داشته است و صادرات نفت در تک‌محصولی کردن اقتصاد ایران نقش داشته است.

(پایه‌شناسی (۲)، فرهنگ معاصر غرب و نظام نوین جهانی، صفحه ۶۷)

۸۸- گزینه «۲»

(کتاب آبی)

تک‌محصولی شدن اقتصاد کشورهای استعمارزده، قدرت چانه‌زنی در اقتصاد جهانی را از آنان می‌گیرد و این پدیده، موجب وابستگی اقتصادی آن‌ها به کشورهای استعمارگر می‌شود.

(پایه‌شناسی (۲)، فرهنگ معاصر غرب و نظام نوین جهانی، صفحه ۶۵)

۸۹- گزینه «۱»

(شهریار عبدالله)

چالش جهان دو قطبی، چالشی فرامنطقه‌ای بود.

(پایه‌شناسی (۲)، پالاش‌های جهانی، صفحه‌های ۱۰، ۸۰ و ۸۱)

۹۰- گزینه «۳»

(شهریار عبدالله)

مالتوس معتقد بود کسانی که در فقر متولد می‌شوند حق حیات ندارند. او در این باره گفته بود: کسی که در دنیای از قبل تملک‌شده به دنیا بیاید و نتواند قدرت خود را از والدینش بگیرد و اگر جامعه خواهان کار او نباشد، هیچ حقی برای دریافت کمترین غذا یا چون و چرا درباره موقعیت خود ندارد، بر سر سفره گسترده طبیعت جایی برای او وجود ندارد و طبیعت حکم به رفتن او می‌دهد و این حکم را اجرا می‌کند.

ریکاردو مخالف دخالت دولت در اقتصاد بود و حتی افزایش دستمزد کارگران و رفاه حال آن‌ها را موجب افزایش تولید نسل آن‌ها و پیدایش مشکلات جدیدی می‌دانست و معتقد بود که اگر حکومتگران ما بگذارند سرمایه پرسودترین راه خود را دنبال کند و کالاها قیمت مناسب خود را داشته باشند، استعداد و تلاش به پاداش طبیعی خود برسد و بلاهت و حماقت مجازات طبیعی خود را ببیند، پیشرفت کشور به بهترین وجه تأمین خواهد شد.

(پایه‌شناسی (۲)، پالاش‌های جهانی، صفحه ۷۷)

۹۱- گزینه «۳»

(ممد رضا قانر امینی)

«أَنْفِقُوا»: انفاق کنید (رد گزینه ۱) / «رَزَقْنَاكُمْ»: به شما روزی دادیم (رد سایر گزینه‌ها) / «أَنْ يَأْتِي»: بیاید، فرارسد / «لَا يَبِيعُ فِيهِ وَ لَا خَلَّةٌ»: در آن نه داد و ستدی است و نه دوستی‌ای

نکات مهم درسی:

(۱) افعالی که ضمیر متصل به آن‌ها چسبیده است، قطعاً معلوم هستند.

(۲) در ترجمه فعل‌های مجهول، معمولاً از اشتقاق فعل «شدن» استفاده می‌کنیم.

(ترجمه)

۹۲- گزینه «۳»

(ولی بربری - ابهر)

«إِنْ يُدْخِلُ»: (فعل شرط به صورت مضارع التزامی ترجمه می‌شود) اگر وارد کنند (رد گزینه‌های ۲ و ۴) / «كَلِمَةً فَارْسِيَّةً»: (موصوف و صفت نکره) یک کلمه فارسی، کلمه‌ای فارسی (رد گزینه ۲) / «يَنْطِقُوا»: تلفظ می‌کنند، بر زبان می‌آورند (رد گزینه ۲) / «الْكَلِمَةَ»: (الكلمة) معرفه به «ال» است و همین اسم به صورت نکره در عبارت قبلی آمده است، بنابراین می‌توان در ترجمه «ال» از (این و آن) استفاده کرد. این کلمه، آن کلمه، کلمه (رد گزینه ۱) / «أَلْسِنَةً»: زبان‌ها (رد گزینه ۱)

(ترجمه)

۹۳- گزینه «۱»

(سیره مہیا مؤمنی)

«كُنَّا نَمشي»: راه می‌رفتیم / «رَأَيْنَا»: دیدیم / «يَتَظَاهَرُ»: (ماضي + مضارع ← ماضی استمراری) تظاهر می‌کرد (رد گزینه ۳) / «فَجَاءَهُ»: ناگهان (در جای درست خود معنا نشده است ← رد گزینه ۲) / «لَمَّا»: وقتی که (رد گزینه ۴) / «بَدَأَ يَضْحَكُ»: شروع به خندیدن کرد (رد گزینه ۳)

(ترجمه)

۹۴- گزینه «۲»

(ولی بربری - ابهر)

«عِبَادَةَ اللَّهِ خَيْرٌ»: پرستش خدا نیکو است (رد گزینه‌های ۳ و ۴) / «التَّعْلِيمِ وَ التَّفْقِيهِ»: یاد دادن و آگاه کردن، آموزش و دانا کردن (رد گزینه ۳) / «قَدْ أَرْسِلُ»: (فعل ماضی نقلی مجهول) فرستاده شده است (رد گزینه‌های ۱ و ۴) (ترجمه)

۹۵- گزینه «۱»

(سیر ممدعلی مرتضوی)

«لَا يَغْلُو إِلَّا»: گران نمی‌شود ... مگر، گران می‌شود ... فقط (رد گزینه ۲) / «سعر الفواكه»: قیمت میوه‌ها (رد گزینه ۲) / «إِلَّا فِي نَهَايَةِ فَصْلِ الشَّتَاءِ»: فقط (مگر) در پایان فصل زمستان (رد سایر گزینه‌ها) / «بِسَبَبِ قَلْتِهَا»: به‌خاطر کمبود آن‌ها (رد سایر گزینه‌ها) / «فِي السُّوقِ»: در بازار (رد گزینه ۳) (ترجمه)

۹۶- گزینه «۱»

(بهروز هیدر بکی)

حرف جر «فی» به معنی «در» است، همچنین «النقش» معرفه است و باید به‌صورت «نقش، نگاره» ترجمه شود.

(ترجمه)



۹۷- گزینه «۴»

(ولی بریی - ابهر)

تشریح سایر گزینه ها:

در گزینه «۱»، «عالم» نکره است و «یُنتَفَع» نیز مضارع مجهول است و باید به صورت (دانشمندی که از دانش او سود برده می شود) ترجمه گردد. در گزینه «۲»، «سامح» به معنای (بیخش) است و نباید آن را با «إِسْمَح» به معنای (اجازه بده) اشتباه گرفت. در گزینه «۳»، «سَيَّاح» و «دُول کثیره» هر دو نکره هستند که به اشتباه، به صورت معرفه ترجمه شده اند و نادرست هستند. (ترجمه)

۹۸- گزینه «۳»

(سیره میا مؤمنی)

«امروز»: الیوم (رد گزینه های ۱ و ۲) / «دوستم»: صدیقی، صدیقتی / «به من»: إلیّ (رد گزینه ۱) / «کتابی»: کتاباً (رد گزینه ۴) / «هدیه داد»: أهدی، أهدت / «قبلاً»: من قبل (رد گزینه ۱) / «آن را دیده بودم»: رأیته (رد گزینه ۴) (ترجمه)

۹۹- گزینه «۳»

(پهروز هیدریکی)

ترجمه آیه شریفه: «... تا بر آنچه که از دستتان رفته، ناراحت نشوید.»

تشریح گزینه ها:

گزینه «۱»: مصراع فارسی به گذران عمر و استفاده از فرصت ها اشاره دارد. گزینه «۲»: مثل فارسی به عقب نینداختن کارها اشاره می کند. گزینه «۳»: همانند آیه شریفه، به حسرت نخوردن نسبت به گذشته اشاره می کند. گزینه «۴»: این موضوع را بیان کرده که گاهی یک لحظه غفلت کردن، موجب ضرر و پشیمانی می شود. (مفهوم)

ترجمه متن درک مطلب:

فراموشی یکی از امور دردآوری است که انسان گاهی به دلایل متعددی در معرض آن قرار می گیرد، آن در نزد بسیاری، امری طبیعی به شمار می آید ولی آثار بعدی بر تحصیل انسان یا کارش دارد و آن در آینده بر رفتار او تأثیر می گذارد. چند کار وجود دارد که فراموشی را کاهش می دهد، از آن جمله حفظ عقل در فعالیتی همیشگی و تفکری فعال، از طریق انجام بازی های فکری یا آموختن چیزی جدید است. انسان در معرض فراموشی جای اشیاء قرار دارد هرگاه که به تغییر جاهای آن ها ادامه دهد، پس باید از مرتب نکردن اشیاء یا تغییر مکان هایشان دوری کند. خواب خوب نقش بزرگی در کاهش فراموشی دارد به طوری که بازگرداندن اطلاعات به شکلی فعال در هنگام نیاز به آن، ممکن است، اما کم خوابی منجر به فراموشی می شود. با وجود این که فراموشی در بیشتر اوقات طبیعی است، برخی علائم و نشانه ها دلالت بر وجود مشکلی در حافظه می کنند که نیاز به مراجعه به پزشک دارند.

۱۰۰- گزینه «۳»

(سیر ممبرعلی مرتضوی)

«انسان قبل از این که بخوابد، قادر به بازگردانی اطلاعات است.» (غلط)

تشریح گزینه های دیگر:

گزینه «۱»: «گر زبان جدیدی بیاموزیم، آن حافظه ما را تقویت می کند.» (صحیح) گزینه «۲»: «تغییر دادن جای اشیاء اطرافمان، فراموشی ما را زیاد می کند.» (صحیح) گزینه «۴»: «دلایلی که منجر به فراموشی می شوند، بسیار تفاوت دارند.» (صحیح)

(درک مطلب)

۱۰۱- گزینه «۲»

(سیر ممبرعلی مرتضوی)

از جمله آن چه انسان را فراموشکار می کند ...: «بی توجهی او به مرتب کردن چیزها و کارهاست!»

تشریح گزینه های دیگر:

گزینه «۱»: «عدم توجهش به انجام بازی های فکری!» (غلط) گزینه «۳»: «برخاستنش از خواب بعد از طلوع خورشید!» (غلط) گزینه «۴»: «مشغول بودنش به کار برای ساعاتی طولانی!» (غلط) (درک مطلب)

۱۰۲- گزینه «۲»

(سیر ممبرعلی مرتضوی)

«چگونگی به خاطر آوردن اطلاعات به شکلی سریع تر!» در متن نیامده است.

تشریح گزینه های دیگر:

گزینه «۱»: فواید بازی های فکری! گزینه «۳»: تأثیر فراموشی بر کارها یا رفتارمان! گزینه «۴»: چگونگی رهایی یافتن از فراموشی در زندگی روزانه! (درک مطلب)

۱۰۳- گزینه «۲»

(پهروز وبان)

موارد نادرست در سایر گزینه ها:

گزینه «۱»: مصدره: استفعال ← من باب استفعال و مصدره: استطاعة گزینه «۳»: للمفرد المؤنث الغائب ← للمفرد المذکر الغائب / نائب فاعله: الجنود ← فاعله: الجنود گزینه «۴»: اسم فاعل من الفعل الذی لیس له حرف زائد ← اسم فاعل من مزید ثلاثی (من باب افعال و مصدر: اشکال) (تفلیل صرفی و اعراب)

۱۰۴- گزینه «۴»

(سیر ممبرعلی مرتضوی)

موارد نادرست در سایر گزینه ها:

گزینه «۱»: للمفرد المؤنث المخاطب ← للمفرد المذکر المخاطب؛ مزید ثلاثی ← مجرد ثلاثی گزینه «۲»: بمعنی «تر» فی الفارسیة ← بمعنی «ترین» فی الفارسیة گزینه «۳»: مجرور بالالف و التّون ← مجرور بعلمة الكسرة (تفلیل صرفی و اعراب)

۱۰۵- گزینه «۲»

(مرتضی کاظم شیروزی)

«مُنْتَظَمَة»: اسم مفعول است (صحیح: مُنْتَظَمَة)

«التَّراث»: نادرست است (صحیح: التَّراث)

«العالمی»: به معنای «جهانی» نادرست است، زیرا «عالم» بر وزن «فاعل» به معنای «دانا» است. (صحیح: العالمی ← جهانی).

(ضبط حرکات)

۱۰۶- گزینه «۳»

(ولی بریی - ابهر)

در گزینه «۳»، «سعید» معرفه به علم و اسم شخص است. در سایر گزینه ها، «سعید» اسمی نکره به معنای (خوشبخت) است.

ترجمه گزینه ها:

گزینه «۱»: در زندگیم خوشبختی (فرد خوشبختی) را نیافتم مگر کسی که با توکل بر پروردگارش تلاش کرد!

گزینه «۲»: هرکس دیگران را در مشکلاتشان یاری کند پس او در زندگی خود خوشبخت است!

گزینه «۳»: آیا سعید را دیدی درحالی که با تکبر از همشاگردی هایش روی برمی گردانید!

گزینه «۴»: برادر تو خوشبخت است چون برادری مثل تو دارد!

(قواعد اسم)



۱۰۷- گزینه «۴»

(پهروز هیدرکی)

بعد از «أن» بلافاصله اسم نمی آید (رد گزینه ۲). همچنین بعد از «أن»، فعل مضارع، به جز در صیغه های جمع مؤنث، دچار تغییر ظاهری می شود (رد گزینه ۳).

از طرف دیگر، «تبتدؤوا: شروع شوید» با معنای جمله مطابقت ندارد (رد گزینه ۱) ترجمه عبارت: «پیش از آنکه شروع به کاری کنید، با کارشناسان مشورت نمایید» (قواعد فعل)

۱۰۸- گزینه «۲»

(سیره مہیا مؤمنی)

در گزینه «۲»، جمله وصفیه نداریم؛ دقت کنید که «یُشاهد» درباره «بیت» توضیح نمی دهد و ارتباطی به آن ندارد.

تشریح سایر گزینه ها:

گزینه «۱»: «یجلس» جمله وصفیه برای اسم نکره «فقیراً» است. (فقیری که می نشیند ...)

گزینه «۳»: «یقع» جمله وصفیه برای اسم نکره «رجلاً» است. (مردی که می افتد...)

گزینه «۴»: «یسی» جمله وصفیه برای اسم نکره «مُعَلَّم» است. (آموزگاری که تلاش می کند...)

(انواع یملات)

۱۰۹- گزینه «۴»

(ولی برہی- ابہر)

تشریح گزینه ها:

گزینه «۱»: «السلطین» که جمع مکسر «سلطان» است، مستثنی منه واقع شده است.

گزینه «۲»: «محاصیل» مستثنی منه است نه «الفلاحون»، پس اینجا هم مستثنی منه جمع مکسر است، نه سالم.

گزینه «۳»: «مسائل» مستثنی منه است که جمع مکسر می باشد.

گزینه «۴»: با توجه به ضمیر «هن» که به مستثنی متصل شده است، می فهمیم که «التلمیذات» که جمع مؤنث سالم است، مستثنی منه می باشد، نه «الکتاب».

(استثناء)

۱۱۰- گزینه «۳»

(سیر مہمعلی مرتضوی)

در گزینه «۳»، «إلّا» ادات استثناست، «بعض» مستثنی و «ذکریات» نیز مستثنی منه است؛ پس واضح است که در این گزینه، اسلوب استثناء داریم. (ترجمه: آرزو داریم که همه، خاطراتمان را به یادآورند، به جز بعضی از آن ها را!) اما در سایر گزینه ها، ادات استثناء نداریم، در گزینه های دیگر با «ألّا» مواجهیم که در واقع «أن + لا» (به معنی: که نه ...) است و بر سر فعل مضارع وارد شده است و ارتباطی به اسلوب استثناء ندارد.

(استثناء)

عربی زبان قرآن (۱)

۱۱۱- گزینه «۱»

(سیره مہیا مؤمنی)

«قُل»: بگو (رد گزینه های ۲ و ۴) / «سیروا»: بگردید / «فی الأرض»: در زمین (رد گزینه ۴) / «عاقبة الذین من قبل»: سرانجام پیشینیان (رد گزینه ۳)

(ترجمه)

۱۱۲- گزینه «۲»

(پهروز وہان)

«يحبّ الأمّهات الأولاد»: فرزندان مادران را دوست دارند (رد گزینه های ۱ و ۳: تشخیص فاعل و مفعول در ترجمه مهم است، دقت داشته باشید که فعل جمله با فاعل آن، از نظر جنس مطابقت دارد، در این جمله، «يحبّ» با «أولاد» مطابقت دارد، نه «أمّهات») / «يُدبرونَ أمورهنّ»: کارهایشان را اداره می کنند (رد گزینه های ۱ و ۴) / «فی الأيام آتی»: در روزهایی که / «لنسنّ» قدرات علی آداءها»: قادر (توانا) بر انجام آن ها نیستند

(ترجمه)

۱۱۳- گزینه «۳»

(کتاب آبی)

«هناك قوّة عظيمة»: قدرتی بزرگ وجود دارد (رد سایر گزینه ها) / «مِن الله»: از جانب خداوند (رد گزینه های ۱ و ۴) / «فی أعماق المحيطات»: در اعماق اقیانوس ها (رد گزینه ۲) / «كَمْثل»: مانند / «أسماكٍ مضيئة»: ماهی هایی نورانی (رد گزینه های ۲ و ۴) / «تحوّل»: که تبدیل می کنند / «ظلام البحر»: تاریکی دریا (رد گزینه ۲) / «إلی نهارٍ مضيءٍ»: به روزی روشن (رد گزینه های ۱ و ۴)

(ترجمه)

۱۱۴- گزینه «۲»

(همیرضا قائن امینی)

«مناطق دارای جاذبه گردشگری»: مناطق الجذب السياحي (رد گزینه های ۱ و ۳) / «کشور زیبایمان»: بلادنا الجميلة (رد گزینه های ۱ و ۴)

(ترجمه)

۱۱۵- گزینه «۴»

(کتاب آبی)

آیه «أ تأمرونَ الناسَ بالبرّ و تنسونَ أنفسکم!» به معنای «آیا مردم را به نیکی امر می کنید و خودتان را فراموش می کنید.» یعنی انسان باید در انجام کار خیر از خود شروع کند، سپس دیگران را به انجام آن سفارش کند. به عبارت دیگر، گفتار و کردار انسان، باید یکسان باشد. گزینه «۴» با این مفهوم تناسبی ندارد؛ بیت گزینه «۴» می گوید نتیجه بدی و بدی کردن، چیزی جز بدی نیست.

(مفهومی)

۱۱۶- گزینه «۲»

(سیر مہمعلی مرتضوی)

در گزینه «۲»، «مفعول و منصوب» نادرست است؛ در جمله داده شده، «بقية» مفعول است و «الحيوانات» نقش مضاف الیه را دارد.

(تحلیل صرفی و اعراب)

۱۱۷- گزینه «۱»

(پهروز وہان)

در گزینه «۱»، «الطالبتان المُجدّتان» نادرست است و باید به صورت «الطالبتان المُجدّتان» نوشته شود؛ اسم های مثنی در حالت مرفوع در آخرشان، «ان» می گیرند.

(فیبط حرکات)

۱۱۸- گزینه «۳»

(پهروز هیدرکی)

تشریح گزینه ها:

گزینه «۱»: «میادین» مبتدا و جمع مکسر است. (مفرد ← میدان)

گزینه «۲»: «مضامین» مبتدا و جمع مکسر است. (مفرد ← مضمون)



(بهر روز هیدریکی)

۱۲۲- گزینه ۱

«أخذٌ يَكذبُ»: شروع به دروغ گفتن کرد. (رد گزینه‌های ۲ و ۴) / «لم يَلتفت»: توجه نکردند (رد گزینه‌های ۳ و ۴) / «لم + مضارع»: ماضی منفی ساده یا نقلی) / «أسرعُ»: شتافت (رد گزینه ۳) / «أحدُ النَّاسِ»: یکی از مردم (رد گزینه ۲) / «خادعُ»: فریب داد (فعل ماضی معلوم و متعدی است ← رد گزینه‌های ۲ و ۴) (ترجمه)

(میدرضا قاندامینی)

۱۲۳- گزینه ۴

«لا تَوَجَّهْ»: وجود ندارد (رد گزینه‌های ۱ و ۳) / «لُغَةُ الغَرَبِ»: زبان عرب‌ها (رد گزینه‌های ۲ و ۳) / «تَبَدَّلَ»: تبدیل می‌شود (رد گزینه‌های ۱ و ۳) / «حروف قریبه»: حروف نزدیکی، حروفی نزدیک، حرف‌هایی نزدیک (رد گزینه‌های ۲ و ۳)

تکات مهم درسی:

در تست‌های ترجمه به نوع فعل (ماضی، مضارع، امر، نهی، مستقبل) بسیار دقت کنیم.

مراقب باشیم که ترکیب وصفی (از نوع اسم) به صورت جمله ترجمه نشود. در ترجمه ترکیب وصفی که از دو اسم نکره تشکیل شده است، «ی» نکره را به صفت یا موصوف می‌دهیم.

(ترجمه)

(مرتضی کاظم شیروزی)

۱۲۴- گزینه ۲

«صدای عجیبی»: (نکره است و نیازی به ال نیست) صوتٌ عجیبٌ (رد گزینه ۱) / «شنیده شد»: (فعل ماضی مجهول است) سَمِعَ (رد گزینه‌های ۱ و ۳) / «آن صدا»: الصَّوت (رد گزینه ۴) / نکته: معمولاً هرگاه اسمی به صورت نکره بیاید و همان اسم دوباره همراه «ال» تکرار شود، می‌توان الف و لامش را «این» یا «آن» ترجمه کرد. / «جوانی ... که»: شَابٌ ← اسم نکره است و چون پس از آن فعلی آمده که آن را توصیف می‌کند، در ترجمه با حرف ربط «که» می‌آید (رد گزینه ۳). البته در گزینه ۴، «الشَّابُّ الَّذِي» هم درست است. / «وانمود کرده بود»: (فعل ماضی است) تَظَاهَرَ (رد گزینه ۳) (ترجمه)

(سیره میا مؤمنی)

۱۲۵- گزینه ۴

ترجمه عبارت: «راستگو با صداقتش به جایی می‌رسد که دروغگو با فریبکاری‌اش به آن نمی‌رسد.» ← همین مفهوم در بیت فارسی گزینه ۴ نیز بیان شده است.

(مفهوم)

(نوبر اسماسکی)

۱۲۶- گزینه ۲**تشریح سایر گزینه‌ها:**

گزینه ۱: «مع کلمة بعده: الجار و المجرور» نادرست است؛ چرا که در اینجا «حتی» بر سر یک فعل مضارع آمده است و اصلاً حرف جر نیست.

گزینه ۳: «مزید ثلاثی» ← مجرد ثلاثی

گزینه ۴: «مزید ثلاثی بزيادة حرفین» ← «مزید ثلاثی بزيادة حرف واحد» (فعل مضارع «تَحْتَوْنَ» مزید ثلاثی از باب افعال است و باب افعال، تنها یک حرف زائد دارد.)

(تحلیل صرفی و اعراب)

گزینه ۳: «دقت کنید که جمله اسمیه در قسمت دوم عبارت آمده است، «الصیادون» مبتدا و جمع مذکر سالم است.

گزینه ۴: «الحکام» مبتدا و جمع مکسر و «العادلون» صفت و جمع مذکر سالم است.

(انواع عملات)

(میدرضا قاندامینی)

۱۱۹- گزینه ۲**تکات مهم درسی:**

۱) اسامی «لسان، فُستان، نسیان، إنسان» مفرد مذکر هستند و نباید آن‌ها را با اسم مثنی اشتباه گرفت.

۲) اسامی «عیون، عُصون» جمع مکسر هستند و نباید آن‌ها را با جمع مذکر سالم اشتباه گرفت.

۳) در اسامی جمع مذکر سالم، «واو» نشانه رفع و «یاء» نشانه نصب و جر است.

تشریح گزینه‌های دیگر:

گزینه ۱: «الفُستان» غلط است و باید به جای آن، «الفُستانُ» بیاید؛ زیرا نقش مبتدا را دارد و از نظر اعراب، مرفوع به علامت ضمّه است.

گزینه ۳: «لسان» غلط است و باید به جای آن، «لسانُ» بیاید؛ زیرا نقش مبتدا را دارد و از نظر اعراب، مرفوع به علامت ضمّه است.

گزینه ۴: «عیون» غلط است و باید به جای آن، «عیونُ» بیاید؛ زیرا نقش مبتدا را دارد و از نظر اعراب، مرفوع به علامت ضمّه است.

(قواعد اسم)

(میدرضا قاندامینی)

۱۲۰- گزینه ۳

در این گزینه، «المُدْرَس» نقش فاعل را دارد و از نظر اعراب، مرفوع است. (ترجمه عبارت: معلّم توانمند، ما را در کتابخانه عمومی دید)

تکات مهم درسی:

فاعل از نظر اعراب همواره مرفوع است. مفعول از نظر اعراب همواره منصوب است. مضاف‌الیه از نظر اعراب همواره مجرور است.

تشریح گزینه‌های دیگر:

گزینه ۱: «المُدْرَس» نقش مضاف‌الیه را دارد و از نظر اعراب، مجرور است. (ترجمه عبارت: پزشک، دندان‌های معلّمی را معاینه کرد که به راستگویی شهرت دارد)

گزینه ۲: «المُدْرَس» نقش مفعول را دارد و از نظر اعراب، منصوب است. (ترجمه عبارت: دانش‌آموزِ بادب به معلّمِ دلسوز، بسیار احترام می‌گذارد)

گزینه ۴: «المُدْرَس» نقش مضاف‌الیه را دارد و از نظر اعراب، مجرور است. (ترجمه عبارت: شیشه‌هاشین معلّم، روز گذشته شکسته شده است)

(قواعد اسم)

عربی زبان قرآن (۲)

(نوبر اسماسکی)

۱۲۱- گزینه ۱

«ما يُریدُ اللهُ»: خداوند نمی‌خواهد (رد گزینه‌های ۲ و ۴) / «لِیَجعلَ»: قرار دهد (رد سایر گزینه‌ها) / «علیکم»: بر شما (رد گزینه‌های ۳ و ۴) / «من حرج»: هیچ سختی‌ای

(ترجمه)



تاریخ و جغرافیا (۳)

۱۳۱- گزینۀ «۳» (میلاد باغ شیخی)
موسولینی پس از پیروزی در انتخابات، تا حدود زیادی به وعده‌های خویش درباره کاهش بیکاری و تورم و پایان دادن به اعتصاب‌ها عمل کرد.

(تاریخ (۳)، بنگ جهانی «۳» و جهان پس از آن، صفحه‌های ۱۰۱ و ۱۰۲)

۱۳۲- گزینۀ «۴» (کنکور سراسری ۱۴۰۱)

یکی از تحولات مهم جهان پس از جنگ جهانی دوم، به قدرت رسیدن کمونیست‌ها به رهبری مائو در چین بود.
(توجه داشته باشید که سایر وقایع در گزینۀهای «۱»، «۲» و «۳»، قبل از جنگ جهانی دوم رخ داده است.)

(تاریخ (۳)، بنگ جهانی «۳» و جهان پس از آن، صفحه ۱۱۳)

۱۳۳- گزینۀ «۳» (میلاد هوشیار)

دولت ایران پس از پیروزی در دادگاه لاهه، از انگلستان خواست که بدهی‌های شرکت نفت و خسارت‌های ناشی از تأخیر و غیره را بپردازد و چون دولت انگلستان این تقاضا را نپذیرفت، اقدام به قطع رابطه سیاسی با لندن کرد.

(تاریخ (۳)، نفوذ ملی شدن صنعت نفت ایران، صفحه ۱۲۲)

۱۳۴- گزینۀ «۲» (میلاد هوشیار)

در ۱۶ آذر ۱۳۳۲ گروهی از دانشجویان دانشگاه تهران در اعتراض به برقراری روابط سیاسی مجدد با انگلستان و سفر معاون رئیس‌جمهور آمریکا (ریچارد نیکسون) به ایران تظاهرات کردند که در جریان آن سه تن از دانشجویان به شهادت رسیدند.

(تاریخ (۳)، نفوذ ملی شدن صنعت نفت ایران، صفحه ۱۲۶)

۱۳۵- گزینۀ «۴» (میلاد باغ شیخی)

دشمنان خارجی و عوامل داخلی آنان با بهره‌گیری از تداوم و گسترش اختلاف و نزاع میان دکتر مصدق و آیت‌الله کاشانی و یاران و نزدیکان این دو شخصیت ملی و مذهبی، بر تلاش‌هایشان برای نابودی نهضت و سرنگونی دولت دکتر مصدق افزودند.

(تاریخ (۳)، نفوذ ملی شدن صنعت نفت ایران، صفحه ۱۲۴)

۱۳۶- گزینۀ «۲» (فاطمه سقایی)

چون شهر مشهد در شرق همدان واقع شده و از نصف‌النهار مبدأ دورتر است پس طول جغرافیایی آن حدود ۱۱ درجه بیشتر از همدان است.

درجه دقیقه	درجه		
۶۰	۱۵	$۴۳ \times ۱۵ = ۶۴۵$	
۴۳	x	$۶۴۵ \div ۶۰ = ۱۰ / ۷۵$	درجه $۴۸ + ۱۱ = ۵۹$

(جغرافیا (۳)، فنون و مهارت‌های جغرافیایی، صفحه‌های ۷۶ و ۷۷)

۱۲۷- گزینۀ «۳» (سیره مفا مؤمنی)

در گزینۀ «۳»، «خَرَبَت» صحیح است، زیرا فعل ماضی از باب تفعیل است. همچنین «الشَّاطِئِ» به معنای «ساحل» بدین شکل نوشته می‌شود.
(ضبط حرکات)

۱۲۸- گزینۀ «۲» (پیروز وهان)

در گزینۀ «۲»، «الکبیرة» صفت برای «سوق» از نوع اسم (مفرد) و «أدرس» صفت برای «تلمیذ» از نوع جمله است.

تشریح سایر گزینۀها:

گزینۀ «۱»: «قِیمَة» صفت برای «مواظع» از نوع اسم (مفرد) است. («لیهتدی» جمله وصفیه نیست، زیرا به آن حرف ناصبه «لِ» متصل شده است)

گزینۀ «۳»: «السَّیِّئَة» صفت از نوع اسم (مفرد) برای «أعمال» است. («کان» علی‌رغم اینکه بعد از اسم نکره آمده، صفت نیست و خبر برای «أَنَّ» است)

گزینۀ «۴»: «الایرانیون» و «مَمْرُوجَة» صفت به شکل اسم (مفرد) هستند برای «الشَّعراء» و «أبیات». («استفاد» جمله وصفیه نیست، زیرا قبلش حرف «و» آمده است)

(انواع هملات)

۱۲۹- گزینۀ «۴» (همیدرضا قانرامینی)

در این گزینۀ، «یَقَعُ» فعلی است که اسم نکره قبل از خودش را وصف می‌کند: «پدر بزرگ مهربانم باغ زیبایی دارد که در نزدیکی این روستا قرار دارد!»

نکات مهم درسی:

مراقب باشید که جواب شرط را با جمله وصفیه (جمله بعد از اسم نکره) اشتباه نگیرید.

معمولاً قبل از جمله وصفیه، حروف «و»، «فَ»، «ثُمَّ» نمی‌آیند.

تشریح گزینۀهای دیگر:

گزینۀ «۱»: «تَكَلَّمْنَا» جمله وصفیه نیست؛ زیرا قبل از آن، «ثُمَّ» آمده است.

گزینۀ «۲»: «عَصَى» جمله وصفیه نیست؛ زیرا قبل از آن، «فَ» آمده است.

گزینۀ «۳»: «يَعْلَمُهُ» جواب شرط است و نمی‌تواند جمله وصفیه باشد.

(انواع هملات)

۱۳۰- گزینۀ «۳» (نویر امساکلی)

ترجمۀ گزینۀ «۳»: «پدرانمان سختی‌های زیادی را تحمل کردند تا در راحتی زندگی کنیم» («لِ + نَعِيش» معنای مضارع التزامی می‌سازد).

بررسی سایر گزینۀها:

گزینۀ «۱»: «لِیت» به همراه فعل ماضی «حضرنا» به کار رفته که دلالت بر مضارع التزامی ندارد.

گزینۀ «۲»: هر دو فعل مضارع در عبارت، معنای اخباری (ساده) دارند.

گزینۀ «۴»: «لن» معنای فعل را مضارع التزامی نمی‌کند، بلکه اصطلاحاً معنای «نهی ابد: هرگز...» می‌سازد. همچنین دقت داشته باشید که «حَتَّى» بر سر اسم «نهایه» آمده و اصلاً بر سر فعل ظاهر نشده است.

(قواعد فعل)



۱۳۷- گزینه «۴»

(فاطمه سقایی)

با توجه به اینکه هر دو شهر در یک نیمکره قرار دارند، برای به دست آوردن اختلاف درجه، طول جغرافیایی آن دو را از هم کم می‌کنیم:

$$\text{اختلاف درجه} = ۴۵ - ۱۵ = ۶۰$$

$$\text{اختلاف ساعت} = ۳ = ۱۵ \div ۴۵$$

$$\text{صبح} = ۴ - ۳ = ۷$$

چون شهر دوم در غرب شهر اول قرار دارد، زمان واقعی آن عقب‌تر از شهر اول است.

(بغرافیا (۳)، فنون و مهارت‌های بفرافیایی، صفحه ۷۶)

۱۳۸- گزینه «۲»

(فاطمه سقایی)

امواج ناشی از زمین‌لرزه‌های دریایی، سونامی را به دنبال دارد که ناشی از فرایندهای درونی زمین هستند (دینامیک درونی).

(بغرافیا (۳)، مقارنات طبیعی، صفحه ۸۲)

۱۳۹- گزینه «۳»

(فاطمه سقایی)

میزان تخریب و خسارت‌های ناشی از نزدیک شدن گسل‌های همگرا نسبت به سایر گسل‌ها بیشتر است و هرچه عمق کانونی زمین‌لرزه بیشتر باشد، تخریب و خسارت کاهش می‌یابد.

(بغرافیا (۳)، مقارنات طبیعی، صفحه‌های ۸۳ و ۸۴)

۱۴۰- گزینه «۲»

(فاطمه سقایی)

نگاهی به نقشه نواحی لرزه‌خیز ایران نشان می‌دهد که کمتر منطقه‌ای در کشور ما مصون از زمین‌لرزه است.

(بغرافیا (۳)، مقارنات طبیعی، صفحه ۸۷)

تاریخ و جغرافیا (۱)

۱۴۱- گزینه «۳»

(ملیحه گریبی)

اسطوره‌شناسان، مورخان و دیگر محققان درباره اینکه محتوای افسانه‌ها به کلی غیرواقعی است یا نه، اتفاق نظر ندارند. بیشتر آنان بر این عقیده هستند که افسانه‌ها براساس واقعیت‌های تاریخی ساخته شده‌اند، اما با گذشت زمان تغییر کرده و به شکل افسانه و اسطوره درآمده‌اند.

(تاریخ (۱)، ایران در عصر باستان، صفحه ۶۲)

۱۴۲- گزینه «۳»

(علیرضا رضایی)

از آنجا که اقتصاد بین‌النهرین نیازمند منابع طبیعی و معدنی فلات ایران بود، فرمانروایان سومری و آکدی، پیاپی به سرزمین ایلامی‌ها لشکرکشی می‌کردند. این تاخت و تازها، سرانجام سبب شد که حاکمان کوچک و مستقل ایلامی در حدود ۲۶۰۰ ق.م. با یکدیگر متحد شوند و پادشاهی ایلام را تأسیس کنند.

(تاریخ (۱)، ایران در عصر باستان، صفحه ۷۶)

۱۴۳- گزینه «۴»

(علی محمد کریمی)

حکومت ایلام، سرانجام پس از قرن‌ها سلطنت، بر اثر یورش ویرانگر آشوریان در قرن ۷ ق.م. دچار انحطاط و فروپاشی شد.

(تاریخ (۱)، ایران در عصر باستان، صفحه ۷۷)

۱۴۴- گزینه «۲»

(میلاد هوشیار)

داریوش هخامنشی به منظور دفع حملات قبایل صحراگرد سکایی، به مناطق دوردستی در شمال دریای سیاه و جنوب روسیه کنونی لشکرکشی کرد.

(تاریخ (۱)، ایران در عصر باستان، صفحه ۸۵)

۱۴۵- گزینه «۱»

(کنکور سراسری ۱۴۰۱)

در ابتدای زمامداری اردشیر دوم، برادرش کورش کوچک در آسیای صغیر سر به شورش برداشت و با سپاهی از مزدوران یونانی راهی پایتخت شد. در جنگی که میان دو برادر رخ داد، کورش کوچک شکست خورد و کشته شد. در دوران فرمانروایی او، مصر از سیطره هخامنشیان خارج شد.

(تاریخ (۱)، ایران در عصر باستان، صفحه ۸۷)

۱۴۶- گزینه «۲»

(فاطمه سقایی)

قرارگرفتن در عرض‌های جغرافیایی پایین‌تر یا بالاتر، از عوامل مؤثر بر آب‌وهوای کشور ما است؛ چراکه زاویه تابش خورشید در عرض‌های جغرافیایی مختلف، متفاوت است.

(بغرافیای ایران، بغرافیای طبیعی ایران، صفحه‌های ۳۶ و ۳۷)

۱۴۷- گزینه «۱»

(کنکور سراسری ۹۹)

ایران در کمربند خشک و بیابانی کره زمین قرار گرفته است. عامل پرفشار جنب حاره‌ای در تابستان به داخل کشور پیشروی می‌کند و مانع ریزش در دوره گرم سال می‌شود.

(بغرافیای ایران، بغرافیای طبیعی ایران، صفحه ۳۷)

۱۴۸- گزینه «۱»

(فاطمه سقایی)

بخش زیادی از «بیابان لوت» به دلیل قرارگیری در منطقه فشار زیاد جنب حاره‌ای، کمتر از ۳۰ میلی‌متر باران دارد.

«کوپر»، بخشی از بیابان است و به نمکزارهای پف‌کرده‌ای گفته می‌شود که تبخیر شدید، عامل اصلی شکل‌گیری آن است؛ موقعیت ایران به گونه‌ای است که یکی از بزرگ‌ترین کویرهای جهان را به وجود آورده است.

دریاچه حوض سلطان در غرب «دشت کوپر» در استان قم قرار گرفته است.

(بغرافیای ایران، بغرافیای طبیعی ایران، صفحه ۴۳)



۱۴۹- گزینه «۴»

(علیرضا رضایی)

کانون‌های دائمی حداقل در هشت ماه از سال بارش دارند.

(بغرافیای ایران، بغرافیای طبیعی ایران، صفحه ۳۹)

۱۵۰- گزینه «۱»

(فاطمه سقایی)

به محدوده‌ای که با توجه به شکل زمین و شیب ناهمواری‌ها، آب‌های جاری را به سوی پایین‌ترین نقطه آن هدایت کند، حوضه آبریز می‌گویند. با نگاهی به نقشه حوضه‌های آبریز ایران (شکل ۶- صفحه ۵۰ کتاب درسی) درمی‌یابیم که حوضه آبریز فلات مرکزی، بزرگ‌ترین حوضه آبریز کشور است.

(بغرافیای ایران، بغرافیای طبیعی ایران، صفحه‌های ۳۹ و ۵۰)

تاریخ و جغرافیا (۲)

۱۵۱- گزینه «۲»

(ملیحه گرهی)

عباسیان در مواجهه با خلفای فاطمی کوشیدند با استفاده از توان سیاسی و نظامی حکومت سلجوقیان و دیگر متحدان خود، با آن‌ها مقابله کنند. خلافت عباسی همچنین به تبلیغات گسترده‌ای علیه فاطمیان اقدام کرد و به ترفندهای گوناگونی متوسل شد که نشان دهد نسب خلفای فاطمی جعلی است و آنان از نسل علی (ع) و فاطمه (س) نیستند. توجه داشته باشید که عبارات گزینه‌های «۳» و «۴» از جمله اقدامات فاطمیان علیه عباسیان می‌باشد.

(تاریخ (۲)، ظهور اسلام، حرکتی تازه در تاریخ بشر، صفحه‌های ۷۵ و ۷۶)

۱۵۲- گزینه «۱»

(ملیحه گرهی)

پس از به تخت نشستن یزدگرد سوم ساسانی، امور کشور کمی سامان یافت و سپاه ایران با شکست مسلمانان در جنگ جسر (پل) بیشتر متصرفات آنان را پس گرفت.

(تاریخ (۲)، ایران از ورود اسلام تا پایان صفویه، صفحه ۸۱)

۱۵۳- گزینه «۳»

(کنکور سراسری ۱۴۰۱)

دهقانان، دودمان‌های زمین‌داری بودند که از قدرت و نفوذ اقتصادی و پشتوانه اجتماعی و فرهنگی قابل ملاحظه‌ای در خراسان و ماوراءالنهر برخوردار بودند. ایشان در سده‌های نخستین هجری، علاوه بر مشارکت در امور محلی، نقش مهمی در حفظ و انتقال فرهنگ ایرانی از دوره باستان به دوره اسلامی ایفا کردند.

(تاریخ (۲)، ایران از ورود اسلام تا پایان صفویه، صفحه ۹۰)

۱۵۴- گزینه «۴»

(علیرضا رضایی)

مهم‌ترین پیامد سیاسی ظهور حکومت‌های ایرانی، کاهش و زوال تدریجی سلطه سیاسی- نظامی خلفای عباسی بر ایران بود.

(تاریخ (۲)، ایران از ورود اسلام تا پایان صفویه، صفحه ۹۴)

۱۵۵- گزینه «۲»

(علی محمد کرمی)

اندکی پس از برداشتن دولت آل منذر (لخمیان) توسط خسرو پرویز، دست‌های از سپاهیان ساسانی، از قبیله‌های عرب مجاور مرزهای ایران شکست خوردند. بر اثر این واقعه، عظمت قدرت ساسانیان در چشم اعراب فروریخت.

(تاریخ (۲)، ایران از ورود اسلام تا پایان صفویه، صفحه ۸۱)

۱۵۶- گزینه «۴»

(فاطمه سقایی)

هرچه ارتفاع گیاهان افزایش می‌یابد، تعداد گونه‌ها، قد یا بلندی، انبوهی و درجه رشد و همچنین فصل رویش آن‌ها کمتر و کوتاه‌تر می‌شود.

(بغرافیا (۲)، نواحی طبیعی، صفحه ۵۷)

۱۵۷- گزینه «۴»

(فاطمه سقایی)

با حرکت از مدار استوا به سمت مدار رأس‌السرطان و رأس‌الجدی و ناحیه قطبی در نوع و تراکم پوشش گیاهی تفاوت و تنوع پدید می‌آید.

(بغرافیا (۲)، نواحی طبیعی، صفحه‌های ۵۳ تا ۵۷)

۱۵۸- گزینه «۳»

(کنکور سراسری ۱۴۰۱)

در خانواده زبانی آفرو- آسیایی زبان مردم عرب و یهود، زبان قوم سامی است و زبان بعضی از مردم شمال آفریقا، زبان قوم حامی است.

(بغرافیا (۲)، نواحی انسانی، صفحه ۷۰)

۱۵۹- گزینه «۱»

(فاطمه سقایی)

پدیده پخش یا انتشار فرایندی است که طی آن یک موضوع یا پدیده مانند زبان، مذهب، افکار و ایده‌ها، نوآوری، وسایل و ابزار، شیوه زندگی و حتی بیماری از یک مکان به سایر مکان‌ها گسترش می‌یابد.

(بغرافیا (۲)، نواحی انسانی، صفحه ۷۹)

۱۶۰- گزینه «۴»

(زهرا رامیار)

در موضوع بیماری Covid19، این پدیده از یک مکان به مکان‌های مجاور گسترش می‌یابد.

بررسی سایر گزینه‌ها:

گزینه «۱»: گاهی پخش و انتشار از یک فرهنگ به فرهنگ‌های دیگر بدون آنکه فرهنگ‌ها در تماس مستقیم با یکدیگر باشند، اتفاق می‌افتد. امروزه با توجه به گسترش رسانه‌ها، این نوع پخش فرهنگی غالب است و رسانه‌ها نقش عمده‌ای در تغییر سبک زندگی افراد دارند.

گزینه «۲»: گاهی پدیده فرهنگی بدون آنکه دو ناحیه فرهنگی در تماس مستقیم با یکدیگر باشند از ناحیه‌ای به ناحیه دیگر منتقل می‌شود.

گزینه «۳»: در این پخش فرهنگی پدیده از مکان‌های بزرگ‌تر به مکان‌های کوچک‌تر منتقل می‌شود.

(بغرافیا (۲)، نواحی انسانی، صفحه‌های ۷۹ تا ۸۱)

فلسفه دوازدهم

۱۶۱- گزینه «۳»

عقل انسان، به کمک عقل فعال شروع به فعالیت می‌کند و به ادراک حقایق نائل می‌شود.

نکته: دقت کنید که عقل به واسطه عقل فعال به درک حقایق می‌رسد. به عبارتی عقل فعلیت خود را مدیون عقل فعال است.

تشریح سایر گزینه‌ها:

گزینه «۱»: عقل انسان، پرتوی از عالم عقول است که اگر تربیت شود و رشد کند، علاوه بر استدلال کردن، می‌تواند حقایق را آن‌گونه که عقول درک می‌کنند، بیابد و مشاهده کند. بنابراین کاملاً مغایر و ضد عالم عقول نیست.

گزینه «۲»: حقیقت وجودی تمامی عقول مجرد از ماده است. صرفاً در درجه تجرد متفاوت‌اند.

گزینه «۴»: عالم عقول، فوق عالم طبیعت است و نه هم‌مرتبه با آن.

(فلسفه دوازدهم، عقل در فلسفه - قسمت دوم، صفحه‌های ۶۲ و ۶۳)

۱۶۲- گزینه «۳»

کسب معقولات و شناخت مربوط به مرحله عقل بالفعل است. نفس در این مرحله، با کسب معقولات، خود بدل به موجودی عقلانی می‌شود. بنابراین به مقامی می‌رسد که هم بتواند خودش را درک کند و هم در خویش تعقل کند.

مفهوم عقل فعال در فلسفه اسلامی عقلی این چنین است که در بیرون از ذهن انسان به عنوان یک موجود مجرد و غیرمادی و مستقل از آدمی در عالم بالا فرض شده است. در حالی که در فلسفه ارسطو این عقل بالفعل یکی از مراتب و جایگاه‌های خود عقل آدمی است.

بالاترین کمال عقل انسانی در مرحله عقل بالمستفاد قرار دارد که انسان در این مرحله در علم و عمل کامل است. در مرحله عقل بالمستفاد انسان بر تمامی دانش‌هایی که کسب کرده است مسلط است و این شناخت‌های حسی، تجربی، عقلی و همگی را شامل می‌شود.

(فلسفه دوازدهم، عقل در فلسفه - قسمت دوم، صفحه‌های ۶۳ تا ۶۵)

۱۶۳- گزینه «۳»

پذیرش هر اعتقاد و آیینی نیازمند استدلال عقلی است. از نظر این فلاسفه ایمانی ارزشمند است که «پشتوانه» عقلی داشته باشد (پشتیبانی عقل از ایمان). ایمانی که از این پشتوانه تهی است، ارزش چندانی ندارد و چه بسا انسان را به سوی کارهای غلط و اشتباه نیز بکشاند.

(فلسفه دوازدهم، عقل در فلسفه - قسمت دوم، صفحه ۶۵)

۱۶۴- گزینه «۳»

هرچند که استدلال عقلی، شهود و وحی هر سه ابزار مستقل شناخت هستند اما هر سه می‌توانند ما را به حقیقتی واحد برسانند و مؤید و مؤکد یکدیگر می‌باشند.

علا رد سایر گزینه‌ها:

گزینه «۱»: هرچند که بین عقول رابطه طولی برقرار است اما آخرین مرتبه عقل، عقل فعال یا عقل دهم می‌باشد نه عقل انسان. عقل انسان ذاتاً در مرتبه عقل قرار ندارد اما می‌تواند به چنین مرتبه‌ای برسد.

گزینه «۲»: در مرتبه عقل هیولانی انسان فعلاً هیچ ادراکی را کسب نکرده است اما آمادگی لازم برای کسب حقایق را دارد.

گزینه «۴»: اولاً بین عقول تسلسل در معنای فلسفی آن حاکم نیست؛ چراکه این رابطه طولی ختم به یک واجب‌الوجود بالذات (خدا) می‌شود. دوماً تمامی عقول از عقلی دیگر به‌وجود نیامده‌اند. عقل اول مخلوق بی‌واسطه خدا می‌باشد.

(فلسفه دوازدهم، عقل در فلسفه - قسمت دوم، صفحه‌های ۶۳ تا ۶۴)

۱۶۵- گزینه «۴»

حیات عقلانی در قرن دو به مرحله نهایی رشد خود نرسید. بلکه نسبت به دوره‌های قبل پیشرفت چشمگیری داشت در حالی که پس از آن همچنان فلاسفه بی‌نظیری را همچون فارابی و ابن‌سینا مشاهده می‌کنیم.

(فلسفه دوازدهم، آغاز فلسفه در جهان اسلام، صفحه‌های ۷۰ و ۷۱)

۱۶۶- گزینه «۲»

حیات عقلی مسلمانان با ظهور اسلام آغاز شد و سپس با آغاز بحث‌های اعتقادی منجر به ظهور نهضت ترجمه در قرن دوم و حیات فلسفی در قرن سوم گردید.

نکته مهم درسی:

در پاسخ‌گویی به سؤالات متنی به دنبال کلیدواژه‌های مهم متن باشید. و از طریق آن حذف گزینه کنید.

تشریح گزینه‌های دیگر:

گزینه «۱»: حیات عقلی زمین حاصل خیز درخت علوم می‌باشد. توجه به عقل و فکر حرکت به سمت دانش و رشد حیات علمی و به تبع آن رشد حیات فلسفی را در پی دارد.

گزینه «۳»: نهضت ترجمه منجر به آشنایی اندیشمندان مسلمان با فلسفه یونان گردید اما سبب شد با نقد و بررسی آن نظام فلسفی نوینی را پایه‌ریزی کنند، پس صرفاً تقلید و احیا نبود.

گزینه «۴»: رابطه علی و معلولی به صورت برعکس بیان شده است. استفاده از روش‌های خاص و بدیع پیامبر در جامعه اسلامی منجر شد که فرصت تفکر و اندیشه‌ورزی برای مردم فراهم آید.

(فلسفه دوازدهم، آغاز فلسفه در جهان اسلام، صفحه‌های ۷۲ و ۷۳)

۱۶۷- گزینه «۳»

ویژگی اصلی حکمت مشاء همان صورت استدلالی آن و الگو گرفتن از ارسطو است و مؤسس این حکمت در جهان اسلام فارابی است.

رد گزینه‌های دیگر:

گزینه «۱»: مؤسس اول حکمت مشاء ارسطو است.

گزینه «۲»: ارسطو بیش از هر چیز در فلسفه به قیاس برهانی توجه داشت. گزینه «۴»: فارابی در فلسفه سیاست نزدیک افلاطون (استاد ارسطو) است نه خود ارسطو.

(فلسفه دوازدهم، آغاز فلسفه در جهان اسلام، صفحه ۷۴)

۱۶۸- گزینه «۱»

وی به علت آشنایی عمیق با تعالیم اسلام، توانست آموخته‌های خود از افلاطون و ارسطو و سایر فیلسوفان گذشته را در یک نظام فلسفی جدید عرضه کند و فلسفه مشائی را در جهان اسلام بنا نهد. از این رو پس از ارسطو لقب «معلم» گرفت و به «معلم ثانی» شهرت یافت.

نکته: دقت کنید که فارابی هرچند با تعالیم فلاسفه یونان آشنایی داشت؛ اما آنچه که آن را تحت عنوان معلم ثانی مطرح کرد نظام فلسفی جدید آن در جهان اسلام بود.

(فلسفه دوازدهم، آغاز فلسفه در جهان اسلام، صفحه ۷۶)



۱۶۹- گزینه ۲»

(حسن صدری)

فارابی مدینه جاهله را در مقابل مدینه فاضله قرار می‌دهد و معتقد است که مهم‌ترین تفاوت آن با مدینه فاضله، در هدف آن است.

تکلیف: توجه به سلامت جسم و لذت‌های دنیوی در مدینه فاضله نیز ارزشمند است. تفاوت این است که در مدینه جاهله فقط به همین امر توجه می‌شود، اما در مدینه فاضله در کنار توجه به دنیا، توجه به آخرت نیز مطرح است (رد گزینه ۱).

(فلسفه دوازدهم، آغاز فلسفه در جهان اسلام، صفحه ۷۷)

۱۷۰- گزینه ۲»

(نیما جواهری)

بهترین مدینه‌ها، از نظر فارابی، مدینه‌ای است که مردم آن به اموری مشغول هستند و به فضایی آراسته‌اند که مجموعه مدینه را به سوی سعادت می‌برد. دو نکته باعث نادرستی گزینه دوم این تست می‌شود:

۱- اینکه فارابی معیار را بر نحوه زندگی و رفتارها و باورهای مردم مدینه می‌گذارد و نه صرفاً خواسته و هدفشان. مردم مدینه جاهله هم دنبال سعادت هستند، ولی سعادت را کامل نفهمیده و فقط به دنبال لذت و سلامتی جسم‌اند. پس فقط طلب سعادت مهم نیست، بلکه باید اعمال و ارزش‌های جامعه ساماندهی شود.

۲- دوم اینکه فارابی سعادت را امری جمعی و مربوط به کل جامعه می‌داند و سعادت حقیقی را امری شخصی و فردی نمی‌داند. سعادت فرد در گرو سعادت جامعه است و نباید با آن تقابلی داشته باشد.

بررسی سایر گزینه‌ها:

گزینه «۱»: از نظر فارابی، ریاست جامعه باید برعهده کسی باشد که روحی بزرگ و سرشتی عالی دارد و به عالی‌ترین درجات تعقل رسیده و می‌تواند احکام و قوانین الهی را دریافت کند؛ بنابراین رهبر حقیقی جامعه کسی جز پیامبر خدا نیست.

گزینه «۲»: هر چند فارابی دریافت قوانین و وحی خدا را شرط می‌داند و رهبر حقیقی از نظر او پیامبر خداست؛ اما دقت کنید که این نظر بدین معنی نیست که به‌جز پیامبر کسی دیگر نباید رهبر باشد. پس از پیامبر نیز در میان جامعه، آن‌هایی که بیشترین شرایط لازم را از بین شرایط زعیم دارا باشند می‌توانند هدایت جامعه را در دست بگیرند.

گزینه «۳»: تقسیم و توزیع نقش‌ها، فرصت‌ها و قدرت در مدینه فاضله یکسان و برابر نیست و بر مبنای توانایی‌ها و شایستگی‌ها انجام می‌شود. فارابی مدینه فاضله را به بدنی سالم تشبیه می‌کند که هر عضو آن متناسب با ویژگی خود وظیفه‌ای برعهده دارد و آن وظیفه را به نحو احسن انجام می‌دهد. همان‌گونه که در اعضای بدن، برخی بر برخی تقدم دارند، برخی از اعضای جامعه نیز بر برخی دیگر مقدم‌اند؛ مثلاً همان‌طور که قلب بر همه اعضای بدن ریاست دارد، در مدینه فاضله هم باید کسی که ویژگی‌های ممتازی دارد، بر مردم ریاست کند.

(فلسفه دوازدهم، آغاز فلسفه در جهان اسلام، صفحه‌های ۷۶ و ۷۷)

فلسفه یازدهم

۱۷۱- گزینه ۲»

(حسن صدری)

رفتار متواضعانه و همراه با احترام سقراط موجب شده بود جوانان زیادی مجذوبش شوند. دقت کنید که سقراط اخلاق و منش جذابی داشت؛ اما این ویژگی عامل اصلی جذب جوانان نبود.

(فلسفه یازدهم، زندگی براساس انریشه، صفحه ۳۶)

۱۷۲- گزینه ۲»

(سپا یعقوبزاده صابری)

من هم با تهیدستان و هم با توانگران همنشینی می‌کنم تا از من بپرسند و به سخنان من گوش فرا دهند ... این رسالتی است که خداوند با ندهای غیبی و در رؤیایاها برعهده من نهاده است.

(فلسفه یازدهم، زندگی براساس انریشه، صفحه ۳۸)

۱۷۳- گزینه ۱»

(حسن صدری)

«سخن» سروش معبد دلفی این بود که داناترین شما مردم سقراط است. اما «راز پیام» سخن سروش معبد دلفی این بود که داناترین شما کسی است که مانند سقراط بداند که هیچ نمی‌داند (رد گزینه ۳).

(فلسفه یازدهم، زندگی براساس انریشه، صفحه ۴۰)

۱۷۴- گزینه ۲»

(سپا یعقوبزاده صابری)

سقراط باور خود به خداوند را از طریق باور خود به آثار و صفات او اثبات می‌کند (رسیدن از آثار به خود شیء / از معلول به علت). مانند رسیدن از انبساط فلز (معلول) به وجود حرارت (علت آن).

(فلسفه یازدهم، زندگی براساس انریشه، صفحه ۴۱)

۱۷۵- گزینه ۴»

(نیما جواهری)

سقراط باور خویش به خدا را براساس باورش به وجود علم و قدرت و عدالت فوق بشری اثبات کرد. بنابراین مبنای برهان او این است که یک شیء بر آثار و صفات خود تقدم دارد. همان‌گونه که انسان هست و سپس اوصاف انسانی معنا می‌یابند. همان‌طور که ابتدا اسب وجود دارد و سپس وجود زین و لگام اسب معنا دارد. پس اگر کسی به صفات و لوازم و آثار یک شیء باور دارد می‌توانیم به اعتقاد او به خود آن شیء پی ببریم.

بررسی سایر گزینه‌ها:

گزینه «۱»: ملتوس برای ادعای خود شواهدی ذکر کرد و در پایان از دادگاه برای سقراط درخواست مجازات مرگ نمود.

گزینه «۲»: سقراط اتهام ملتوس را نپذیرفت و تلاش کرد در برابر آن از خود دفاع کند.

گزینه «۳»: از نظر سقراط دانای حقیقی فقط خداست؛ اما این بدان معنا نیست که ما انسان‌ها نمی‌توانیم چیزی بدانیم! منظور از دانای حقیقی بودن خدا این است که فقط خداست که همه چیز را می‌داند و جهل و نادانی به او راه ندارد.

(فلسفه یازدهم، زندگی براساس انریشه، صفحه‌های ۳۹ تا ۴۱)

۱۷۶- گزینه ۱»

(سپا یعقوبزاده صابری)

خود اصل امکان شناخت امری بدیهی و روشن است و نیازی به استدلال ندارد (رد گزینه ۲).

البته دقت کنید که همین امر بدیهی نیز گاه چه در گذشته و چه در حال در ورطه انکار قرار گرفته است (رد گزینه ۳).

دقت کنید که مابه‌ازای شناخت ذهنی یک شیء خارجی مصداقی خارجی است نه تصویری ذهنی (رد گزینه ۴). ولی با این حال هر شناختی هم شناخت یک امر واقعی نیست.

(فلسفه یازدهم، امکان شناخت، صفحه‌های ۳۵ و ۳۶)



۱۷۷- گزینه «۴»

(نیما پورهری)

معنا و مفهوم معرفت و شناخت، روشن است و نیازی به تعریف ندارد. وقتی که از کودکی می‌پرسیم «هی دانی توپت کجاست؟» و او می‌گوید «آری، می‌دانم» نسبت به معنای «می‌دانم» آگاه است. اگر ابهامی هم از جهت کلمه و لغت باشد، حداکثر با بیان معادلی ابهام رفع می‌شود؛ مثلاً می‌گوییم معرفت، همان دانستن و آگاهی نسبت به چیزی است (تعریف لغوی است، زیرا شناخت یک مفهوم روشن است و نهایتاً تعریف ما از جهت شرح کلمه و لغت است). ← (رد بخش اول گزینه‌های ۱ و ۳)

به عبارت دیگر، وقتی کسی می‌گوید: «توپ آنجاست» بدین معناست که او به وجود توپ در آنجا آگاه و مابهازای آگاهی او، یک توپ است که در آنجاست. (مابهازای شناخت خود شیء در خارج است، نه تصور ذهنی آن!) ← (رد بخش دوم گزینه‌های ۱ و ۲)

(فلسفه یازدهم، امکان شنافت، صفحه ۴۶)

۱۷۸- گزینه «۴»

(نیما پورهری)

همین که ما با طرف مقابل خود صحبت می‌کنیم، یا لیوان آبی را برمی‌داریم و می‌نوشیم، یا از عمل کسی خوشحال یا عصبانی می‌شویم، گویای آن است که ما به امکان شناخت خود پی برده‌ایم. آری اگر رفتاری غیر از این از ما سر می‌زد، می‌توانستیم بگوییم که در توانایی دانستن خود شک داریم.

(فلسفه یازدهم، امکان شنافت، صفحه‌های ۳۷ و ۳۸)

۱۷۹- گزینه «۳»

(کتاب آبی)

این مورد (پی بردن به یک خطا، و اصلاح آن و جایگزینی‌اش با یک تبیین درست) بیانگر تصحیح شناخت است.

(فلسفه یازدهم، امکان شنافت، صفحه ۳۸)

۱۸۰- گزینه «۳»

(سبا پعفرزاده صابری)

ظاهر عبارات مطرح شده نشان از این دارد که فرد به شناخت اشتباه قبلی پی برده و در پی شناخت جدیدی است. پیشرفت پیوسته دانش نشان از امکان شناخت دارد که توأم با قبول خطا بودن برخی از شناخت‌ها در انسان است. توجه کنید که این دانش‌آموز شناخت خود را تصحیح کرده است، نه تکمیل! (رد گزینه ۴)

(فلسفه یازدهم، امکان شنافت، صفحه ۳۸)

منطق

۱۸۱- گزینه «۳»

(سبا پعفرزاده صابری)

اگر بین دو امری که در استدلال تمثیلی مطرح شده همبستگی بالا موجود باشد استدلال قوی‌تر است.

علت رد سایر گزینه‌ها:

گزینه «۱»: حتی با وجود احتمالی بودن استدلال تمثیلی ارزش منطقی دارد.

گزینه «۲»: برای استدلال تمثیلی می‌توان نقد انجام داد.

گزینه «۴»: تمثیل و استدلال دو امر جداگانه هستند و هیچ‌یک نتیجه دیگری نیست.

(منطق، اقسام استدلال استقرایی، صفحه‌های ۳۲ تا ۳۴)

۱۸۲- گزینه «۲»

(سین آفونری راهنمایی)

گزینه «۱»: با این که تمثیل دارد اما استدلال تمثیلی نیست؛ چرا که نتیجه و حکمی از این شباهت گرفته نشده است و صرفاً دو امر جزئی بدون بیان حکم به یکدیگر نسبت داده شده است.

گزینه «۳»: صرفاً قضیه است. نتیجه‌گیری ندارد.

گزینه «۴»: درست است که رتبه برتر را تشبیه به کامپیوتر کرده ولی حکمش تعمیم مواردی به همه است نه استدلال تمثیلی.

(منطق، اقسام استدلال استقرایی، صفحه‌های ۳۲ تا ۳۴)

۱۸۳- گزینه «۳»

(سین آفونری راهنمایی)

گزینه «۳» تأیید و پذیرش این استدلال است نه نقد آن. به عبارتی با گفتن این جمله سعی در تأیید این داشته که استفاده از سخنان بزرگان امری بهبود یافته است.

بررسی سایر گزینه‌ها:

گزینه‌های «۱»، «۲» و «۴» استدلال مربوطه را با آوردن استدلال تمثیلی مخالف و یا بیان وجوه اختلاف نقد کرده‌اند.

(منطق، اقسام استدلال استقرایی، صفحه ۳۴)

۱۸۴- گزینه «۱»

(علیرضا تقی‌پور)

استقرا، استدلالی است که در آن ذهن انسان از جزئی به کلی سیر می‌کند، یعنی چند مورد جزئی را مشاهده می‌کند و سپس حکم کلی به‌دست می‌آورد.

توضیح نکات درسی:

اقسام استدلال: ۱- تمثیل: سرایت دادن حکم یک موضوع به موضوع دیگر به دلیل مشابهت آن دو با یکدیگر ۲- استقرا: سیر ذهن از جزئی به کلی ۳- قیاس: سیر ذهن از کلی به جزئی

(منطق، اقسام استدلال استقرایی، صفحه‌های ۳۵ تا ۳۷)

۱۸۵- گزینه «۳»

(علیرضا نصیری)

در اینجا با بررسی تمام افراد یک محله، حکمی کلی در مورد میانگین درآمد همه افراد یک منطقه (که محدوده‌ای بسیار وسیع‌تر از یک محله است) داده شده است. از آنجایی که افراد یک محله به‌خصوص نشانگر و نماینده همه اقشار نیستند، بنابراین شرط دوم یک استقرای تعمیمی قوی رعایت نشده است.

بررسی گزینه‌ها:

گزینه «۱»: یکی از شروط استقرای تعمیمی قوی، کافی و مناسب بودن تعداد نمونه‌هاست. ما نمی‌توانیم با بررسی دو آزمون گذشته نتیجه بگیریم که علی آزمون بعدی را هم حتماً ۲۰ خواهد گرفت.

گزینه «۲»: در این نمونه فرد با بررسی فقط یک نمونه، حکمی کلی در مورد تمامی موبایل‌ها داده است. بنابراین شرط کافی بودن تعداد نمونه‌ها را رعایت نکرده است.

گزینه «۴»: در این گزینه نیز تعداد نمونه‌ها کافی نیستند و بنابراین استقرای تعمیمی مطرح شده قوی نیست. از روند نزولی قیمت دلار در یک روز، نمی‌توان پیش‌بینی کرد که در طول هفته نیز کاهش قیمت خواهد داشت.

(منطق، اقسام استدلال استقرایی، صفحه ۳۷)



۱۸۶- گزینه «۴»

(علیرضا نمیری)

در استقرای تعمیمی ما از موارد جزئی به حکم کلی می‌رسیم - استقرای تمثیلی از سایر انواع استدلال‌ها ضعیف‌تر است. - در استنتاج بهترین تبیین ما حالات مختلف را بررسی و رد می‌کنیم و سرانجام گزینه‌ای را که بیشترین شانس را دارد بر می‌گزینیم.

بررسی گزینه‌ها:

گزینه «۱»: استقرای تعمیمی قوی در ساخت مبنای علوم تجربی نقش دارد نه در آموزش آن - استقرای تمثیلی هرگز یقینی نخواهد بود - در استنتاج بهترین تبیین لزوماً تمام حالات بررسی نمی‌شوند، برخی از حالات بررسی می‌شوند. گزینه «۲»: شرط استقرای تعمیمی قوی زیاد بودن تعداد نمونه‌ها نیست، مناسب بودن تعداد نمونه‌هاست. در جایی که کلاً سه نمونه برای بررسی وجود دارد، بررسی کردن دو نمونه می‌تواند یک استقرای تعمیمی قوی تشکیل دهد درحالی‌که نمونه‌های زیادی نیست - آنچه در ادبیات تشبیه نامیده می‌شود خود تمثیل است، نه استقرای تمثیلی - این مورد درست است. گزینه «۳»: این مورد درست است؛ در یک استقرا هر چقدر که تعداد نمونه‌های بررسی شده زیاد باشد، باز هم ممکن است نتیجه‌ای اشتباه حاصل شود - در استقرای تمثیلی حکم کلی به دست نمی‌آید، بلکه تنها یک حکم جزئی استنباط می‌شود - استنتاج بهترین تبیین نیز نوعی از استقرا است پس هیچ‌گاه یقینی نخواهد بود.

(منطق، اقسام استدلال استقرایی، صفحه‌های ۴۲ تا ۳۹)

۱۸۷- گزینه «۴»

(سبا بعفرزاده صابری)

هنگامی که می‌گوییم جملات ناقص قضیه نیستند. منظور جملات ناتمام است که هنوز حکم قضیه در آن‌ها تکمیل نشده است. در عبارت گزینه چهارم هر چند موضوع قضیه ذکر نشده ولی قضیه ناتمام نیست و حکم بیان شده است و یک جمله خبری کامل بامعناست.

علت رد سایر گزینه‌ها:

گزینه «۱»: یکی از ویژگی‌های قضیه خبری بودن آن است. برخیز و بیا هر دو فعل امر بوده در نتیجه جمله از نوع انشایی است که قضیه محسوب نمی‌شود.

گزینه «۲»: ویژگی دیگر قضایای منطقی تام بودن آن‌ها می‌باشد یعنی جمله خبری بایستی به صورت کامل مطرح شود و شنونده منتظر ادامه خبر نباشد. در این عبارت حرف ربط که آمده است که نشان‌دهنده اتصال دو جمله می‌باشد اما بخش دوم آن ذکر نشده اکنون که گل سعادتت پر بار است؟ گزینه «۳»: اولاً ابتدای جمله حرف «که» نشان‌دهنده وابسته بودن جمله است و ثانیاً معنای عبارت پرسشی است.

(منطق، قضیه عملی، صفحه‌های ۵۵ و ۵۶)

۱۸۸- گزینه «۳»

(کتاب آبی)

برای مثال در عبارت «پایتخت ایران تهران است» هر چند جای موضوع و محمول عوض شده اما همچنان از لحاظ منطقی تهران موضوع است نه محمول.

تشریح سایر گزینه‌ها:

گزینه «۱»: در قضیه عملی، محمول وصف و حالت موضوع است. گزینه «۲»: الزاماً مقدم در ابتدای جمله نمی‌آید و گاهی اوقات بعد از تالی ذکر می‌شود.

گزینه «۴»: همه جمله‌ها قابلیت صدق و کذب ندارند مانند امر و نهی.

(منطق، قضیه عملی، صفحه‌های ۵۵ تا ۵۷)

۱۸۹- گزینه «۲»

(علیرضا نمیری)

معادل شرطی قضیه «هیچ دیپلمه‌ای کم‌تر از ۱۲ سال درس نخوانده»، «اگر کسی دیپلم داشته باشد، کم‌تر از ۱۲ سال درس نخوانده» می‌باشد. همچنین اگر بخواهیم معادل معنایی برای این گزینه در نظر بگیریم، «اگر کسی دیپلم داشته باشد، حداقل ۱۲ سال درس خوانده» نیز قابل قبول خواهد بود.

بررسی سایر گزینه‌ها:

گزینه «۱»: معادل شرطی قضیه «هر دانشجویی کارت دانشجویی دارد»، «اگر کسی دانشجو باشد، کارت دانشجویی دارد» است که در گزینه به صورت وارونه مطرح شده است.

گزینه «۳»: معادل شرطی قضیه «هر بزرگسالی که رانندگی بلد است می‌تواند گواهی‌نامه بگیرد»، «اگر بزرگسالی رانندگی بلد باشد، می‌تواند گواهی‌نامه بگیرد» نه آنچه که در گزینه مطرح شده است.

گزینه «۴»: معادل شرطی قضیه «هر ایرانی شناسنامه دارد»، «اگر فردی ایرانی باشد، شناسنامه دارد» است نه آنچه که در گزینه آورده شده است.

(منطق، قضیه عملی، صفحه ۵۶)

۱۹۰- گزینه «۴»

(نیما پواهری)

قضیه‌ای که حکمی را به افراد محدودی نسبت می‌دهد یا سلب می‌کند قطعاً یک قضیه محصوره است. زیرا فقط در قضیه محصوره است که می‌توان محمولی را به افراد متعدد و مختلف نسبت داد ولی در قضیه شخصی موضوع همواره یک امر خاص یا یک مجموعه افراد مشخص است که حکم به کل آن نسبت داده می‌شود یا از کل آن سلب می‌شود، نه تک‌تک افراد آن و به‌طور جداگانه.

بررسی سایر گزینه‌ها:

گزینه «۱»: قضیه شخصی هم ممکن است است وصفی را به چیزی نسبت دهد. مثلاً: «علی انسان باهوشی است»

گزینه «۲»: قضیه شخصی هم ممکن است به وجود و واقعیت داشتن چیزی حکم بدهد. مثلاً: «حسن موجود است»

گزینه «۳»: حکم درباره یک مجموعه مشخص و معین هم ممکن است شخصی باشد. مثلاً: «مجموعه اعداد طبیعی نامتناهی است.»

(منطق، قضیه عملی، صفحه ۵۸)

فلسفه یازدهم

۱۹۱- گزینه «۲»

(کتاب آبی)

سقراط هیچ کتابی ننوشت، اما سراسر حیاتش را با فلسفه سپری کرد (نه اینکه نوشته باشد اما از بین رفته باشد).

(فلسفه یازدهم، زندگی براساس اندیشه، صفحه‌های ۳۶ و ۳۷)

۱۹۲- گزینه «۲»

(نیما پواهری)

سقراط می‌گفت: «از گشت‌وگذار در شهر جز این مقصودی ندارم که شما جوانان و بزرگسالان را متقاعد سازم که نباید جسم و مال و ثروت را بر کمال نفس خود ترجیح دهید (باید کمال نفس را ترجیح داد، نه این‌که توجه خود را تماماً معطوف به آن ساخت) و به شما یادآوری کنم که ثروت، فضیلت نمی‌آورد، بلکه از فضیلت است که ثروت و هر چه که برای فرد و جامعه سودمند است، به دست می‌آید...»

(فلسفه یازدهم، زندگی براساس اندیشه، صفحه ۳۸)



۱۹۳- گزینه «۳»

(علیرضا نصیری)

ملتوس در دادگاه دو اتهام به سقراط وارد کرد: (۱) گمراه کردن جوانان و (۲) انکار خدایانی که همه به آن‌ها باور دارند (رد گزینه ۴). سقراط در رد اتهام بی‌خدایی استدلالی مطرح کرد که باور خودش به خدا را ثابت می‌کرد. او چنین استدلال کرد که: فردی که به صفات و آثار چیزی باور دارد باید به خود آن چیز هم باور داشته باشد و از آنجا که سقراط به صفات خدایی باور دارد، در نتیجه باید به خود خدا نیز معتقد باشد. بنابراین سقراط در این استدلال از پذیرش صفات خدا به پذیرش وجود خدا می‌رسد.

دقت کنید که بیان سقراط بیشتر استدلالی است تا تمثیلی و ثانیاً پذیرش یک امر مقدم بر پذیرش صفات آن است، نه برعکس! (رد گزینه ۱)

(فلسفه یازدهم، زندگی براساس اندیشه، صفحه‌های ۳۹ و ۴۱)

۱۹۴- گزینه «۱»

(علیرضا تقی‌پور)

سقراط باور خود به خدا را از طریق باور خود به آثار و اوصاف خدا ثابت می‌کند. بنابراین در استدلال خود به نوعی از معلول به علت می‌رسد.

(فلسفه یازدهم، زندگی براساس اندیشه، صفحه ۴۱)

۱۹۵- گزینه «۳»

(کتاب آبی)

سخن سقراط مبنی بر اینکه دانای حقیقی فقط خداست؛ بدین معنی نیست که انسان بهره‌ای از شناخت ندارد و شناخت فقط از آن خداست. بلکه منظور این است که فقط خداوند است که همه چیز را می‌داند و جهل و نادانی به او راهی ندارد.

(فلسفه یازدهم، زندگی براساس اندیشه، صفحه‌های ۳۰ و ۴۱)

۱۹۶- گزینه «۲»

(کتاب آبی)

وقتی می‌گوییم انسان می‌تواند خطا بکند، معنایش این است که می‌تواند اشیا را بشناسد در عین حال امکان خطا هم وجود دارد. اما سایر گزینه‌ها هر کدام به نحوی هرگونه شناخت انسان را انکار می‌کنند.

به عبارتی گزینه «۲» نشان از خطاپذیری شناخت است؛ اما سایر گزینه‌ها انکار امکان شناخت می‌باشد.

(فلسفه یازدهم، امکان شناخت، صفحه ۴۵)

۱۹۷- گزینه «۱»

(علیرضا نصیری)

مفهوم شناخت، مفهومی بدیهی است که هر کسی آن را می‌فهمد. از طرفی هیچ مفهومی واضح‌تر از شناختن نیست تا بتوان از آن یک تعریف مفهومی ارائه داد (تأیید گزینه ۱). حال ممکن است که در الفاظ ابهامی وجود داشته باشد (رد گزینه ۴) و در این صورت باید تعریفی لفظی از آن ارائه داد تا ابهام به‌وجود آمده برطرف شود، اما قطعاً ما همواره به این تعریف لفظی نیازمند نیستیم (رد گزینه ۳). امکان ارائه دادن تعریف مصداقی از شناخت نیز ممکن است. مثلاً با بیان کردن چند مورد از شناخت‌هایی که هرکس دارد این موضوع را برای او روشن کنیم (رد گزینه ۲).

(فلسفه یازدهم، امکان شناخت، صفحه ۴۶)

۱۹۸- گزینه «۱»

(علیرضا نصیری)

ما اشیاء پیرامون خود را می‌شناسیم و از این طریق با آن‌ها ارتباط برقرار می‌کنیم. بنابراین انسان نمی‌تواند بدون داشتن شناختی از اشیاء با آن‌ها ارتباط برقرار کند.

بررسی سایر گزینه‌ها:

گزینه «۲»: طبق متن کتاب درسی انسان در مورد گذشته و آینده (که فعلاً موجود نیستند) می‌اندیشد و شناختی حاصل می‌کند. از طرفی می‌دانیم که شناخت انسان گاهی به تصورات خیالی تعلق می‌گیرد (اسطوره‌ها و افسانه‌ها) به همین خاطر است که علاوه بر موجودات انسان می‌تواند شناختی نسبت به معدومات نیز داشته باشد.

گزینه «۳»: استفاده مختلف از اشیاء نشان‌دهنده شناخت ما از آن‌هاست. اما این موضوع بدین معنا نیست که شناخت ما درست است. شناخت ما در مورد یک شیء می‌تواند در بخش‌هایی اشتباه باشد و همچنان قادر باشیم که از آن استفاده کنیم.

گزینه «۴»: آموزش‌پذیری نشانگر این است که شناخت انسان قابلیت گسترش دارد اما نامحدود و بی‌کرانگی شناخت را نمی‌توان از صرف مفهوم آموزش استنباط کرد.

(فلسفه یازدهم، امکان شناخت، صفحه‌های ۳۵ و ۴۶)

۱۹۹- گزینه «۳»

(کتاب آبی)

البته ما می‌دانیم که حقایق بسیاری وجود دارد که هنوز انسان نتوانسته آن‌ها را بشناسد. همچنین ممکن است ما در توانایی خود برای شناخت برخی امور شک کنیم؛ مثلاً با خود بگوییم که «آیا ما می‌توانیم به همه اسرار مغز پی ببریم؟» اما این شک، غیر از شک در امکان اصل شناخت است.

(فلسفه یازدهم، امکان شناخت، صفحه‌های ۴۷ و ۴۸)

۲۰۰- گزینه «۱»

(کتاب آبی)

پیشرفت دانش بشری، خود دلیلی بر توانایی بشر برای رسیدن به معرفت است. یکی از راه‌های این پیشرفت پی بردن به اشتباهات گذشتگان و تصحیح آن‌ها است؛ مثلاً منجمان قدیم، عموماً فکر می‌کردند که خورشید به دور زمین می‌گردد و زمین مرکز جهان است. اما منجمان جدید پی بردند که این نظر اشتباه بوده و زمین به دور خورشید در حرکت است.

تشریح سایر گزینه‌ها:

گزینه‌های «۲» و «۴»: بشر وجود اشتباه و حقایقی را که هنوز نتوانسته آن‌ها را بشناسد، به معنای ناتوانی در کسب معرفت تلقی نمی‌کند.

گزینه «۳»: دستیابی انسان به دانش‌های مختلف در شاخه‌های گوناگون علم، نتیجه تلاش او برای درک خود و جهان پیرامون خویش است.

(فلسفه یازدهم، امکان شناخت، صفحه ۴۸)



روان‌شناسی

۲۰۱- گزینه «۲»

(موسا عفتی)

هر چهار نفر بو را احساس کرده و به آن توجه کرده‌اند، اما فقط محمد درصد رفیع آن بوده، به آشپزخانه رفته و آن را ادراک کرده است.

(روان‌شناسی، احساس، توجه، ادراک، صفحه‌های ۶۹ و ۷۰)

۲۰۲- گزینه «۴»

(مهوری پاهری)

تحریک هر یک از گیرنده‌های حسی تابع شدت محرک است؛ یعنی تحریک حواس از سوی محرک باید به میزان خاصی برسد تا آن عضو تحریک حسی شود؛ مثلاً صدا باید به شدت خاصی برسد تا گوش ما آن را بشنود.

(روان‌شناسی، احساس، توجه، ادراک، صفحه ۷۱)

۲۰۳- گزینه «۱»

(فرهار علی‌نژاد)

به همه چیزهایی که در دامنه توجه ما قرار می‌گیرد، آگاهی کامل نداریم. مثال گزینه «۱» نشان می‌دهد شخص از محرک صوتی (حرف‌زدن طرف مقابل) آگاهی نسبی دارد و آگاهی‌اش کامل نیست (از محتوای حرف‌های او اطلاعی ندارد).

(روان‌شناسی، احساس، توجه، ادراک، صفحه‌های ۷۳، ۷۶، ۷۸ و ۸۰)

۲۰۴- گزینه «۳»

(همیرضا توکلی)

گزاره اول اشاره دارد به پدیده گوش به زنگی که در آن، خستگی باعث تأخیر در پاسخ به محرک می‌شود.

گزاره دوم اشاره دارد به پدیده آماده‌سازی که در آن، شناخت محرک تحت تأثیر ارائه پیشین قرار می‌گیرد و دریافت بعدی تسهیل می‌شود.

گزاره سوم اشاره به عوامل ایجاد تمرکز و تغییر درونی محرک‌ها دارد.

(روان‌شناسی، احساس، توجه، ادراک، صفحه‌های ۷۳، ۷۶ و ۷۸)

۲۰۵- گزینه «۴»

(مهوری پاهری)

گزینه	علامت هدف	نحوه گزارش حضور علامت	وضعیت علامت	موقعیت ردیابی علامت
۱	ابتلا به کرونا	بستری کردن بیمار	غائب	هشدار کاذب
۲	حضور دزد	به صدا درآمدن آزر خودرو	غائب	هشدار کاذب
۳	بارش برف	اعلام تعطیلی مدارس	غائب	هشدار کاذب
۴	آلودگی هوا	استفاده از ماسک	حاضر	اصابت

(روان‌شناسی، احساس، توجه، ادراک، صفحه ۷۷)

۲۰۶- گزینه «۳»

(کتاب آبی)

آزمایش اینگهوس مربوط به اثر گذشت زمان در حافظه است که کاهش فاصله زمانی بین یادگیری و یادآوری یک مطلب، می‌تواند از فراموشی ناشی از آن جلوگیری کند.

(روان‌شناسی، حافظه و علل فراموشی، صفحه‌های ۱۰۰، ۱۰۱ و ۱۰۶)

۲۰۷- گزینه «۱»

(موسا عفتی)

رمزگردانی به صورت‌های مختلف صورت می‌گیرد. کودکان به صورت جزء به جزء اطلاعات را رمزگردانی می‌کنند. در حالی که بزرگسالان به صورت کلی و خلاصه رمزگردانی می‌کنند. رمزگردانی جزء به جزء شامل جزئیات یک موضوع یا رویداد است. در حالی که رمزگردانی کلی دربرگیرنده خلاصه موضوع است. در رمزگردانی جزء به جزء امکان خطای بیشتری وجود دارد. به همین دلیل به حافظه کودکان نمی‌توان اعتماد کرد.

(روان‌شناسی، حافظه و علل فراموشی، صفحه ۹۲)

۲۰۸- گزینه «۲»

(فرهار علی‌نژاد)

حافظه در هر یک از مراحل سه‌گانه (رمزگردانی - ذخیره‌سازی یا اندوزش - بازیابی) امکان خطا دارد. ممکن است در مراحل اول و دوم مشکلی وجود نداشته باشد، اما مشکل در بازیابی به عدم یادآوری خاطرات منجر شود.

(روان‌شناسی، حافظه و علل فراموشی، صفحه‌های ۹۱ تا ۹۴)

۲۰۹- گزینه «۲»

(همیرضا توکلی)

گزینه «۲» اشاره دارد به رمزگردانی دیداری همراه با تصویری در حالی که سایر گزینه‌ها اشاره‌ای به مرحله رمزگردانی ندارند.

(روان‌شناسی، حافظه و علل فراموشی، صفحه‌های ۱۰۵ تا ۱۰۹)

۲۱۰- گزینه «۱»

(موسا عفتی)

انواع حافظه	نوع رمزگردانی	ظرفیت یا گنجایش اندوزش	زمان بازیابی
حسی	حسی	نامحدود	حدود نیم ثانیه
کوتاه‌مدت	حسی (همراه با توجه)	7 ± 2 ماده	چند دقیقه
بلندمدت	عمدتاً معنایی	نامحدود	از چند دقیقه تا آخر عمر

(روان‌شناسی، حافظه و علل فراموشی، صفحه ۹۷)

اقتصاد

۲۱۱- گزینه «۳»

(سارا شریفی)

(الف) صحیح است.

(ب) نادرست است؛ در سطح دستمزد ۲ میلیون تومان (برای هر ماه) بازار با مازاد تقاضا روبه‌رو است. در این سطح از دستمزد به دلیل پایین بودن آن، مؤسسات و بنگاه‌ها تمایل زیادی به استخدام نیروی کار دارند ولی نیروی کار حاضر به استخدام با این سطح از دستمزد نیست. در نتیجه کارفرمایان مجبور می‌شوند سطح دستمزد را افزایش دهند و در این حالت تمایل افراد برای استخدام نیز افزایش می‌یابد. بنابراین دستمزد تا رسیدن به سطح دستمزد تعادلی افزایش می‌یابد.

(پ) نادرست است؛ در دستمزد ۵ میلیون تومان (برای هر ماه) بازار دارای مازاد عرضه است. تعداد زیادی از افراد حاضر به کار در این سطح دستمزد هستند ولی کارفرمایان تمایلی به استخدام این تعداد از افراد با این سطح دستمزد ندارند. در نتیجه چون گروهی از افراد بیکار هستند حاضرند با سطح دستمزد پایین‌تری کار را انجام دهند. بنابراین دستمزد تا سطح رسیدن به دستمزد تعادلی پایین می‌آید.



گزینه «۲»: وقتی یک اقتصاد منابع غیرفعال دارد؛ به راحتی می تواند با استفاده از آن منابع غیرفعال، کالا و خدمات زیادی تولید کند.

گزینه «۳»: اساسی ترین شاخص ارزیابی وضعیت اشتغال کشور نرخ بیکاری است. نرخ بیکاری از نسبت تعداد بیکاران به کل جمعیت فعال کشور ضربدر صد به دست می آید.

(اقتصاد، رکود، بیکاری و فقر، صفحه های ۸۴ تا ۸۶)

۲۱۶- گزینه «۳» (نسرین معفری)

سطح عمومی قیمت ها در انتهای یک سال = سطح عمومی قیمت ها در ابتدای سال بعدی

$$100 \times \frac{\text{سطح عمومی قیمت ها در ابتدای سال دوم} - \text{سطح عمومی قیمت ها در انتهای سال دوم}}{\text{سطح عمومی قیمت ها در ابتدای سال دوم}}$$

$$-20 = \frac{4200 - x}{x} \times 100 \Rightarrow -20x = 100(4200 - x)$$

$$-x = 5(4200 - x) \Rightarrow -x = 21,000 - 5x$$

$$\Rightarrow 4x = 21,000 \Rightarrow x = \frac{21,000}{4} = 5,250 \text{ میلیون تومان}$$

(اقتصاد، تورم و کاهش قدرت خرید، صفحه ۱۰۱)

۲۱۷- گزینه «۲» (سارا شریفی)

تشریح گزینه های نادرست:

گزینه «۱»: در زمان های گذشته، برخی کالاهای خاص که در هر منطقه پرتعداد بود به عنوان اولین پول مورد استفاده قرار گرفت. مثلاً در ایران، غلات؛ در هندوستان، صدف، در تبت، چای و در روسیه، پوست سمور خاوهان بیشتری داشت.

گزینه «۳»: بی مبالاتی و یا سوءاستفاده برخی از صرافان از اعتماد مردم و با تعداد زیاد انواع رسیده ها و صرافی ها که آشنایی و اعتبارسنجی آن ها را برای مردم سخت کرده بود، موجب شد تا دولت ها برای جلوگیری از بروز این گونه مشکلات به ناچار چاپ و انتشار اسکناس را بر عهده گیرند. ایده سپردن نشر پول به یک بانک تجاری از اینجا شکل گرفت.

گزینه «۴»: زمانی که پول طلا و نقره رایج بود، پشتوانه پول، همان طلا و نقره موجود در خود پول بود و پشتوانه پول های کاغذی هم پول های فلزی و شمش های طلا و جواهراتی بود که نزد صراف یا بانک بود.

(اقتصاد، تورم و کاهش قدرت خرید، صفحه های ۹۴ و ۹۵)

۲۱۸- گزینه «۳» (مهری ضیائی)

بیکار کسی است که بالاتر از ۱۵ سال دارد و در جستجوی کار است؛ اما کاری برای خود پیدا نمی کند. (موارد د و ه)

بررسی سایر موارد:

الف) کسانی که بازنشسته اند و دنبال کار نمی گردند جزئی از جمعیت غیرفعال جامعه محسوب می شوند.

ب) همه کسانی که در غیر از زمینه تخصصی شان مشغول به کار و فعالیت باشند، شاغل محسوب می شوند.

ج) همه کسانی که به صورت پاره وقت مشغول به کارند شاغل به حساب می آیند، در حالی که آن ها در جستجوی شغل تمام وقت هستند و ممکن است خود را شاغل به حساب نیاورند.

(اقتصاد، رکود، بیکاری و فقر، صفحه های ۸۵ و ۸۶)

ت) نادرست است؛ نمودار عرضه، صعودی است. عرضه کننده نیروی کار همان کارگرانی هستند که با نیروی بدنی و یا فکری خود، محصول یا خدمتی را تولید می کنند و حاضرند کار خود را در اختیار تقاضاکنندگان کار قرار دهند.

تقاضاکنندگان نیروی کار: صاحبان شرکت ها و کارخانه ها یا سرمایه گذارانی هستند که نیروی کار را استخدام می کنند. گاهی در اقتصاد به تقاضاکنندگان نیروی کار، کارفرما هم می گویند.

(اقتصاد، رکود، بیکاری و فقر، صفحه های ۸۶ و ۸۷)

۲۱۲- گزینه «۴» (مهری ضیائی)

الف)

$15\% \times \text{جمعیت کل کشور} = \text{جمعیت غیرفعال}$

$$\Rightarrow 6,000,000 \times \frac{15}{100} = 900,000 \text{ نفر}$$

$$\text{جمعیت غیر فعال} = \frac{4}{5} \times \text{جمعیت شاغل}$$

$$\Rightarrow \frac{4}{5} \times 900,000 = 720,000 \text{ نفر}$$

جمعیت شاغل - جمعیت فعال = جمعیت بیکار

$$\Rightarrow 1,200,000 - 720,000 = 480,000 \text{ نفر}$$

$$\text{درصد} = \frac{\text{جمعیت بیکار}}{\text{جمعیت فعال}} \times 100 = \frac{480,000}{1,200,000} \times 100 = 40\%$$

ب) می دانیم مجموع جمعیت فعال و غیرفعال، جمعیت افراد ۱۵ سال و بالاتر را تشکیل می دهند؛ بنابراین:

جمعیت غیر فعال + جمعیت فعال = جمعیت افراد ۱۵ سال و بالاتر

$$\text{نفر} = 1,200,000 + 900,000 = 2,100,000$$

(اقتصاد، رکود، بیکاری و فقر، صفحه های ۸۵ و ۸۶)

۲۱۳- گزینه «۴» (مهری ضیائی)

بررسی موارد:

- درست است.

- نادرست است. نوسانات نرخ ارز بر ارزش پول ملی ما اثر منفی دارد و منجر به کاهش قدرت خرید پول ملی و در پی آن منجر به تورم می شود.

- نادرست است؛ در صورتی که پول بتواند حفظ ارزش کند، می تواند «وسیله مناسبی برای پرداخت آینده» نیز باشد.

- درست است.

(اقتصاد، تورم و کاهش قدرت خرید، صفحه های ۹۱ و ۱۰۳)

۲۱۴- گزینه «۴» (سارا شریفی)

مردم می توانند از طریق ایجاد نهادهای توانمندسازی، خیریه و کمک های مردمی، تأسیس صندوق های قرض الحسنه، فعالیت های جهادی از یکدیگر در برابر خطر فقر و نابرابری محافظت کنند.

(اقتصاد، رکود، بیکاری و فقر، صفحه ۹۰)

۲۱۵- گزینه «۴» (مهری ضیائی)

تشریح گزینه های نادرست:

گزینه «۱»: همه کسانی که شغلی ندارند، بیکار نیستند. بیکار کسی است که بالاتر از ۱۵ سال دارد و در جستجوی کار است؛ اما کاری برای خود پیدا نمی کند. بنابراین کسانی که دانش آموز و دانشجو هستند و یا بازنشسته و خانه دارند و دنبال کار نمی گردند، بیکار محسوب نمی شوند.



۲۱۹- گزینه «۴»

(سارا شریفی)

تشریح گزینه‌های نادرست:

گزینه «۱»: زمانی که اقتصاد کشور گرفتار تورم می‌شود، برای پیشگیری از افزایش قیمت‌ها یا کاهش سرعت آن، بانک مرکزی سیاست کاهش نقدینگی یا همان کاهش حجم پول در گردش را به کار می‌گیرد.

گزینه «۲»: دولت به دو روش می‌تواند عرضه را افزایش دهد؛ روش اول آن است که ظرفیت‌های تولیدی را افزایش دهد؛ اما از آنجا که این روش معمولاً زمان‌بر است، دولت‌ها ترجیح می‌دهند از طریق افزایش واردات، بازار را تنظیم کنند.

گزینه «۳»: بانک مرکزی می‌تواند با فروش اوراق مشارکت به‌طور مستقیم از مقدار نقدینگی در دست مردم بکاهد یا با خرید اوراق مشارکت، نقدینگی بیشتری به جامعه تزریق کند.

(اقتصاد، تورم و کاهش قدرت خرید، صفحه ۱۰۳)

۲۲۰- گزینه «۳»

(کتاب آبی)

$$100 \times \frac{\text{سطح قیمت قبلی} - \text{سطح قیمت جدید}}{\text{سطح قیمت قبلی}} = \text{تورم}$$

$$\text{درصد} = \frac{70 - 50}{50} \times 100 = \frac{20}{50} \times 100 = 40$$

$$\text{نرخ تورم در کشور C} = \text{نرخ تورم در کشور B} = \text{نرخ تورم در کشور A} = 40 \text{ درصد}$$

برای کشور B داریم:

$$40 = \frac{x - 80}{80} \times 100 \Rightarrow 160 = 5(x - 80) \Rightarrow 160 = 5x - 400$$

$$\Rightarrow \text{واحد پولی } 112 = x \text{ (سطح عمومی قیمت‌ها در انتهای سال در کشور B)}$$

برای کشور C داریم:

$$40 = \frac{140 - y}{y} \times 100 \Rightarrow 2y = 5(140 - y) \Rightarrow 2y = 700 - 5y$$

$$\Rightarrow \text{واحد پولی } 100 = y \text{ (سطح عمومی قیمت‌ها در انتهای سال در کشور C)}$$

(اقتصاد، تورم و کاهش قدرت خرید، صفحه ۱۰۱)

روان‌شناسی

۲۲۱- گزینه «۲»

(مهسا عفتی)

مهم‌ترین عامل کاهش کارکرد گوش به‌زنگی، «خستگی» افراد است.

پیدا کردن محرک هدف تابع «تعداد عوامل انحرافی» و «ویژگی منحصر به فرد هدف» است.

(روان‌شناسی، احساس، توجه، ادراک، صفحه‌های ۷۸ و ۷۹)

۲۲۲- گزینه «۳»

(فرهاد علی‌نژاد)

محرومیت حسی یعنی اینکه فرد در شرایطی قرار بگیرد که هیچ‌یک از گیرنده‌های حسی تحریک نشود.

تحریک هریک از گیرنده‌های حسی تابع شدت محرک است؛ یعنی تحریک حواس از سوی محرک باید به میزان خاصی برسد تا گیرنده حسی آن را احساس کند.

(روان‌شناسی، احساس، توجه، ادراک، صفحه‌های ۶۹ و ۷۱)

۲۲۳- گزینه «۴»

(همیدرضا توکلی)

فرد آدمی را به شکل پرنده دیده است و این «آدم پرنده‌گون» واقعاً مصداق خارجی ندارد.

همچنین ممکن است اعصاب بینایی فرد تحریک شده باشند، یعنی شخص با خود همسایه‌اش مواجه شده باشد (پس احساس و تحریک عصب موجود باشند)، اما در فرایند ادراک دچار مشکل شده باشد (مثلاً بر اثر آسیب مغزی).

(روان‌شناسی، احساس، توجه، ادراک، صفحه‌های ۸۱ و ۸۲)

۲۲۴- گزینه «۲»

(ممد رسائی)

هشدار کاذب: ردیابی محرکی که غایب بوده است. در این مثال علی محرکی را انتخاب کرده که غایب بوده است و هشدار کاذب شکل گرفته است.

(روان‌شناسی، احساس، توجه، ادراک، صفحه ۷۷)

۲۲۵- گزینه «۴»

(کتاب آبی)

میزان انگیزتگی ذهنی، تحت تأثیر عوامل فیزیولوژیکی و روان‌شناختی است. مهسا به دلیل این‌که شب قبل به مهمانی رفته و کم خوابیده و صبحانه نیز نخورده است، تمرکز کافی را سر کلاس ندارد.

نکته: موضوع یکنواختی تدریس برای هر دو یکسان است.

(روان‌شناسی، احساس، توجه، ادراک، صفحه ۷۷)

۲۲۶- گزینه «۳»

(فرهاد علی‌نژاد)

ردهای حسی ذخیره‌شده در حافظه حسی، در صورت «توجه» به اطلاعات تبدیل می‌شوند و به حافظه کوتاه‌مدت و کاری انتقال می‌یابند.

یکی از رایج‌ترین خطاهای «اضافه‌کردن» بازشناسی یا یادآوری غیرواقعی رویدادهایی است که اتفاق نیفتاده‌اند یا اینکه شخص از رخ دادن آن‌ها بی‌اطلاع است. در چنین حالتی می‌گویند حافظه کاذب شکل گرفته است.

(روان‌شناسی، حافظه و علل فراموشی، صفحه‌های ۹۵ و ۹۹)

۲۲۷- گزینه «۳»

(همیدرضا توکلی)

در اینجا بحث این است که چند نوع رمزگردانی به کار رفته است و از این جهت، گزینه «۳» به خاطر استفاده از معنایی و غیرمعنایی، ساده‌تر به خاطر سپرده می‌شود.

(روان‌شناسی، حافظه و علل فراموشی، صفحه ۹۲)

۲۲۸- گزینه «۲»

(مهری باهدی)

هر سه رمزگردانی دیداری، شنیداری و معنایی هم در کودکان و هم در بزرگسالان دیده می‌شود. همچنین برخورداری از رمزگردانی و اندوزش خوب متضمن داشتن حافظه کافی نیست و بازیابی خوب نیز مورد نیاز است.

(روان‌شناسی، حافظه و علل فراموشی، صفحه‌های ۹۱ تا ۹۴)

۲۲۹- گزینه «۲»

(مهری باهدی)

به یادآوردن خاطرات خوش محقق‌نشده، مصداق خطای اضافه کردن و به یاد نیوردن خاطرات تلخ اتفاق افتاده، نشانگر خطای فراموشی و حذف کردن هستند. عوامل عاطفی (رمزگردانی بهتر یا دشوارتر خاطرات)، نشانه‌های بازیابی (یادآوری بهتر خاطرات) و گذشت زمان (فراموشی در اثر گذشت زمان) به صورتی برابر در مورد بازیابی خاطرات خوب و تلخ مؤثر هستند.

(روان‌شناسی، حافظه و علل فراموشی، صفحه ۹۹)

۲۳۰- گزینه «۴»

(مهسا عفتی)

در حافظه معنایی دانش عمومی ذخیره می‌شود و حافظه رویدادی در برگیرنده تجربه مشخصی است که به یک زمان و مکان مشخص مربوط می‌شود.

(روان‌شناسی، حافظه و علل فراموشی، صفحه‌های ۹۷ و ۹۸)



ریاضی و آمار (۳)

۲۳۱- گزینه «۲»

(ریمع مشتاق نظم)

ابتدا داده‌ها را از کوچک به بزرگ مرتب می‌کنیم:

۱۴، ۱۴، ۱۴، ۱۵، ۱۵، ۱۶، ۱۶، ۱۶، ۱۷، ۱۷، ۱۸، ۱۸

۱۲ داده داریم، بنابراین میانه برابر است با:

میانه = ۱۶

$$\text{چارک سوم} = \frac{۱۷+۱۷}{۲} = ۱۷ \quad \text{و} \quad \text{چارک اول} = \frac{۱۴+۱۵}{۲} = ۱۴/۵$$

$$IQR = ۱۷ - ۱۴/۵ = ۲/۵$$

$$۱۸ - ۱۴ = ۴ \Rightarrow ۴ - ۲/۵ = ۱۱/۵$$

(ریاضی و آمار (۳)، آمار و احتمال، صفحه‌های ۳۵ و ۳۶)

۲۳۲- گزینه «۳»

(امیر زرانروز)

در مرحله سوم چرخه آمار اشتباه رخ داده است چون هدف این نظرسنجی، فقط بررسی مدت زمان تماشای تلویزیون نیست بلکه باید مشخص شود که هر دانش‌آموز چه نوع برنامه‌هایی را به چه میزان مشاهده می‌کند. (مانند فیلم، مستند، مسابقه و ...). بنابراین جمع‌آوری داده‌ها باید دوباره انجام شود.

(ریاضی و آمار (۳)، آمار و احتمال، صفحه‌های ۳۰ تا ۳۴)

۲۳۳- گزینه «۱»

(مهمرب بفرایی)

ابتدا زاویه A را به دست می‌آوریم:

$$\alpha_A = ۳۶^\circ - (۱۰۰^\circ + ۱۲۰^\circ + ۹۰^\circ) = ۳۶^\circ - ۳۱۰^\circ = ۵۰^\circ$$

$$\frac{۵۰}{۳۶۰} = \frac{x_A}{۱۰۰} \Rightarrow x_A = \frac{۵۰ \times ۱۰۰}{۳۶۰} \approx ۱۴$$

(ریاضی و آمار (۳)، آمار و احتمال، صفحه‌های ۳۸ تا ۴۴)

۲۳۴- گزینه «۳»

(مهمرب بفرایی)

انتخاب واحد اندازه‌گیری مناسب در گام دوم (طرح و برنامه‌ریزی) و ارائه نمودارها و تحلیل داده‌ها در گام چهارم (تحلیل داده‌ها) صورت می‌گیرد.

(ریاضی و آمار (۳)، آمار و احتمال، صفحه‌های ۲۸ تا ۳۷)

۲۳۵- گزینه «۳»

(مهمرب بفرایی)

میانگین ده داده برابر ۸ است و داریم:

$$(x_1 - ۸)^2 + (x_2 - ۸)^2 + \dots + (x_{10} - ۸)^2 = ۹۰$$

$$\Rightarrow \sigma^2 = \frac{۹۰}{۱۰} = ۹ \Rightarrow \sigma = ۳$$

$$\Rightarrow h = \bar{x} + \sigma = ۸ + ۳ = ۱۱$$

(ریاضی و آمار (۳)، آمار و احتمال، صفحه‌های ۳۴ تا ۳۷)

علوم و فنون ادبی (۳)

۲۳۶- گزینه «۲»

(مجتبی فرهادی)

مضامین کلی و ذهنی، مسائل اخلاقی، عارفانه‌سرایبی و غزل‌گویی که با ساخت فرهنگ و جامعه گذشته ما هماهنگ بود، تا حد زیادی کارایی خود را از دست داد.

(علوم و فنون ادبی (۳)، سبک‌شناسی، صفحه‌های ۴۴ و ۴۵)

۲۳۷- گزینه «۳»

(مجتبی فرهادی)

قالب‌های شعری در عصر بیداری کم‌وبیش مانند گذشته ادامه یافت و تغییر چندانی نداشت. توجه به قالب قصیده و مثنوی در شعر ملک‌الشعرا بهار و ادیب‌الممالک فراهانی (شاعران سنت‌گرا) بیشتر بود.

(علوم و فنون ادبی (۳)، سبک‌شناسی، صفحه‌های ۴۲ و ۴۳)

۲۳۸- گزینه «۴»

(مهمرب ممدی)

حذف همزه در سایر ابیات:

گزینه «۱»: غم آزاده ← غمازاده (نکته: در «بشنو این» خواندن صحیح شعر، با همزه است و وزن شعر حذف همزه را ایجاب نخواهد کرد.)

گزینه «۲»: مگر اسباب ← مگرسباب

گزینه «۳»: باشدت ای ← باشدتی، دل افتاده ← دل‌فتاده

(علوم و فنون ادبی (۳)، موسیقی شعر، صفحه ۴۹)

۲۳۹- گزینه «۲»

(مهمرب ممدی)

همه ابیات در وزن «مفاعیلن مفاعیلن فعولن» سروده شده‌اند.

تشریح سایر گزینه‌ها:

گزینه «۱»: بلند تلفظ کردن مصوت کوتاه در هجای ششم مصراع دوم

گزینه «۳»: بلند تلفظ کردن مصوت کوتاه در هجای هفتم مصراع دوم

گزینه «۴»: بلند تلفظ کردن مصوت کوتاه در هجای هفتم مصراع اول

(علوم و فنون ادبی (۳)، موسیقی شعر، صفحه‌های ۵۰ تا ۵۲)

۲۴۰- گزینه «۲»

(عارف‌سارادت طباطبایی نژاد)

تقطیع بیت دوم بدین صورت است:

-UU-U-U--UU-U-U

---UUU-U-U-U-U

در پایه آوایی دوم و سوم مصراع دوم، تغییر کمیت‌ها مشخص است.

(علوم و فنون ادبی (۳)، موسیقی شعر، صفحه‌های ۵۰ تا ۵۴)

۲۴۱- گزینه «۱»

(سیدعلیرضا احمدی)

مراعات نظیر (ب): گوهر، قیمت، زر و کان / تلمیح (د): اشاره به داستان حضرت

یوسف (ع) / تکرار (الف): تکرار واژه «جان» / جناس (ج): «باد» و «داد»

(علوم و فنون ادبی (۳)، بریج، ترکیبی)



جامعه‌شناسی (۳)

۲۴۶- گزینه «۲» (ارغوان عبدالملکی)
کنش اجتماعی، خست بنای جامعه است. تمامی پدیده‌های خرد و کلان با کنش اجتماعی پدید می‌آیند. ساختارهای اجتماعی هر چقدر هم که جاافتاده و باسابقه باشند با کنش اجتماعی افراد به‌وجود آمده‌اند و برقرارند. (جامعه‌شناسی (۳)، کنش اجتماعی، صفحه ۳۳)

۲۴۷- گزینه «۱» (کتاب آبی)
تشریح عبارتهای نادرست:
اصطلاح جنگ‌های نامنظم را اولین بار شهید مصطفی چمران به کار برد و روش‌های ویژه‌ای برای آن ابداع کرد. مقاومت مردم مسلمان امرلی در برابر داعش، نمونه‌ای بارز از جنگ‌های نامنظم است نه اولین نمونه آن. افراد دارای قدرت تغییر در ساختارهای موجود و حذف آن‌ها هستند. (جامعه‌شناسی (۳)، کنش اجتماعی، صفحه‌های ۳۳، ۳۵ و ۳۸)

۲۴۸- گزینه «۳» (ارغوان عبدالملکی)
- هر جامعه‌ای نظمی دارد، این نظم تا حد زیادی حاکم بر افراد است و به اقدامات آن‌ها شکل می‌دهد.
- نظریه‌پردازان کنش اجتماعی، آگاهی و معناداری را مهم‌ترین ویژگی کنش اجتماعی می‌دانند و زندگی اجتماعی انسان را با تأکید بر آگاهی و معنا مطالعه می‌کنند. این جامعه‌شناسان، ویژگی‌های دیگر کنش، یعنی اراده و ارزش را مهم می‌دانند ولی آن‌ها را برخاسته از آگاهی و تابع آن می‌بینند، همین نگاه مسیر را برای عبور از جامعه‌شناسی تبیینی و روی آوردن به جامعه‌شناسی تفسیری هموار ساخت.
- کنش اجتماعی، فعالیت معناداری است که با توجه به دیگری انجام می‌شود.
- نظریه‌پردازان کنش اجتماعی، آگاهی و معناداری را مهم‌ترین ویژگی کنش اجتماعی می‌دانند. (جامعه‌شناسی (۳)، کنش اجتماعی، صفحه‌های ۳۳، ۳۶ و ۴۰)

۲۴۹- گزینه «۱» (ارغوان عبدالملکی)
پیامدهای نادیده گرفتن کنش اجتماعی:

پیامد	ویژگی انکارشده کنش
سرکوب روحیه خلاق انسان	ارادی بودن کنش
سقوط ارزش‌ها	هدف‌دار بودن
افول معانی	آگاهانه و معنادار بودن کنش

(جامعه‌شناسی (۳)، کنش اجتماعی، صفحه‌های ۳۷ تا ۳۹)

۲۵۰- گزینه «۲» (کتاب آبی)
دو بال موفقیت انسان‌ها: نظم اجتماعی و خلاقیت
نظمی که گویا هدفی جدا از انسان‌ها و نیازهای واقعی آن‌ها دارد: قفس آهنین / خلاقیت‌زدایی
افراد بدون آنکه بدانند این نظم برای تحقق چه آرمان‌ها و ارزش‌هایی است، صرفاً آن را رعایت کنند: تأکید افراطی بر نظم اجتماعی (جامعه‌شناسی (۳)، کنش اجتماعی، صفحه ۳۷)

۲۴۲- گزینه «۳» (ممید مهرئی)

تلمیح: اشاره به داستان حضرت ابراهیم (ع)، مبارزه وی با نمروود و گلستان شدن آتش بر ایشان / بیت فاقد جناس است.

تشریح سایر گزینه‌ها:

گزینه «۱»: تضاد: «گرفتار» و «آزاد»، «نیست» و «است» / تکرار: که، گرفتار

گزینه «۲»: تناقض: دیدن شخصی که کور مادرزاد است. / لف و نشر: لف ۱: رخ، لف ۲: زلف، نشر ۱: روز، نشر ۲: شب

گزینه «۴»: مراعات نظیر: خُم، میکه / تشبیه: سیل کهسار خُم، خانه پرهیز (علوم و فنون ادبی (۳)، بیان و بربیع، ترکیبی)

۲۴۳- گزینه «۳» (سیرعلیرضا احمدی)

فاقد تلمیح / تشبیه: «تنگنای کفر» / تضاد: «کفر» و «ایمان»

تشریح سایر گزینه‌ها:

گزینه «۱»: فاقد تشبیه است.

گزینه «۲»: دارای تلمیح است.

گزینه «۴»: دارای تلمیح است.

(علوم و فنون ادبی (۳)، بیان و بربیع، ترکیبی)

۲۴۴- گزینه «۲» (مسن اصغری)

مفهوم مشترک ابیات مرتبط «از خود بی‌خود بودن و دل‌دادگی عاشق» است.

مفهوم بیت گزینه «۲»: حاضر بودن یاد معشوق در خاطر عاشق در همه احوالات

(علوم و فنون ادبی (۳)، مفهومی، صفحه ۶۰)

۲۴۵- گزینه «۱» (سیرمهر هاشمی)

در این بیت، حافظ، سرسپردگی و عشق بی‌پایان خود به محبوب را نشان می‌دهد و می‌گوید: با وجود چهره زیبای تو، رفتن به باغ و بوستان خطاست، اما در بیت صورت سؤال و ابیات دیگر گزینه‌ها، صحبت از مرگ عزیزان و دردناک بودن این رنج است.

(علوم و فنون ادبی (۳)، مفهومی، صفحه ۴۶)

عربی زبان قرآن (۳)

۲۵۱- گزینه «۳»

(مهر تفضی کاظم شیرودی)

«لا تهنوا»: سست نشوید (رد گزینه ۴) / «لا تحزنوا»: اندوهگین مباشید (فعل نهی) (رد گزینه ۴) / «واو» در «و أنتم الأعلون» واو حالیه به معنای «در حالی که» است (رد گزینه‌های ۱ و ۴) / «إن كنتم مؤمنين»: اگر ایمان آورنده باشید (رد گزینه‌های ۲ و ۴)

(ترجمه)

۲۵۲- گزینه «۱»

(هسین رضایی)

«بُنِيَتْ»: (فعل ماضی مجهول) بنا شد (رد گزینه ۴) / «لِتَعْوِضَ»: (فعل مضارع مجهول) تا جبران شود (رد سایر گزینه‌ها) / «خَسَاثَتُهُ»: زیان‌ها / «اختراع»: (نکره) یک اختراع، اختراعی / «يُصَحِّحُ»: (فعل مضارع مجهول) تصحیح شود (رد سایر گزینه‌ها) / «خَطَأً»: (نکره) یک خطا، اشتباهی (رد گزینه ۴)

(ترجمه)

۲۵۳- گزینه «۲»

(مهمعلی کاظمی نصرآبادی)

«مَسَافِرَانِ»: المسافرون / «با عجله»: مُسْتَعَجِلِينَ (رد گزینه‌های ۳ و ۴) / «به فرودگاه»: إلى المطار (رد گزینه ۳) / «رسیدند»: وصلوا، وصل، قد وصل (رد گزینه ۱) / «سوار هواپیما شدند»: ركبوا الطَّائِرَةَ (رد گزینه ۴)

(ترجمه)

۲۵۴- گزینه «۳»

(مهرداد قانرآمین)

در این گزینه، کلمات «وَالِدٌ» و «مَصْنَعًا» غلط هستند و باید به جای آن، کلمات «وَالِد» و «مَصْنَعًا» بیایند؛ زیرا به ترتیب «اسم فاعل» و «اسم مکان» هستند.

تکته مهم درسی:

اسم فاعل از فعل ثلاثی مجرد، بر وزن «فاعل» می‌آید.

(ضبط حرکات)

۲۵۵- گزینه «۴»

(مهمعلی کاظمی نصرآبادی)

در این گزینه، «وَأَنَا أَحْفَظُ» حال جمله است. در گزینه‌های «۱» و «۳» به ترتیب «عاجلاً» و «باحثین» حال مفرد (نه به صورت جمله) هستند و در گزینه «۲» هم اصلاً حال وجود ندارد.

(حال)

فلسفه دوازدهم

۲۵۶- گزینه «۳»

(نیمه پواهری)

علت تامه شرط لازم و کافی برای تحقق معلول است. با تحقق علت تامه وجودیافتن معلول نیز واجب و ضروری است و معلول نمی‌تواند از آن سرپیچی کند (تخلف معلول از علت ممکن نیست)؛ وگرنه اصل وجود علی معلولی نقض می‌شود.

اما علت ناقصه شرط لازم اما ناکافی برای تحقق معلول است. معلول به نحوی از انحاء وابسته به وجود علت است و وجودیافتن علت لزوماً منجر به تحقق و وجودیافتن معلول نمی‌شود.

منظور از به نحوی از انحاء در این عبارت یعنی یک علت از بین علت‌های موجود که اشاره به علت ناقصه دارد.

(فلسفه دوازدهم، کرامت تصویر از پیمان، صفحه ۲۵)

۲۵۷- گزینه «۱»

(کتاب آبی)

پذیرش معنای اول اتفاق هم با انکار اصل علیت و هم با انکار اصل وجود علی محقق می‌شود. در سایر گزینه‌ها عبارت مربوطه صحیح است.

(فلسفه دوازدهم، کرامت تصویر از پیمان، صفحه ۲۴ تا ۲۶)

۲۵۸- گزینه «۳»

(نیمه پواهری)

از نظر افلاطون خداوند مادی نیست و از جسم میراست و موجودی کاملاً مجرد است. بنابراین نمی‌توان آن را با حس و مشاهده چشم دریافت. اما رؤیت عقلی یا همان شهود عقلی از جنس تجربه حسی نیست. بلکه از نظر او مثال خیر (خداوند) و حتی سایر موجودات عالم مثل را می‌توان با شهود و رؤیت عقلی دریافت.

بررسی سایر گزینه‌ها:

گزینه «۱»: خداوند ماده نیست و مجرد است. بنابراین فاقد جزء و بخش است و در آن سیوروت و تغییر نیست؛ از این رو موجودی واحد و فاقد اجزا می‌باشد.

گزینه «۲»: خداوند فانی نیست و ابدی است. اما ازلی نیز هست. جالب است بدانید که افلاطون ازلی بودن خدا را از همان ابدی بودن آن استنتاج می‌کند.

گزینه «۴»: همه چیز در پرتو مثال خیر (خداوند) دارای حقیقت می‌شود. سهروردی با الهام از این آموزه‌های افلاطونی به تبیین آفرینش از جانب نورالانوار و مراتب انوار می‌پردازد.

به عبارتی دیگر در فلسفه سهروردی نیز همه چیز در پرتو نور حق است که تجلی می‌یابد.

(فلسفه دوازدهم، فرا در فلسفه - قسمت اول، صفحه‌های ۳۱ و ۳۲)

۲۵۹- گزینه «۴»

(نیمه پواهری)

از نظر کانت معیار و قانون فعل اخلاقی معیاری عقلی است که در خود کنش نهفته است. ما باید وظیفه خود را صرفاً برای انجام وظیفه انجام دهیم. اخلاقی بودن یک کنش بسته به عوامل بیرونی نظیر سعادت، منفعت، دستورات خداوند و ... نیست. خود کار یا درست است یا نادرست و ما نمی‌توانیم برای توجیه یک عمل غیراخلاقی به یک عامل بیرونی متوسل شویم. اما توجه کنید که این بحث در رابطه با معیار اخلاقی بودن یا نبودن کنش‌های ما می‌باشد. اما کانت برای تحقق و انجام شدن کنش اخلاقی وجود خداوند و عالم غیرمادی را لازم می‌داند؛ زیرا تا اختیار نباشد، کنش اخلاقی‌ای نیست و برای اینکه انسان اختیار داشته باشد، وجود نفس و جهان غیرمادی و خداوند ضروری است.

بررسی سایر گزینه‌ها:

گزینه «۱»: اخلاقی بودن اعمال ما بسته به اتصال آن‌ها با سعادت یا فضیلت خاصی نیست.

گزینه «۲»: معیار اخلاقی بودن یک کنش در خود آن نهفته است و با عقل دریافت می‌شود، نه با فرامین خداوند.

گزینه «۳»: هرچند خداوند یا هر عامل بیرونی دیگر در اخلاقی بودن یا نبودن کنش‌های ما تغییری ایجاد نمی‌کنند، اما وجود آن‌ها برای تحقق و انجام شدن افعال اخلاقی لازم است.

(فلسفه دوازدهم، فرا در فلسفه - قسمت اول، صفحه ۳۶)

۲۶۰- گزینه «۲»

(کتاب آبی)

کاتینگهام می‌نویسد: «قبول خداوند زندگی ما را در بستری قرار می‌دهد که آن را بارزش و با اهمیت می‌سازد».

ویلیام جیمز می‌گوید: «من معتقدم که دلیل وجود خداوند عمدتاً در تجربه‌های شخصی درونی ما نهفته است».

کرگور نیز معتقد است که ایمان هدیه‌ای الهی است که خداوند به انسان عطا می‌کند.

(فلسفه دوازدهم، فرا در فلسفه - قسمت اول، صفحه‌های ۳۷ تا ۳۹)

پاسخ تشریحی آزمون شناختی ۵ اسفند ۱۴۰۱

دانش آموز عزیز!

اگر در آزمون‌های قبلی به سوالات آمادگی شناختی پاسخ داده‌اید از وضعیت پایه آمادگی شناختی خود بر اساس کارنامه آگاهی دارید. در این آزمون برنامه‌های حمایتی ما برای تقویت سازه‌های شناختی ادامه می‌یابد. این برنامه ارائه راهکارهای هفتگی و پایش مداوم دانش شناختی است. لطفاً برای سنجش آگاهی خود به سوالات پاسخ دهید و برای اطمینان از ماهیت راهبردهای آموزشی مورد سوال پاسخ نامه‌های تشریحی را مطالعه فرمائید.

۲۶۱- فراشناخت شامل کدام یک از موارد زیر است؟

۱. آگاهی از نقاط قوت و ضعف خود
۲. توانایی کنترل تواناییهای خود
۳. درک دیگران
۴. مورد ۱ و ۲

پاسخ تشریحی: پاسخ ۴ صحیح است. فراشناخت دو بعد دارد آگاهی از خود و توانایی کنترل رفتار خود. بدون آگاهی از نقاط قوت و ضعف نمیتوان آن را تقویت و یا مهار کرد.

۲۶۲- کدام مورد تلاش بیشتری نیاز دارد؟

۱. درگیر شدن در یک موقعیت هیجانی
۲. مهار کردن خود در یک موقعیت هیجانی
۳. فرقی ندارد
۴. نمیدانم

پاسخ تشریحی: پاسخ ۲ صحیح است. مهار موقعیت هیجانی تلاش بیشتری نسبت به درگیر شدن در آن موقعیت نیاز دارد.

۲۶۳- آگاهی از سازوکارهای یادگیری چه تاثیری در میزان و ماندگاری یادگیری دارد؟

۱. هر دو را بهبود می دهد.
۲. تاثیری در هیچکدام ندارد.
۳. فقط میزان یادگیری را بهبود می دهد.
۴. فقط ماندگاری یادگیری را زیاد می کند.

پاسخ تشریحی: پاسخ ۱ صحیح است. آگاهی از سازوکارهای یادگیری موجب تسهیل این سازوکارها و تقویت میزان و ماندگاری آن می شود.

۲۶۴- کدام مورد برای حل یک مشکل یا مساله نیاز است؟

۱. آگاهی از وضع موجود
۲. آگاهی از وضع مطلوب
۳. آگاهی از مسیر و قوانین آن
۴. همه موارد

پاسخ تشریحی: پاسخ ۴ صحیح است. برای حل مساله درک وضعیت موجود مساله، قوانین حاکم بر مساله و هدف نهایی نیاز است.

۲۶۵- کدام مورد از ویژگیهای هدف است؟

۱. مربوط به آینده است.
۲. هیجان انگیز است.
۳. الزام آور است.
۴. همه موارد

پاسخ تشریحی: پاسخ ۴ صحیح است. هدف بازنمایی موضوعی در آینده است که فرد الزام به دستیابی به آن را دارد.

۲۶۶- انتخاب کدام گزینه سخت تر است و تلاش بیشتری نیاز دارد؟

۱. گزینه پیشرو با پاداش سریع
۲. گزینه آینده با پاداش دیرتر
۳. تفاوتی ندارد
۴. نمی دانم

پاسخ تشریحی: پاسخ ۲ صحیح است. انتخاب موقعیتهای مرتبط با آینده (مثل درس خواندن برای موفقیت در آزمونی که چند ماه آینده برگزار می شود) نسبت به موقعیت های نزدیک با پاداش سریع (فیلم دیدن همین الان) تلاش بیشتری نیاز دارد.

۲۶۷- مفهوم انعطاف پذیری شناختی به کدام گزینه نزدیکتر است؟

۱. توانایی انتقال موفق توجه بین تکلیف های مختلف
۲. توانایی حفظ توجه به مدت طولانی بر یک موضوع
۳. توانایی اجرا چند فعالیت به طور همزمان
۴. توانایی در نظر نگرفتن اطلاعات مزاحم

پاسخ تشریحی: پاسخ ۱ صحیح است. به عنوان مثال وقتی یک مساله را حل کردید و سراغ سوال بعد رفتید، دیگر به سوال قبلی فکر نکنید.

۲۶۸- توانایی مطالعه در شرایط محیطی مختلف را با کدام مورد زیر مرتبط می دانید؟

۱. سازگاری
۲. توجه
۳. حافظه
۴. فراشناخت

پاسخ تشریحی: پاسخ ۱ صحیح است. سازگاری با شرایط محیطی مختلف و عدم وابستگی به شرایط خاص برای مطالعه یک توانایی در آمادگی شناختی است.

۲۶۹- کدام برنامه درسی را مناسب تر می دانید؟

۱. برنامه دقیق غیرقابل انعطاف
۲. برنامه انعطاف پذیر
۳. فرقی ندارد
۴. نمی دانم

پاسخ تشریحی: پاسخ ۲ صحیح است. در برنامه ریزی انعطاف پذیر در مواجهه با موانع، برنامه به نحوی تغییر می کند که هدف آسیب نبیند. به عنوان مثال ۴ ساعت در روز برای مطالعه یک درس به جای از ساعت ۸:۱۵ تا ۱۲:۱۵



نکته: سوالها و پاسخهای بالا برای تقویت سازه های شناختی، راهکارهایی را ارائه داده است. این راهکارها به شما کمک می کند منابع شناختی موجود خود را به طور بهینه مدیریت کنید. این روش در تقویت شناختی "جبران" نامیده می شود.

روش دیگر تقویت شناختی، "ترمیم" است که در آن منابع شناختی موجود فرد توسعه می یابد. **برنامه کامپیوتری تقویت توجه و حافظه سام (موجود در پروفایل شما در سایت کورتکس)** می تواند به این منظور مورد استفاده قرار گیرد.