



دفترچه سوال

سال یازدهم انسانی

۳۱ اردیبهشت ماه ۱۴۰۰



سایت کنکور

Konkur.in



دفترچه سوال



صبح جمعه
۱۴۰۰/۲/۳۱

سال یازدهم انسانی

۳۱ اردیبهشت ماه ۱۴۰۰

نام و نام خانوادگی:	شماره داوطلبی:
تعداد سؤال: ۱۹۰	مدت پاسخ‌گویی: ۱۶۵ دقیقه

نام درس	تعداد سؤال	شماره‌ی سؤال	شماره‌ی صفحه	زمان پاسخ‌گویی
عمومی				
فارسی و نگارش (۲)	۲۰	۱-۲۰	۴-۷	۱۵ دقیقه
عربی زبان قرآن (۲)	۲۰	۲۱-۴۰	۸-۱۱	۱۵ دقیقه
دین و زندگی (۲)	۲۰	۴۱-۶۰	۱۲-۱۵	۱۵ دقیقه
زبان انگلیسی (۲)	۱۰	۶۱-۷۰	۱۶-۱۷	۱۵ دقیقه
زبان انگلیسی (۲) (سوالات آشنا)	۱۰	۷۱-۸۰	۱۸	
اختصاصی				
ریاضی و آمار (۲)	۱۰	۸۱-۹۰	۱۹-۲۰	۲۵ دقیقه
ریاضی و آمار (۲) (سوالات آشنا)	۱۰	۹۱-۱۰۰	۲۱-۲۲	
علوم و فنون ادبی (۲)	۲۰	۱۰۱-۱۲۰	۲۳-۲۶	۲۰ دقیقه
تاریخ (۲)	۱۰	۱۲۱-۱۳۰	۲۷-۲۸	۱۰ دقیقه
جغرافیا (۲)	۱۰	۱۳۱-۱۴۰	۲۹-۳۰	۱۰ دقیقه
جامعه‌شناسی (۲)	۲۰	۱۴۱-۱۶۰	۳۱-۳۴	۱۵ دقیقه
فلسفه	۱۰	۱۶۱-۱۷۰	۳۵-۳۶	۱۰ دقیقه
روان‌شناسی	۲۰	۱۷۱-۱۹۰	۳۷-۴۰	۱۵ دقیقه

برای دیدن تحلیل آزمون امروز و آگاهی یافتن از ویژگی‌ها و نکات آموزشی آزمون بعدی همین امروز به سایت www.kanoon.ir مراجعه نمایید.

پدیدآورندگان آزمون

طراحان:

نام طراحان	نام درس
حسین پرهیزگار، حسن پاسیار، عبدالحمید رزاقی، ابراهیم رضایی مقدم، مسلم ساسانی، مریم شمیرانی، محسن فدایی، محمدجواد قورچیان، نرگس موسوی	فارسی و نگارش (۲)
مریم آقاباری، علی اکبر ایمان پرور، بهزا جهانبخش، خدیجه علیپور، خالد مشیرپناهی، مجید همایی، ولی الله نوروزی	عربی زبان قرآن (۲)
محمد آقاصالح، عباس شبستری، علیرضا ذوالفقاری، محمد رضایی بقا، محمدرضا فرهنگیان، مجید فرهنگیان، احمد منصوری	دین و زندگی (۲)
فریبا توکلی، شیوا روحی، شهاب مهران فر، سوالات آشنا	زبان انگلیسی (۲)
فاطمه رأی زن، امیرزادانوز، امیر محمودیان، سوالات آشنا	ریاضی و آمار (۲)
سعید جعفری، ابراهیم رضایی مقدم، افشین کیانی، عارفه سادات طباطبایی نژاد، محمد نورانی، اعظم نوری نیا	علوم و فنون ادبی (۲)
عباس بهرامی، مهدی کاردان، سیدمحمد مدنی دینانی، آزاده میرزائی، بهروز یحیی	تاریخ (۲)
مهدی کاردان، آزاده میرزائی، سیدمحمد مدنی دینانی، بهروز یحیی	جغرافیا (۲)
علیرضا رضایی، نازنین قاسمی، آزاده میرزائی، سیدمحمد مدنی دینانی، بهروز یحیی	جامعه شناسی (۲)
سعید حسن زاده، کوثر دستورانی، عاطفه ربابه صالحی، نازنین قاسمی، سیدمحمد مدنی دینانی	گنجه
وحید دهقان، کوثر دستورانی، نازنین قاسمی، سیدمحمد مدنی دینانی، آزاده میرزائی	روانشناسی

گزینشگران و ویراستاران:

نام درس	گزینشگر	مسئول درس	ویراستار استاد	ویراستار دانشجو	مسئول درس مستندسازی
فارسی (۲)	محمدجواد قورچیان	محمدجواد قورچیان	الهام محمدی - مرتضی منشاری	فاطمه ایزدی - فاطمه صفری	الناز معتمدی
عربی زبان قرآن (۲)	مریم آقاباری	مریم آقاباری	درویشعلی ابراهیمی - اسماعیل یونس پور	فاطمه صفری	لیلا ایزدی
دین و زندگی (۲)	احمد منصوری	احمد منصوری	محمد آقاصالح - سکینه گلشنی	—	زهره قموشی
زبان انگلیسی (۲)	شهاب مهران فر	شهاب مهران فر	فریبا توکلی		سپیده جلالی
ریاضی و آمار (۲)	ایمان چینی فروشان	ایمان چینی فروشان	محمد بحیرایی - حسین ابومحبوب	فاطمه صفری	حسین اسدزاده
علوم و فنون ادبی (۲)	اعظم نوری نیا	اعظم نوری نیا	الهام محمدی		الناز معتمدی
تاریخ (۲)	حبیبه محبی	حبیبه محبی	بهروز یحیی	—	محدثه پرهیزگار
جغرافیا (۲)	پریرسا ایزدی	پریرسا ایزدی			
جامعه شناسی (۲)	عاطفه ربابه صالحی	عاطفه ربابه صالحی	—	فاطمه صفری	زهره قموشی
گنجه	هژبر رحیمی	هژبر رحیمی		فاطمه ایزدی - فاطمه صفری	
روانشناسی	هژبر رحیمی	هژبر رحیمی	فاطمه صفری		

گروه فنی و تولید

مدیر گروه: لیلا فیروزی (عمومی و اختصاصی)

مسئول دفترچه: حبیبه محبی (عمومی و اختصاصی)

حروف نگاری و صفحه آرایی: مهشید ابوالحسنی

مدیر واحد مستندسازی و مطابقت با مصوبات: فاطمه رسولی نسب

مسئول دفترچه‌های مستندسازی: زهره قموشی

نظارت چاپ: سوران نعیمی

فارسی و نگارش [۲]

فارسی (۲)

مباحث نیمسال دوم
صفحه ۸۷ و ۱۵۷

نگارش (۲)

مباحث نیمسال دوم
صفحه ۷۲ و ۱۲۴

وقت پیشنهادی: ۱۵ دقیقه

هدف گذاری قبل از شروع هر درس در دفترچه سؤال

لطفاً قبل از شروع پاسخ گویی به سؤال های درس **فارسی و نگارش (۲)**، هدف گذاری چند از ۱۰ خود را بنویسید:
از هر ۱۰ سؤال به چند سؤال می توانید پاسخ صحیح بدهید؟
عملکرد شما در آزمون قبل چند از ۱۰ بوده است؟
هدف گذاری شما برای آزمون امروز چیست؟

چند از ۱۰ آزمون قبل	هدف گذاری چند از ۱۰ برای آزمون امروز

۱- در کدام گزینه معانی واژه ها «تماماً» درست آمده است؟

- (۱) (وادی: سرزمین) (زخم درای: ضربه پتک) (باره: اجازه)
- (۲) (ولی: دوست) (موبدان: روحانیان مسیحی) (یکایک: ناگهان)
- (۳) (مدار: مسیر) (فرض: واجب گردانیدن) (پایمردی: میانجی گری)
- (۴) (اساطیر: خدایان و پهلوانان ملل قدیم) (نیلی: کبود) (رشحه: چکه)

۲- کدام واژه به درستی معنا شده است؟

- (۱) زهاب: آبی که از سنگ یا زمینی می جوشد.
- (۲) گرازان: در حال گریختن
- (۳) قوال: فروشنده دوره گرد
- (۴) مواجب: وظایف و اعمالی که بر شخص جایز است.

۳- در میان گروه واژه های داده شده چند نادرستی املائی یا رسم الخطی وجود دارد؟

«تور سینین؛ حلول صبح روشن؛ برخاست غو؛ مرحم و دارو؛ حرب و نزاع؛ غزا و پیکار؛ خالیگر و آشپز؛ الهام و اصرار؛ سد خار و خاره؛ بانگ رحیل؛ حماسه سترگ؛ امتناع و خودداری؛ منزّه از دغل؛ کهتران و مهترزاده گان.»

- (۱) پنج (۲) شش (۳) چهار (۴) سه

۴- کدام بیت غلط املائی دارد؟

- (۱) گر منافق زفت باشد نغز و حول / وا شناسی مر ورا در لحن و قول
- (۲) زانک پستان شد حجاب آن ضعیف / از هزاران نعمت و خوان و رغیف (گرده نان)
- (۳) نوبت وصل و لقاست نوبت حشر و بقاست / نوبت لطف و عطاست بحر صفا در صفاست
- (۴) ترک و رومی و عرب گر عاشق است / همزیان اوست این بانگ صواب

۵- پدید آورنده کدام اثر نادرست معرفی شده است؟

- (۱) ماه نو و مرغان آواره: رابیندرانات تاگور
- (۲) سه دیدار: ابراهیم نادری
- (۳) پیامبر و دیوانه: جبران خلیل جبران
- (۴) شلورهای وصله دار: رسول پرویزی

۶- ترتیب توالی ابیات به لحاظ داشتن آرایه های «جناس، تضاد، مجاز، ایهام تناسب» در کدام گزینه درست آمده است؟

- (الف) زین گونه ام که در غم غربت شکیب نیست / گر سر کنم شکایت هجران ، غریب نیست
- (ب) عاشق منم که یار به حالم نظر نکرد / ای خواجه درد هست ولیکن طبیب نیست
- (ج) در کار عشق او که جهانش مدعی است / این شکر چون کنیم که ما را رقیب نیست
- (د) گلبانگ «سایه» گوش کن ای سرو خوش خرام / کاین سوز دل به ناله هر عندلیب نیست

- (۱) ج - د - ب - الف (۲) الف - ج - د - ب (۳) د - ج - ب - الف (۴) الف - ب - ج - د

۷- آرایه‌های مقابل همه گزینیه‌ها به جز گزینیه ... تماماً درست آمده است.

- (۱) آن نه شب‌نم بود ریزان وقت صبح از روی گل / گل ز شرمت ریخت بر خاک آبروی خویش را (حسن تعلیل - استعاره)
- (۲) گدا را چو حاصل شود نام شام / چنان شاد خُسبید که سلطان شام (جناس ناهمسان - جناس همسان)
- (۳) فکرم که برآید ز سر خاک و گِلَم خار / خار غمت از پای دلم کی به درآید (مجاز - تشبیه)
- (۴) روی تو چون نوبهار جلوه‌گری می‌کند / زلف تو چون روزگار پرده‌داری می‌کند (متناقض‌نما - کنایه)

۸- آرایه‌های کدام گزینیه تماماً در بیت زیر وجود دارد؟

«حسن خون عالمی می‌ریزد از بالای عشق / ذوالفقار شمع از بال و پر پروانه است»

- (۱) مجاز، تشخیص، حسن تعلیل، کنایه
- (۲) ایهام تناسب، استعاره، مراعات‌نظیر، تلمیح
- (۳) استعاره، کنایه، مجاز، تشبیه
- (۴) مراعات‌نظیر، تشبیه، ایهام، تناقض

۹- آرایه‌های «ایهام تناسب و تشبیه» در همه ابیات به جز گزینیه ... وجود دارند.

- (۱) به چشم آهوانند و مردم به صورت / از آن همچو آهو ز مردم گریزند
- (۲) بی سخن‌های تو قلب دل ما زر نشود / کیمیای سخن از درج دهان بیرون آر
- (۳) شعله‌اش چون لاله در رگ‌های ما / نیست غیر از داغ او کالای ما
- (۴) می‌رود برگ خزان از جای با اندک نسیم / پیرم و بر سر تمنای سفر باشد مرا

۱۰- چند بیت از ابیات زیر فاقد «واو عطف» است؟

- الف) فریاد که سوهان سبک‌دست حوادث / شد ساده ز دندان و هموار نگشتیم
- ب) ز شوق دیدن آن گل، ستم نگر که شدم / رضا به رخنه دیوار و باغیان نگذاشت
- ج) بی محبت مگذران عمر عزیز خویش را / در بهاران عندلیب و در خزان پروانه باش
- د) خم نگرده بی ثمر شاخی و از بی حاصلی / خجلت بسیار ازین قد دو تا داریم ما
- ه) برآ از پرده شرم و حیا صائب که می‌گردد / حباب از شوخ‌چشمی تکمه پیراهن دریا

- (۱) یک (۲) دو (۳) سه (۴) چهار

۱۱- نقش واژه‌های مشخص‌شده در کدام گزینیه درست است؟

- (۱) دزد از جفای شحنه چه فریاد می‌کند / گو گردنت نمی‌زند الا جفای خویش (مفعول - نهاد)
- (۲) گر هر دو دیده هیچ نبیند به اتفاق / بهتر ز دیده‌ای که نبیند خطای خویش (نهاد - نهاد)
- (۳) گر گوش دل به گفته سعدی کند کسی / اول رضای حق طلبد پس رضای خویش (مفعول - صفت ترتیبی)
- (۴) با دیگران بگوی که ظالم به چه فتاد / تا چاه دیگران نکنند از برای خویش (متمم - نهاد)

۱۲- تعداد وابسته‌های پسین در همه گزینه‌ها یکسان است؛ به جز ...

- (۱) از کشاکش یک نفس چون موج فارغ نیستیم / گرچه در آغوش بحر بیکران افتاده‌ایم
- (۲) چهره آشفته‌حالان نامه‌واکرده‌ای است / گرچه ما در عرض مطلب بی زبان افتاده‌ایم
- (۳) حلقه پیر مغان از زلم در گوش است / بر همانیم که بودیم و همان خواهد بود
- (۴) شهر پرواز ما خواهد کف افسوس شد / کز غلط‌بینی قفس را آشیان پنداشتیم

۱۳- در عبارت زیر چند صفت وجود دارد؟

«در داستان‌های حماسی ایران و اساطیر باستان، چهره انقلابی کاوه آهنگر بی نظیر است و پیش‌بند چرمین او که بر نیزه کرد و مردم را به اتحاد و جنبش فراخواند، درفشی بود انقلابی که بر ضد پادشاه وقت، ضحاک، برافراشت. درفشی که پشتیبان آن، دل دردمند و بازوی مردم رنج‌کشیده و بی‌پناه بود»

- (۱) ده (۲) هشت (۳) نه (۴) هفت

۱۴- کدام گزینه با بیت زیر قرابت مفهومی کمتری دارد؟

«بزن زخم، این مرهم عاشق است / که بی زخم مردن غم عاشق است»

- (۱) ناز پرورد تنعم نبرد راه به دوست / عاشقی شیوه رندان بلاکش باشد
- (۲) با غم عشقت خوشم در محنت آباد جهان / از هوای گل، قفس بر عندلیبان تنگ نیست
- (۳) در بیابان گر به شوق کعبه خواهی زد قدم / سرزنش‌ها گر کند خار مگیلان غم مخور
- (۴) ذوق کار عشق، دارد جنگ با آسودگی / کوهکن از اهتمام کارفرما فارغ است

۱۵- مفهوم کدام بیت با شعر «[خدا] خوان عدل خود را بر همگان گسترده» قرابت ندارد؟

- (۱) از در بخشندگی و بنده نوازی / مرغ هوا را نصیب و ماهی دریا
- (۲) حاجت روای شاه و گدا بود در گهم / اکنون فکنده در به درم چرخ چون گدا
- (۳) ادیم زمین سفره عام اوست / چه دشمن بر این خوان یغما چه دوست
- (۴) قادر که مقدر است و فریادرس است / روزی ده مرغ و مار و مور و مگس است

۱۶- مفهوم کدام گزینه با بیت «به دیدن تو چنان خیره‌ام که نشناسم / تفاوت است اگر راه و چاه را حتی» قرابت دارد؟

- (۱) دل و جانم به تو مشغول و نظر در چپ و راست / تا ندانند حریفان که تو منظور منی
- (۲) مشغول به یاد تو چنان است که گوشش / جز نام تو می‌نشود از چنگ و چغانه
- (۳) دلم چاه زنخدان تو را دید / یقینش شد که اندر راه چاه است
- (۴) هزار برق نظر خیره سوی روی تو لیک / شعاع روی تو از پرتو نگاه من است

۱۷- ابیات کدام گزینه با بیت زیر قرابت مفهومی دارد؟

«نهان گشت کردار فرزندگان / پراکنده شد کام دیوانگان»

الف) طرز وضع اهل دنیا سر به سر نادیدنی است / گر فراغت خواهی از ایام، نابینا نشین

ب) از بس که روزگار دنی [پست] سفله پرور است / از تخم لاله خار مگیلان برآمده

ج) قلندران حقیقت به نیم جو نخرند / قبای اطلس آن کس که از هنر عاری است

د) دود سپند بی هنری چون شود بلند / آتش زن ستاره اهل هنر شود

ه) ز دهر، دانش و سامان سؤال کردم گفت / که از نهال هنر برگ و بر نمی آید

۱) ب، ج، ه ۲) الف، ب، د ۳) ب، د، ه ۴) الف، ج، ه

۱۸- مفهوم کدام گزینه متفاوت است؟

۱) یک حرف صوفیانه بگویم اجازت است / ای نور دیده صلح به از جنگ و داوری

۲) به عتاب گفت «عراقی»، سر صلح تو ندارم / همه عمر صلح کردم به عتاب و جنگ او من

۳) با تو چه سودی نداشت صلح، به جنگ آمدیم / کار چو مشکل شود جنگ به از آشتی

۴) ز هیچ روی تو با من چو روی صلح نداری / ستاده گیر به انصاف و داده گیر غرامت

۱۹- مفهوم کدام عبارت مقابل مفهوم سخن زیر از «تاگور» است؟

«هنگامی که در فروتنی بزرگ باشیم بیش از همه به آن بزرگ نزدیک شده ایم»

۱) انسان همچون رودخانه است، هرچه عمیق تر باشد آرام تر و متواضع تر است (ضرب المثل آلمانی)

۲) کسی شایستگی سرفرازی و سرودنی را دارد که فروتن و بخشنده باشد (منسوب به بزرگمهر)

۳) عشق و فروتنی، جامه ای برازنده مرشدی پرهیزگار باشد به سزاوار جاه طلبی مغرور (شکسته)

۴) همیشه دوست داشتم فرصتی دست می داد تا فروتنی را تمرین کنم اما همواره به یاد می آورم که من مهم تر از آن هستم که اوقاتم را صرف چنین

اموری کنم (منسوب به سینگ)

۲۰- مفهوم ابیات کدام گزینه با هم تناسب دارند؟

الف) رهی زینسان که شرح آمد چو پیش راهرو افتد / یقین است اینکه بی رهبر نمودن قطع نتوانش

ب) سرگشته کوی تو شدند آبله پایان / این راه پر از سنگ نشان است و نشان نیست

ج) راه بی رهبر نبرده کس به دوست / گر تو این دانسته ای راهت نکوست

د) دامن خضر رها کن که دلیل تو بس است / پشت پایی که بر این عالم باطل زده ای

۱) د - ب ۲) ب - ج ۳) الف - ج ۴) الف - د

عربی زبان قرآن [۳]

مباحث نیم سال دوم

درس (۴) پایان درس (۷)

صفحه ۹۷ تا ۴۵

وقت پیشنهادی: ۱۵ دقیقه

هدف گذاری قبل از شروع هر درس در دفترچه سؤال

لطفاً قبل از شروع پاسخ گویی به سؤال های درس عربی زبان قرآن (۷)، هدف گذاری چند از ۱۰ خود را بنویسید:
از هر ۱۰ سؤال به چند سؤال می توانید پاسخ صحیح بدهید؟
عملکرد شما در آزمون قبل چند از ۱۰ بوده است؟
هدف گذاری شما برای آزمون امروز چیست؟

چند از ۱۰ آزمون قبل	هدف گذاری چند از ۱۰ برای آزمون امروز

عَيْنِ الْأَصْحَحِّ وَالْأَدَقِّ فِي الْجَوَابِ لِلتَّرْجُمَةِ أَوْ الْمَفْهُومِ أَوْ التَّعْرِيبِ: (۲۱-۲۷)

۲۱- «شَاهَدْتُ طِفْلاً كَانَ مُصَاباً بِالشَّلَلِ الدَّمَاغِي وَ لَمْ يَكُنْ قَادراً عَلَى السَّيْرِ وَ الْكَلَامِ.»:

(۱) کودکی را دیدم که دچار فلج مغزی شده بود و قادر به راه رفتن و سخن گفتن نبود.

(۲) یک کودک را می دیدم که دچار فلج مغزی شده بود و نمی توانست نه راه برود و نه سخن بگوید.

(۳) کودک را دیدم که دچار فلج مغزی شد و دیگر نتوانست راه برود و یا سخن بگوید.

(۴) به تماشای کودکی ایستادم که فلج مغزی داشت و قادر به راه رفتن و سخن گفتن نبود.

۲۲- «لتَغْيِيرِ سُلُوكِنَا فِي الْحَيَاةِ يَجِبُ عَلَيْنَا أَنْ نَكُونَ عَامِلِينَ بِمَا نَقُولُ وَ نَجْتَنِبَ عَنِ كَلَامٍ لَا يَنْفَعُ!»:

(۱) برای تغییر دادن روش زندگیمان باید عمل کننده به هر آنچه می گوئیم باشیم و از سخنی که سود نرساند اجتناب می کنیم!

(۲) برای تغییر دادن رفتارمان در زندگی ما باید به آنچه می گوئیم عمل کننده باشیم و از سخنی که سود نمی رساند اجتناب کنیم!

(۳) برای تغییر روشهایمان در زندگی باید به آنچه می گوئیم عمل کنیم و از سخنی که سود نمی رساند اجتناب کنیم!

(۴) برای تغییر دادن رفتارمان در زندگی باید به هر آنچه می گوئیم عمل کنیم و از هر سخنی که سود نرساند اجتناب کنیم!

۲۳- ﴿... وَ اسْأَلُوا اللَّهَ مِنْ فَضْلِهِ إِنَّ اللَّهَ كَانَ بِكُلِّ شَيْءٍ عَلِيماً﴾:

(۱) و باید از فضل او بپرسند قطعاً خداست که به همه امور جهان آگاه است.

(۲) و از بخشش خدا پرسیدند، زیرا خدا به تمام چیزها دانا بوده است.

(۳) و از خدا بخشش او را بخواهید زیرا خدا به هر چیزی داناست.

(۴) و از مهربانی او بپرسید قطعاً خداوند نسبت به همه چیز آگاهی داشته است.

۲۴- «مَا أَضْمَرَ أَحَدٌ شَيْئاً إِلَّا ظَهَرَ فِي فَلَتَاتِ لِسَانِهِ وَ صَفَحَاتِ وَجْهِهِ.»:

(۱) کسی چیزی را پنهان نکرد مگر این که در لغزش های زبان او و همه جای چهره اش نمایان شد.

(۲) هیچ کس چیزی را پنهان نکرد جز اینکه در لغزش زبانش و تمام صورتش آشکار شده است.

(۳) کسی چیزی را پنهان نمی کند مگر این که در نوک زبان او و همه جای چهره اش خیلی زود نمایان شود.

(۴) هرگز کسی چیزی را پنهان نکرد جز اینکه خواست در لغزش های زبانی اش و پهنای صورتش آشکار کند.

۲۵- عَيْنِ الْخَطَأِ:

(۱) اِرْحَمُوا عَزِيزاً ذَلَّ وَ غَنِيّاً افْتَقَرَ وَ عَالِماً ضَاعَ بَيْنَ جَهَالٍ: دلسوزی کنید بر ارجمندی که خوار شده است و دارایی که ندار گشته و دانایی که بین نادان ها تباه شده است.

(۲) لَا تَظْلَمْ كَمَا لَا تُحِبُّ أَنْ تُظْلَمَ وَ أَحْسِنْ كَمَا تُحِبُّ أَنْ يُحْسَنَ إِلَيْكَ: ستم نکن همانطور که دوست نداری مورد ستم واقع شوی و نیکی کن همانطور که دوست داری به تو نیکی شود.

(۳) وَصَلْتُ إِلَى قَرْيَةٍ جَمِيلَةٍ يَوْمَ السَّبْتِ مِنَ الْأُسْبُوعِ الثَّلَاثِ مِنَ الشَّهْرِ الْمَاضِي: در روز سه شنبه از هفته سوم از ماه گذشته به آن روستای زیبا رسیدم.

(۴) اللَّهُمَّ إِنِّي أَعُوذُ بِكَ مِنْ نَفْسٍ لَا تَشْبَعُ وَ مِنْ عِلْمٍ لَا يَنْفَعُ: خدایا همانا من از نفسی که سیر نمی شود و از علمی که سود نمی رساند، به تو پناه می برم.

پیام مشاوره ای: سوالات تعریب همان سوالاتی است که از فارسی به عربی ترجمه می شوند، در این گونه سؤال ها نیز به نوع و زمان افعال دقت کنید.

٢٦- عین الخطأ فی المفهوم للعبارات التالية:

(١) تجرى الرياح بما لا تشتهي السفن: برد کشتی آنجا که خواهد خدای / و گر جامه بر تن دزد ناخدای

(٢) أكلتم تمرى و عصيتم أمرى: نمک خورد و نمکدان شکست!

(٣) البعيد عن العين بعيد عن القلب: از دل برود هر آنکه از دیده برفت!

(٤) «و يقولون بألسنتهم ما ليس فى قلوبهم»: شعبه تازه برانگیختهام / آنچه دلم گفت بگو گفتهام

٢٧- «می خواهم که ترجمه این متن را با کمک فرهنگ لغت بنویسم.»:

(١) أريد أن أكتب ترجمة هذا النص مستعيناً بالمعجم. (٢) أطلب أن أكتب ترجمة هذه النصوص بمساعدة معجم.

(٣) أريد كتابة ترجمة ذلك النص مستعيناً بمعجم. (٤) أطلب لأكتب ترجمة هذه النص بمساعدة بالمعجم.

٢٨- عین المتضاد لكلمة «الخلّة»:

(١) من أخلاق العالم الصداقة مع الذين ينفعونهم! (٢) كلم الناس على قدر عقولهم لتكتسب المودة بينهم!

(٣) علينا ألا نزرع العدوان لكي لا نحصد الخسران! (٤) إن ينسحب العدو من أراضينا تتحسن أحوالنا!

٢٩- عین الخطأ حسب التوضيحات:

(١) ... : عطرٌ يتخذ من نوع من الغزلان. (المسك) (٢) ... : قطعة فماش توضع على السرير. (القطن)

(٣) ... : بيت الطيور و تصنع فوق الشجر. (الوكنة) (٤) ... : عمل عملاً عدة مرات. (كرّر)

٣٠- عین الصحيح عن الحوارات:

(١) كيف أستطيع أن أشحن رصيد جوالى؟ سامحيني، أنت على الحق. أبدل لك البطاقة.

(٢) من أين تعلم بأن لديك الحمى؟ لأن حرارة جسمى قد ارتفعت!

(٣) هل تدخل «لن» على المضارع فقط؟ لا، لا تدخل على الماضى أيضاً!

(٤) بم تذهب الطالبات إلى السفرة العلمية؟ فى يوم الأربعاء.

٣١- عین حرف «ال» معناه اسم الإشارة:

(١) الكلماتُ الفارسية التي دخلت اللُّغة العربيَّة فقد تغيَّرت أصواتها و أوزانها!

(٢) نَعْلَمُ أَنَّ تَبَاذُلَ الْمُفْرَدَاتِ بَيْنَ اللُّغَاتِ فِي الْعَالَمِ أَمْرٌ طَبِيعِيٌّ!

(٣) رَأَيْتُ أَفْرَاسًا. كَانَتْ هَذِهِ الْأَفْرَاسُ جَنْبَ صَاحِبِهَا!

(٤) مَثَلُ نُورِهِ كَمِشْكَاتِهِ فِيهَا مِصْبَاحُ الْمِصْبَاحِ فِي زُجَاجَةٍ!

٣٢- عيِّن فعلاً من الأفعال المعيّنة لا نترجمه بشكل مضارع التزامي:

(٢) حَاوَلَ الرَّجُلُ الْكَثِيرُ الْمَعَاصِي أَنْ يُصْلِحَ نَفْسَهُ.

(١) «... لِكَيْلَا تَحْزَنُوا عَلَيَّ مَا فَاتَكُمْ»

(٤) أَفْتَشُّ عَنْ مُعْجَمٍ يُسَاعِدُنِي فِي فَهْمِ النُّصُوصِ!

(٣) «لَنْ تَنَالُوا الْبِرَّ حَتَّى تُنْفِقُوا مِمَّا تُحِبُّونَ»

٣٣- عيِّن الخطأ للفراغين أن يكونا الماضي البعيد: «... جُنُودٌ أَقْوِيَاءٌ ... عَنِ الْوَطَنِ.»

(٢) ذَهَبَ - دَافَعُوا

(١) كَانَ - قَدْ دَافَعُوا

(٤) كَانَ - يُدَافِعُونَ

(٣) كَانَ - دَافَعُوا

٣٤- عيِّن الفعل الذي قد تغيَّرَ زَمَانُهُ فِي الْمَعْنَى:

(٢) هُوَلاءِ الطُّلَّابِ لَا يُسَافِرُونَ إِلَى مَنَاطِقِ جَبَلِيَّةِ الْيَوْمِ.

(١) أَنَا لَمْ أُسَافِرْ مَتَدِ السَّنَتَيْنِ الْمَاضِيَتَيْنِ.

(٤) الرَّاسِبُ لَا يُحَاوِلُ لِلْوُصُولِ إِلَى الْهَدَفِ.

(٣) رَجَعْتُ إِلَى الصَّفِّ لِأَتَعَلَّمَ الدَّرْسَ الْجَدِيدَ.

٣٥- عيِّن جملةً ما جاءت بعد اسم نكرة:

(٢) سَلَّمْتُ عَلَى مَعْلَمَةٍ سَاعَدَتْنِي عَلَى تَعَلُّمِ اللُّغَةِ الْعَرَبِيَّةِ.

(١) أَشَاهِدُ قَاسِمًا يَمْشِي بِسُرْعَةٍ إِلَى السُّوقِ.

(٤) طَلَّبَ الشَّابُّ مِنَ الرَّجُلِ الْفَاضِلِ مَوْعِظَةً تَمْنَعُهُ عَنِ الْمَعَاصِي.

(٣) الْكِتَابُ صَدِيقٌ يُبَدِّدُكَ مِنْ مُصِيبَةِ الْجَهْلِ.

■ إقرأ النَّصَّ التَّالِيَّ بَدَقَّةٍ ثُمَّ أَجِبْ عَنِ الْأَسْئَلَةِ حَوْلَهُ: (٣٦-٤٠)

نحنُ مُعتقدونَ بأنَّ النصوصَ الأدبيةَ باللُّغةِ العربيَّةِ تُعتبرُ أدباً إسلامياً و كانَ المؤلفونَ الإيرانيونَ يظنونَ أنَّ الحدودَ الجغرافيَّةَ الَّتِي تفصلُ بينَ الشَّعوبِ ليستَ معياراً صحيحةً للوطن؛ بل الأساسُ في المجتمعاتِ هو الفكرُ والعقيدة. و لهذا نرى المؤلفينَ للأدبِ العربيِّ في القرونِ الأولى كانوا من اصولِ فارسيةٍ و نحنُ نشاهدُ اليومَ كيفَ كانَ الشعراءُ الإيرانيونَ يفتخرونَ بإنشادِ الشَّعرِ باللُّغةِ العربيَّةِ و الإِسْتِفادةِ من الكلماتِ و التراكيبِ العربيَّةِ.

٣٦- عَيِّنِ الصَّحِيحَ عَلَى حَسَبِ النَّصِّ:

- (١) كانت النصوص العربية تختص بالعرب فقط.
- (٢) المؤلفون للأدب العربي كانوا من العرب في القرون الأولى.
- (٣) كثير من الشعراء كانوا ينشيدون باللغة العربية و الفارسية.
- (٤) الحدود الجغرافية كانت معياراً صحيحاً للأدباء الإيرانيين آنذاك (از آن زمان).

٣٧- عَيِّنِ الخَطَأَ عَلَى حَسَبِ النَّصِّ:

- (١) ما كان شعراؤنا الإيرانيون يُحبون اللغة العربية.
- (٢) نجدُ المفردات العربية في كثيرٍ من أبيات شعراء الأدب الفارسي.
- (٣) كانت اصول بعض المؤلفين في القرون الأولى الإسلامية إيرانية.
- (٤) لم تكن الحدود الجغرافية في صدر الإسلام معياراً صحيحاً عند المسلمين.

٣٨- عَيِّنِ الصَّحِيحَ حَوْلَ «مُعتقدون» فِي النَّصِّ:

- (١) اسم، الجمع السالم للمذكر، مبنى، معرفة / فاعل و مرفوع بالواو
- (٢) معرب، اسم الفاعل المزيدي، مذكر، نكرة / خبر و مرفوع بالواو
- (٣) اسم المفعول من باب إفتعال، جمع السالم، معرب / فاعل و مرفوع
- (٤) اسم الفاعل من فعل إعتقد، معرب، جمع التذكير، نكرة / خبر و منصوب بالفتحة

٣٩- عَيِّنِ الصَّحِيحَ حَوْلَ «يفتخرون» فِي النَّصِّ:

- (١) فعل مضارع، مجرد ثلاثي، معرب، المجهول
- (٢) فعل مضارع، للغائبين، متعد، مزيد ثلاثي من باب انفعال بزيادة حرف واحد
- (٣) فعل مضارع، للغائبين، مزيد ثلاثي من باب «إفتعال» بزيادة حرفين، لازم
- (٤) فعل مضارع، جمع مذكر غائب، المعلوم، مزيد ثلاثي بزيادة حرف واحد و مصدره على وزن إفتعال

٤٠- عَيِّنِ الخَطَأَ فِي قِراءةِ الكلماتِ فِي الجُملةِ التَّالِيَةِ مِنَ النَّصِّ:

«و لهذا نرى المؤلفين للأدب العربي في القرون الأولى كانوا من اصول فارسية.»

- (١) المؤلفين (٢) العربي (٣) من (٤) فارسي

دین و زندگی [۲]

مباحث نیمسال دوم

صفحة ۲۲ و ۲۳

وقت پیشنهادی: ۱۵ دقیقه

هدف‌گذاری قبل از شروع هر درس در دفترچه سؤال

لطفاً قبل از شروع پاسخ‌گویی به سؤال‌های درس **دین و زندگی (۲)**، هدف‌گذاری چند از ۱۰ خود را بنویسید:
از هر ۱۰ سؤال به چند سؤال می‌توانید پاسخ صحیح بدهید؟
عملکرد شما در آزمون قبل چند از ۱۰ بوده است؟
هدف‌گذاری شما برای آزمون امروز چیست؟

چند از ۱۰ آزمون قبل	هدف‌گذاری چند از ۱۰ برای آزمون امروز

دانش‌آموزان **اقلیت‌های مذهبی**، شما می‌توانید سؤال‌های معارف مربوط به خود را از مسئولین حوزه دریافت کنید.

۴۱- یکی از پندارهای باطلی که سبب به تأخیر انداختن ازدواج می‌شود، کدام است و نمونه‌ای از پیامدهای منفی آن چیست؟

(۱) تأکید بر تلاش اقتصادی و عدم توجه به نقش مادری - دوری از پروا پیشگی و آلوده شدن به هوسرانی

(۲) تأکید بر تلاش اقتصادی و عدم توجه به نقش مادری - افزایش فشارهای روحی و روانی

(۳) فراهم نمودن همه امکانات زندگی برای خود و فرزندان - افزایش فشارهای روحی و روانی

(۴) فراهم نمودن همه امکانات زندگی برای خود و فرزندان - دوری از پروا پیشگی و آلوده شدن به هوسرانی

۴۲- غایت زمانی پایان غیبت صغری در چه سالی از تاریخ قمری بوده است و در این مدت، طریقه ارتباط شیعیان با حضرت مهدی (عج) به

کدام شکل انجام می‌گرفت؟

(۱) ۲۶۰ - بهره‌مندی از ولایت معنوی به شکل‌های گوناگون (۲) ۳۲۹ - بهره‌مندی از ولایت معنوی به شکل‌های گوناگون

(۳) ۳۲۹ - واسطه بودن چهار نفر از یاران صمیمی میان امام و مردم (۴) ۲۶۰ - واسطه بودن چهار نفر از یاران صمیمی میان امام و مردم

۴۳- وجه تکامل مقدس‌ترین نهاد اجتماعی نزد خدا چیست و عبارت قرآنی: «لتسکونوا الیها»، مربوط به کدام یک از اهداف ازدواج است؟

(۱) رشد اخلاقی و معنوی - انس با همسر (۲) آمدن فرزندان - انس با همسر

(۳) رشد اخلاقی و معنوی - رشد و پرورش فرزندان (۴) آمدن فرزندان - رشد و پرورش فرزندان

۴۴- کدام یک از امامان معصوم (ع) به مسلمانان دستور داد تا علیه معاویه که فردی ظالم و فاسد بود، جهاد کنند و سیدالشهدا (ع) ادامه

حکومت یزید را مسبب نابودی چه مفهومی می‌دانستند؟

(۱) امام حسن (ع) - حکومت (۲) امام سجاد (ع) - حکومت

(۳) امام حسین (ع) - حقیقت دین (۴) امام علی (ع) - حقیقت دین

۴۵- تربیت یاران شجاع و ایثارگر که برای پیشبرد اهداف ائمه و توضیح جایگاه امام به مناطق مختلف می‌رفتند و جلوگیری از شناسایی و به

شهادت رسیدن آن‌ها، به ترتیب مؤید کدام یک از اقدامات اهل بیت (ع) می‌باشد؟

(۱) معرفی خویش به‌عنوان امام بر حق - انتخاب شیوه‌های درست مبارزه

(۲) معرفی خویش به‌عنوان امام بر حق - معرفی خویش به‌عنوان امام بر حق

(۳) انتخاب شیوه‌های درست مبارزه - انتخاب شیوه‌های درست مبارزه

(۴) انتخاب شیوه‌های درست مبارزه - معرفی خویش به‌عنوان امام بر حق

۴۶- «مغلوب خواسته‌های ستمگران شدن» و «پاسخ در حد نیاز به تمایلات فروتر»، به ترتیب مربوط به کدام دعوت درون ماست و تقویت

تمایلات معنوی مربوط به کدام است؟

- (۱) نفس لوامه - نفس لوامه - اولی
 (۲) نفس اماره - نفس اماره - اولی
 (۳) نفس لوامه - نفس اماره - دومی
 (۴) نفس اماره - نفس لوامه - دومی

۴۷- مطابق کلام باقرالعلوم (ع)، عدم تعلق زکات بر گردن مردم و پرداخت آن، می‌تواند ثمره کدام هدف محقق شده در زمان حضرت ولی امر

(عج) باشد و امام عصر (عج)، چه زمانی ظهور می‌کنند؟

- (۱) آبادانی - مشتاق شدن همه مؤمنان به امام عصر
 (۲) عدالت‌گستری - ناامیدی مردم از برقرارکنندگان و مدعیان عدالت
 (۳) آبادانی - ناامیدی مردم از برقرارکنندگان و مدعیان عدالت
 (۴) عدالت‌گستری - مشتاق شدن همه مؤمنان به امام عصر

۴۸- اگر داشتن یا نداشتن عزت را باعث عدم ذلت و ذلت بدانیم، به ترتیب به معنای کدام آیه شریفه تأکید کرده‌ایم؟

- (۱) «و زیاده و لا یرهق وجوههم» - «جزاء سیئه بمنلها»
 (۲) «جزاء سیئه بمنلها» - «و زیاده و لا یرهق وجوههم»
 (۳) «و زیاده و لا یرهق وجوههم» - «و زیاده و لا یرهق وجوههم»
 (۴) «جزاء سیئه بمنلها» - «جزاء سیئه بمنلها»

۴۹- چرا آخرین چراغ هدایت خداوند، حضرت ولی عصر (عج)، خودشان را به خورشید پشت ابر مانند کرده‌اند و هم‌اکنون یاری‌رسانی و کمک

ایشان در چه قالبی صورت می‌گیرد؟

سایت کنکور
Konkur.in

- (۱) نبود امکان تشکیل حکومت و استفاده از قلمروهای ولایی امام (ع) - دعا برای مؤمنان
 (۲) کاهش بهره‌مندی از وجود حضرت مهدی (ع) در عصر غیبت - دستگیری از درماندگان
 (۳) نبود امکان تشکیل حکومت و استفاده از قلمروهای ولایی امام (ع) - حل مشکلات علمی
 (۴) کاهش بهره‌مندی از وجود حضرت مهدی (ع) در عصر غیبت - خبر دادن از بیشتر رویدادها

۵۰- فردی که بخواهد مرجع تقلید شود باید چه شرایطی داشته باشد؟

الف) اعلم و عادل

ب) عادل و شجاع

ج) اعلم و مدیر و مدبّر

د) زمان‌شناس و باتقوا

(۴) ب - د

(۳) الف - د

(۲) ب - ج

(۱) الف - ج

۵۱- به ترتیب مشخص کنید در عبارات «و نجعلهم ائمة و نجعلهم الوارثین» و «و لقد كتبنا فی الزبور من بعد الذکر» آئینده مشخص برای

کدام یک است؟

- (۱) بندگان شایسته - مستضعفین
 (۲) مؤمنین صالح - بندگان شایسته
 (۳) مستضعفین - بندگان شایسته
 (۴) بندگان شایسته - مؤمنین صالح

۵۲- ملاک برتری نزد خداوند چیست و تفاوت‌های میان زن و مرد مربوط به کدام است؟

(۱) خصوصیات جسمی و روحی - وظایف مختلفی که خداوند معین فرموده است.

(۲) خصوصیات جسمی و روحی - توانمندی عاطفی هر یک از آنها

(۳) تقوا - وظایف مختلفی که خداوند معین فرموده است.

(۴) تقوا - توانمندی عاطفی هر یک از آنها

۵۳- کدام مورد در چگونگی انتخاب ولی فقیه امری بدیهی است و یک فقیه تا چه زمانی مسئولیت رهبری جامعه را بر عهده دارد؟

(۱) نمی‌شود هر کس به‌طور جداگانه ولی فقیه انتخاب کند. - تا زمان مرگ

(۲) نمی‌شود هر کس به‌طور جداگانه ولی فقیه انتخاب کند. - تا مداومت وجود شرایط رهبری

(۳) هر دو شیوه مستقیم و غیرمستقیم در انتخاب ولی فقیه پذیرفته است. - تا زمان مرگ

(۴) هر دو شیوه مستقیم و غیرمستقیم در انتخاب ولی فقیه پذیرفته است. - تا مداومت وجود شرایط رهبری

۵۴- براساس حدیث شریف علوی که می‌فرماید: «حب الشیء یمى و یصم»، کدام صفت از انسان دور خواهد شد و پیامبر اکرم صلی الله علیه

و آله، در بیان اهمیت ازدواج چه فرمودند؟

(۱) عقل - «کسی که ازدواج کند، نصف دین خود را حفظ کرده است؛ پس باید برای نصف دیگر، از خدا پروا داشته باشد.»

(۲) عقل - «دو رکعت نماز شخص متاهل، برتر از هفتاد رکعت نمازی است که شخص مجرد می‌خواند.»

(۳) انتخاب و اختیار - «کسی که ازدواج کند، نصف دین خود را حفظ کرده است؛ پس باید برای نصف دیگر، از خدا پروا داشته باشد.»

(۴) انتخاب و اختیار - «دو رکعت نماز شخص متاهل، برتر از هفتاد رکعت نمازی است که شخص مجرد می‌خواند.»

۵۵- در کدام گزینه به ترتیب، ویژگی بیعت‌کنندگان و یاران حقیقی حضرت حجت (عج)، از زبان مبارک امیرالمؤمنین علی (ع) و امام صادق

(ع) بیان شده است؟

(۱) استوار - متلاشی‌کننده کوه
 (۲) سرشار از یقین - ساده‌زیست

(۳) پاکدامن - مردم مقاوم
 (۴) امانت‌دار - عامل به پیمان

۵۶- در دیدگاه امام علی علیه السلام، نشان‌دهنده دانش چیست و شناسایی پشت‌کنندگان به صراط مستقیم چه کمکی به ما می‌کند؟

(۱) عدم اختلاف در دین - پیرو قرآن بودن

(۲) داوری کردن - پیرو قرآن بودن

(۳) عدم اختلاف در دین - تشخیص راه رستگاری

(۴) داوری کردن - تشخیص راه رستگاری

۵۷- اگر کارگزاران، کار خود را به‌درستی انجام ندهند چه مشکلی پیش خواهد آمد و حضرت امیر (ع) در نامه خود به مالک‌اشتر نخعی، ایشان را

از کدام دسته افراد برحذر می‌دارند؟

(۱) اعتماد مردم به حکومت از بین می‌رود. - پیمان‌شکنان

(۲) اسلام دچار زوال و نابودی خواهد شد. - پیمان‌شکنان

(۳) اعتماد مردم به حکومت از بین می‌رود. - عیب‌جویان

(۴) اسلام دچار زوال و نابودی خواهد شد. - عیب‌جویان

۵۸- در آیه شریفه «فَمَا رَحْمَةٌ مِنْ اللَّهِ لَنْتَ لَهُمْ وَ لَوْ كُنْتَ فَظًّا غَلِيظَ الْقَلْبِ لَا نَفَضُوا مِنْ حَوْلِكَ فَاعْفُ عَنْهُمْ وَ اسْتَغْفِرْ لَهُمْ وَ شَاوِرْهُمْ فِي الْأَمْرِ فَاذَا

عزمت ...»، سبب نرمش پیامبر (ص) چه عاملی معرفی شده و ایشان قبل از مشورت با مردم، باید چه کاری انجام دهد و خداوند چه

کسانی را دوست دارد؟

(۱) «فاعف عنهم» - تندخو و سخت دل نبودن - دانایان حکیم

(۲) «فاعف عنهم» - طلب آموزش - دانایان حکیم

(۳) «رحمة من الله» - طلب آموزش - توکل‌کنندگان

(۴) «رحمة من الله» - تندخو و سخت دل نبودن - توکل‌کنندگان

۵۹- آگاهی حضرت صاحب الامر و الزمان (ع) به اخبار و احوال شیعیان، نشانگر کدام مقام امام است و علت بی‌بهرگی از ظهور امام در میان مردم

در کلام امیرمؤمنان علی(ع) چیست؟

(۱) علم غیب و عصمت - ستمگری انسان‌ها و زیاده‌روی در گناه

(۲) ولایت معنوی - ستمگری انسان‌ها و زیاده‌روی در گناه

(۳) ولایت معنوی - قدرناشناسی و ناسپاسی

(۴) علم غیب و عصمت - قدرناشناسی و ناسپاسی

۶۰- مطابق کلام امام علی علیه السلام، در پیش‌بینی سرنوشت و آینده نابسامان جامعه اسلامی، مردم در چه صورتی می‌توانند به عهد خود با

قرآن وفادار بمانند؟

(۱) شناختن معروف و خیر

(۲) دوری از منکر و گناه

(۳) تشخیص پیمان‌شکنان

(۴) شناخت فراموش‌کنندگان

زبان انگلیسی [۳]

مباحث نیم سال دوم

صفحة (۶ تا ۷) ۱۰۷

وقت پیشنهادی: ۱۵ دقیقه

هدف‌گذاری قبل از شروع هر درس در دفترچه سؤال

لطفاً قبل از شروع پاسخ‌گویی به سؤال‌های درس زبان انگلیسی (۲)، هدف‌گذاری چند از ۱۰ خود را بنویسید:
از هر ۱۰ سؤال به چند سؤال می‌توانید پاسخ صحیح بدهید؟
عملکرد شما در آزمون قبل چند از ۱۰ بوده است؟
هدف‌گذاری شما برای آزمون امروز چیست؟

چند از ۱۰ آزمون قبل	هدف‌گذاری چند از ۱۰ برای آزمون امروز

PART A: Grammar and Vocabulary

Directions: Choose the word or phrase (1), (2), (3), or (4) that best completes each sentence. Then mark the answer on your answer sheet.

61- He is so interested in seeing around the world that he ... a whole year travelling to different countries when he finishes his college.

- 1) was spending 2) would be spending 3) is spending 4) will be spending

62- When the doctors told him that he was suffering from asthma, he decided ... away from the city and live in the countryside.

- 1) move 2) to move 3) moving 4) has moved

63- It is boring ... in the classroom for long hours.

- 1) for young people to sit 2) for young people sitting
3) for sit young people 4) for sitting to young people

64- I am really happy I can finally have a few weeks off. I'm sure I will enjoy ... worry about all those things at work.

- 1) don't have to 2) not to have to 3) not having to 4) don't having to

65- There are some reports of people dying after taking this drug but such ... are very few.

- 1) meanings 2) functions 3) habits 4) instances

66- He frequently visits his old friends at his home these days. He takes great ... in talking about their good old days.

1) influence

2) pleasure

3) mission

4) lifestyle

67- I don't understand why they use all those difficult words! They are ... everybody.

1) confusing

2) creating

3) risking

4) appreciating

68- Golden Retrievers are great family dogs. They ... with children and other animals well.

1) watch out

2) take care

3) get along

4) check in

69- Many believe that by turning to online classes and distant learning, educational standards are

1) practicing

2) imagining

3) depending

4) falling

70- Because the front door was jammed and impossible to open, one of the firefighters ... through the window into the kitchen.

1) reflected

2) climbed

3) promised

4) expected



پاسخ دادن به این سوالات اجباری است و در تراز کل شما تأثیر دارد.

سوالات آشنا

71- According to recent studies, millions of people across the world suffer from some forms of personality

- 1) disorder 2) attack 3) wellness 4) experience

PART B: Cloze Test

Directions: Read the following passage and decide which choice (1), (2), (3), or (4) best fits each space. Then mark the correct choice on your answer sheet.

Although all forms of communication have a 'language', the word usually ...(72)... to the use of written or spoken words. Human language is the most complex form of ...(73)... available to us. ...(74)... what you are reading at this very moment ...(75)... so much intelligence and skill. An adult speaks an average of 30,000 words a day, and a total of 600 million words in an average lifetime. We learn languages from childhood and learn ...(76)... words from sounds. Language has a deep effect on all our lives.

- 72- 1) refers 2) quits 3) produces 4) reminds
 73- 1) collection 2) expression 3) instruction 4) movement
 74- 1) Understand 2) Understanding 3) Understood 4) Have understood
 75- 1) improves 2) searches 3) describes 4) needs
 76- 1) making 2) to make 3) make words 4) to making

PART C: Reading Comprehension

Directions: Read the following passage and answer the questions by choosing the best choice (1), (2), (3), or (4). Then mark the correct choice on your answer sheet.

Most people have heard the story of the lost island of Atlantis. But is any part of the story true?

The Greek writer Plato wrote that Atlantis was an island in the Atlantic Ocean. The island's wealthy people designed many great buildings and canals. At the center of the island they built a beautiful golden temple. But the Atlanteans became greedy - they had everything, but they still wanted more. The gods became angry, and the island was hit by earthquakes and great waves. Finally, the whole Atlantis sank into the sea.

Throughout the history, explorers have reported finding Atlantis. In 2004, the Iranian-American explorer, Robert Sarmast reported finding the island's remains on an undersea mountain near Cyprus. However, Sarmast and other scientists later found out these findings were natural, not man-made. Many people think that Atlantis is simply a story. The purpose of the story was to teach people about the evils of greed. Richard Ellis published a book on Atlantis in 1999. He says "there is not a piece of solid evidence for a real Atlantis".

So, was the island real or not? Only one thing is certain: the mystery of Atlantis will be with us for a long time.

77- The best title for this reading could be

- 1) Atlantis Sinks into the Sea 2) Atlantis: Real Place or Just a Story?
 3) The Greed of the Atlanteans 4) The Dream comes True

78- Which sentence about the story of Atlanteans is NOT true?

- 1) They were wealthy. 2) They built many buildings.
 3) They were greedy. 4) They became angry.

79- What is the main idea of the third paragraph?

- 1) Atlantis sank near Cyprus. 2) No one has really found Atlantis.
 3) The real Atlantis was found a long time ago. 4) Atlantis will be found one day.

80- Which of the following is closest in meaning to "there is not a piece of solid evidence" for a real Atlantis?

- 1) There is only one reason to believe the Atlantis story is true.
 2) The story of Atlantis is made up of many small pieces.
 3) There is nothing to make us believe the Atlantis story is true.
 4) The way to find out about Atlantis is by reading books.

ریاضی و آمار [۳]

مباحث نیم سال دوم

فصل (۲) درس (۲) ۳ پایان فصل

و کل فصل (۳)

صفحه ۳۴ تا ۷۰

وقت پیشنهادی: ۲۵ دقیقه

هدف گذاری قبل از شروع هر درس در دفترچه سؤال

لطفاً قبل از شروع پاسخ گویی به سؤال های درس ریاضی و آمار (۲)، هدف گذاری چند از ۱۰ خود را بنویسید:

از هر ۱۰ سؤال به چند سؤال می توانید پاسخ صحیح بدهید؟

عملکرد شما در آزمون قبل چند از ۱۰ بوده است؟

هدف گذاری شما برای آزمون امروز چیست؟

چند از ۱۰ آزمون قبل	هدف گذاری چند از ۱۰ برای آزمون امروز

۸۱- مطلب کدام گزینه، همواره صحیح است؟

(۱) خطای درون یابی بین دو نقطه هیچ گاه صفر نیست.

(۲) اگر دمای بدن بیمار را در ساعت های ۷ و ۹ و ۱۳ و ۱۷ اندازه گرفته و نقاط حاصل را با خطوط شکسته به هم وصل کنیم، یک نمودار سری زمانی ایجاد می شود.

(۳) اگر نمودار یک سری زمانی در فواصل زمانی ۳ سال مرتباً تکرار شود، مقادیر یک متغیر در سال های ۱۳۸۰ و ۱۳۹۲ یکسان خواهند

بود.

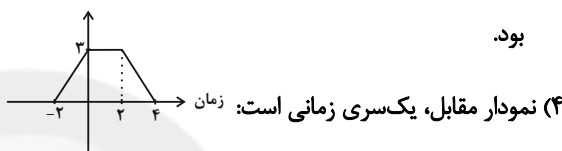

(۴) نمودار مقابل، یک سری زمانی است:

۸۲- اگر به تمام اعضای جامعه ای ۹۰۰ هزار تومان ماهانه داده شود، خط فقر محاسبه شده بر مبنای میانگین چه تغییری می کند؟

(۱) ۹۰۰ هزار تومان افزایش می یابد.

(۲) ۴۵۰ هزار تومان افزایش می یابد.

(۳) ۳۰۰ هزار تومان افزایش می یابد.

(۴) تغییر نمی کند.

۸۳- تعداد کارمندان قسمت مالی یک شرکت در سال های مختلف پس از تأسیس شرکت در جدول زیر آمده است. تخمین تعداد کارمندان قسمت

مالی این شرکت در سال پنجم کدام است؟

سال	هشتم	ششم	چهارم	سوم
تعداد کارمندان قسمت مالی	۳۰	۱۹	۹	۱

(۱) ۹

(۲) ۱۱

(۳) ۱۲

(۴) ۱۴

۸۴- اگر سبد هزینه خانواری از دو کالای A و B تشکیل شده باشد و قیمت این دو کالا در سال پایه به ترتیب ۲۰۰۰۰ و ۱۰۰۰۰۰ و در سال

مورد نظر به ترتیب ۵۰۰۰۰ و ۱۶۰۰۰۰ باشد و مقدار مصرف این دو کالا در این سال ها ثابت بوده و به ترتیب برابر با ۸۰ و ۲۰ کیلوگرم باشد،

شاخص بهای کالا برای این دو کالا چقدر است؟

(۱) ۱۴۰

(۲) ۱۸۰

(۳) ۲۰۰

(۴) ۲۲۰

محل انجام محاسبات

Konkur.in

۸۵- اگر نمودار توابع f و g مطابق شکل زیر باشد، نمودار تابع $f + g$ کدام است؟

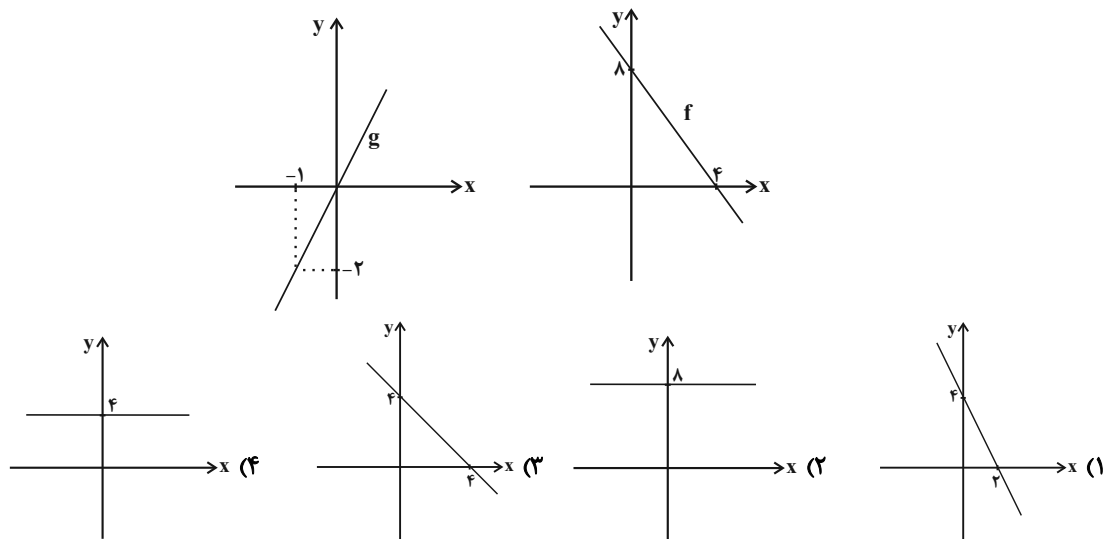

۸۶- دامنه دو تابع $f(x) = \begin{cases} x-1 & , 0 \leq x < 1 \\ 3x & , 1 \leq x \leq 4 \end{cases}$ و $g(x) = |x-2| + 3$ با هم برابر هستند، نمودار تابع $g(x)$ کدام است؟

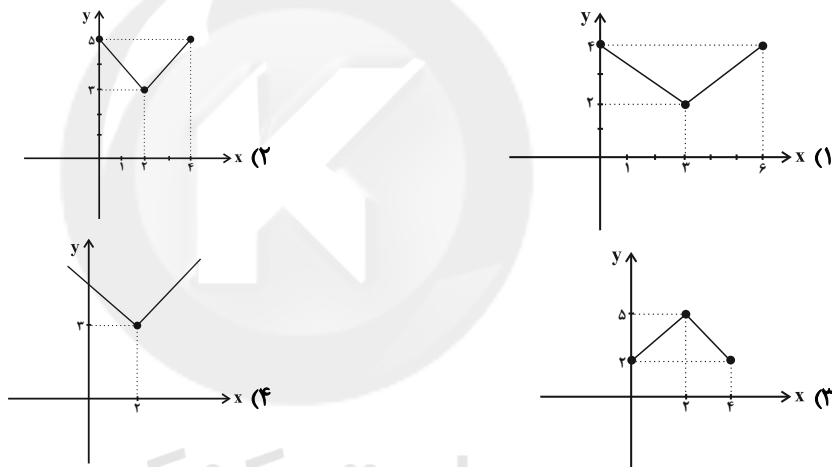

۸۷- تابع $g(x) = [x]$ با دامنه $-1 \leq x < 2$ و تابع $f(x) = |3x-2|$ با دامنه $-2 \leq x \leq 2$ تعریف شده‌اند. ضابطه تابع $(\frac{f}{g})(x)$ کدام

است؟

$$y = \begin{cases} 2x+3 & (۲) \\ 3x-2, -1 \leq x < 2 & (۱) \\ 3x-2, -1 \leq x < 0 \\ 3x-2, 1 \leq x < 2 & (۴) \end{cases} \quad y = \begin{cases} 3x-2, -1 \leq x < 0 \\ 2-3x, 1 \leq x < 2 & (۳) \end{cases}$$

۸۸- مساحتی که نمودار تابع $y = [x] + 1$ با دامنه $0 \leq x < 3$ با محور x ها می‌سازد، کدام است؟

$$۷ \quad (۴) \quad ۶ \quad (۳) \quad ۵ \quad (۲) \quad ۴ \quad (۱)$$

۸۹- اگر بدانیم تورم قیمت خودرو بین سال‌های ۹۵ تا ۹۹ برابر ۲۰۰ درصد بوده باشد و شاخص بهای خودرو در سال ۹۵ برابر ۱۲۰ بوده باشد، این شاخص در سال ۹۹ چقدر است؟ (سال ۹۲ پایه است).

$$۳۶۰ \quad (۴) \quad ۲۴۰ \quad (۳) \quad ۱۸۰ \quad (۲) \quad ۱۶۰ \quad (۱)$$

۹۰- در یک نمودار سری زمانی، نقطه میانگین برابر (۴, ۸) و نقاط ابتدا و انتهای نمودار به ترتیب (۱, ۳) و (۷, ۱۰) می‌باشند. اگر مقدار واقعی در

$x = 13$ برابر ۱۵ باشد، خطای برون‌یابی کدام است؟

$$۵ \quad (۴) \quad ۳ \quad (۳) \quad ۱ \quad (۲) \quad \text{صفر} \quad (۱)$$

سوالات آشنا

پاسخ دادن به این سوالات اجباری است و در تراز کل شما تأثیر دارد.

۹۱- جدول هزینه پلکانی مصرف برق مطابق زیر است. اگر خانواده‌ای ۳۲۰ کیلووات ساعت برق در یک ماه مصرف کند، هزینه برق آن‌ها چند ریال می‌شود؟

پله‌های مصرف ۳۰ روزه (کیلو وات ساعت)	هزینه (ریال)
مصرف ۰ تا ۱۰۰	۴۵۰
مازاد بر ۱۰۰ تا ۲۰۰	۵۲۵
مازاد بر ۲۰۰ تا ۳۰۰	۱۱۲۵
مازاد بر ۳۰۰ تا ۴۰۰	۲۰۲۵

(۱) ۲۱۰۰۰۰ (۲) ۱۸۰۰۰۰ (۳) ۲۵۰۵۰۰ (۴) ۳۲۰۰۰۰

۹۲- اگر $f(x) = [-x]$ و $g(x) = [3x]$ ، حاصل $\frac{g(\frac{5}{6}) - f(0/1)}{2f(-1/2)}$ کدام است؟

(۱) $\frac{1}{2}$ (۲) $\frac{3}{2}$ (۳) ۳ (۴) ۲

۹۳- در چه محدوده‌ای از x ، نمودار تابع $y = -|2x - 6| + 1$ بالاتر از خط $y = -1$ است؟

(۱) $1 < x < 2$ (۲) $2 < x < 4$ (۳) $-4 < x < -2$ (۴) $-1 < x < 0$

۹۴- اگر $f_1(x) = 2x - 3$ و $f_2(x) = x + 1$ باشد، مقدار تابع f به ازای $x = 0$ کدام است؟

(۱) -۱

(۲) ۷

(۳) ۸

(۴) ۱

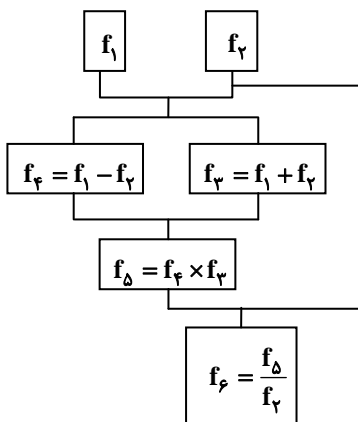

۹۵- اگر سال ۸۵ پایه باشد و شاخص بهای کالاها A, B, C و D در سال ۹۰ به ترتیب برابر با ۱۰۰، ۱۲۰، ۱۵۰ و ۱۸۰ بوده و شاخص این

کالاها در سال ۹۶ مطابق جدول زیر باشد، ترتیب تورم کالاها از سال ۹۰ تا ۹۶ از بیشترین به کمترین مقدار از راست به چپ کدام است؟

کالا	شاخص در سال ۹۶
A	۱۴۰
B	۳۰۰
C	۴۲۵
D	۲۵۰

(۱) D, A, B, C

(۲) D, A, C, B

(۳) A, D, B, C

(۴) A, D, C, B

۹۶- در یک کلان‌شهر با ۱۴ میلیون نفر جمعیت، ۳ میلیون نفر زیر ۱۶ سال و از جمعیت فعال شهر ۲ میلیون نفر بیکار هستند. پس از ایجاد ۵۰۰

هزار شغل جدید که توسط بیکاران این شهر پُر شده‌اند، نرخ بیکاری در این شهر تقریباً چند درصد است؟

(۱) $12/5$ (۲) $13/6$

(۳) $13/8$ (۴) $14/2$

۹۷- اگر شاخص پوسیدگی دندان در سال ۸۰ برابر ۵ و در سال ۹۰ برابر ۳ باشد، این شاخص از سال ۸۰ تا ۹۰ چند درصد کاهش داشته است؟

(۱) ۲۰ (۲) ۲۵

(۳) ۳۵ (۴) ۴۰

۹۸- اگر مقدار دقیق کالای فروخته شده در ساعت ۱۲ ظهر برابر ۴۰ کیلوگرم باشد و طبق جدول زیر این مقدار را برای ساعت ۱۲ تخمین بزنیم،

خطای درون‌یابی در ساعت ۱۲ ظهر برحسب کیلوگرم کدام است؟

ساعت	۹	۱۱	۱۳	۱۵	۱۷	۱۹
مقدار کالای فروخته شده (کیلوگرم)	۳۰	۴۲	۵۶	۶۳	۹۰	۸۰

(۱) ۹ (۲) ۱۲

(۳) ۱۸ (۴) ۲۲

۹۹- میزان فروش یک شرکت در ۵ سال متوالی برحسب میلیارد تومان مطابق جدول زیر است. به کمک برون‌یابی خطی تخمین بزنید میزان فروش

در سال هفتم چند میلیارد تومان است؟

سال (x)	۱	۲	۳	۴	۵
میزان فروش (y)	۳	۴	۷	۱۱	۱۵

(۱) ۲۲ (۲) ۲۳

(۳) ۲۴ (۴) ۲۵

۱۰۰- میانگین درآمد تعمیرکاران اتومبیل در یک شهر برحسب سابقه کاری آن‌ها در جدول زیر آمده است. معادله خطی که درآمد افراد با سابقه کاری

بیش‌تر از ۲۵ سال را تخمین می‌زند، کدام است؟

سابقه کاری (سال) (x)	۵	۱۰	۱۵	۲۰	۲۵
درآمد (میلیون تومان) (y)	۱۸	۲۰	۲۵	۲۷	۳۰

(۱) $y = 0/6x - 15$ (۲) $y = 0/6x + 15$

(۳) $y = 0/3x + 15$ (۴) $y = 0/3x + 10$

علوم و فنون ادبی (۲)

دوره نیم سال دوم

درس (۷) تا پایان درس (۱۲)

صفحه ۵۸ تا ۱۰۷

وقت پیشنهادی: ۲۰ دقیقه

هدف گذاری قبل از شروع هر درس در دفترچه سؤال

لطفاً قبل از شروع پاسخ گویی به سؤال های درس **علوم و فنون ادبی (۲)**، هدف گذاری چند از ۱۰ خود را بنویسید:
از هر ۱۰ سؤال به چند سؤال می توانید پاسخ صحیح بدهید؟
عملکرد شما در آزمون قبل چند از ۱۰ بوده است؟
هدف گذاری شما برای آزمون امروز چیست؟

چند از ۱۰ آزمون قبل	هدف گذاری چند از ۱۰ برای آزمون امروز

۱۰۱- در کدام گزینه به ویژگی های قرن دهم و شاعران این دوره، درست اشاره نشده است؟

- (۱) بعد از ظهور شاعران بزرگی چون سعدی، مولانا و حافظ در دوره عراقی به دلیل تسلط طولانی مدت مغولان و تیموریان، جایی برای رشد زبان و ادبیات فارسی و ادیبان باقی نماند.
- (۲) وحشی بافقی از شاعران قرن دهم است که سبک شعرش حد واسط سبک دوره عراقی و دوره هندی است و واقع گرایی شاخصه اصلی آن است.
- (۳) هر چند شاهان صفوی در ترویج و نفوذ فرهنگ زبان عربی در ایران نقش بسزایی داشتند؛ اما کم و بیش به زبان فارسی نیز کتاب نوشته و به نوعی علاقه نشان داده اند.
- (۴) شاعران این دوره تشخیص داده بودند که سبک عراقی از واقعیت دور شده و کاملاً جنبه ذهنی و تخیلی یافته است و با ادامه پایبندی به سنن ادبی نابود می شود.

۱۰۲- هر دو مورد کدام گزینه درباره ویژگی های زبانی شعر سبک هندی نادرست است؟

- (الف) می توان گفت زبان شعر سبک هندی، زبان جدید فارسی است و از مختصات زبان قدیم مخصوصاً سبک خراسانی در آن خبری نیست.
- (ب) شاعرانی از قبیل صائب هم که در اشعار قدما تتبع بسیار داشتند، از به کار بردن زبان قدیم پرهیز می کردند.
- (پ) یکی از دلایل حذف ویژگی های سبکی زبان قدیم در آثار این دوره، حملات پی در پی بیگانگان به ایران، مخصوصاً نواحی جنوب بود.
- (ت) بی توجهی به زبان، بی دقتی در کاربرد جمله ها و ترکیب ها و ورود واژه های عامیانه در شعر این دوره کاملاً مشهود است.
- (ث) در این دوره دایره واژگان شعر محدود شد.

(۱) الف، ب (۲) الف، ت (۳) پ، ث (۴) ب، پ

۱۰۳- نام نویسندگان کتاب های «عالم آرای عباسی، عین الحیات، محبوب القلوب، احسن التواریخ» به ترتیب در کدام گزینه آمده است؟

- (۱) اسکندربیک ترکمان، میرزا برخوردار فراهی، قاضی نورالله شوشتری، وحید قزوینی
- (۲) اسکندربیک ترکمان، علی بن حسین واعظ کاشفی، میرزا برخوردار فراهی، حسن بیگ روملو
- (۳) شیخ بهایی، قاضی نورالله شوشتری، وحید قزوینی، حسن بیگ روملو
- (۴) شیخ بهایی، علی بن حسین واعظ کاشفی، میرزا برخوردار فراهی، قاضی نورالله شوشتری

۱۰۴- هر سه مورد کدام گزینه ویژگی های نثر دوره هندی را دربردارند؟

(الف) دقت در ذکر تاریخ و حوادث تاریخی

(ب) کاربرد وجه وصفی

(پ) متن های ادبی ساده است و با تکلف همراه نیست.

(ت) کاربرد افعال با پیشوندهای متعدّد

(ث) مطابقت صفت و موصوف به تقلید از عربی

(ج) رواج کاربرد شعرهای قوی در متن کتاب های نثر

(۱) الف، ب، ج (۲) ب، ت، ث (۳) الف، پ، ت (۴) پ، ج، ث

۱۰۵- در کدام گزینه به ویژگی تاریخ ادبیات قرن یازدهم و شاعران این دوره درست، اشاره نشده است؟

- (۱) در عصر صفوی به ندادن به شعر ستایشی در ایران، موجب شد که شاعران مدیحه سرا برای امرار معاش یا ثروت اندوزی راهی دیار هند شوند.
- (۲) از ویژگی های عمده شعر بیدل، مضمون های پیچیده و استعاره های رنگین، خیال انگیز و سرشار از ابهام و تخیل های رمز آمیز شاعرانه است.
- (۳) کلیم کاشانی با به کار بردن مضمون های ابداعی فراوان «خلاق المعانی ثانی» لقب گرفت. وی معروف ترین شاعر سبک هندی و از پرکارترین شاعران فارسی زبان است.
- (۴) رفاه اقتصادی مردم در دوره صفوی و آبادانی شهرهای ایران و رونق تجارت و کسب و کار، این امکان را برای همه مردم فراهم آورده بود که هرکس به اندازه توان خود به امور فرهنگی از جمله ادبیات بپردازد.

پیام مشاوره ای: استفاده از فلش کارت برای به خاطر سپردن اتفاقات مهم تاریخی و ادبی بسیار کارگشا است.

۱۰۶- ابیات همه گزینه‌ها به‌جز ... با وجود یکی از آرایه‌های پرکاربرد سبک هندی، مربوط به این سبک هستند.

(۱) تیغش از بسیاری فتح و ظفر گشته است خم / شاخ، خم پیدا کند چون میوه باشد بی شمار

(۲) سرو را دانی چرا آزاد می‌گویند خلق / زانکه دامان تعلق زین چمن برچیده است

(۳) به سرسری سر زلفش کجا به دست آید / چو سر ز دست برون شد چه جای دستار است

(۴) بلبلانی که نظر بر رخ گل وا کردند / چه شناسند قماش سخن رنگین را

۱۰۷- مفاهیم کنایی «شرمندگی، رها کردن، متوسل شدن، رونق داشتن» به ترتیب از کدام ابیات دریافت می‌شود؟

(الف) از جفا دل برگرفتن نیست آسان ورنه من / مهربان می‌ساختم نامهربان خویش را

(ب) بزم عالم ز دل خون شده ما گرم است / مجلس عیش به یک شیشه صهبا (شراب) گرم است

(ج) به دستی دامن جانان گرفتن / به دیگر دست، نبض جان گرفتن

(د) سیاه در دو جهان باد روی موی سفید / که همچو صبح، گران سنگ ساخت خواب مرا

(۱) د، ب، ج، الف (۲) الف، د، ج، ب (۳) الف، د، ب، ج (۴) د، الف، ج، ب

۱۰۸- در کدام گزینه «استعاره آشکار» بیشتر به کار رفته است؟

(۱) چو عاشق می‌شدم گفتم که بردم گوهر مقصود / ندانستم که این دریا چه موج خون‌فشان دارد

(۲) چه آسان می‌نمود اول غم دریا به بوی سود / غلط کردم که این طوفان به صد گوهر نمی‌ارزد

(۳) ایمنی جستم ز ویرانی ندانستم که چرخ / گنج خواهد خواست جای باج از این ملک خراب

(۴) می‌رسانم شبنم خود را به خورشید بلند / تا به چند از لاله دندان بر جگر باشد مرا

۱۰۹- آرایه‌های نوشته شده در مقابل همه ابیات به‌جز بیت ... «تماماً» درست است.

(۱) دود اگر بالا نشیند، کسر شأن شعله نیست / جای چشم ابرو نگیرد گر چه او بالاتر است (تشخیص - تناسب)

(۲) از در درآمدی و من از خود به در شدم / گویی کزین جهان به جهان دگر شدم (کنایه - واج‌آرایی)

(۳) غلام نرگس مست تو تاجدارانند / خراب باده لعل تو هوشیارانند (استعاره - تشبیه)

(۴) ای ماه دل‌افروز بگردان قدح می / چون ماه فلک دم مزن از دور پیایی (تلمیح - کنایه)

۱۱۰- در کدام بیت «اضافه استعاری» بیشتری به چشم می‌خورد؟

(۱) یک سر به پای همت از این دامگاه دیو / چون مرغ بر پرید و مقرر بر قمر کنید

(۲) ما می‌زینیم از جهل هر دم به دامنی دست / هر چند روزی ما در دست آسمان است

(۳) دیده عقل مست تو، چرخه چرخ پست تو / گوش طرب به دست تو، بی تو به سر نمی‌شود

(۴) چشم دل باز کن که جان بینی / آن چه نادیدنی است آن بینی

۱۱۱- استعاره آشکار در کدام بیت می‌تواند «مشبه» / «استعاره پنهان» در همان بیت باشد؟

(۱) باد صبا دروغ‌زن است و تو راست‌گوی / آن‌جا به رگم باد صبا می‌فرستمت

(۲) دل بیمار شد از دست، رفیقان مددی! / تا طبییش به سر آریم و دواپی بکنیم

(۳) نرگس مست نوازشگر مردم‌دارش / خون عاشق به قدح گر بخورد نوشش باد

(۴) مهمان‌سراست خانه دنیا که اندرو / یک روز، این بیاید و یک روز، آن رُود

۱۱۲- ترتیب آرایه‌های «استعاره پنهان، تشبیه، استعاره آشکار و تشخیص» در کدام گزینه دیده می‌شود؟

(الف) چو کان نیشکر گشتی ترش‌رو از چه می‌باشی / بُراق عشق رامت شد ز مرگ خر چه غم داری؟

(ب) چو سرمست منی ای جان ز درد سر چه غم داری / چو آهوی منی ای جان ز شیر نر چه غم داری؟

(پ) گرفتی باغ و برها را همی‌خور آن شکرها را / اگر بستند درها را ز بند در چه غم داری؟

(ت) چو با دل یار غاری تو چراغ چار یاری تو / فقیر ذوالفقاری تو از آن خنجر چه غم داری

(۱) پ / الف / ت / ب / الف / ب / پ / ت (۲) الف / ب / پ / ت (۳) پ / ت / ب / الف (۴) ب / الف / پ / ت

۱۱۳- وزن کدام ابیات یکسان است؟

(الف) گدا طبع اگر در تموز آب حیوان / به دستت دهد جور سقا نیرزد

(ب) شنیدم که نامش خدادوست بود / ملک‌سیرتی، آدمی‌پوست بود

(پ) بلغزید دستم از آن زلف مشکین / بدان خاک مشکین به چه درفندام

(ت) توانگر خود آن لقمه چون می‌خورد / چو بیند که درویش خون می‌خورد؟

(۱) الف / ب (۲) ت / الف (۳) ت / پ (۴) الف / ب

۱۱۴- کدام بیت در وزن همسان دولختی سروده نشده است؟

(۱) در آرزوی رویت بر آستان کویت / هر دم هزار فریاد از عاشقان برآید

(۲) گاه چو سوسن پی گل شاعر و مداح شدم / گاه چو بلبل به سحر سُخره تکرار شدم

(۳) بر پای تو سر دارم گر سر خطری دارد / وصل تو به دست آرم گر دسترسی باشد

(۴) چون ز نسیم می‌شود زلف بنفشه پرشکن / وه که دلم چو یاد از آن عهدشکن نمی‌کند

۱۱۵- همه ابیات زیر، به جز ... وزن همسان دولختی دارند.

(۱) سودای عشق پختن علقم نمی‌پسندد / فرمان عقل بردن عشقم نمی‌گذارد

(۲) من مفلسم در کاروان گوهر که خواهی قصد کن / نگذاشت مطرب در برم چندان که بستاند عَسَس

(۳) گر بزندم به تیغ در نظرش بی‌دریغ / دیدن او یک نظر صد چو مَنَش خون‌بهاست

(۴) گر منزلتی دارم بر خاک درت میرم / باشد که گذر باشد یک روز بر آن خاکت

۱۱۶- تعداد ابیاتی که به ترتیب بر وزن «مفتعلن فاعلن» و «مفتعلن مفاعلن» سروده شده است؛ در کدام گزینه آمده است؟

(الف) گر شب هجران مرا تاختن آرد اجل / روز قیامت زخم خیمه به پهلوی دوست

(ب) جنگ نمی‌کنم اگر دست به تیغ می‌برد / بلکه به خون مطالبت هم نکنم قیامتش

(ج) هوش خردمند را عشق به تاراج برد / من نشنیدم که باز، صید کبوتر شود

(د) هر که دلارام دیده، از دلش آرام رفت / چشم ندارد خلاص هر که درین دام رفت

(ه) دست به جان نمی‌رسد تا به تو برفشانمش / بر که توان نهاد دل تا ز تو واستانمش

(۱) سه - دو (۲) دو - سه (۳) چهار - یک (۴) یک - چهار

۱۱۷- وزن مقابل کدام بیت نادرست آمده است؟

(۱) چون تو خورشیدی نتابیده است در ایوان حُسن / ذره‌ای چون من نرقصیده است در میدان عشق (فاعلاتن فاعلاتن فاعلاتن فاعلن)

(۲) به یک پیمانانه با ساقی چنان بستیم پیمان را / که تا هستیم بشناسیم از کافر مسلمان را (مفاعیلن مفاعیلن مفاعیلن مفاعیلن)

(۳) تو بر این شمع چه گردی چو از آن شهد بخوردی / تو چو پروانه چه سوزی که ز نوری نه ز ناری (فاعلاتن فاعلاتن فاعلاتن فاعلن)

(۴) گر جان عاشق دم زند آتش در این عالم زند / وین عالم بی‌اصل را چون ذره‌ها برهم زند (مفتعلن مفتعلن مفتعلن مفتعلن)

۱۱۸- وزن هر دو مصراع کدام گزینه نادرست است؟

(الف) به جز آن حيله ندانم که ز عشقت بگریزم: فاعلاتن فاعلاتن فاعلاتن فاعلن

(ب) نگارینا اگر با من نداری در دل آزار: مفاعیلن مفاعیلن مفاعیلن مفاعیلن

(پ) همه گویند که عمرت به سر آمد: فاعلاتن فاعلاتن فاعلاتن فاعلن

(ت) خرد با عشق می‌کوشد که وی را در کمند آرد: مفاعیلن مفاعیلن مفاعیلن مفاعیلن

(۱) الف / پ (۲) ت / الف (۳) ت / پ (۴) پ / ب

۱۱۹- تقطیع هجایی کدام بیت درست است؟

(۱) با زمانی دیگر انداز ای که پندم می‌دهی: با ز ما نی / دی گ زَن دا / ز ای ک پِن / دم می د هی

(۲) خار است و گل در بوستان هرچ او کند نیکوست آن: خا رَس تَ گُل / دَر بُو س تان / هَر چو کُ نَد / نی کُو س تان

(۳) روز و شب از فرقت او پیشه من نوحه‌گری: رو زُ شَب از / فُر قَ تِ او / پی شِ ی مَن / نو حِ گَ ری

(۴) ولیکن فرو مانده بی برگ سخت: وَ لَی کَن / فَا رُو مان / دِ بَی بَرگ / سَخَت

۱۲۰- مفهوم بیت «با عقل گشتم همسفر یک کوچه راه، از بی کسی / شد ریشه ریشه دامنم از خار استدلال‌ها» با کدام بیت ارتباط دارد؟

(۱) خصومت خیزد و آزار و آنگه مردمان گویند / که آن بی‌عقل را ببینید چون با باد می‌کوشد

(۲) اکنون که دیدی آن سر زنجیر مشک پاش / زنجیر می‌گسل که خرد حلقه بر در است

(۳) همه رنجی به سر برم چو به کوی تو بگذرم / همه خشمی فرو خورم چو بینم رضای تو

(۴) ترسم از تنهایی احوالم به رسوایی کشد / ترس تنهایی است و نه بیم رسواییم نیست

تاریخ [۲]

دوره نیمسال دوم

درس (۹) تا پایان درس (۱۶)

صفحه ۸۹ تا ۱۸۶

وقت پیشنهادی: ۱۰ دقیقه

هدف گذاری قبل از شروع هر درس در دفترچه سؤال

لطفاً قبل از شروع پاسخ گویی به سؤال های درس **تاریخ (۲)**، هدف گذاری چند از ۱۰ خود را بنویسید:
از هر ۱۰ سؤال به چند سؤال می توانید پاسخ صحیح بدهید؟
عملکرد شما در آزمون قبل چند از ۱۰ بوده است؟
هدف گذاری شما برای آزمون امروز چیست؟

چند از ۱۰ آزمون قبل	هدف گذاری چند از ۱۰ برای آزمون امروز

۱۲۱- یعقوب لیث با حمله به ... حکومت ... را از میان برداشت و روابط ... با خلافت عباسی فراز و نشیب زیادی داشت و یکی از مؤسسان حکومت آل بویه ... با مشاهده وضع نابسامان خلافت، بغداد را تسخیر کرد.

(۱) بخارا - سامانیان - علویان طبرستان - علی

(۲) نیشابور - سامانیان - علویان طبرستان - احمد

(۳) بخارا - طاهریان - زیاریان - علی

(۴) نیشابور - طاهریان - زیاریان - احمد

۱۲۲- کدام گزینه پاسخ صحیح سؤال های زیر می باشد؟

الف) سلطه غزنویان بر خراسان چگونه به سر رسید؟

ب) طغرل سلجوقی پس از تصرف کدام شهر آن را به عنوان مرکز حکومت خود برگزید؟

ج) در زمان کدام حاکم خوارزمشاهی روابط او با خلافت عباسی به تیرگی گرایید؟

د) زمین داری به شیوه اقطاع در دوره کدام حکومت رایج بود؟

(۱) الف) در نبرد دندانقان ب) نیشابور ج) سلطان محمد د) آل بویه

(۲) الف) با حمله سلجوقیان به نیشابور ب) نیشابور ج) تکش د) سلجوقیان

(۳) الف) در نبرد دندانقان ب) ری ج) سلطان محمد د) آل بویه

(۴) الف) با حمله سلجوقیان به نیشابور ب) مرو ج) تکش د) سلجوقیان

۱۲۳- در مورد وضعیت کشاورزی و تجارت در عصر مغول - تیموری کدام گزینه نادرست است؟

(۱) پس از آنکه مغولان جذب اسلام و فرهنگ ایرانی شدند و دیوان سالاران ایرانی نقش فعالی در اداره امور حکومت به عهده گرفتند، وضعیت کشاورزی و کشاورزان بهبود یافت.

(۲) در عصر مغول - تیموری برخلاف اقتصاد شهری و تجاری، اقتصاد کشاورزی وضعیت بهتری داشت.

(۳) کشورگشایی های تیمور و چنگیز باعث شد که سرزمین های وسیعی در قاره پهناور آسیا به لحاظ سیاسی یکپارچه و متحد شوند و زمینه توسعه تجارت بین المللی فراهم آید.

(۴) در دوره مغول - تیموری بازرگان و صنعتگران در مقایسه با مردم غیرشهری، از زندگی به مراتب بهتری برخوردار بودند.

۱۲۴- کدام گزینه، درباره جدا شدن قندهار و الحاق مجدد آن به خاک ایران در دوره صفوی درست است؟

(۱) در دوره شاه صفی از ایران جدا شد و شاه عباس دوم آن را به خاک ایران بازگرداند.

(۲) در دوره سلطان محمد خدابنده از ایران جدا شد و شاه صفی بار دیگر آن را به خاک ایران ضمیمه کرد.

(۳) در دوره شاه صفی، ایران تسلط خود را بر قندهار از دست داد و شاه سلیمان موفق شد آن را به قلمرو ایران بازگرداند.

(۴) در دوره کوتاه سلطنت اسماعیل دوم از تسلط ایران خارج شد و محمد خدابنده آن را به قلمرو ایران ملحق کرد.

۱۲۵- به ترتیب هر یک از موارد زیر مربوط به زمان کدام یک از پادشاهان صفوی است؟

الف) در زمان زمامداری او اختلاف و درگیری میان مقام های کشوری و لشکری افزایش یافت.

ب) وی دستور قتل سردار باکفایتی مانند امام قلی خان، حاکم فارس را داد.

پ) وی از بکان را که به خراسان یورش آورده بودند شکست داد و سرکرده آنها شیخ خان را کشت.

(۱) شاه سلیمان - شاه صفی - شاه عباس اول

(۲) شاه سلیمان - شاه عباس دوم - شاه اسماعیل

(۳) شاه سلطان حسین - شاه صفی - شاه اسماعیل

(۴) شاه سلطان حسین - شاه عباس دوم - شاه عباس اول

۱۲۶- هنر نگارگری در چه زمانی به اوج خود رسید و مهم‌ترین نوآوری آقارضا عباسی چه بود؟

- (۱) شاه عباس اول - فعالیت روزمره مردم را به تصویر می‌کشید.
 (۲) شاه عباس اول - مکتب اصفهان را بنیان‌گذاری کرد.
 (۳) شاه تهماسب - مکتب اصفهان را بنیان‌گذاری کرد.
 (۴) شاه تهماسب - فعالیت روزمره مردم را به تصویر می‌کشید.

۱۲۷- به ترتیب گزینه پاسخ صحیح سؤال‌های زیر کدام است؟

(الف) امپراتوری روم شرقی، توسط چه کسانی متلاشی شد؟

(ب) پادشاهی فرانک‌ها در زمان چه کسی به اوج قدرت رسید؟

(ج) چه کسی نهاد اداری دوران امپراتوری روم موسوم به کومیس یا کنت را احیا کرد؟

(د) کدام حادثه موجب شد که امپراتور روم شرقی از پاپ علیه مسلمانان درخواست کمک کند؟

(۱) الف) ایوبی‌ها (ب) ژرمن‌ها (ج) شارلمانی (د) شکست در جنگ ملازگرد

(۲) الف) سلجوقیان (ب) گل (ج) لویی شانزدهم (د) شکست در نبرد دندانقان

(۳) الف) عثمانی‌ها (ب) شارلمانی (ج) شارلمانی (د) شکست در جنگ ملازگرد

(۴) الف) ایوبی‌ها (ب) شارلمانی (ج) شارلمانی (د) شکست در نبرد دندانقان

۱۲۸- مرکز داد و ستد کالاها، قیمتی فلزی و چرمی در دوره رنسانس کدام شهر بود و بورژواها چه کسی بودند و مدارس عالی و دانشگاه‌های تازه تأسیس در کدام سرزمین در استفاده از آثار و نوشته‌های دانشمندان مسلمان پیشگام بودند؟

(۱) ونیز - افراد و خاندان‌های حاکم بر شهرهای ایتالیایی - فرانسه

(۲) فلورانس - شهرنشینان ثروتمند - ایتالیا

(۳) ونیز - شهرنشینان ثروتمند - ایتالیا

(۴) فلورانس - افراد و خاندان‌های حاکم بر شهرهای ایتالیایی - فرانسه

۱۲۹- مهم‌ترین نتیجه درگیری‌های پاپ و پادشاهان در اواخر قرون وسطا، چه بود؟

(۱) گسترش شهرها و رشد تجارت و هم‌چنین شکل گرفتن مشاغل و حرفه‌های گوناگون

(۲) سربرآوردن گروه جدیدی از شهرنشینان ثروتمند شامل بازرگانان، بانکداران و صاحبان صنایع

(۳) نشر تفکر و فرهنگ جدید توسط دانشمندان و متفکران

(۴) به وجود آمدن استقلال و آزادی عمل بیشتر برای دولت شهرهای ایتالیایی

۱۳۰- صحیح یا غلط بودن عبارت‌های زیر در کدام گزینه به ترتیب آمده است؟

(الف) در اواسط قرن هفدهم نیکلاس کوپرنیک در رساله گردش اجرام سماوی، نظریه چرخش زمین به دور خورشید را مطرح کرد.

(ب) در نیمه دوم سده ۱۵ م، دریانوردان پرتغالی در سواحل شرقی قاره آفریقا در اقیانوس اطلس مشغول کشف سرزمین‌های جدید شدند.

(پ) مارتین لوتر در ۱۵۱۷ م، فهرستی از نظریات خود را در ۹۵ اصل تدوین کرد و بر در کلیسای ویتنبرگ آویخت.

(ت) نهضت پروتستان، وحدت کلیسای کاتولیک را از میان برد و باعث بروز سلسله جنگ‌های مذهبی میان پروتستان‌ها و کاتولیک‌ها شد.

(۱) غ - ص - غ - ص (۲) غ - غ - ص - ص (۳) ص - غ - ص - غ (۴) ص - ص - غ - غ

جغرافیا [۳]

دوره نیم سال دوم

درس (۷) ۳ پایان درس (۱)

صفحه ۸۳ و ۱۵۲

وقت پیشنهادی: ۱۰ دقیقه

هدف گذاری قبل از شروع هر درس در دفترچه سؤال

لطفاً قبل از شروع پاسخ گویی به سؤال های درس **جغرافیا (۲)**، هدف گذاری چند از ۱۰ خود را بنویسید:
از هر ۱۰ سؤال به چند سؤال می توانید پاسخ صحیح بدهید؟
عملکرد شما در آزمون قبل چند از ۱۰ بوده است؟
هدف گذاری شما برای آزمون امروز چیست؟

چند از ۱۰ آزمون قبل	هدف گذاری چند از ۱۰ برای آزمون امروز

۱۳۱- فعالیت های نوع ... شامل فعالیت هایی است که طی آنها منابع و مواد اولیه در کارخانه ها تغییر شکل می یابند و به کالا تبدیل می شود. (...)

(۴) سوم - صنعت

(۳) چهارم - ICT

(۲) سوم - خدمات

(۱) دوم - صنعت

۱۳۲- کدام یک از گزینه های زیر در مورد پلانتیشن ها نادرست است؟

(۱) زمین های وسیع کشاورزی که به تولید یک محصول خاص اختصاص دارد.

(۲) در کشورهای مجاور استوا در قاره های آسیا، آمریکای جنوبی و آفریقا قرار دارند.

(۳) مزارع تجاری وسیع تک محصولی در جنوب ایالات متحده احداث شده اند.

(۴) فرسایش و ضعیف شدن خاک از نتایج استفاده مداوم از آفت کش های شیمیایی در این مزارع است.

۱۳۳- کدام گزینه پاسخ درست سؤال های زیر است؟

(الف) کدام مورد ویژگی کشورهای پیرامون است؟

(ب) کدام مورد جزء کشورهای نیمه پیرامونی نیست؟

(ج) کدام گزینه، جزء کشورهای مرکز به شمار می رود؟

(۱) الف) عمدتاً تولیدکننده و صادرکننده مواد اولیه و خام اند. (ب) آلمان - بنگلادش (ج) ژاپن - استرالیا

(۲) الف) ساختار اقتصادی و اجتماعی آنها دچار تغییرات و تحولات صنعتی و فناورانه شده است. (ب) کره جنوبی - سنگاپور (ج) آمریکا شمالی - روسیه

(۳) الف) از نظر قدرت اقتصادی به کشورهای مرکز نرسیده اند. (ب) مالزی - اندونزی (ج) ژاپن - کانادا

(۴) الف) عمدتاً تولیدکننده و صادرکننده کالاهای نیمه صنعتی هستند. (ب) ایران - عراق (ج) چین - ژاپن

۱۳۴- کدام گزینه پاسخ درست سؤالات زیر می باشد؟

(الف) از میان روش های مختلف حمل و نقل کدام یک از جایگاه ممتاز و ویژه ای برخوردار است؟

(ب) کشورهای پیرامون در کدام قاره دیده می شوند؟

(ج) سه شاخص توسعه انسانی، کدام است؟

(۱) الف) حمل و نقل ریلی (ب) اقیانوسیه، آفریقا، آسیا (ج) تعداد جمعیت، سواد و آموزش، درآمد و رفاه

(۲) الف) حمل و نقل دریایی (ب) آسیا، آفریقا، آمریکای لاتین (ج) درآمد و رفاه، سواد و آموزش، امید به زندگی

(۳) الف) حمل و نقل دریایی (ب) آسیا، آمریکای لاتین، اقیانوسیه (ج) تعداد جمعیت، امید به زندگی، سواد و آموزش

(۴) الف) حمل و نقل زمینی (ب) آسیا، آفریقا، آمریکای لاتین (ج) درآمد و رفاه، سواد و آموزش، امید به زندگی

۱۳۵- به ترتیب «اتحادیه اروپا»، «بندر هنگ کنگ» و «کشور ایران» جزء کدام یک از انواع نواحی سیاسی محسوب می شوند؟

(۱) ناحیه سیاسی ویژه - ناحیه سیاسی فراملی - ناحیه سیاسی فراملی

(۲) ناحیه سیاسی ویژه - ناحیه سیاسی فراملی - ناحیه سیاسی فراملی

(۳) ناحیه سیاسی فراملی - ناحیه سیاسی ویژه - ناحیه سیاسی ملی

(۴) ناحیه سیاسی منطقه ای - ناحیه سیاسی فراملی - ناحیه سیاسی ملی

۱۳۶- پاسخ پرسش‌های زیر در کدام گزینه به ترتیب آمده است؟

الف) در گذشته کدام کشورهای استعماری برای دستیابی به منطقه خلیج فارس با یکدیگر به رقابت می‌پرداختند؟
ب) شبه جزیره کریمه در کجا واقع شده است؟

پ) تونل مانس کدام کشور اروپایی را که از قاره اروپا جامانده بود، به آن قاره متصل کرده است؟

- (۱) آمریکا و فرانسه - شمال اوکراین - انگلستان
(۲) روسیه و انگلستان - جنوب اوکراین - انگلستان
(۳) آمریکا و فرانسه - جنوب دریای سیاه - فرانسه
(۴) روسیه و انگلستان - شمال دریای سیاه - فرانسه

۱۳۷- کدام پایتخت قدمت زیادی دارد و پایتخت برزیل از کدام شهر به برازیلیا منتقل شد و حفظ منابع طبیعی و بهره‌برداری از آنها از وظایف

عمده کدام بخش از مدیریت کشور است و جمهوری آذربایجان از نظر مدیریت فضای جغرافیایی کشور جزء کدام گروه است؟

- (۱) لندن - سائوپائولو - اداره سازه انسانی - تک ساخت
(۲) پاریس - ریودوژانیرو - اداره امور سرزمین - ناحیه‌ای و ترکیبی
(۳) پاریس - سائوپائولو - اداره امور سرزمین - تک ساخت
(۴) لندن - ریودوژانیرو - اداره سازه انسانی - ناحیه‌ای و ترکیبی

۱۳۸- هر یک از ویژگی‌های زیر به ترتیب درباره کدام قسمت از دریا درست است؟

الف) بخش‌هایی از دریا که در مالکیت هیچ کشوری قرار ندارد و کشتی‌رانی و ماهیگیری و ایجاد تأسیسات در آن به شرط مخل نبودن دریانوردی بین‌المللی آزاد است.

ب) پایین‌ترین حد جزر در دریاست.

پ) آب‌های پشت خط مبنا (به طرف ساحل) را می‌گویند.

ت) از خط مبنا به سمت دریا تا حدود ۱۲ مایل دریایی را می‌گویند.

- (۱) آب‌های داخلی - ساحل - آب‌های آزاد - فلات قاره
(۲) آب‌های آزاد - خط مبنا - آب‌های داخلی - دریای سرزمینی
(۳) آب‌های داخلی - خط مبنا - آب‌های آزاد - دریای سرزمینی
(۴) آب‌های آزاد - ساحل - آب‌های داخلی - فلات قاره

۱۳۹- هر یک از الگوهای مدیریت سیاسی فضای زیر مربوط به کدام نوع نظام سیاسی می‌باشد؟ (به ترتیب)

الف) در این نوع نظام اختیارات محلی محدود و نظام قانون‌گذاری و سیاست‌گذاری متمرکز است.

ب) در این نوع نظام سیاسی، حکومت مرکزی نقش هماهنگ‌کننده و ارتباط‌دهنده ایالت‌ها را برعهده دارد.

پ) نظام سیاسی کشورهای عراق و انگلستان از این نوع است.

- (۱) نظام سیاسی ناحیه‌ای و ترکیبی - نظام سیاسی فدرال - نظام سیاسی تک ساخت
(۲) نظام سیاسی تک ساخت - نظام سیاسی یکپارچه - نظام سیاسی فدرال
(۳) نظام سیاسی تک ساخت - نظام سیاسی فدرال - نظام سیاسی ناحیه‌ای و ترکیبی
(۴) نظام سیاسی فدرال - نظام سیاسی فدرال - نظام سیاسی ناحیه‌ای و ترکیبی

۱۴۰- کدام گزینه پاسخ صحیح سؤال‌های زیر است؟

الف) مرز کره شمالی و کره جنوبی طبیعی است یا غیرطبیعی؟

ب) از نظر پیدایش و شکل‌گیری مرز این دو کشور جزء کدام دسته از مرزها می‌باشد؟

پ) مرز این دو کشور بر روی نصف‌النهار تعیین شده یا مدار؟

ت) مرز این دو کشور بر روی چند درجه ترسیم شده است؟

- (۱) غیرطبیعی - تحمیلی - مدار - ۳۸ درجه
(۲) طبیعی - تطبیقی - نصف‌النهار - ۴۹ درجه
(۳) غیرطبیعی - تطبیقی - مدار - ۴۹ درجه
(۴) طبیعی - تحمیلی - نصف‌النهار - ۳۸ درجه

جامعه‌شناسی [۲]

دوره نیم‌سال دوم

درس (۹) تا پایان درس (۱۵)

صفحه ۷۳ تا ۱۳۳

وقت پیشنهادی: ۱۵ دقیقه

هدف‌گذاری قبل از شروع هر درس در دفترچه سؤال

لطفاً قبل از شروع پاسخ‌گویی به سؤال‌های درس **جامعه‌شناسی (۲)**، هدف‌گذاری چند از ۱۰ خود را بنویسید:
از هر ۱۰ سؤال به چند سؤال می‌توانید پاسخ صحیح بدهید؟
عملکرد شما در آزمون قبل چند از ۱۰ بوده است؟
هدف‌گذاری شما برای آزمون امروز چیست؟

چند از ۱۰ آزمون قبل	هدف‌گذاری چند از ۱۰ برای آزمون امروز

۱۴۱- کدام یک از عبارتهای زیر در خصوص جهان دوقطبی و مسائل مربوط به آن صحیح بیان نشده است؟

(الف) لیبرالیسم اولیه بیشتر رویکردی فردی و اقتصادی داشت و به حمایت و دستگیری از فقرا قائل نبود.

(ب) از نظر مالتوس جمعیت‌شناس انگلیسی، کسانی که در فقر متولد می‌شوند، حق حیات ندارند و بر سر سفره گسترده طبیعت جایی برای آن‌ها وجود ندارد.

(ج) تأکید بر لیبرالیسم اولیه سبب مطرح شدن مفاهیم آزادی مثبت و منفی در نظریه اندیشمندان علوم اجتماعی و سیاسی شد.

(د) باز شدن راه استثمار برای صاحبان ثروت و نادیده‌گرفته شدن عدالت، منجر به شکل گرفتن چالش فقر و غنا در کشورهای غربی شد.

ب (۴)

ج (۳)

د، ب (۲)

الف، ج (۱)

۱۴۲- به ترتیب پاسخ پرسش‌های زیر در کدام گزینه آمده است؟

(الف) منظور از جهان دوم چه کشورهایی است؟

(ب) اصطلاح مرکز و پیرامون را چه کسانی به کار می‌گیرند؟

(پ) فعال شدن تقابل شمال و جنوب چه پیامدی را به دنبال دارد؟

(۱) کشورهای سرمایه‌داری بلوک غرب است - کسانی که با سرمایه‌گذاری‌های مشترک، انتقال ثروت از کشورهای پیرامون به کشورهای مرکز را آسان می‌کنند - فعال شدن بسیاری از چالش‌های درونی کشورهای غربی

(۲) کشورهایی که در کانون بلوک شرق قرار داشتند - کسانی که با سرمایه‌گذاری‌های مشترک، انتقال ثروت از کشورهای پیرامون به کشورهای مرکز را آسان می‌کنند - خودباختگی فرهنگی کشورهای فقیر

(۳) کشورهای سرمایه‌داری بلوک غرب است - کسانی که معتقدند کشورهای پیرامونی به سبب عملکرد کشورهای مرکزی، ضعیف و فقیر شده‌اند. - خودباختگی فرهنگی کشورهای فقیر

(۴) کشورهایی که در کانون بلوک شرق قرار داشتند - کسانی که معتقدند کشورهای پیرامونی به سبب عملکرد کشورهای مرکزی، ضعیف و فقیر شده‌اند. - فعال شدن بسیاری از چالش‌های درونی کشورهای غربی

۱۴۳- امام خمینی به عنوان یک مرجع دینی، مردم و عالمان را از موضع مقاومت منفی به ... بازگرداند و این مسئله با اعتراض به ... و رفتار ... شاه آغاز شد.

(۲) فعالیت رقابت‌آمیز - کاپیتولاسیون - استعماری

(۱) روشنگری دینی - انقلاب سفید - استبدادی

(۴) روشنگری دینی - کاپیتولاسیون - استعماری

(۳) فعالیت رقابت‌آمیز - انقلاب سفید - استبدادی

۱۴۴- چند مورد از گزاره‌های زیر در مورد انقلاب اکتبر ۱۹۱۷م. روسیه صحیح است؟

- رویکرد چپ و کمونیستی داشت.

- با دیگر انقلاب‌های اروپایی تفاوت داشت.

- سکولار بود و درون فرهنگ غرب قرار داشت.

- سازشگران با اسرائیل در این جبهه قرار داشتند.

چهار (۴)

سه (۳)

دو (۲)

یک (۱)

۱۴۵- چرا انقلاب اسلامی ایران، نخستین انقلابی است که بعد از انقلاب فرانسه شکل گرفته است؟

- (۱) چون یک نظام وابسته به بلوک غرب را هدف قرار داده بود.
- (۲) چون از متن فرهنگ اسلامی برمی‌خاست.
- (۳) چون به هیچ یک از دو بلوک شرق و غرب وابسته نبود.
- (۴) چون انقلاب اسلامی ایران افقی جدید برای حل بحران‌های معرفتی و معنوی جهان غرب پدید آورد.

۱۴۶- بیداری اسلامی چه چیزی را وظیفه خودش می‌داند و چرا از افق جهان متجدد به عالم نمی‌نگرد؟

- (۱) دفاع از محرومان و مستضعفان جهان - تنها آرمان بشری را صلح و بی‌توجهی به عدالت نمی‌داند.
- (۲) دفاع از محرومان و مستضعفان جهان - تا در چالش‌ها و بحران‌های جهان سکولار گرفتار نشود.
- (۳) حل مشکلات معنوی و معرفتی بشر - تا در چالش‌ها و بحران‌های جهان سکولار گرفتار نشود.
- (۴) حل مشکلات معنوی و معرفتی بشر - تنها آرمان بشری را صلح و بی‌توجهی به عدالت نمی‌داند.

۱۴۷- از نظر نسل دوم روشنفکران، مشکلات جهان اسلامی ناشی از چه عاملی است و کدام گروه از فلسطینیان اسلام را پدیده‌ای عربی

می‌دانستند؟

- (۱) مشکلاتی که لیبرالیسم غربی به وجود آورده بود - گروه‌های ناسیونالیستی
- (۲) مشکلاتی که لیبرالیسم غربی به وجود آورده بود - گروه‌های مارکسیستی
- (۳) عقب‌ماندگی تاریخی از جهان غرب - گروه‌های ناسیونالیستی
- (۴) عقب‌ماندگی تاریخی از جهان غرب - گروه‌های مارکسیستی

۱۴۸- کدام یک از عبارات‌های زیر نادرست می‌باشد؟

- (۱) انقلاب اسلامی ایران تأثیراتی فراتر از مرزهای جهان اسلام گذاشت.
- (۲) کودتای نوژه یکی از نخستین تلاش‌ها برای مقابله با انقلاب بود.
- (۳) مسلمانان انقلاب‌های پیاپی در کشورهای عربی را (بهار عربی) نامیدند.
- (۴) انقلاب اسلامی مسئله اسرائیل را مسئله جهان اسلام می‌داند.

۱۴۹- کدام یک از شهرهای کشورمان در جنگ تحمیلی به‌طور فجیعی قربانی جنگ افزارهای شیمیایی غرب شد؟

- (۱) دزفول (۲) سردشت (۳) اهواز (۴) پاوه

۱۵۰- مهم‌ترین پیامد انقلاب اسلامی ایران در جهان اسلام چیست؟

- (۱) عدم اعتماد به غرب
- (۲) پیشرفت اقتصادی
- (۳) اعتلای فرهنگ اصیل اسلامی
- (۴) سقوط قدرت‌های سیاسی در چهار کشور عربی

۱۵۱- مظهر ناسیونالیسم عربی، کدام دولت و به رهبری چه کسی بود؟

- (۱) مصر، انورسادات
(۲) لبنان، جمال عبدالناصر
(۳) مصر، جمال عبدالناصر
(۴) لبنان، انورسادات

۱۵۲- کدام گزینه به ترتیب مربوط به عبارتهای زیر است؟

(الف) شکل گیری طبقه جدید در جوامع سوسیالیستی

(ب) قرار گرفتن هر دو بلوک شرق و غرب در درون این فرهنگ

(ج) نقطه پایان چالش و نزاع بلوک شرق و غرب

- (۱) ثروت - سکولار - فروپاشی دیوار برلین
(۲) قدرت - سرمایه داری - فروپاشی دیوار برلین
(۳) ثروت - سرمایه داری - فروپاشی بلوک شرق
(۴) قدرت - سکولار - فروپاشی بلوک شرق

۱۵۳- بحران زیست محیطی ابتدا در کدام حوزه قرار داشت و از نظر فرهنگ مدرن «طبیعت» چگونه است؟

- (۱) حوزه روابط انسان ها و جوامع با یکدیگر - ماده خام و بی جانی که انسان اجازه هرگونه تصرفی را در آن دارد.
(۲) حوزه رابطه انسان با طبیعت - ماده خام و بی جانی که انسان اجازه هرگونه تصرفی را در آن دارد.
(۳) حوزه روابط انسان ها و جوامع با یکدیگر - ماده خام نیست بلکه از ابعاد و نیروهای ماورائی برخوردار است.
(۴) حوزه رابطه انسان با طبیعت - ماده خام نیست بلکه از ابعاد و نیروهای ماورائی برخوردار است.

۱۵۴- سکولاریسم به ترتیب در چه حوزه هایی ظاهر شد و افول سکولاریسم نشانه چیست؟

- (۱) سیاست، علم، اقتصاد و هنر - عدم پاسخ گویی فرهنگ غرب به نیازهای مادی و معنوی انسان
(۲) هنر، اقتصاد، سیاست و علم - بحران معنویت در غرب
(۳) سیاست، علم، اقتصاد و هنر - بحران معنویت در غرب
(۴) هنر، اقتصاد، سیاست و علم - عدم پاسخ گویی فرهنگ غرب به نیازهای مادی و معنوی انسان

۱۵۵- به ترتیب کدام گزینه پاسخی صحیح در خصوص عبارتهای زیر است؟

(الف) جنگی که در آن برای نخستین بار از سلاح شیمیایی استفاده شد.

(ب) آخرین مرحله درگیری در جهان معاصر از نظر ساموئل هانتینگتون

(پ) علت رونق یافتن اقتصاد وابسته به تسلیحات کشورهای صنعتی پس از جنگ جهانی دوم

(ت) ماهیت جنگ در فرهنگ و جامعه غربی از نظر آگوست کنت

- (۱) جنگ جهانی اول - جنگ تمدن ها - جنگ گرم بین مناطق پیرامونی بلوک شرق و غرب - عارضی و تحمیلی
(۲) جنگ جهانی دوم - جنگ دولت، ملت ها - جنگ سرد بین مناطق پیرامونی بلوک شرق و غرب - ذاتی
(۳) جنگ جهانی اول - جنگ تمدن ها - جنگ سرد بین دو بلوک شرق و غرب - عارضی و ذاتی
(۴) جنگ جهانی دوم - جنگ دولت، ملت ها - جنگ گرم بین مناطق پیرامونی بلوک شرق و غرب - ذاتی

۱۵۶- نخستین بحران اقتصادی در سال ۱۸۲۰ م در ... به وجود آمد. آسیب‌های مربوط به فقر و غنا ... و بحران اقتصادی ... است.

(۱) فرانسه - تمامی جامعه را دربر می‌گیرد - اغلب دوره‌ای و مقطعی

(۲) انگلستان - همواره متوجه قشرهای فقیر و ضعیف جامعه است - اغلب دوره‌ای و مقطعی

(۳) فرانسه - همواره متوجه قشرهای فقیر و ضعیف جامعه است - چالشی همیشگی

(۴) انگلستان - تمامی جامعه را دربر می‌گیرد - چالشی همیشگی

۱۵۷- مفاهیم شمال و جنوب عمدتاً بعد از ... به کار گرفته شد زیرا برخی اندیشمندان معتقد بودند که چالش اصلی بین ... است و تقابل شمال

و جنوب تقابلی ... است.

(۱) جنگ جهانی اول - کشورهای غنی و فقیر - منطقه‌ای

(۲) جنگ جهانی اول - بلوک شرق و غرب - جهانی

(۳) جنگ جهانی دوم - کشورهای غنی و فقیر - جهانی

(۴) جنگ جهانی دوم - بلوک شرق و غرب - منطقه‌ای

۱۵۸- کدام گزینه به ترتیب تکمیل کننده جاهای خالی در عبارت‌های زیر است؟

(الف) نظریه پردازان لیبرال، ... را ضامن پیشرفت جامعه می‌دانستند.

(ب) اندیشه ... به مالکیت خصوصی اعتقاد ندارد.

(ج) در جوامع سوسیالیستی به بهانه ... آزادی معنوی و دنیوی افراد از بین رفت.

(۱) آزادی فعالیت صاحبان سرمایه - کمونیسم - عدالت اقتصادی

(۲) آزادی فعالیت صاحبان سرمایه - سوسیالیسم - عدالت اقتصادی

(۳) آزادی فعالیت دولت در اقتصاد - کمونیسم - عدالت سیاسی

(۴) آزادی فعالیت دولت در اقتصاد - سوسیالیسم - عدالت سیاسی

۱۵۹- حرکت‌های اجتماعی روشنفکران چپ در چارچوب چه اندیشه‌هایی بود و تا چه زمانی این روشنفکران در کشورهای اسلامی جاذبه

داشتند؟

(۱) ناسیونالیستی، لیبرالیستی و سوسیالیستی - انقلاب اسلامی ایران

(۲) ناسیونالیستی، سوسیالیستی و مارکسیستی - انقلاب اسلامی ایران

(۳) ناسیونالیستی، سوسیالیستی و مارکسیستی - پیش از فروپاشی بلوک شرق

(۴) ناسیونالیستی، لیبرالیستی و سوسیالیستی - پیش از فروپاشی بلوک شرق

۱۶۰- به ترتیب، هر یک از موارد زیر، نتیجه کدام بحران و چالش است؟

- تأمین رفاه کارگران و اقشار ضعیف جوامع غربی

- به سخره گرفتن فیلسوفان مدافع نوانخانه‌ها توسط دیکنز

- جنبش وال استریت

(۱) فقر و غنا - سیاسی - معرفتی

(۲) شمال و جنوب - معرفتی - سیاسی

(۳) استعمارگر و استعمارزده - اقتصادی - هویتی

(۴) مرکز پیرامون - فقر و غنا - اقتصادی

فلسفه

دوره نیم سال دوم

درس (۷) ۳ پایان درس (۱)

مقطع ۵۰ تا ۹۳

وقت پیشنهادی: ۱۰ دقیقه

هدف گذاری قبل از شروع هر درس در دفترچه سؤال

لطفاً قبل از شروع پاسخ گویی به سؤال های درس فلسفه، هدف گذاری چند از ۱۰ خود را بنویسید:
از هر ۱۰ سؤال به چند سؤال می توانید پاسخ صحیح بدهید؟
عملکرد شما در آزمون قبل چند از ۱۰ بوده است؟
هدف گذاری شما برای آزمون امروز چیست؟

چند از ۱۰ آزمون قبل	هدف گذاری چند از ۱۰ برای آزمون امروز

۱۶۱- کدام گزینه، درباره شناخت تجربی صحیح است؟

- (۱) حواس پنج گانه برای رسیدن به آن کفایت می کند.
- (۲) استوار شدن آن تنها منوط به چند قاعده عقلی مهم است.
- (۳) شناخت تمایزها و تفاوت های اشیا این امکان را به انسان می دهد، به شناخت تجربی برسد.
- (۴) قانون علیت که یک قاعده عقلی است، پایه و اساس هر تجربه ای است.

۱۶۲- در کدام گزینه، درست یا غلط بودن عبارات زیر، به درستی مشخص شده است؟

- (الف) وجه تسمیه شناخت شهودی این است که عارف حقیقت را با چشم خود می بیند.
- (ب) در خلال معرفت شهودی این امکان وجود دارد که عالم آخرت در دنیا توسط سالک مشاهده شود.
- (ج) معرفت وحیانی که به واسطه پیامبران دریافت می شود، نمونه ای از شهود قلبی است که بی واسطه به قلب می رسد.
- (د) سیر و سلوک، عبادت خالصانه و تهذیب نفس، برای حلول ناگهانی معرفت شهودی به قلب آدمی الزامی است.

(۱) غ - ص - ص - غ (۲) غ - ص - غ - ص (۳) ص - ص - غ - غ (۴) ص - غ - غ - ص - غ

۱۶۳- کدام یک از گزینه های زیر، به دوره سوم تاریخ فلسفه اشاره دارد؟

- (۱) ظهور فیلسوفانی مانند فارابی
- (۲) آغاز دوره از رنسانس
- (۳) دوره قرون وسطی
- (۴) شامل فیلسوفان پیش از سقراط

۱۶۴- کدام گزینه در مورد افلاطون و ارسطو نادرست است؟

- (۱) شناخت وحیانی را معتبر می دانستند.
- (۲) هم حس و هم عقل را معتبر می دانستند.
- (۳) نیم نگاهی به شهود داشتند و آن را وارد فلسفه می کردند.
- (۴) از نظرشان وحی به پیامبران اختصاص داشت.

۱۶۵- نام دیگر پوزیتیویسم چیست و چه کسی این اصطلاح را برای بار اول به کار برد؟

- (۱) اثبات گرایی - کنت
- (۲) اثبات گرایی - کانت
- (۳) تجربه گرایی - کنت
- (۴) تجربه گرایی - کانت

۱۶۶- به ترتیب، هر یک از گزاره‌های زیر، مربوط به عقاید کدام فیلسوفان می‌شود؟

(الف) بدن ماشینی پیچیده است که به‌طور خودکار فعالیت می‌کند.

(ب) انسان یک موجود اخلاقی و دارای اراده آزاد است.

(ج) انسان از طریق تصورات و تصدیقات خود استدلال می‌کند.

(د) نفس، مرکز اندیشه‌های آدمی است.

(۱) کانت - دکارت - افلاطون - دکارت (۲) بیکن - کانت - ارسطو - دکارت

(۳) بیکن - دکارت - افلاطون - کانت (۴) دکارت - کانت - ارسطو - دکارت

۱۶۷- کدام گزینه درباره حقیقت انسان از نظر حکمت متعالیه درست بیان نشده است؟

(۱) روح ضمیمه به بدن نیست، بلکه نتیجه رشد و تکامل بدن است.

(۲) درباره حقیقت انسان، باید از مفهوم نور استفاده کرد و نه وجود.

(۳) روح انسان می‌تواند به هر درجه‌ای از کمال در جهان مخلوقات برسد.

(۴) استعداد بی‌نهایت انسان به معنای رسیدن حتمی وی به آن کمالات نیست.

۱۶۸- از دیدگاه افلاطون چه انسانی نیک‌بخت است؟

(۱) انسان دارای قوه عقل، شهوت و غضب (۲) انسان دارای حکمت، خویشتن‌داری، شجاعت و عدالت

(۳) انسان بدون قوه شهوت و غضب (۴) انسان دارای جریزه، تهور و شره.

۱۶۹- از نظر حکمت متعالیه، ... آخرین درجه تکاملی است که موجودات زنده می‌توانند به آن برسند و ظرفیت آن ...

(۱) روح انسانی - پایان ندارد (۲) جسم انسانی - پایان ندارد

(۳) روح انسانی - پایان دارد (۴) جسم انسانی - پایان دارد

۱۷۰- کدام گزینه نادرست است؟

(۱) در دیدگاه فلاسفه مسلمان، بشر به فضیلت‌ها فطرتاً علاقه‌مند است و عقل انسان آن‌ها را زیبا و خوب می‌داند.

(۲) انسان دو دسته تمایلات دارد: تمایلات مربوط به بُعد مادی و تمایلات مربوط به بُعد معنوی

(۳) اگر میان فضیلت‌ها و تمایلات حیوانی انسان تلاقی پیدا شود و تمایلات حیوانی قوی باشد و انسان را به سوی خود بکشاند، رذایل به‌وجود می‌آید.

(۴) بزرگ‌ترین مشکل رذایل اخلاقی این است که به جسم صدمه می‌زنند و مانع رسیدن آن به کمال می‌شوند.

روانشناسی

دوره نیم سال دوم
درس (۵) تا پایان درس (۸)
صفحه ۲ (۱۳ تا ۲۰۶)
وقت پیشنهادی: ۱۵ دقیقه

هدف گذاری قبل از شروع هر درس در دفترچه سؤال

لطفاً قبل از شروع پاسخ گویی به سؤال های درس **روانشناسی**، هدف گذاری چند از ۱۰ خود را بنویسید:
از هر ۱۰ سؤال به چند سؤال می توانید پاسخ صحیح بدهید؟
عملکرد شما در آزمون قبل چند از ۱۰ بوده است؟
هدف گذاری شما برای آزمون امروز چیست؟

چند از ۱۰ آزمون قبل	هدف گذاری چند از ۱۰ برای آزمون امروز

۱۷۱- به ترتیب، شناخت بهتر موانع احتمالی و راه حل های بهتر و افزایش احتمال انتخاب راه حل بهتر، مربوط به کدام یک از ویژگی های حل

مسئله می باشد؟

(۱) مشخص بودن موقعیت فعلی یا مبدأ - محدود بودن توانایی ها در حل مسئله

(۲) هدفمندی مسئله - محدود بودن توانایی ها در حل مسئله

(۳) هدفمندی مسئله - تحت کنترل بودن مسئله

(۴) مشخص بودن موقعیت فعلی یا مبدأ - تحت کنترل بودن مسئله

۱۷۲- دانش آموزی که به این نتیجه برسد پیشرفت نکردن او در درس روانشناسی به دلیل تسلط نداشتن او بر پیش نیازهای درس بوده است، در

کدام مرحله، از مراحل حل مسئله به سر می برد؟

(۱) به کارگیری راه حل مناسب

(۲) ارزیابی

(۳) بازبینی

(۴) انتخاب راه حل های جایگزین

۱۷۳- در کدام گزینه، گزاره ای کاملاً صحیح پیرامون روش های حل مسئله بیان شده است؟

(۱) به دلیل محدودیت زمانی روش های اکتشافی، افراد به روش های تحلیلی تمایل بیشتری دارند.

(۲) روش های اکتشافی در اعتبار راه حل با تزلزل همراه است.

(۳) در روش های تحلیلی حل مسئله، قواعد مشخصی برای تبعیت وجود ندارد.

(۴) روش هایی هم چون بارش مغزی و خرد کردن به پردازش عمیق اطلاعات نیازمندند.

۱۷۴- مرحله دوم روش بارش مغزی کدام یک از گزینه های زیر است؟

(۱) ارائه راه حل های مختلف

(۲) ارائه معیارهای داوری

(۳) ارائه بهترین راه حل

(۴) تعریف مسئله

۱۷۵- چه تعداد از عبارات های زیر نادرست است؟

(الف) در تصمیم گیری هایی که بعد گروهی دارد هر فردی متناسب با ویژگی های خودش تصمیم می گیرد.

(ب) انتخاب همسر آینده یک تصمیم گیری معمولی پیچیده است.

(پ) در مواقعی که تصمیم گیری با خطر همراه است، اطمینان کافی به نتایج تصمیم گیری وجود ندارد.

(ت) در حل مسئله ممکن است راه های مختلفی وجود داشته باشد ولی فقط یک راه است که ما را به حل مسئله می رساند.

(۴) چهار

(۳) دو

(۲) سه

(۱) یک

۱۷۶- کدام نوع سبک تصمیم‌گیری بلافاصله با پشیمانی همراه است و در کدام سبک، ملاک تصمیم‌گیری هیجانات زودگذر است؟

(۱) اجتنابی - وابسته

(۲) تکانشی - وابسته

(۳) اجتنابی - احساسی

(۴) تکانشی - احساسی

۱۷۷- به ترتیب هر یک از مثال‌های زیر به کدام یک از انواع موانع تصمیم‌گیری اشاره دارد؟

الف) آقای مرتضوی با وجود شواهد بسیار مبنی بر عدم سالم بودن خانواده نامزد خود و سوءاخلاق وی، همچنان به خوبی بی‌حد او و خانواده‌اش معتقد است.

ب) محمد که در مسابقه اخیر مدال طلای قهرمانی کاراته را گرفته است، دیگر برای مسابقه پیش‌رو تمرین نمی‌کند و معتقد است که بی‌شک این مسابقه را هم خواهد برد.

(۱) سوگیری تأیید - کنترل نکردن هیجانات

(۲) اعتماد افراطی - سوگیری تأیید

(۳) سوگیری تأیید - اعتماد افراطی

(۴) اعتماد افراطی - کوچک شمردن خود

۱۷۸- کدام یک از تعارضات زیر از نوع گرایش - اجتناب است؟

(۱) علی دوست دارد که هر روز فست‌فود بخورد اما از طرفی می‌خواهد همیشه تناسب اندام داشته باشد.

(۲) حسین علاقه دارد که بازی فوتبالی را که آخر شب پخش می‌شود تماشا کند، اما فردا باید به سر کار برود و مجبور است زود از خواب بیدار شود.

(۳) کامبیز از جمله دانشجویانی است که تصمیم دارد در طول ترم درس‌هایش را مطالعه کند اما نمی‌تواند فضای مجازی و سایر تفریحاتش را کنار بگذارد.

(۴) یک سرباز چتر باز می‌خواهد از هواپیما پایین بیفتد و می‌ترسد که جاننش را در خطر بیندازد و از طرفی هم ترس از دست دادن آبرویش را دارد.

۱۷۹- به مجموعه عوامل ... که باعث به حرکت در آوردن ... و ... می‌شود، ... می‌گویند.

(۱) زیستی، رفتار، شناخت، نگرش

(۲) روانی، عمل، رفتار، انگیزش

(۳) طبیعی، رفتار، شناخت، انگیزش

(۴) فرازیستی، شناخت، رفتار، نگرش

۱۸۰- به ترتیب عبارات زیر مربوط به کدام یک از مفاهیم می‌باشند؟

«داستان فالکون‌ها؛ ما بر حقیق و پیروزیم، نیک وی آچیچ»

(۱) باورها، باورها، اراده

(۲) باورها، باورها، باورها

(۳) هدفمندی، باورها، اراده

(۴) باورها، هدفمندی، باورها

۱۸۱- کدامیک از گزینه‌های زیر در مورد هدفمندی نادرست است؟

(۱) علاوه بر ایجاد توانمندی، باعث انسجام در رفتار هم می‌شود.

(۲) انتخاب اهداف کوچک و بی‌ارزش انگیزه تلاش و عمل را ایجاد نمی‌کند.

(۳) حرکت در مسیر دستیابی به هدف، امید به موفقیت را به همراه می‌آورد.

(۴) هدف معین، فرد را از بیراهه رفتن و اتلاف منابع انرژی مصون می‌دارد.

۱۸۲- «هر چه موارد مثبت پیرامون یک موضوع بیش تر باشد، گرایش فرد به استفاده از آن بیشتر می‌شود» این عبارت مؤید کدام مفهوم است؟

(۱) قاعده‌مندی نظام شناختی

(۲) تأثیرات ارزیابی بر نگرش

(۳) ناهماهنگی شناختی

(۴) ادراک کنترل

۱۸۳- در صورت عدم هماهنگی ادراک کنترل و کارایی با شواهد محیطی چه اتفاقی می‌افتد؟

(۱) شناخت ما به‌طور ناقص شکل می‌گیرد.

(۲) رفتار درستی از ما سرنمی‌زند.

(۳) هیجان‌ات کاذب در ما پدیدار می‌شود.

(۴) هیچ رفتاری اتفاق نمی‌افتد.

۱۸۴- عبارت «علی در امتحانات نهایی خود به خوبی دروس را مطالعه کرده است اما نمرات او در سه امتحان اول بسیار کم شد. او معتقد است

چه خوب درس بخواند و چه درس نخواند، نمره او کم خواهد شد.» به کدامیک از پدیده‌های زیر اشاره دارد؟

(۱) ادراک کنترل

(۲) درماندگی آموخته شده

(۳) اسناد

(۴) ادراک کارایی

۱۸۵- در کدام گزینه گزاره کاملاً درستی پیرامون روان‌شناسی سلامت ذکر شده است؟

(۱) از یافته‌های علم روان‌شناسی سلامت تنها برای درمان بیماری‌های روحی استفاده می‌گردد.

(۲) در سمت چپ پیوستار سلامت روانی افرادی با شیوه زندگی صحیح و در سمت راست آن افرادی با سلامت کم قرار دارند.

(۳) در روان‌شناسی سلامت مرگ و زندگی دو مقوله کاملاً متمایز از هم درک شده و دو جنبه جداگانه‌اند.

(۴) در روان‌شناسی سلامت با وجود اهمیت حفظ سلامتی افراد باید سعی در نزدیکی بیشتر به سلامت کامل داشته باشد.

۱۸۶- در کدام گزینه گزاره کاملاً درستی پیرامون سبک زندگی و موارد مرتبط با آن ذکر شده است؟

- (۱) سبک زندگی افراد نشان‌دهنده الگوهای هیجانی و شناختی آن‌هاست.
- (۲) اغلب افراد نیاز به رژیم‌های غذایی خاص سن و جنس خود دارند.
- (۳) رژیم غذایی سالم باید حاوی کربوهیدرات کم و میوه و سبزیجات فراوان باشد.
- (۴) در صورتی که سبک زندگی افراد ناسالم باشد، ایجاد و گسترش بیماری‌هایی هم‌چون فشار خون محتمل‌تر است.

۱۸۷- در فشار روانی ... فرد به دلیل ... احساس ناخوشایندی را تجربه می‌کند و در نتیجه قادر به دستیابی به هدف نیست.

- (۱) مثبت - ایجاد تغییر در تعادل زندگی
- (۲) مثبت - نوع ارزیابی از مشکل
- (۳) منفی - نوع ارزیابی از مشکل
- (۴) منفی - ایجاد تغییر در تعادل زندگی

۱۸۸- کدام عبارت، نشان‌دهنده تعارض اجتناب - اجتناب است؟

- (۱) فردی دوست دارد به پارک برود اما از مبتلا شدن به کرونا می‌ترسد.
- (۲) نوجوانی علاقمند به یادگیری موتورسواری است اما نگران آسیب دیدن است.
- (۳) ورزشکاری که باید دارای وزن متناسب باشد، اما غذاهای چرب و پرکالری دوست دارد.
- (۴) دانش‌آموزی باید یکسری از تکالیف زیاد و دشوار را انجام دهد یا با تنبیه معلم روبه‌رو شود.

۱۸۹- هدف اصلی فرد در مقابله چیست و فرد هنگام روبه‌رو شدن با موقعیت ابتدا چه کاری انجام می‌دهد؟

- (۱) تحمل فشار روانی - ارزیابی موقعیت براساس برداشت اولیه خود
- (۲) تحمل فشار روانی - فراخوانی روش‌های مقابله‌ای
- (۳) حذف عامل فشارآور - ارزیابی موقعیت براساس برداشت اولیه خود
- (۴) حذف عامل فشارآور - فراخوانی روش‌های مقابله‌ای

۱۹۰- اگر در یک اردوی دانش‌آموزی، وسط زمستان، در جاده ماشین خراب شود و منتظر نیروهای امدادگر باشیم، کدام روش مقابله‌ای سازگارانه

بتر می‌تواند برای گذران آن اوقات سخت کمک کند؟

- (۱) استفاده از مهارت حل مسئله
- (۲) استفاده از حس شوخ طبعی
- (۳) مشورت و راهنمایی گرفتن
- (۴) فعالیت بدنی و ورزش کردن



پاسخ نامه

سال یازدهم انسانی

۳۱ اردیبهشت ماه ۱۴۰۰



سایت کنکور

Konkur.in



دقیقه پاسخ



فهرست آزمون سال یازدهم انسانی ۳۱ اردیبهشت ۱۴۰۰

ردیف	مواد امتحانی	صفحه
۱	فارسی و نگارش (۲)	۴
۲	عربی زبان قرآن (۲)	۶
۳	دین و زندگی (۲)	۸
۴	زبان انگلیسی (۲)	۱۰
۵	زبان انگلیسی (۲) (سوالات آشنا)	۱۱
۶	ریاضی و آمار (۲)	۱۲
۷	ریاضی و آمار (۲) (سوالات آشنا)	۱۴
۸	علوم و فنون ادبی (۲)	۱۵
۹	تاریخ (۲)	۱۷
۱۰	جغرافیا (۲)	۱۸
۱۱	جامعه‌شناسی (۲)	۲۰
۱۲	فلسفه	۲۲
۱۳	روان‌شناسی	۲۳

Konkur.in

بنیاد علمی آموزشی قلم‌چی (وقف امام)

دفتر مرکزی: خیابان انقلاب بین صبا و فلسطین پلاک ۹۲۳ - تلفن چهار رقمی ۶۴۶۳-۰۲۱ داخلی ۱۶۵

«تمام دارایی‌ها و درآمدهای بنیاد علمی آموزشی قلم‌چی وقف عام است بر گسترش دانش و آموزش»

پدید آورندگان

طراحان:

نام طراحان	نام درس
حسین پرهیزگار، حسن پاسیار، عبدالحمید رزاقی، ابراهیم رضایی مقدم، مسلم ساسانی، مریم شمیرانی، محسن فدایی، محمدجواد قورچیان، نرگس موسوی	فارسی و نگارش (۲)
مریم آقاییاری، علی اکبر ایمان پرور، بهزا جهانبخش، خدیجه علیپور، خالد مشیرپناهی، مجید همایی، ولی الله نوروزی	عربی زبان قرآن (۲)
محمد آقاصالح، عباس شیبستری، علیرضا ذوالفقاری، محمد رضایی بقا، محمدرضا فرهنگیان، مجید فرهنگیان، احمد منصوری	دین و زندگی (۲)
فریبا توکلی، شیوا روحی، شهاب مهران فر، سوالات آشنا	زبان انگلیسی (۲)
فاطمه رأی زن، امیرزاندوز، امیر محمودیان، سوالات آشنا	ریاضی و آمار (۲)
سعید جعفری، ابراهیم رضایی مقدم، افشین کیانی، عارفه سادات طباطبایی نژاد، محمد نورانی، اعظم نوری نیا	علوم و فنون ادبی (۲)
عباس بهرامی، مهدی کاردان، سیدمحمد مدنی دینانی، آزاده میرزائی، بهروز یحیی	تاریخ (۲)
مهدی کاردان، آزاده میرزائی، سیدمحمد مدنی دینانی، بهروز یحیی	جغرافیا (۲)
علیرضا رضایی، نازنین قاسمی، آزاده میرزائی، سیدمحمد مدنی دینانی، بهروز یحیی	جامعه شناسی (۲)
سعید حسن زاده، کوثر دستورانی، عاطفه ربابه صالحی، نازنین قاسمی، سیدمحمد مدنی دینانی	فلسفه
وحید دهقان، کوثر دستورانی، نازنین قاسمی، سیدمحمد مدنی دینانی، آزاده میرزائی	روانشناسی

گزینشگران و ویراستاران:

نام درس	گزینشگر	مسئول درس	ویراستار استاد	ویراستار دانشجو	مسئول درس مستندسازی
فارسی (۲)	محمدجواد قورچیان	محمدجواد قورچیان	الهام محمدی - مرتضی منشاری	فاطمه ایزدی - فاطمه صفری	الناز معتمدی
عربی زبان قرآن (۲)	مریم آقاییاری	مریم آقاییاری	درویشعلی ابراهیمی - اسماعیل بونس پور	فاطمه صفری	لیلا ایزدی
دین و زندگی (۲)	احمد منصوری	احمد منصوری	محمد آقاصالح - سکینه گلشنی	—	زهره قموشی
زبان انگلیسی (۲)	شهاب مهران فر	شهاب مهران فر	فریبا توکلی		سپیده جلالی
ریاضی و آمار (۲)	ایمان چینی فروشان	ایمان چینی فروشان	محمد بحیرایی - حسین ابومحبوب		حسین اسدزاده
علوم و فنون ادبی (۲)	اعظم نوری نیا	اعظم نوری نیا	الهام محمدی	فاطمه صفری	الناز معتمدی
تاریخ (۲)	حبیبه محبی	حبیبه محبی	بهروز یحیی	—	محدثه پرهیزگار
جغرافیا (۲)	حبیبه محبی	حبیبه محبی			
جامعه شناسی (۲)	پریسا ایزدی	پریسا ایزدی	—	فاطمه صفری	زهره قموشی
فلسفه	عاطفه ربابه صالحی	عاطفه ربابه صالحی		فاطمه ایزدی - فاطمه صفری	
روانشناسی	هژبر رحیمی	هژبر رحیمی		فاطمه صفری	

گروه فنی و تولید

مدیر گروه: لیلا فیروزی (عمومی و اختصاصی)

مسئول دفترچه: حبیبه محبی (عمومی و اختصاصی)

حروف نگاری و صفحه آرایی: مهشید ابوالحسنی

مدیر واحد مستندسازی و مطابقت با مصوبات: فاطمه رسولی نسب

مسئول دفترچه‌ی مستندسازی: زهره قموشی

نگارتن چاپ: سوران نعیمی

فارسی و نگارش (۲)

۱- گزینه ۳»

(مسلم ساسانی، لغت، ترکیبی)

تشریح گزینه‌های دیگر:

گزینه «۱»: در این گزینه یک اشتباه وجود دارد: باره: اسب - بار: اجازه، رخصت
گزینه «۲»: در این گزینه نیز معنی یک واژه نادرست آمده است: موبدان: روحانیان
زر تشتی
گزینه «۴»: در این گزینه نیز یک واژه نادرست معنی شده است: اساطیر: افسانه‌ها و داستان‌های خدایان و پهلوانان ملل قدیم

۲- گزینه ۱»

(مهمربوار قورپیان، لغت، ترکیبی)

تصحیح سایر گزینه‌ها:

گزینه «۲»: گرازان: در حال گرازیدن و به ناز و تکبر راه رفتن، خرامان
گزینه «۳»: قوال: بازیگر نمایش‌های دوره‌گردی
گزینه «۴»: موجب: وظایف و اعمالی که بر شخص واجب است.

۳- گزینه ۱»

(مسلم ساسانی، املا، ترکیبی)

«طور سنین - مرهم و دارو - خوالیگر و آشپز - الحاح و اصرار - کهتران و مهترزادگان»

۴- گزینه ۱»

(مهمربوار قورپیان، املا، ترکیبی)

تصحیح املایی: حول: هول

۵- گزینه ۲»

(مهمربوار قورپیان، تاریخ ادبیات، ترکیبی)

سه دیدار اثر نادر ابراهیمی است.

۶- گزینه ۴»

(مفسن فدایی - شیراز، آرایه، ترکیبی)

در بیت «الف» در با «سر» جناس ناقص دارد.
در بیت «ب»، «هست» و «نیست» متضاد هستند.
در بیت «ج» جهان مجاز از مردم
در بیت «د»، «ناله» ایهام تناسب دارد معنای نزدیک آن «فریاد» که کاربرد دارد و معنای دور آن «نواهی از موسیقی» که کاربرد ندارد ولی با «گلپانگ» تناسب دارد.

۷- گزینه ۴»

(حسن پاسیار، آرایه، ترکیبی)

در گزینه «۴» متناقض‌نما (پارادوکس) وجود ندارد / پرده‌داری می‌کند: کنایه

تشریح گزینه‌های دیگر:

گزینه «۱»: «حسن تعلیل: شاعر علت سرازیر شدن شبنم را از روی گل، ریختن آبروی خود به خاطر شرمندگی می‌داند / استعاره: آبرو داشتن برای گل یک تشخیص و یک استعاره است.

گزینه «۲»: جناس ناهمسان: شام و شاد نام، شام / جناس همسان: شام و شام

گزینه «۳»: مجاز: خاک و گل / تشبیه: خار غم

۸- گزینه ۳»

(مریم شمیرانی، آرایه، ترکیبی)

حسن خون‌ریز، شمع‌ی که ذوالفقار دارد: استعاره و تشخیص

عالم: مجازاً مردم جهان

خون ریختن: کنایه از کشتن

بال و پر پروانه مانند ذوالفقار است برای شمع: تشبیه

۹- گزینه ۴»

(نرگس موسوی، آرایه، ترکیبی)

تشبیه ندارد. واژه «برگ» در معنی غیرقابل برداشت در بیت: یعنی زاد و توشه با سفر تناسب دارد.

بررسی سایر گزینه‌ها:

گزینه «۱»: تشبیه معشوق به آهو - «مردم» در معنی مردمک چشم که در بیت مورد نظر نیست با چشم تناسب دارد.

گزینه «۲»: قلب دل، درج دهان و کیمیای سخن: اضافه تشبیه‌ی - واژه قلب در معنی دل با دل تناسب دارد.

گزینه «۳»: تشبیه شعله به لاله - داغ در معنی گرم که در بیت مورد نظر نیست با شعله تناسب دارد.

۱۰- گزینه ۴»

(مفسن فدایی - شیراز، دستور، صفحه ۱۱۴)

فقط بیت «ه»، «واو عطف» دارد.

در ابیات «الف»، «ب»، «ج»، «د» واو ها حرف ربط هستند زیرا هر کدام میان دو جمله آمده‌اند.

۱۱- گزینه ۴»

(حسین پرهیزگار، دستور، ترکیبی)

تشریح گزینه‌های دیگر:

گزینه «۱»: «جفا» متمم است.

گزینه «۲»: «دیده» مصراع دوم متمم است.

گزینه «۳»: اول نقش قیدی دارد و وابسته پیشین نیست.

۱۲- گزینه ۱»

(حسن پاسبان، دستور، صفحه ۱۳۲)

۲ وابسته پسین در گزینه «۱» به کار رفته (بحر: مضاف‌الیه / بیکران: صفت بیانی) اما در سایر گزینه‌ها، ۳ وابسته پسین آمده است.

تشریح گزینه‌های دیگر:

گزینه «۲»: آشفته حالان و مطلب: مضاف‌الیه / واکرده: صفت بیانی

گزینه «۳»: پیر - مغان - ضمیر (م): مضاف‌الیه

گزینه «۴»: پرواز - ما - افسوس: مضاف‌الیه

۱۳- گزینه ۲»

(عبدالحمید رزاقی، دستور، ترکیبی)

داستان‌های حماسی، چهره انقلابی، کاوه آهنگر، پیش‌بند چرمین، درفش انقلابی، دل دردمند، مردم رنج کشیده و مردم بی‌پناه

۱۴- گزینه ۲»

(عبدالحمید رزاقی، مفهوم، صفحه ۹۳)

مفهوم گزینه‌های «۱»، «۳» و «۴» به بلاجویی عاشق و تحمل رنج راه عشق اشاره دارد در حالی که مفهوم گزینه «۲» غم‌پرستی عاشقانه می‌باشد.

۱۵- گزینه ۲»

(مریم شمیرانی، مفهوم، صفحه ۱۴۷)

مفهوم مشترک گزینه‌های «۱»، «۳» و «۴» عدالت خدا در روزی رسانی به همه مخلوقات است ولی شاعر در گزینه «۲» می‌گوید من حاجت شاه و گدا را برآورده می‌کردم ولی الآن روزگار مرا دربه‌در کرده است.

۱۶- گزینه ۲»

(مریم شمیرانی، مفهوم، صفحه ۱۳۲)

مفهوم مشترک بیت صورت سؤال و گزینه «۲» آن است که به دلیل مبهوت شدن و مجذوب شدن در برابر یار، هوش و حواس عاشق به چیز دیگری نیست.

تشریح گزینه‌های دیگر:

گزینه «۱»: متوجه تو هستم ولی وانمود می‌کنم که حواسم جای دیگر است.

گزینه «۲»: چاه چانه تو باعث شد یقین کنم که گرفتار خواهم شد.

گزینه «۴»: همگان خیره به تو هستند ولی درخشش چهره تو از برق نگاه من است.

۱۷- گزینه ۳»

(ابراهیم رضایی مقدم - لاهیجان، مفهوم، صفحه ۱۰۳)

مفهوم بیت صورت سؤال و بیت «ب»، «د» و «ه»: چیرگی ظلم و بی‌هنری بر هنر و فضیلت یا بیان بدبختی هنرمندان
مفهوم بیت «الف»: بی‌زاری از مردم
مفهوم بیت «ج»: اهل حقیقت طالب هنر هستند، ارزش هنر

۱۸- گزینه ۱»

(ابراهیم رضایی مقدم - لاهیجان، مفهوم، ترکیبی)

مفهوم بیت‌های گزینه‌های «۲»، «۳» و «۴»: ترجیح جنگ بر صلح یا به جنگ پرداختن
مفهوم بیت گزینه «۱»: ارزشمندی صلح، ترجیح صلح بر جنگ

۱۹- گزینه ۴»

(حسین پرهیزگار، مفهوم، صفحه ۱۴۳)

عبارت سؤال بزرگی را در فروتنی می‌بیند اما در گزینه «۴» شخص خود را مهمتر و بزرگتر از آن می‌داند که وقتی را برای فروتنی اختصاص دهد.

۲۰- گزینه ۳»

(نرگس موسوی، مفهوم، صفحه ۱۲۱)

مفهوم مشترک ابیات «الف» و «ج»: لزوم پیروی از رهبر برای رسیدن به مقصود

مفهوم سایر ابیات:

(ب) سختی راه عشق

(د) توصیه به ترک دنیا

عربی (زبان قرآن (۲)

۲۱- گزینه ۱»

(فدیه علی پور، ترجمه، صفحه ۸۷)

شاهدت: دیدم / طفلاً: کودکی، یک کودک / کان مصاباً: دچار بود، دچار شده بود /
لم یکن قادراً: قادر نبود / السیر: راه رفتن / الکلام: سخن گفتن

۲۲- گزینه ۲»

(بوزار میوانبش، ترجمه، ترکیبی)

«لتغییر سلوکنا»: برای تغییر دادن رفتارمان / «فی الحیاة»: در زندگی / «یجب علینا»:
بر ما واجب است، ما باید / «أن نكون عاملین»: عمل کننده باشیم / «بما نقول»: به
آنچه می گویم / «تجنب»: دوری کنیم / «عن کلام»: از سخنی که / «لا ینفع»: سود
نمی رساند

۲۳- گزینه ۳»

(فدیه علی پور، ترجمه، صفحه ۹۵)

إسألوا: بخواهید / فضله: مهربانی (بخشش) او / کان: (در این جا) است / یکل شیء: به
هر چیزی / علیماً: دانا

۲۴- گزینه ۱»

(فدیه علی پور، ترجمه، صفحه ۶۳)

ما أضمر: پنهان نکرد / أحد: کسی / شیئاً: چیزی / إنا: مگر، جز / ظهراً: آشکار
(نمایان) شد / فلتات لسانیه: لغزش های زبان او / صفحات وجهه: همه جای چهره اش

۲۵- گزینه ۳»

(مریم آقایاری، ترجمه، ترکیبی)

ترجمه درست عبارت: «روز شنبه از هفته سوم از ماه گذشته به روستایی زیبا
رسیدم.»

۲۶- گزینه ۴»

(مریم آقایاری، مفهوم، صفحه ۵۲ و ۹۱)

گزینه «۴» می گوید: «با زبانهایشان چیزی را می گویند که در دلهاشان نیست.» که
دقیقاً با بیت مقابل خود در تضاد است و بیت برعکس آن می گوید: هرچه که دلم گفت
بگو، همان را بر زبان آورده ام.

تشریح گزینه های دیگر:

گزینه «۱»: با دها به سمتی می وزند که کشتی ها نمی خواهند.

گزینه «۲»: خرمای من را خوردید و از فرمانم سرپیچی کردید.

گزینه «۳»: دور از چشم دور از قلب است.

۲۷- گزینه ۱»

(مریم آقایاری، تعویب، صفحه ۹۴)

می خواهم: أريد، أطلب / بنویسم: أن أكتب / ترجمه این متن: ترجمه هذا النص / با
کمک: مستعیناً ب... / فرهنگ لغت: المعجم

۲۸- گزینه ۳»

(قاله مشیرپناهی، لغت، صفحه ۵۱)

سؤال گزینه ای را می خواهد که در آن متضاد کلمه «الخلة (دوستی)» آمده باشد. کلمه
«العدوان (دشمنی)» در گزینه (۳) با آن متضاد است. ترجمه: «ما نباید دشمنی بکاریم
تا زیان درو نکنیم.»

تشریح گزینه های دیگر:

(۱) از اخلاق دانشمند دوستی با کسانی است که به وی سود می رسانند. [«الصدقة» با
«الخلة» مترادف است.]

(۲) با مردم به اندازه خردهایشان سخن بگو تا میان آنها دوستی کسب کنی. [«المودة
(دوستی)» و «الخلة» با هم مترادف هستند.]

(۴) اگر دشمن از سرزمین های ما عقب نشینی کند، حال های ما خوب می شود. [«العدو»
با «الخلة» متضاد نیست.]

۲۹- گزینه ۲»

(ولی الله نوروزی، لغت و مفهوم، صفحه ۵۲)

تکه پارچه ای که روی تخت گذاشته می شود (پنبه): نادرست است و کلمه مناسب برای
جای خالی «الشرشف: ملافه» می باشد.

۳۰- گزینه ۲»

(قاله مشیرپناهی، مکالمه و قواعد، ترکیبی)

در گزینه (۲) آمده است: «از کجا می دانی که تب داری؟ زیرا حرارت بدنم بالا رفته
است.» که صحیح است.

تشریح گزینه های دیگر:

گزینه «۱»: چگونه می توانم اعتبار مالی موبایلم را شارژ کنم؟ مرا ببخش، حق با
توست، کارت را برایت عوض می کنم. (نادرست)

گزینه «۳»: آیا حرف «نن» تنها بر سر مضارع وارد می شود؟ نه، بر سر ماضی هم وارد
نمی شود. (نادرست)

گزینه «۴»: دانش آموزان با چه چیزی به گردش علمی می روند؟ در روز چهارشنبه.
(نادرست)

۳۱- گزینه «۴»

(بهزار بهانبنش، قواعد، صفحه ۳۹)

منظور سؤال این است که در کدام عبارت «ال» در اسم در معنای (این یا آن) آمده است.

زمانی که اسم نکره‌ای در جمله‌ای بیاید و همان اسم در جمله بعد به صورت «ال» دار بیاید می‌توان آن را به صورت (این یا آن) ترجمه کرد.

با توجه به نکته فوق جواب گزینه «۴» است.

ترجمه کل عبارت: «مثال نور آن مانند چراغدانی است که در آن چراغی است که آن چراغ در شیشه‌ای است.»

۳۲- گزینه «۳»

(بهزار بهانبنش، قواعد و ترجمه، صفحه ۵۱)

در گزینه «۳»، «لن» بر سر فعل مضارع معنای آن را به آینده منفی تبدیل می‌کند.

اما در گزینه «۱»، «لکی لا» و در گزینه «۲»، «أن» جزء حروفی هستند که معنای فعل را به مضارع التزامی تبدیل می‌کنند و در گزینه «۴»، «يساعد» صفت از نوع جمله و فعل مضارعی است که قبل آن نیز فعل مضارع آمده پس می‌تواند به صورت مضارع التزامی ترجمه شود.

۳۳- گزینه «۴»

(علی‌اکبر ایمان‌پرور، قواعد، صفحه ۱۹)

صرف کان + صرف مضارع: ماضی استمراری است (کان ... یدافعون: ماضی استمراری ترجمه می‌شود؛ دفاع می‌کردند)

تشریح گزینه‌های دیگر:

گزینه «۱»: کان + قد + ماضی: ماضی بعید است (کان ... قد دافعوا: دفاع کرده بودند)

گزینه «۲»: ماضی (ذَهَبَ) + اسم نکره + ماضی (دافعوا): ماضی دوّمی به صورت ماضی ساده یا ماضی بعید ترجمه می‌شود: دفاع کردند یا دفاع کرده بودند.

گزینه «۳»: کان + ماضی = ماضی بعید است. (کان ... دافعوا = دفاع کرده بودند)

۳۴- گزینه «۱»

(علی‌اکبر ایمان‌پرور، قواعد و ترجمه، صفحه ۷۵ و ۷۶)

«لم» بر سر فعل مضارع، معنای آن را به ماضی منفی ساده یا نقلی تبدیل می‌کند؛ لم أسافر: سفر نکردم / سفر نکرده‌ام

تشریح گزینه‌های دیگر:

گزینه «۲»: لا یسافروا: نباید مسافرت کنند.

گزینه «۳»: لاتعلم: تا یاد بگیریم.

گزینه «۴»: لا یحاول (مضارع منفی): تلاش نمی‌کند.

۳۵- گزینه «۱»

(علی‌اکبر ایمان‌پرور، قواعد، صفحه ۶۵ و ۶۶)

«قاسماً» معرفه (اسم عَلَم) است و چون نکره نیست جمله «بِمَشْيِ بَشْرَةَ إِلَى السُّوقِ» جمله بعد اسم نکره نیست.

تشریح گزینه‌های دیگر:

گزینه «۲»: «معلمة»: اسم نکره و جمله «ساعتنتی» جمله بعد از اسم نکره است.

گزینه «۳»: «صدق»: اسم نکره و جمله «تصدقك» جمله بعد از اسم نکره است.

گزینه «۴»: «مَوْعظة»: اسم نکره و جمله «تَمَنَعُهُ عَنِ الْمَعَاصِي» جمله بعد از اسم نکره است.

ترجمه متن:

ما معتقدیم که متن‌های ادبی به زبان عربی، ادبیاتی اسلامی محسوب می‌شود و مؤلفان ایرانی گمان می‌کردند که مرزهای جغرافیایی که میان ملت‌ها جدایی می‌اندازد معیار درستی برای وطن نیست، بلکه پایه و اساس در جوامع فکر و عقیده است. و به این سبب می‌بینیم مؤلفان ادبیات عربی در قرن‌های نخستین از اصل و ریشه‌ای فارسی بودند و ما امروز، مشاهده می‌کنیم که چگونه شاعران ایرانی به سرودن شعر به زبان عربی و استفاده از کلمات و ترکیب‌های عربی افتخار می‌کردند.

۳۶- گزینه «۳»

(مبیر همایی، درک مطلب، ترکیبی)

گزینه «۳» می‌گوید: بسیاری از شاعران به زبان عربی و فارسی شعر می‌سرودند.

ترجمه گزینه‌های دیگر:

گزینه «۱»: متن‌های عربی فقط مختص عرب‌ها بود.

گزینه «۲»: مؤلفان ادبیات عربی در قرن‌های اولیه از عرب بودند.

گزینه «۴»: از آن زمان مرزهای جغرافیایی معیار درستی برای ادیبان ایرانی بود.

۳۷- گزینه «۱»

(مبیر همایی، درک مطلب، ترکیبی)

گزینه «۱» می‌گوید: شاعران ایرانی ما زبان عربی را دوست نمی‌داشتند.

ترجمه گزینه‌های دیگر:

گزینه «۲»: واژگان عربی را در بسیاری از بیت‌های شاعران ادبیات فارسی می‌یابیم.

گزینه «۳»: اصول برخی از مؤلفان در قرن‌های نخستین اسلامی ایرانی بود.

گزینه «۴»: مرزهای جغرافیایی در صدر اسلام معیار درستی نزد مسلمانان نبود.

۳۸- گزینه «۲»

(مبیر همایی، درک مطلب، ترکیبی)

«معتقدون» اسم، جمع مذکر سالم، اسم فاعل ثلاثی مزید از باب افتعال، معرب، نکره و خیر و مرفوع به «واو» است.

۳۹- گزینه «۳»

(مبیر همایی، درک مطلب، ترکیبی)

«یفتخرون» فعل مضارع، جمع مذکر غائب (لغاتین)، لازم، معرب، معلوم، ثلاثی مزید از باب افتعال با دو حرف زائد است.

۴۰- گزینه «۱»

(مبیر همایی، درک مطلب، ترکیبی)

در گزینه «۱»، «المؤئفین» (به صورت اسم فاعل) صحیح است.

دین و زندگی (۷)

۴۱- گزینه «۳»

(مبیر همایی، پیوند مقدس، صفحه ۲۲۵ و ۲۲۶)

پیشوایان ما همواره دختران و پسران را به ازدواج تشویق و ترغیب کرده و از پدران و مادران خواسته‌اند که با کنار گذاشتن رسوم غلط، شرایط را برای آنان فراهم کنند و به خاطر پندارهای باطل همچون فراهم شدن همه امکانات زندگی، فرزندان خود را به گناه نکشاند و جامعه را گرفتار آسیب نسلزند. تأخیر در ازدواج سبب افزایش فشارهای روحی و روانی، روابط نامشروع و آسیب‌های اجتماعی می‌شود.

۴۲- گزینه «۳»

(مبیر رضایی بقا، عصر غیبت امام زمان (ع)، صفحه ۱۳۹)

غیبت صغری امام زمان (عج) تا سال ۳۲۹ قمری طول کشید. امام در این دوره، با این‌که زندگی مخفی داشت، اما از طریق چهار نفر از یاران صمیمی و مورد اعتماد (نواب اربعه یا نواب خاص)، پیوسته با پیروان خود در ارتباط بود و آنان را رهبری می‌کرد.

۴۳- گزینه «۲»

(مبیر فرهنگیان، زمینه‌های پیوند، صفحه ۲۰۸ و ۲۰۹)

خانواده مقدس‌ترین نهاد و بنای اجتماعی نزد خداست. این نهاد با ازدواج زن و مرد به وجود می‌آید و با آمدن فرزندان کامل می‌شود.

عبارت شریفه: «لتسکنا الیها: تا با آنها آرامش یابند»، مربوط به انس با همسر از اهداف ازدواج می‌باشد.

۴۴- گزینه «۴»

(علیرضا زوالفقاری (زهل - قم)، جهاد در راستای ولایت ظاهری، صفحه ۱۳۸ و ۱۳۹)

امام حسن (ع) نیز مانند پدر بزرگوارشان، امام علی (ع)، دستور جهاد علیه معاویه را صادر کرد. پس از صلح امام حسن مجتبی (ع) با معاویه امام حسین (ع) همان روش برادر بزرگوارش را پیش گرفت و تا معاویه زنده بود (به مدت ده سال) علیه او جهاد نکرد. دقت کنید که امام سجاد (ع) در دوره حکومت یزید به امامت رسیدند. رفتار و کردار یزید آن قدر از اسلام دور و بیگانه بود که امام حسین (ع) می‌دانست، اگر یزید به حکومتش ادامه دهد، حقیقت اسلام نابود خواهد شد.

۴۵- گزینه «۱»

(مبیر آقا صالح، جهاد در راستای ولایت ظاهری، صفحه ۱۳۶ و ۱۳۷)

تربیت یاران شجاع و ایثارگر برای پیشبرد اهداف ائمه (ع) ← معرفی خویش به عنوان امام بر حق مخفی نگه‌داشتن ارتباط اهل بیت (ع) و یارانشان برای جلوگیری از شناسایی و شهادت آن‌ها ← انتخاب شیوه‌های درست مبارزه

۴۶- گزینه «۴»

(مبیر فرهنگیان، عزت نفس، صفحه ۲۰۱ و ۲۰۲)

هر انسانی در درون خود با دو دعوت روبه‌رو است: دعوت عقل و وجدان یا همان نفس لوامه که از ما می‌خواهد در حد نیاز به تمایلات فروتر پاسخ دهیم و فرصتی فراهم کنیم که تمایلات معنوی و الهی در ما پرورش پیدا کند و آن زیبایی‌ها وجودمان را فرا بگیرند. دعوت دیگر، دعوت هوی و هوس یا همان نفس اماره است که از ما می‌خواهد فقط به تمایلات بعد حیوانی سرگرم و مشغول باشیم و از تمایلات عالی و برتر غافل بمانیم. انسانی که به هوی و هوس پاسخ مثبت می‌دهد و تسلیم می‌شود، قدم در وادی ذلت گذاشته و از راه رشد باز می‌ماند. پس از این مرحله است که وقتی در برابر ستمگران و قدرتمندان قرار گرفت، زیر بار ذلت می‌رود و تسلیم خواسته‌های آنها هم می‌شود.

۴۷- گزینه «۲»

(امیر منصوری، در انتظار ظهور، صفحه ۱۶۴)

امام باقر (ع) می‌فرماید: «با ظهور امام عصر آن‌چنان میان مردم مساوات برقرار می‌کند که نیازمندی پیدا نخواهد شد تا به او زکات داده شود.»، مربوط به عدالت‌گستری است.

امام عصر زمانی ظهور می‌کنند که مردم جهان از همه مکاتب غیر الهی و مدعیان برقراری عدالت در جهان ناامید شده‌اند.

۴۸- گزینه «۱»

(مبیر فرهنگیان، عزت نفس، صفحه ۱۹۷)

با توجه به آیه شریفه: «لَلَّذِينَ أَحْسَنُوا الْحُسْنَىٰ وَ زِيَادَةٌ وَلَا يَرْهَقُ وُجُوهَهُمْ قَتَرٌ وَلَا ذِلَّةٌ» برای کسانی که نیکوکاری پیشه کردند، پاداشی نیک و چیزی افزون تر است و بر چهره آنان غبار خواری و ذلت نمی‌نشیند» و آیه شریفه: «وَالَّذِينَ كَسَبُوا السَّيِّئَاتِ جَزَاءُ سَيِّئَةٍ بِمِثْلِهَا وَ تَرَهُّمٌ ذِلَّةٌ» آنان که بدی پیشه کردند، جزای بد به اندازه عمل خود می‌بینند و بر چهره آنان غبار ذلت می‌نشیند»، سؤال پاسخ داده خواهد شد.

۵۳- گزینه «۲»

(مفهم آقا صالح، مرجعیت و ولایت فقیه، صفحه ۱۷۵ و ۱۷۶)

نمی‌شود هر کس به‌طور جداگانه برای خود ولی فقیه انتخاب کند؛ زیرا اداره جامعه تنها با یک مجموعه قوانین و یک رهبری امکان‌پذیر است و این یک امر روشن و بدیهی در تمام نظام‌های سیاسی دنیاست. ولی فقیه تا زمانی رهبر جامعه است که شرایط ولی فقیه را داشته باشد.

۵۴- گزینه «۱»

(مبیر فرهنگیان، پیوند مقدس، صفحه ۲۲۳ و ۲۲۵)

همواره دیده‌ایم که علاقه و محبت به یک شخص، چشم و گوش را می‌بندد و عقل را به حاشیه می‌راند. امام علی علیه السلام در همین راستا می‌فرماید: «حب الشيء يعمي و يصم: علاقة شديدة به چیزی، آدم را کور و کر می‌کند». پیامبر اکرم صلی الله علیه و آله می‌فرماید: «کسی که ازدواج کند، نصف دین خود را حفظ کرده است؛ پس باید برای نصف دیگر، از خدا پروا داشته باشد». این جمله کوتاه، اهمیت ازدواج را به خوبی می‌رساند و نشان می‌دهد که چگونه نیمی از دینداری انسان با ازدواج، حفظ و نگهداری می‌شود.

۵۵- گزینه «۳»

(علیرضا زوالفقاری (زحل - قم)، در انتظار ظهور، صفحه ۱۶۱)

امام صادق (ع) در توصیف باران امام زمان (ص) می‌فرماید: «باران مهدی (ع) مردمانی مقاوم، سرشار از یقین به خدا و استوارتر از صخره‌ها هستند؛ اگر به کوه‌ها روی آورند، آنها را متلاشی می‌کنند». امام علی (ع) نیز درباره کسانی که با امام زمان بیعت می‌کنند، می‌فرماید: «امام با این شرط با آنها بیعت می‌کند که در امانت خیانت نکنند، پاک دامن باشند، ... ساده زیست باشند، ... به پیمان خود عمل کنند ... و در راه خدا به شایستگی جهاد نمایند.»

۵۶- گزینه «۴»

(مبیر فرهنگیان، احیای ارزش‌های راستین، صفحه ۱۲۳)

امام علی علیه السلام می‌فرماید: «پس همه این‌ها را از اهلش طلب کنید. آنان‌اند که نظر دادن و حکم کردنشان، نشان‌دهنده دانش آن‌هاست و ...» و «در صورتی می‌توانید راه رستگاری را تشخیص دهید که ابتدا پشت‌کنندگان به صراط مستقیم را شناسایی کنید و ...».

۵۰- گزینه «۳»

(عباس سیرشستر، مرجعیت و ولایت فقیه، صفحه ۱۷۴)

شرایط مرجع تقلید عبارت است از:

۱- باتقوا باشد ۲- عادل باشد ۳- زمان‌شناس باشد ۴- اعلم باشد

۵۱- گزینه «۳»

(امیر منصوری، در انتظار ظهور، صفحه ۱۵۷ و ۱۵۸)

خداوند می‌فرماید: «ما می‌خواهیم بر مستضعفان زمین منت نهیم و آنان را پیشوایان مردم قرار دهیم و آنان را وارثان زمین قرار دهیم». «به راستی در زبور پس از ذکر (تورات) نوشته‌ایم که زمین را بندگان شایسته من به ارث می‌برند.»

۵۲- گزینه «۳»

(مبیر فرهنگیان، زمینه‌های پیوند، صفحه ۲۱۱)

برتری هر کس نزد خداوند به تقواست و تفاوت‌های میان زن و مرد به جهت وظایف مختلفی است که خالق حکیم برعهده هر یک از زن و شوهر نهاده است.

۵۷- گزینه ۳»

(امیر منصور، رهبری و مردم، صفحه ۱۸۷ و ۱۸۸)

همان طور که اگر کارگزاران کار خود را به درستی انجام دهند، اعتماد مردم به حکومت جلب می شود با انجام ناصحیح آن، اعتماد مردم از بین خواهد رفت و مشکلات انباشته می شوند و حکومت دچار ناکارآمدی خواهد شد.

حضرت امیر (ع) می فرمایند: کسانی را که از دیگران عیب جویی می کنند از خود دور کن؛ زیرا در نهایت مردم عیب هایی دارند و مدیر جامعه باید بیش از همه در پنهان کردن آن ها بکوشد.

۵۸- گزینه ۳»

(عباس سیرشستر، رهبری و مردم، صفحه ۱۸۳)

در آیه شریفه «فبما رحمة...» سبب نرمش پیامبر (ص) «رحمت الهی» معرفی شده و ایشان قبل از مشورت، برای مردم «استغفار» و طلب آمرزش می کرد و خداوند در پایان آیه می فرماید که «متوکلین» را دوست دارد.

۵۹- گزینه ۲»

(ممد رضا فرهنگیان، عصر غیبت امام زمان (ع)، صفحه ۱۵۰ و ۱۵۱)

بهره مندی از امام عصر (ع) منحصر به «ولایت معنوی» می شود که نیازمند به ظاهر بودن بین مردم نیست. ایشان به اذن خداوند از احوال انسان ها آگاه است که در نامه ای به شیخ مفید، این موضوع ذکر شده است. امام علی (ع) می فرماید: «زمین از حجت خدا (امام) خالی نمی ماند. اما خداوند، به علت ستمگری انسان ها و زیاده روی شان در گناه، آنان را از وجود حجت در میان شان بی بهره می سازد.»

۶۰- گزینه ۳»

(مبیر فرهنگیان، احیای ارزش های راستین، صفحه ۱۲۳)

امام علی علیه السلام می فرماید: (... وقتی می توانید به عهد خود با قرآن وفادار بمانید که پیمان شکنان را تشخیص دهید ...)

زبان انگلیسی (۷)

۶۱- گزینه ۴»

(شهاب مهران فر)

ترجمه جمله: «او انقدر به دیدن سراسر جهان علاقه مند است که وقتی دانشگاهش را تمام کند، یک سال تمام را صرف سفر به کشورهای مختلف جهان خواهد کرد.»

توضیح نکات درسی:

عبارت دارای جای خالی، یک عبارت شرطی است که در آن به جای "if" از "when" استفاده شده است. با توجه به این که طرف اول این عبارت، یعنی طرف شرط، دارای زمان حال است، باید در طرف دوم از ساختار آینده با "will" استفاده کنیم.

(گرامر)

۶۲- گزینه ۲»

(شهاب مهران فر)

ترجمه جمله: «وقتی که پزشکان به او گفتند که از آبیاری تنفسی آسم رنج می برد، او تصمیم گرفت که از شهر دور شود و در یک منطقه روستایی زندگی کند.»

توضیح نکات درسی:

هرگاه دو فعل پشت سر هم بیایند، فعل اول تعیین کننده شکل فعل دوم است. در این جمله، با توجه به این که قبل از جای خالی از فعل "decide" استفاده شده است، باید جای خالی را با یک مصدر با "to" یا همان "infinitive" پر کنیم.

(گرامر)

۶۳- گزینه ۱»

(شهاب مهران فر)

ترجمه جمله: «برای جوانان کسل کننده است که ساعات طولانی را در کلاس بنشینند.»

توضیح نکات درسی:

توجه کنید که هرگاه بخواهیم بعد از ترکیب دارای صفت، از یک فعل استفاده کنیم، باید شکل فعل به صورت "infinitive" باشد. همچنین، اگر بخواهیم فاعل آن فعل را هم ذکر کنیم، باید از ترکیب زیر استفاده کنیم:

فعل + to + فاعل + for + صفت + It + be

این ترکیب فقط در گزینه ۱» به درستی رعایت شده است.

(گرامر)

۶۴- گزینه ۳»

(شهاب مهران فر)

ترجمه جمله: «واقعاً خوشحالم که بالاخره می توانم چند هفته تعطیلی داشته باشم. قطعاً می توانم از نگران نبودن درباره همه مسایل مربوط به کار لذت ببرم.»

توضیح نکات درسی:

چنان چه بخواهیم بعد از فعل "enjoy" از فعل دیگری استفاده کنیم، فعل دوم باید به شکل "ing" دار باشد (رد گزینه ۲»). از طرفی برای منفی کردن چنین ساختاری، کافی است که قبل از فعل دوم از "not" استفاده کنیم (رد گزینه های ۱» و ۴»).

(گرامر)

۶۵- گزینه ۴»

(شیوا روحی)

ترجمه جمله: «گزارش هایی از مرگ افراد بعد از مصرف این دارو وجود دارد اما چنین مواردی بسیار اندک است.»

(۱) معنی (۲) کاربرد (۳) عادت (۴) مثال، مورد

(واژگان)

۶۶- گزینه ۲»

(شیوا رومی)

ترجمه جمله: «او این روزها به طور مرتب در خانه اش با دوستان قدیمی خود ملاقات می کند. او از صحبت کردن درباره روزهای خوب گذشته شان بسیار لذت می برد.»

(۱) تاثیر (۲) لذت (۳) ماموریت (۴) سبک زندگی

(واژگان)

۶۷- گزینه ۱»

(شیوا رومی)

ترجمه جمله: «منی فهمم چرا از آن همه واژگان دشوار استفاده می کنند. آن ها همه را گیج می کنند.»

(۱) گیج کردن، سردرگم شدن (۲) ساختن، خلق کردن

(۳) به خطر انداختن (۴) تشکر کردن، قدر دانستن

(واژگان)

۶۸- گزینه ۳»

(فریبا توکلی)

ترجمه جمله: «گلدن ریتربورها سگ های بسیار خوبی برای خانواده هستند. آن ها به خوبی با بچه ها و حیوانات دیگر کنار می آیند.»

(۱) احتیاط کردن (۲) مراقبت کردن

(۳) کنار آمدن، همراه شدن (۴) ثبت ورود کردن

(واژگان)

۶۹- گزینه ۴»

(فریبا توکلی)

ترجمه جمله: «افراد بسیاری باور دارند که با تغییر به سمت کلاس های آنلاین و آموزش از راه دور، استانداردهای آموزشی در حال سقوط است.»

(۱) تمرین کردن (۲) تصور کردن

(۳) بستگی داشتن، وابسته بودن (۴) سقوط کردن، کاهش یافتن

(واژگان)

۷۰- گزینه ۲»

(فریبا توکلی)

ترجمه جمله: «چون در اصلی گیر کرده بود و ممکن نبود که باز شود، یکی از آتش نشانان از طرق پنجره وارد آشپزخانه شد.»

(۱) فکر کردن، بازتاب دادن (۲) بالا رفتن، به سختی عبور کردن

(۳) قول دادن (۴) توقع داشتن

(واژگان)

۷۱- گزینه ۱»

(کتاب آبی)

ترجمه جمله: «بر اساس مطالعات جدید، میلیون ها نفر در سراسر جهان از نوعی از اختلال شخصیت رنج می برند.»

(۱) اختلال، بی نظمی (۲) حمله (۳) رفاه، سلامتی (۴) تجربه

(واژگان)

زبان انگلیسی (۲) (سوالات آشنا)

■ ترجمه متن کلوز تست:

اگرچه تمام اشکال ارتباط دارای یک زبان است، اما این واژه (زبان) معمولاً به استفاده از شکل گفتاری یا نوشتاری واژگان اشاره دارد. زبان انسان پیچیده ترین شکل از بیان است که در دسترس ماست. درک چیزی که در همین لحظه مشغول خواندن آن هستید به هوش و مهارت بسیاری نیاز دارد. یک فرد بالغ در طول روز، به طور میانگین [به اندازه] ۳۰,۰۰۰ واژه و در یک طول عمر عادی، [به اندازه] ۶۰۰ میلیون واژه صحبت می کند. ما از کودکی زبان را می آموزیم و یاد می گیریم که [چگونه] واژگان را از صداها بسازیم. زبان تاثیر عمیقی بر روی زندگی ما دارد.

۷۲- گزینه ۱»

(کتاب آبی)

(۱) اشاره داشتن، رجوع کردن (۲) دست کشیدن

(۳) تولید کردن (۴) یادآوری کردن

توضیح نکات درسی:

حرف اضافه "to" که بعد از جای خالی آمده است، از میان گزینه های موجود، فقط می تواند با فعل "refer" همراه شود.

(کلوز تست)

۷۳- گزینه ۲»

(کتاب آبی)

(۱) مجموعه، کلکسیون (۲) بیان، عبارت

(۳) دستورالعمل (۴) حرکت

(کلوز تست)

۷۴- گزینه ۲»

(کتاب آبی)

توضیح نکات درسی:

هرگاه بخواهیم در جایگاه نهاد جمله از یک فعل استفاده کنیم، باید آن فعل به صورت "ing" دار (گزینه ۲) و یا به صورت مصدر با "to" باشد.

(کلوز تست)

۷۵- گزینه ۴»

(کتاب آبی)

- ۱) بهبود بخشیدن
۲) جستجو کردن
۳) توصیف کردن
۴) نیاز داشتن

(کلوز تست)

۷۶- گزینه ۲»

(کتاب آبی)

توضیح نکات درسی:

چنانچه بخواهیم بعد از فعل "learn" از فعل دیگری استفاده کنیم، باید فعل دوم به صورت مصدر با "to" یا همان "infinitive" باشد.

(کلوز تست)

■ ترجمه متن درک مطلب:

اکثر مردم داستان جزیره گم شده آتلانتیس را شنیده‌اند. اما آیا بخشی از این داستان واقعی است؟

نویسنده یونانی، افلاطون، نوشته‌است که آتلانتیس جزیره‌ای در اقیانوس اطلس بود.

مردم ثروتمند جزیره ساختمان‌ها و کانال‌های بسیار بزرگی را طراحی کردند. در مرکز جزیره، آن‌ها یک معبد طلایی زیبا ساختند. اما اهالی آتلانتیس حریص شدند - آن‌ها همه چیز داشتند، اما هنوز هم بیش‌تر می‌خواستند. خدایان عصبانی شدند و این جزیره با زلزله‌ها و امواج بزرگ روبه‌رو شد. سرانجام، تمام آتلانتیس در اقیانوس غرق شد.

در طول تاریخ، کاوشگران در مورد یافتن آتلانتیس گزارش داده‌اند. در سال ۲۰۰۴،

کاوشگر ایرانی-آمریکایی، رابرت سرمست، یافتن بقایای جزیره را بر روی کوهی در

زیر دریا در نزدیکی قبرس گزارش داد. با این حال، سرمست و دیگر دانشمندان بعداً

متوجه شدند که این یافته‌ها طبیعی بوده و ساخته دست انسان نیست. بسیاری از

مردم فکر می‌کنند که آتلانتیس تنها یک داستان است. هدف این داستان آموزش

مردم در مورد زشتی طمع بوده است. ریچارد الیس کتابی در مورد آتلانتیس در سال

۱۹۹۹ منتشر کرد. او می‌گوید: «شواهد محکمی از آتلانتیس واقعی وجود ندارد».

پس آیا این جزیره واقعی بود یا نه؟ فقط یک چیز قطعی است: رمز و راز آتلانتیس

برای مدت زمان طولانی با ما خواهد بود.

۷۷- گزینه ۲»

(کتاب آبی)

ترجمه جمله: «آتلانتیس: جایی واقعی یا تنها یک داستان» می‌تواند بهترین عنوان برای این متن باشد.»

(درک مطلب)

(کتاب آبی)

۷۸- گزینه ۴»

ترجمه جمله: «کدام جمله در مورد داستان اهالی آتلانتیس صحیح نیست؟»
«آن‌ها خشمگین شدند.»

(درک مطلب)

۷۹- گزینه ۲»

(کتاب آبی)

ترجمه جمله: «ایده اصلی پاراگراف سوم چیست؟»
«هیچ کس واقعا آتلانتیس را نیافته است.»

(درک مطلب)

۸۰- گزینه ۳»

(کتاب آبی)

ترجمه جمله: «کدام یک از موارد زیر از نظر معنا، به جمله «برای وجود آتلانتیس واقعی یک سند قطعی وجود ندارد» نزدیک‌ترین است؟»
«هیچ چیزی وجود ندارد که به ما بقبولاند که داستان آتلانتیس صحت دارد.»

(درک مطلب)

ریاضی و آمار (۲)

۸۱- گزینه ۳»

(امیر زراتروز، سری‌های زمانی، صفحه ۶۳ تا ۷۰)

گزینه ۱: «خطای درون‌یابی می‌تواند صفر یا عددی مثبت باشد.»

گزینه ۲: «اگر دمای بدن بیمار در فواصل زمانی منظم اندازه گرفته می‌شود، نمودار سری زمانی ایجاد می‌شود. (مثلاً در ساعت‌های ۷، ۹، ۱۱، ۱۳)

گزینه ۳: «در این نمودار اگر هر مضرپی از عدد ۳ را به یک سال مشخص اضافه کنیم یا از آن کم کنیم در سال جدید، مقدار متغیر با مقدار اولیه برابر است:

$$1380 + \underbrace{3+3+3+3}_{4 \times 3} = 1392$$

گزینه ۴: «در نمودار سری زمانی، نباید سمت چپ محور y ها نمودار داشته باشیم چون زمان نمی‌تواند منفی باشد.»

۸۲- گزینه ۲»

(فاطمه رأی‌زن، شاخص‌های آماری، صفحه ۵۶ تا ۵۸)

اگر به n داده آماری عدد ثابت a اضافه شود، به میانگین داده‌ها نیز مقدار a اضافه می‌شود، زیرا:

$$\text{میانگین جدید} = \frac{x_1 + a + x_2 + a + \dots + x_n + a}{n} = \frac{x_1 + x_2 + \dots + x_n + na}{n}$$

$$= \underbrace{\frac{x_1 + x_2 + \dots + x_n}{n}}_a + a$$

میانگین قبلی

میانگین قبلی \bar{x} و میانگین جدید $\bar{x} + 900$ است.

$$450 + \text{خط فقر قبلی} = \frac{\bar{x} + 900}{2} = \frac{\bar{x}}{2} + 450 = \text{خط فقر جدید}$$

۸۳- گزینه «۴»

(فاطمه، رأی زن، سری های زمانی، صفحه ۶۳ تا ۷۰)

با استفاده از درون یابی خطی بین دو نقطه $(4, 9)$ و $(6, 19)$ تخمین تعداد کارمندان در سال پنجم را به دست می آوریم:

$$(4, 9), (6, 19) \Rightarrow \text{شیب خط واصل} = \frac{19-9}{6-4} = 5$$

$$\text{خط واصل: } y - 9 = 5(x - 4) \Rightarrow y = 5x - 11$$

$$\xrightarrow{x=5} y = 25 - 11 = 14$$

۸۴- گزینه «۳»

(فاطمه، رأی زن، شاخص های آماری، صفحه ۵۸ تا ۶۲)

شاخص بهای دو کالای A و B برابر است با:

$$\frac{80 \times 50000 + 20 \times 160000}{80 \times 200000 + 20 \times 100000} \times 100 = 200$$

۸۵- گزینه «۲»

(فاطمه، رأی زن، اعمال بر روی توابع، صفحه ۳۵ تا ۵۳)

تابع f از دو نقطه $(4, 0)$ و $(0, 8)$ می گذرد، پس:

$$m = \frac{8-0}{0-4} = -2$$

$$y - y_0 = m(x - x_0) \Rightarrow y - 8 = -2(x) \Rightarrow y = -2x + 8$$

تابع g از دو نقطه $(0, 0)$ و $(-1, -2)$ می گذرد، پس:

$$x = \frac{0 - (-2)}{0 - (-1)} = 2$$

$$y - (-2) = 2(x - (-1)) \Rightarrow y + 2 = 2x + 2 \Rightarrow y = 2x$$

$$(f + g)(x) = -2x + 8 + 2x = 8$$

۸۶- گزینه «۲»

(امیر زرنروز، توابع بلکانی و قدرمطلق، صفحه ۳۰ تا ۳۴)

دامنه تابع f اجتماع تک تک دامنه های مربوط به دو ضابطه است. اجتماع مجموعه های $0 \leq x < 1$ و $1 \leq x \leq 4$ برابر با $0 \leq x \leq 4$ می شود. لذا باید نمودار g را در محدوده $0 \leq x \leq 4$ رسم کنیم که به نمودار گزینه «۲» خواهیم رسید.

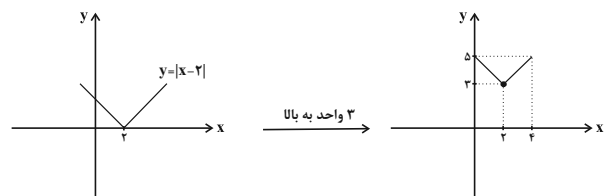
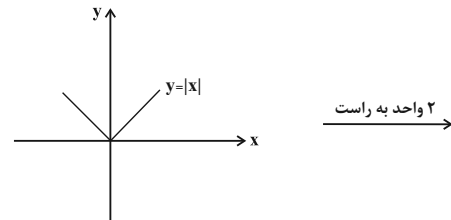

۸۷- گزینه «۴»

(امیر مسموریان، ترکیبی، صفحه ۳۷ تا ۵۳)

تابع $(\frac{f}{g})(x)$ بر روی $D_f \cap D_g$ تعریف می شود و باید قسمت هایی از این دامنه که به ازای آن ها $g(x) = 0$ می شوند، نیز از این دامنه حذف شوند.

$$\left. \begin{aligned} 0 \leq x < 1 \Rightarrow [x] = 0 \Rightarrow g(x) = 0 \\ 1 \leq x < 2 \Rightarrow [x] = 1 \Rightarrow g(x) = 0 \end{aligned} \right\} \Rightarrow D_{\frac{f}{g}} = \{x \mid -1 \leq x < 0 \cup 1 \leq x < 2\}$$

$$D_f \cap D_g = -1 \leq x < 2$$

$$\begin{cases} -1 \leq x < 0: g(x) = -1, f(x) = |3x - 2| = 2 - 3x \\ 1 \leq x < 2: g(x) = 1, f(x) = |3x - 2| = 3x - 2 \end{cases}$$

$$\Rightarrow \left(\frac{f}{g}\right)(x) = \begin{cases} \frac{2-3x}{-1} = 3x-2, & -1 \leq x < 0 \\ \frac{3x-2}{1} = 3x-2, & 1 \leq x < 2 \end{cases}$$

$$= 3x - 2; x \in [-1, 0) \cup [1, 2)$$

۸۸- گزینه «۳»

(امیر زرنروز، توابع بلکانی و قدرمطلق، صفحه ۳۷ تا ۳۹)

$$0 \leq x < 1 \Rightarrow [x] = 0 \Rightarrow y = 0 + 1 = 1$$

$$1 \leq x < 2 \Rightarrow [x] = 1 \Rightarrow y = 1 + 1 = 2$$

$$2 \leq x < 3 \Rightarrow [x] = 2 \Rightarrow y = 2 + 1 = 3$$

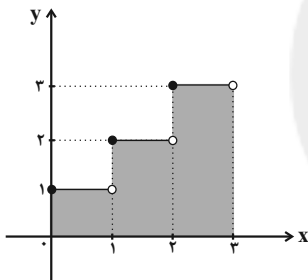

$$\text{مساحت کل} = (1 \times 1) + (1 \times 2) + (1 \times 3) = 1 + 2 + 3 = 6$$

۸۹- گزینه «۴»

(امیر زرنروز، شاخص های آماری، صفحه ۵۸ تا ۶۲)

$$1000 \times \frac{\text{شاخص قدیم} - \text{شاخص جدید}}{\text{شاخص قدیم}} = \text{تورم}$$

$$\Rightarrow 200 = \frac{x - 120}{120} \times 1000 \Rightarrow (x - 120) \times 1000 = 240000$$

$$\Rightarrow x - 120 = 240 \Rightarrow x = 360$$

۹۰- گزینه «۲»

(امیر زرنروز، سری های زمانی، صفحه ۶۳ تا ۷۰)

نقطه با طول $x = 13$ بعد از نقطه با طول $x = 7$ است. پس برون یابی داده های بعد از داده های ثبت شده مورد نظر است.

$$\left(A \begin{vmatrix} 4 \\ 8 \end{vmatrix}, B \begin{vmatrix} 7 \\ 10 \end{vmatrix}\right) \Rightarrow m = \frac{10-8}{7-4} = \frac{2}{3}$$

$$y - y_1 = m(x - x_1) \Rightarrow y - 8 = \frac{2}{3}(x - 4) \xrightarrow{x=13}$$

$$y = \left(\frac{2}{3} \times 9\right) + 8 = 6 + 8 = 14 \text{ مقدار تخمینی}$$

$$|15 - 14| = 1 \text{ مقدار تخمینی} - \text{مقدار واقعی} = \text{خطای برون یابی}$$

ریاضی و آمار (۷) (سؤالات آشنا)

۹۴- گزینه «۳» (کتاب آبی، اعمال بر روی توابع، صفحه ۴۵ تا ۵۳ کتاب درسی)

ابتدا ضابطه توابع f_3 و f_4 را به دست می آوریم:

$$f_3 = f_1 + f_2 = 2x - 3 + x + 1 = 3x - 2$$

$$f_4 = f_1 - f_2 = (2x - 3) - (x + 1) = x - 4$$

حال ضابطه f_5 را حساب می کنیم:

$$f_5 = f_4 \times f_3 = (x - 4)(3x - 2) = 3x^2 - 14x + 8$$

در نتیجه:

$$f_6(x) = \frac{f_5(x)}{f_4(x)} = \frac{3x^2 - 14x + 8}{x + 1}$$

$$\Rightarrow f_6(0) = \frac{3(0)^2 - 14(0) + 8}{0 + 1} = 8$$

۹۵- گزینه «۱» (کتاب آبی، شاخص های آماری، صفحه ۵۸ تا ۶۲ کتاب درسی)

تورم را برای کالاها حساب می کنیم:

$$A \text{ تورم} = \frac{140 - 100}{100} \times 100 = 40 \text{ درصد}$$

$$B \text{ تورم} = \frac{300 - 120}{120} \times 100 = 150 \text{ درصد}$$

$$C \text{ تورم} = \frac{425 - 150}{150} \times 100 = 183 \text{ درصد}$$

$$D \text{ تورم} = \frac{250 - 180}{180} \times 100 = 39 \text{ درصد}$$

بنابراین تورم C بیشترین مقدار و بعد از آن B و سپس A و در نهایت کمترین تورم را دارد.

۹۶- گزینه «۲» (کتاب آبی، شاخص های آماری، صفحه ۶۰ تا ۶۲ کتاب درسی)

میلیون نفر $14 - 3 = 11$ جمعیت فعال

$$\text{نرخ بیکاری} = \frac{2 - 0.5}{11} \times 100 = 13.6$$

۹۷- گزینه «۴» (کتاب آبی، شاخص های آماری، صفحه ۶۲ کتاب درسی)

$$\frac{3 - 5}{5} \times 100 = -40 \text{ درصد}$$

شاخص پوسیدگی دندان در سال ۹۰ نسبت به سال ۸۰ به اندازه ۴۰ درصد کاهش داشته است.

۹۱- گزینه «۳» (کتاب آبی، توابع یلکانی و قدرمطلق، صفحه ۳۴ و ۳۵ کتاب درسی)

نمودار هزینه برق مصرفی را که به صورت تابع یله ای است، رسم می کنیم. سطح زیر نمودار برابر با هزینه برق مصرفی خانواده است.

هزینه برق (ریال)

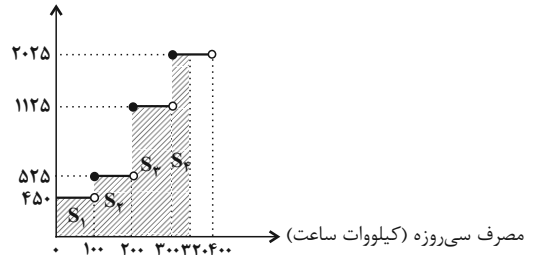

مساحت هاشور خورده $= S_1 + S_2 + S_3 + S_4 = 450 \times 100 + 525 \times 100$

$$+ 1125 \times 100 + 2025 \times 200 = 250500 \text{ ریال}$$

۹۲- گزینه «۲» (کتاب آبی، توابع یلکانی و قدرمطلق، صفحه ۳۷ تا ۳۹ کتاب درسی)

با توجه به ضابطه توابع f و g داریم:

$$\frac{g\left(\frac{5}{2}\right) - f(0/1)}{2f(-1/2)} = \frac{f(x) = [-x]}{g(x) = [3x]} \rightarrow \frac{[2 \times \frac{5}{2}] - [-0/1]}{2 \times [-(-1/2)]} = \frac{[5] - [-0/1]}{2 \times [1/2]}$$

$$\left[\frac{5}{2}\right] = 2, \quad [-0/1] = -1, \quad [1/2] = 1$$

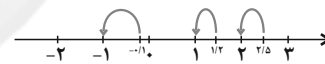

$$\Rightarrow \frac{\left[\frac{5}{2}\right] - [-0/1]}{2 \times [1/2]} = \frac{2 - (-1)}{2 \times 1} = \frac{3}{2}$$

۹۳- گزینه «۲» (کتاب آبی، توابع یلکانی و قدرمطلق، صفحه ۴۰ تا ۴۴ کتاب درسی)

نمودار توابع $y = -|2x - 6| + 1$ و $y = -1$ را رسم می کنیم.

$$2x - 6 = 0 \Rightarrow 2x = 6 \Rightarrow x = 3$$

$$I) x \geq 3 \Rightarrow 2x \geq 6 \Rightarrow 2x - 6 \geq 0$$

$$\Rightarrow y = -(2x - 6) + 1 = -2x + 7$$

$$II) x < 3 \Rightarrow 2x < 6 \Rightarrow 2x - 6 < 0$$

$$\Rightarrow y = (2x - 6) + 1 = 2x - 5$$

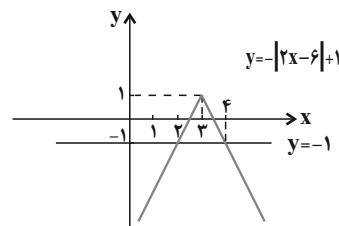

با توجه به نمودار، در محدوده $2 < x < 4$ ، نمودار تابع $y = -|2x - 6| + 1$ بالای خط $y = -1$ قرار می گیرد.

۹۸- گزینه «۱»

(کتاب آبی، سری‌های زمانی، صفحه ۶۳ تا ۷۰ کتاب درسی)

ساعت ۱۲ ظهر بین ساعت‌های ۱۱ و ۱۳ جدول قرار دارد لذا به کمک دو نقطه $A(11, 42)$ و $B(13, 56)$ شیب خط و معادله خط گذرنده از A و B را می‌نویسیم:

$$m = \frac{y_B - y_A}{x_B - x_A} = \frac{56 - 42}{13 - 11} = \frac{14}{2} = 7$$

$$y - y_A = m(x - x_A) \Rightarrow y - 42 = 7(x - 11) \xrightarrow{x=12}$$

$$y - 42 = 7 \Rightarrow y = 42 + 7 = 49 \text{ (کیلوگرم)}$$

$$|40 - 49| = 9 \text{ مقدار درون‌یابی شده - مقدار واقعی} = e \text{ خطا}$$

۹۹- گزینه «۱»

(کتاب آبی، سری‌های زمانی، صفحه ۶۳ تا ۷۰ کتاب درسی)

ابتدا نقطه میانگین ۵ سال را به دست می‌آوریم.

$$\bar{x} = \frac{1+2+3+4+5}{5} = 3$$

$$\bar{y} = \frac{3+4+7+11+15}{5} = 8$$

معادله خط گذرنده از نقطه میانگین $(3, 8)$ و نقطه آخر $(5, 15)$ را می‌نویسیم:

$$m = \frac{15 - 8}{5 - 3} = \frac{7}{2} = 3.5$$

$$y - 8 = \frac{7}{2}(x - 3) \Rightarrow y = \frac{7}{2}x + 8 - 10.5 = \frac{7}{2}x - 2.5$$

$$\Rightarrow y = \frac{7}{2}x - 2.5$$

$$\xrightarrow{x=7} y = \frac{7}{2} \times 7 - 2.5 = 22 \text{ میلیارد تومان}$$

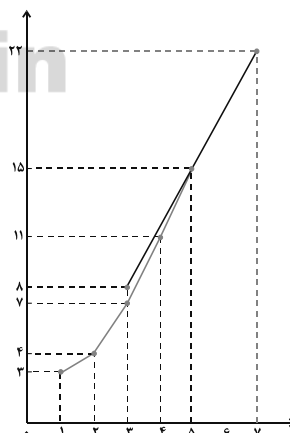
اگر خط گذرنده بین نقطه میانگین $(3, 8)$ و نقطه آخر $(5, 15)$ را رسم کنیم به

کمک برون‌یابی و خط چین‌ها نیز می‌توان در آمد سال هفتم را تخمین زد.

۱۰۰- گزینه «۲»

(کتاب آبی، سری‌های زمانی، صفحه ۶۳ تا ۷۰ کتاب درسی)

ابتدا نقطه میانگین را به دست می‌آوریم:

$$\bar{x} = \frac{5+10+15+20+25}{5} = 15$$

$$\bar{y} = \frac{18+20+25+27+30}{5} = \frac{120}{5} = 24$$

$$\begin{cases} (15, 24) \\ (25, 30) \end{cases} \Rightarrow m = \frac{30 - 24}{25 - 15} = \frac{6}{10} = 0.6$$

$$y - 30 = 0.6(x - 25) \Rightarrow y = 0.6x + 15$$

علوم و فنون ادبی (۲)

۱۰۱- گزینه «۳»

(مفرد نروانی، تاریخ ادبیات فارسی در قرن‌های دهم و یازدهم، صفحه ۵۸ تا ۶۰)

هر چند شاهان صفوی در ترویج و نفوذ زبان ترکی در ایران نقش بسزایی داشتند؛ اما کم و بیش به زبان فارسی نیز کتاب نوشته و به نوعی علاقه نشان داده‌اند.

۱۰۲- گزینه «۳»

(اعظم نوری‌نیا، سبک هندی، صفحه ۸۱)

پ) یکی از دلایل حذف ویژگی‌های سبکی زبان قدیم در آثار این دوره، حملات پی‌درپی بیگانگان به ایران، مخصوصاً نواحی مشرق بود.
ث) در این دوره دایره‌ی واژگان شعر گسترش یافت.

۱۰۳- گزینه «۲»

(اعظم نوری‌نیا، سبک هندی، صفحه ۸۳ و ۸۴)

عالم‌آرای عباسی از اسکندربیک ترکمان / عین‌الحیات از علی بن حسین واعظ کاشفی / محبوب‌القلوب از میرزا برخوردار فراهی / احسن‌التواریخ از حسن بیگ روملو

۱۰۴- گزینه «۲»

(اعظم نوری‌نیا، سبک هندی، صفحه ۸۴ و ۸۵)

تشریح موارد نادرست:

الف) در نثر دوره هندی، بی‌دقتی در ذکر تاریخ و حوادث تاریخی، وجود دارد.

پ) متن‌های ادبی با تصنع و تکلف همراه است.

ج) کاربرد شعرهای ضعیف در متن کتاب‌های نثر که غالباً سروده خود مؤلفان است،

رواج داشته است.

۱۰۵- گزینه «۳»

(مقدم نوراتی، تاریخ ادبیات فارسی در قرن‌های دهم و یازدهم، صفحه ۶۰ و ۶۱)

صائب: معروف‌ترین شاعر سبک هندی و از پرکارترین شاعران فارسی زبان است.

۱۰۶- گزینه «۳»

(اعظم نوری‌نیا، سبک هندی، صفحه ۸۲)

در سبک هندی، تلمیح نیز در مضمون‌سازی نقش فعالی دارد (البته تلمیحات رایج نه تلمیحات غریب و نادر). حسن تعلیل، حسن آمیزی، تمثیل و اسلوب معادله نیز از دیگر آرایه‌های پرکاربرد این سبک‌اند.

بیت این گزینه، آرایه‌های پرکاربرد سبک هندی را ندارد.

تشریح گزینه‌های دیگر:

گزینه «۱»: بیت، دارای اسلوب معادله است.

گزینه «۲»: بیت، دارای حسن تعلیل است.

گزینه «۴»: بیت، دارای حسن آمیزی (سخن رنگین) است.

۱۰۷- گزینه «۴»

(ابراهیم رضایی‌مقدم، کنایه، صفحه ۹۷)

«شرمندگی» در بیت «د»: روسیاه بودن

«رها کردن» در بیت «الف»: دل برگرفتن

«متوسل شدن» در بیت «ج»: دامن کسی را گرفتن

«رونق داشتن» در بیت «ب»: گرم بودن بزم

۱۰۸- گزینه «۳»

(ابراهیم رضایی‌مقدم، استعاره، صفحه ۷۳)

استعاره‌های آشکار:

۱- ویرانی ← دنیای مادی

۲- چرخ ← آسمان

۳- گنج ← چیزهای بسیار باارزش / عمر / وجود انسان

۴- باج: چیز کم‌ارزش

۵- ملک خراب: دنیای مادی

استعاره‌های آشکار در گزینه‌های دیگر:

گزینه «۱»: دریا ← عشق / موج خون‌فشان ← سختی‌های راه عشق

گزینه «۲»: دریا ← دنیا / طوفان ← سختی‌ها / گوهر ← هر چیز باارزش

گزینه «۴»: شبنم ← وجود عاشق / خورشید بلند ← معشوق

لاله ← معرفت یا هر چیز مفید و مؤثر عرفانی

۱۰۹- گزینه «۴»

(افشین کیانی، کنایه، ترکیبی)

تلمیح ندارد. «دم زدن» کنایه از سخن گفتن است.

تشریح گزینه‌های دیگر:

گزینه «۱»: تشخیص: کسر شأن شعله - دود، بالانشین شود // تناسب: شعله و دود /

چشم و ابرو

گزینه «۲»: کنایه: از خود به در شدن // اواج آرایی «د»

گزینه «۳»: استعاره: نرگس و لعل // تشبیه: باده لعل

۱۱۰- گزینه «۳»

(افشین کیانی، استعاره، صفحه ۷۴)

دیدة عقل - گوش طرب ← دو اضافه استعاری

اضافه استعاری در سایر گزینه‌ها:

گزینه «۱»: پای همت

گزینه «۲»: دست آسمان

گزینه «۴»: چشم دل

۱۱۱- گزینه «۳»

(افشین کیانی، استعاره، صفحه ۷۳)

نرگس استعاره مصرحه از چشم است. چشم (مشبه) به انسانی مانند شده که می‌تواند مست باشد، نوازشگر باشد و خون عاشقان را بریزد.

۱۱۲- گزینه «۴»

(سعیر یعفری، استعاره، ترکیبی)

«ب»: جانبخشی و استعاره پنهان: مورد خطاب قرار گرفتن «جان» / «الف»: تشبیه: تو کان نیشکر گشتی و براق عشق / «پ»: استعاره آشکار: «باغ و بر» و «شکر» استعاره از «عشق و امور معنوی» است / «ت»: جانبخشی: «دل» یار غار تو است.

۱۱۳- گزینه «۱»

(سعیر یعفری، پایه‌های آوایی همسان (۲)، صفحه ۶۴)

الف) فعولن فعولن فعولن

ب) فعولن فعولن فعل

پ) فعولن فعولن فعولن

ت) فعولن فعولن فعل

۱۱۴- گزینه «۲» (عارفه سادات طباطبایی نژاد، پایه‌های آوایی همسان دولختی، ترکیبی)

این گزینه بر وزن «مفتعلن مفتعلن مفتعلن مفتعلن» است.

وزن سایر ابیات:

گزینه «۱»: مفعول فاعلاتن مفعول فاعلاتن

گزینه «۳»: مفعول مفاعیلن مفعول مفاعیلن

گزینه «۴»: مفتعلن مفاعیلن مفتعلن مفاعیلن

۱۱۹- گزینه «۲» (سعید یعقوبی، پایه‌های آوایی همسان (۲)، صفحه ۶۴ تا ۶۶)

تشریح گزینه‌های دیگر:

گزینه «۱»: با ز مانی / دی گ رن دا / زی ک پن دم / می ذ هی

گزینه «۲»: رو ز ش ب ز / ف ر ق ت او / پی ش ی سن / نو ح گ ری

گزینه «۴»: ولی کن / ف ر و مان / د بی ب ر / گ س خ ت

۱۲۰- گزینه «۲» (عارفه سادات طباطبایی نژاد، کنایه (مفهوم)، صفحه ۱۰۱)

مفهوم مشترک گزینه «۲» و بیت صورت سؤال ناتوانی و ناکارآمدی عقل است.

مفهوم سایر ابیات:

گزینه «۱»: نفی دشمنی و خصومت

گزینه «۳»: برای رضای تو (معشوق) رنج‌ها را تحمل می‌کنم.

گزینه «۴»: ترس از تنهایی

تاریخ (۲)

۱۲۱- گزینه «۴» (بهر روز یبسی، ظهور و گسترش تمدن ایرانی - اسلامی، صفحه ۹۲ و ۹۳)

یعقوب لیث با حمله به نیشابور حکومت طاهریان را از میان برداشت. روابط زیاریان با

خلافت عباسی فراز و نشیب زیادی داشت. یکی از مؤسسان حکومت آل بویه (احمد)

با مشاهده وضع نابسامان خلافت، بغداد را تسخیر کرد.

۱۲۲- گزینه «۱»

(معمری گزدران، ایران در دوران غزنوی، سلجوقی و خوارزمشاهی، صفحه‌های ۱۰۲، ۱۰۳ و ۱۰۴)

الف) به دنبال شکست مسعود غزنوی از سلجوقیان در نبرد سرنوشت‌ساز دندانقان

(۴۳۱ ق)، سلطه غزنویان بر خراسان به سر رسید.

ب) طغرل سلجوقی پس از تصرف نیشابور، این شهر را به عنوان مرکز حکومت خود

برگزید.

ج) در زمان سلطان محمد، روابط خوارزمشاهیان با خلافت عباسی، به تیرگی گرایید.

د) در عصر سلجوقی، با تدبیر نظام‌الملک، شکلی از زمین‌داری با عنوان اقطاع که در

دوره حکومت آل بویه رایج بود، گسترش یافت.

۱۱۵- گزینه «۲» (افشین کیانی، پایه‌های آوایی همسان دولختی، ترکیبی)

وزن بیت: «مستفعلن مستفعلن مستفعلن مستفعلن» است.

وزن سایر ابیات:

گزینه «۱»: مفعول فاعلاتن مفعول فاعلاتن

گزینه «۳»: مفتعلن فاعلن مفتعلن فاعلن

گزینه «۴»: مفعول مفاعیلن مفعول مفاعیلن

۱۱۶- گزینه «۱» (ابراهیم رضایی مقرر، پایه‌های آوایی همسان دولختی، صفحه ۹۰ و ۹۲)

بیت «الف»، «ج» و «د» بر وزن «مفتعلن فاعلن مفتعلن فاعلن» است.

بیت «ب» و «ه» بر وزن «مفتعلن مفاعیلن مفتعلن مفاعیلن» است.

۱۱۷- گزینه «۴» (معمر نورانی، پایه‌های آوایی همسان (۲)، صفحه ۶۵ و ۶۶)

در گزینه «۴» وزن بیت، «مستفعلن مستفعلن مستفعلن مستفعلن» است.

۱۱۸- گزینه «۴» (سعید یعقوبی، پایه‌های آوایی همسان (۲)، ترکیبی)

تشریح موارد نادرست:

ب) مفاعیلن مفاعیلن مفاعیلن فاعولن

پ) فعلاتن فعلاتن فعلاتن

۱۲۳- گزینه «۲»

(عباس بهرامی (لرستان - دورور)، حکومت، جامعه و اقتصاد در عصر مغول - تیموری، صفحه ۱۲۲)
برخلاف اقتصاد کشاورزی، اقتصاد شهری و تجاری در عصر مغول و تیموری وضعیت به مراتب بهتری داشت.

۱۲۴- گزینه «۱»

(کنکور سراسری ۹۹، تحولات سیاسی و اقتصادی ایران در دوره صفوی، صفحه ۱۳۲ کتاب درسی)
در دوره صفوی در زمان شاه صفی، قندهار توسط گورکانیان هند از ایران جدا شد.
شاه عباس دوم، پسر و جانشین شاه صفی، قندهار را پس گرفت.

۱۲۵- گزینه «۳»

(آزاده میرزائی، تحولات سیاسی و اقتصادی ایران در دوره صفوی، صفحه ۱۳۷ و ۱۳۲)
الف) در زمان شاه سلطان حسین اختلاف و درگیری میان مقامهای کشوری و لشکری افزایش یافت.
ب) شاه صفی دستور قتل سردار باکفایتی مانند امامقلی خان، حاکم فارس را داد.
پ) شاه اسماعیل ازبکان را که به خراسان یورش آورده و مشغول قتل و غارت مردم آنجا بودند را شکست داد و سرکرده آنان، شیبک خان را کشت.

۱۲۶- گزینه «۱»

(سیرمهر مدنی دینانی، فرهنگ و تمدن در عصر صفوی، صفحه ۱۵۴)
هنر نگارگری در دوره شاه عباس اول به اوج شکوفایی خود رسید.
در این دوره نقاش بزرگی به نام آقارضا عباسی با طرحها و نوآوریهای بی نظیرش، مکتب اصفهان را بنیان گذاری کرد. مهم ترین نوآوری او در نگارگری این بود که زندگی روزمره عموم مردم و فعالیت اصناف و پیشه‌وران را به تصویر می کشید.

۱۲۷- گزینه «۳»

(مهروی کردان، قرون وسطا، صفحه‌های ۱۶۰، ۱۶۲، ۱۶۳ و ۱۶۷)
الف) امپراتوری روم شرقی، توسط ترکان مسلمان عثمانی متلاشی شد.
ب) حکومت فرانکها در زمان شارل بزرگ، مشهور به شارلمانی به اوج قدرت رسید.
ج) شارلمانی برای اداره قلمرو خود، نهاد اداری دوران امپراتوری روم موسوم به کومس یا کنت را احیا کرد.
د) پیروزی سلجوقیان بر امپراتوری بیزانس در جنگ ملازگرد موجب شد که امپراتوری روم شرقی از پاپ، علیه مسلمانان درخواست کمک کند.

۱۲۸- گزینه «۲»

(بهروز یحیی، رنسانس و عصر جدید، صفحه ۱۷۴ و ۱۷۵)
فلورانس، مرکز داد و ستد کالاهای قیمتی فلزی و چرمی بود. بورژواها قشر جدید از شهرنشینان ثروتمند بودند. مدارس عالی و دانشگاه‌های تازه تأسیس ایتالیایی در استفاده از آثار و نوشته‌های دانشمندان مسلمانان پیشگام بودند.

۱۲۹- گزینه «۴»

(عباس بهرامی (لرستان - دورور)، رنسانس و عصر جدید، صفحه ۱۷۴)
درگیری‌های پاپ و پادشاهان در اواخر قرون وسطا، استقلال و آزادی عمل بیشتری برای دولت شهرهای ایتالیایی به وجود آورد.

۱۳۰- گزینه «۲»

(آزاده میرزائی، رنسانس و عصر جدید، صفحه‌های ۱۸۰، ۱۸۲، ۱۸۵ و ۱۸۶)
تشریح عبارتهای نادرست:
الف) در اواسط قرن شانزدهم کوپرنیک نظریه چرخش زمین به دور خورشید را مطرح کرد.
ب) در نیمه دوم سده ۱۵ م، دریانوردان پرتغالی در سواحل غربی قاره آفریقا مشغول کشف سرزمین‌های جدید بودند.

جغرافیا (۲)

۱۳۱- گزینه «۱»

(سیرمهر مدنی دینانی، نواحی اقتصادی (کشاورزی و صنعت)، صفحه ۸۴)
صنعت همان فعالیت‌های نوع دوم است که طی آن منابع و مواد اولیه در کارخانه‌ها تغییر شکل می‌یابند و به کالا تبدیل می‌شوند.

۱۳۲- گزینه «۴»

(سیرمهر مدنی دینانی، نواحی اقتصادی (کشاورزی و صنعت)، صفحه ۹۱ و ۹۲)
از نظر کارشناسان محیط‌زیست، در کشت تک‌محصولی، به‌دلیل اینکه مزارع سالیان متمادی به کشت یک محصول اختصاص می‌یابند، خطر فرسایش و ضعیف شدن خاک زیاد است.
به‌علاوه، استفاده مداوم و زیاد از کودها و آفت‌کش‌های شیمیایی در این مزارع به محیط‌زیست آسیب می‌رساند.

۱۳۳- گزینه ۱» (مهری کلردان، نواحی اقتصادی (تجارت و اقتصاد جهانی)، صفحه ۱۰۷)

الف) کشورهای پیرامونی عمدتاً تولیدکننده و صادرکننده مواد اولیه و خام‌اند. این کشورها از نظر توسعه صنعتی و فناوریهای نوین در سطح پایین تری قرار دارند.

ب) کشورهای نیمه پیرامونی مانند چین، کره جنوبی و سنگاپور

ج) کشورهای مرکز، آمریکای شمالی، اروپای غربی، ژاپن و استرالیا

۱۳۴- گزینه ۲»

(مهری کلردان، نواحی اقتصادی (تجارت و اقتصاد جهانی)، صفحه‌های ۱۰۳، ۱۰۷ و ۱۱۰)

الف) در بین روش‌های مختلف حمل و نقل، حمل و نقل دریایی جایگاه ویژه و ممتازی دارد.

ب) کشورهای پیرامون در قاره‌های آسیا، آفریقا و آمریکای لاتین واقع شده‌اند.

ج) شاخص توسعه انسانی سه عامل را در برمی‌گیرد: ۱- درآمد و رفاه ۲- امید به زندگی یا متوسط طول عمر ۳- سواد و آموزش

۱۳۵- گزینه ۳»

(آزاره میرزایی، معنا و مفهوم ناحیه سیاسی، صفحه ۱۱۸ و ۱۱۹)

اتحادیه اروپا یک ناحیه سیاسی منطقه‌ای (فراملی) است.

بندر هنگ‌کنگ (چین) یک ناحیه سیاسی ویژه است.

کشور ایران یک ناحیه سیاسی ملی است.

۱۳۶- گزینه ۲»

(آزاره میرزایی، معنا و مفهوم ناحیه سیاسی، صفحه ۱۱۲ و ۱۲۳)

الف) در گذشته، کشورهای استعمارگر روسیه و انگلستان برای دستیابی به منطقه خلیج فارس با یکدیگر به رقابت می‌پرداختند.

ب) شبه جزیره کریمه در شمال دریای سیاه و جنوب اوکراین واقع شده است.

پ) تونل مانش، انگلستان را که از قاره اروپا جا مانده بود، به آن قاره متصل کرده است.

۱۳۷- گزینه ۲» (بهرز بیگی، کشور، یک ناحیه سیاسی، صفحه‌های ۱۳۶، ۱۳۷ و ۱۳۹)

برخی از پایتخت‌ها مانند پاریس قدمت زیادی دارند و پایتخت برزیل از شهر ریودوژانیرو به شهر برازیلیا منتقل شد و حفظ منابع طبیعی و بهره‌برداری از آنها در حوزه وظایفی اداره امور سرزمین است و جمهوری آذربایجان دارای نظام سیاسی ناحیه‌ای و ترکیبی است.

۱۳۸- گزینه ۲»

(بهرز بیگی، کشور، یک ناحیه سیاسی، صفحه ۱۳۱)

الف) آب‌های آزاد به بخش‌هایی از دریا گفته می‌شود که در مالکیت هیچ کشوری قرار ندارند و در آن کشتی‌رانی، فعالیت نظامی، ماهیگیری و ... برای همه کشورها آزاد است؛ مشروط به اینکه مخل دریانوردی بین‌المللی نباشد.

ب) خط مبنا پایین‌ترین حد جزر در دریاست.

پ) آب‌های پشت خط مبنا (به طرف ساحل) را آب‌های داخلی می‌گویند.

ت) از خط مبنا به سمت دریا تا حدود ۱۲ مایل دریایی، دریای سرزمینی نامیده می‌شود.

۱۳۹- گزینه ۳»

(مهری کلردان، کشور، یک ناحیه سیاسی، صفحه ۱۳۸ و ۱۳۹)

الف) در این نوع نظام سیاسی، اختیارات محلی محدود و نظام قانون‌گذاری و سیاست‌گذاری متمرکز است ← نظام سیاسی تک ساخت (یکپارچه)

ب) در این نوع نظام سیاسی حکومت مرکزی نقش هماهنگ‌کننده و ارتباط‌دهنده ایالت‌ها را برعهده دارد ← نظام سیاسی فدرال

پ) نظام سیاسی کشورهای عراق، جمهوری آذربایجان و انگلستان از نوع نظام سیاسی ناحیه‌ای و ترکیبی است.

۱۴۰- گزینه ۱»

(بهرز بیگی، کشور، یک ناحیه سیاسی، صفحه ۱۳۲ و ۱۳۳)

الف) در بخش‌هایی از زمین که امکان استفاده از پدیده‌های طبیعی برای تعیین خطوط مرزی وجود نداشته باشد، با استفاده از مختصات جغرافیایی (مدارها و نصف‌النهارها)، خط مرزی تعیین می‌شود. (تعیین مدار ۳۸ درجه به عنوان مرز دو کشور کره شمالی و کره جنوبی)

ب) مرز کره شمالی و جنوبی از نوع مرزهای تحمیلی است.

پ) مرز این دو کشور (کره شمالی و جنوبی) روی مدار ۳۸ درجه تعیین شده است.

جامعه‌شناسی (۷)

۱۴۱- گزینه «۳»

(علیرضا رضایی، جهان دو قطبی، صفحه ۷۶ تا ۷۸)

تشریح عبارت نادرست:

ج) اندیشمندان علوم اجتماعی و سیاسی در نقد لیبرالیسم اولیه، از دو مفهوم آزادی مثبت و منفی سخن گفته‌اند.

۱۴۲- گزینه «۴»

(آزاده میرزائی، جنگ‌ها و تقابل‌های جهانی، صفحه ۸۸ و ۸۹)

الف) منظور از جهان دوم، کشورهایی است که در کانون بلوک شرق قرار داشتند.

ب) اصطلاح مرکز و پیرامون را کسانی به کار می‌گیرند که معتقدند، کشورهای پیرامونی به سبب عملکرد کشورهای مرکزی، ضعیف و فقیر شده‌اند.

پ) فعال شدن تقابل شمال و جنوب باعث فعال شدن بسیاری از چالش‌های درونی کشورهای غربی می‌شود.

۱۴۳- گزینه «۲»

(پهروز یحیی، انقلاب اسلامی ایران، نقطه عطف بیداری اسلامی، صفحه ۱۱۹)

امام خمینی به عنوان یک مرجع دینی، مردم و عالمان را از موضع مقاومت منفی به فعالیت رقابت‌آمیز بازگرداند.

این فعالیت رقابت‌آمیز، با اعتراض به کاپیتولاسیون و رفتار استعماری شاه آغاز شد.

۱۴۴- گزینه «۲»

(سیرمهر مدنی ریثانی، افق بیداری اسلامی، صفحه ۱۲۵ و ۱۲۶)

تشریح عبارت‌های نادرست:

- رویکرد آن چپ و سوسیالیستی بود.

- گروه‌های مبارز فلسطینی ناگزیر به بلوک شرق پیوستند.

۱۴۵- گزینه «۲»

(سیرمهر مدنی ریثانی، افق بیداری اسلامی، صفحه ۱۲۳)

انقلاب اسلامی ایران، در چارچوب آرمان‌ها و ارزش‌های سکولار جهان غرب قرار نداشت بلکه از متن فرهنگ اسلامی برمی‌خاست. بر این اساس، انقلاب اسلامی نخستین انقلابی بود که بعد از انقلاب فرانسه اتفاق می‌افتاد.

۱۴۶- گزینه «۲»

(سیرمهر مدنی ریثانی، افق بیداری اسلامی، صفحه ۱۲۳)

بیداری اسلامی، دفاع از محرومان و مستضعفان جهان را وظیفه خود می‌داند.

حل مشکلات معرفتی و معنوی بشریت در محدوده رسالت آن است.

بیداری اسلامی از افق جهان متجدد به عالم نمی‌نگرد تا در تنگنای جهان سکولار و چالش‌های آن متوقف گردد.

۱۴۷- گزینه «۱»

(سیرمهر مدنی ریثانی، افق بیداری اسلامی، صفحه ۱۲۶)

- در نسل دوم روشنفکران، مسائل جهان اسلام از نوع مشکلاتی بود که لیبرالیسم غربی به وجود آورده بود.

- گروه‌های ناسیونالیستی فلسطینی اسلام را پدیده‌ای عربی می‌دانستند.

۱۴۸- گزینه «۳»

(نازنین قاسمی، افق بیداری اسلامی، صفحه‌های ۱۲۷، ۱۲۸، ۱۳۰ و ۱۳۱)

دولت‌های غربی تلاش کردند تا این انقلاب‌ها را بخشی از فرایند غربی شدن کشورهای عربی معرفی کنند و از همین رو آن را (بهار عربی) نامیدند.

۱۴۹- گزینه «۲»

(نازنین قاسمی، افق بیداری اسلامی، صفحه ۱۳۱)

سردشت در جنگ تحمیلی قربانی جنگ‌افزارهای شیمیایی غرب شد.

۱۵۰- گزینه «۴»

(نازنین قاسمی، افق بیداری اسلامی، صفحه ۱۲۷)

مهم‌ترین پیامد انقلاب اسلامی ایران در جهان اسلام، جنبش‌ها و انقلاب‌های گسترده مردم در کشورهای عربی از سال ۱۳۸۹ ه. ش است که تاکنون به سقوط قدرت‌های سیاسی در چهار کشور عربی منجر شده است.

۱۵۱- گزینه «۳»

(نازنین قاسمی، افق بیداری اسلامی، صفحه ۱۲۷)

دولت مصر به رهبری جمال عبدالناصر، مظهر ناسیونالیسم عربی بود.

۱۵۲- گزینه «۴»

(علیرضا رضایی، جهان دو قطبی، صفحه ۸۰ و ۸۱)

(الف) با اینکه مارکس و مارکسیست‌ها طبقه و نظام طبقاتی را محصول سرمایه‌داری می‌دانستند و به آن انتقاد داشتند، در کشورهای سوسیالیستی طبقه جدیدی شکل گرفت که نه براساس ثروت بلکه بر مدار قدرت سازمان می‌یافت.

(ب) هر دو قطب شرق و غرب به فرهنگ واحدی تعلق داشتند؛ یعنی هر دو بلوک درون فرهنگ سکولار غرب قرار داشتند.

(ج) چالش و نزاع بلوک شرق و غرب در سراسر قرن بیستم تا زمان فروپاشی بلوک شرق در سال ۱۹۹۱ م ادامه یافت.

۱۵۳- گزینه «۲»

(آزاره میرزائی، بحران‌های اقتصادی و زیست محیطی، صفحه ۹۵)

بحران زیست محیطی، ابتدا در حوزه رابطه انسان با طبیعت قرار داشت، ولی به تدریج به روابط انسان‌ها و جوامع با یکدیگر نیز سرایت کرد.

از نظر فرهنگ مدرن، طبیعت ماده خام و بی‌جانی است که انسان اجازه هرگونه تصرفی را در آن دارد.

۱۵۴- گزینه «۲»

(بهروز یحیی، بحران‌های معرفتی و معنوی، صفحه ۱۰۱)

سکولاریسم به ترتیب در حوزه‌های هنر، اقتصاد، سیاست و علم ظاهر گردید و بعضی از متفکران بازگشت نگاه معنوی و دینی در سطوح مختلف زندگی انسان‌ها در سال‌های پایانی قرن بیستم را نشانه بحران معنویت در فرهنگ غرب می‌دانند و از آن با عناوین افول سکولاریسم و پساکولاریسم یاد کردند.

۱۵۵- گزینه «۱»

(علیرضا رضایی، جنگ‌ها و تقابل‌های جهانی، صفحه ۸۴ تا ۸۶)

(الف) در جنگ جهانی اول، برای نخستین بار از سلاح‌های شیمیایی استفاده شد.

(ب) هانتینگتون از آخرین مرحله درگیری‌ها در جهان معاصر، با عنوان جنگ تمدن‌ها یاد می‌کند.

(پ) جنگ گرم بین مناطق پیرامونی بلوک شرق و غرب ادامه یافت و به اقتصاد کشورهای صنعتی که وابسته به تسلیحات نظامی بود، رونق بخشید.

(ت) از دیدگاه کنت، جنگ در فرهنگ و جامعه جدید غربی، امری ذاتی نیست بلکه امری عارضی و تحمیلی است.

۱۵۶- گزینه «۲»

(آزاره میرزائی، بحران‌های اقتصادی و زیست محیطی، صفحه ۹۲ و ۹۳)

نخستین بحران اقتصادی در سال ۱۸۲۰ م در انگلستان به وجود آمد.

آسیب‌های مربوط به فقر و غنا همواره متوجه قشرهای فقیر و ضعیف جامعه است ولی

آسیب‌های مربوط به بحران اقتصادی تمامی جامعه را در برمی‌گیرد.

چالش فقر و غنا چالشی همیشگی است ولی بحران اقتصادی اغلب دوره‌ای و مقطعی است.

۱۵۷- گزینه «۳»

(آزاره میرزائی، جنگ‌ها و تقابل‌های جهانی، صفحه ۸۸ و ۸۹)

مفاهیم شمال و جنوب عمدتاً بعد از جنگ جهانی دوم به کار گرفته شد زیرا برخی اندیشمندان معتقد بودند که چالش اصلی بین بلوک شرق و غرب، نیست بلکه چالش اصلی بین کشورهای غنی و فقیر است. تقابل شمال و جنوب تقابلی جهانی است.

۱۵۸- گزینه «۱»

(علیرضا رضایی، جهان دو قطبی، صفحه‌های ۷۶، ۷۹ و ۸۰)

(الف) نظریه پردازان لیبرال، آزادی فعالیت صاحبان سرمایه را ضامن پیشرفت جامعه می‌دانستند.

(ب) کمونیسم به مالکیت خصوصی قائل نیست.

(ج) در جوامع سوسیالیستی به بهانه عدالت اقتصادی، نه تنها آزادی معنوی بلکه آزادی دنیوی افراد نیز از بین رفت.

۱۵۹- گزینه «۳»

(بهروز یحیی، سرآغاز بیداری اسلامی، صفحه ۱۱۳)

حرکت‌های اجتماعی روشنفکران چپ، در چارچوب اندیشه‌های ناسیونالیستی، سوسیالیستی و مارکسیستی بود و تا پیش از فروپاشی بلوک شرق، روشنفکران چپ در کشورهای اسلامی جاذبه داشتند.

۱۶۰- گزینه «۴»

(کنکور سراسری ۹۹، ترکیبی، صفحه‌های ۷۷، ۸۹ و ۹۳ کتاب درسی)

- تأمین رفاه کارگران و اقشار ضعیف جوامع غربی: مرکز پیرامون

- به سخره گرفتن فیلسوفان مدافع نوانخانه‌ها توسط دیکنز: فقر و غنا

- جنبش وال استریت: اقتصادی

فلسفه

۱۶۶- گزینه «۴»

(کوثر دستورانی، چستی انسان (۱)، صفحه ۷۱ تا ۷۳)

الف) دکارت

ب) کانت

ج) ارسطو (انسان با قوه تفکر خود یعنی تصور و تصدیق استدلال می‌کند).

د) دکارت

۱۶۷- گزینه «۲»

(سعیر حسن‌زاده، چستی انسان (۲)، صفحه ۸۰ و ۸۱)

چنین مطلبی در حکمت متعالیه بیان نشده است؛ بلکه این مکتب حقیقت انسان را

نیز وجود می‌داند.

۱۶۸- گزینه «۲»

(سعیر حسن‌زاده، انسان، موجود اخلاق‌گرا، صفحه ۸۷)

از دید افلاطون، انسانی که آراسته به چهار فضیلت «حکمت»، «خویشتن‌داری»،

«شجاعت» و «عدالت» است، نیک‌بخت است.

۱۶۹- گزینه «۱»

(عاطفه‌ریابه صالحی، چستی انسان (۲)، صفحه ۸۱)

از نظر حکمت متعالیه «روح انسانی» آخرین درجه تکاملی است که موجودات زنده

می‌توانند به آن برسند. ظرفیت روح انسان پایان ندارد و روح می‌تواند به هر مرتبه

کمالی در جهان دست یابد.

۱۷۰- گزینه «۴»

(عاطفه‌ریابه صالحی، انسان، موجود اخلاق‌گرا، صفحه ۹۰)

ردایل اخلاقی به «روح» صدمه رسانده و آن را از کمال باز می‌دارند.

۱۶۱- گزینه «۴»

(سیرمهر مدنی‌رینانی، ابزارهای شناخت، صفحه ۵۲ و ۵۳)

این‌سینا توضیح داد که قانون علیت از تجربه و آزمایش به‌دست نمی‌آید، بلکه

برعکس، خودش پایه و اساس هر تجربه‌ای است.

۱۶۲- گزینه «۱»

(کوثر دستورانی، ابزارهای شناخت، صفحه ۵۳ و ۵۵)

تشریح موارد نادرست:

الف) وجه تسمیه شناخت شهودی این است که قلب انسان حقیقت را چنان درمی‌یابد

که گویا با چشم می‌بیند.

د) معرفت شهودی گام به گام و به تدریج حاصل می‌شود، نه به صورت ناگهانی.

۱۶۳- گزینه «۱»

(نازنین قاسمی، نگاهی به تاریخچه معرفت، صفحه ۵۹)

دوره سوم تاریخ فلسفه، دوره شکوفایی فلسفه در جهان اسلام و ایران، با ظهور

فیلسوفانی مانند فارابی، ابن‌سینا، ابن‌رشد، شیخ اشراق و ملاصدرا است.

۱۶۴- گزینه «۳»

(نازنین قاسمی، نگاهی به تاریخچه معرفت، صفحه ۶۱)

افلاطون و ارسطو نیم‌نگاهی به شناخت شهودی داشتند اما آن را در تبیین فلسفی

خود وارد نمی‌کردند.

۱۶۵- گزینه «۱»

(سیرمهر مدنی‌رینانی، نگاهی به تاریخچه معرفت، صفحه ۶۵)

پوزیتیویسم یا اثبات‌گرایی اولین بار توسط اوگوست کنت، فیلسوف فرانسوی قرن

نوزدهم میلادی مطرح شد که رویکرد جدید از تجربه‌گرایی بود.

روان‌شناسی

۱۷۶- گزینه ۴»

(آزاره میرزائی، تفکر (۲) تصمیم‌گیری، صفحه ۱۴۳ و ۱۴۴)

سبک تصمیم‌گیری تکانشی بلافاصله با پشیمانی همراه است.

در سبک تصمیم‌گیری احساسی، ملاک تصمیم‌گیری عواطف و هیجانات زودگذر است.

۱۷۷- گزینه ۳»

(کوثر دستورانی، تفکر (۲) تصمیم‌گیری، صفحه ۱۳۹)

الف) در این مورد آقای مرتضوی با وجود شواهد، از دیدگاهی استفاده می‌کند که

اطلاعات خودش را تأیید کند ← سوگیری تأیید

ب) در این مورد محمد به قضاوت‌ها و تصمیم‌های خود اعتماد بیش از حد دارد و در

نتیجه تصمیم وی غلط از آب در خواهد آمد ← اعتماد افراطی

۱۷۸- گزینه ۲»

(سیرمهر مرتضی دینانی، تفکر (۲) تصمیم‌گیری، صفحه ۱۵۱ و ۱۵۲)

در گزینه ۲، حسین با یک امر خواستنی (علاقه به بازی فوتبال) و یک امر

غیرمطلوب (رفتن به سر کار و زود بیدار شدن از خواب) مواجه شده است که می‌شود

تعارض گرایش - اجتناب.

۱۷۹- گزینه ۴»

(نازنین قاسمی، انگیزه و نگرش، صفحه ۱۶۰)

به مجموعه عوامل فرازیستی که باعث به حرکت در آوردن رفتار و شناخت ما می‌شود،

نگرش می‌گویند.

۱۸۰- گزینه ۱»

(ویدر هقان، انگیزه و نگرش، صفحه ۱۶۵ و ۱۶۶)

باورها و نظام ارزشی فرد:

اعتقاد قوی به چیزی که شناخت داریم، نظام باورهای ما را شکل می‌دهد. مثل داستان

فalconها یا اعتقاد به اینکه ما بر حقیق و پیروزیم.

اراده:

داستان نیک وی آچیچ مصداق بارز اراده می‌باشد.

۱۷۱- گزینه ۴»

(سیرمهر مرتضی دینانی، تفکر (۱) حل مسئله، صفحه ۱۱۶)

در مسئله موقعیت فعلی یا مبدأ باید مشخص باشد تا موانع احتمالی را به خوبی

بشناسید و راه‌حل‌های بهتری ارائه دهید.

مسئله یک فرایند و جریان تحت کنترل است. در جریان حل یک مسئله، هر چه قدر

که جدی‌تر باشیم احتمال انتخاب راه‌حل بهتر، بیش‌تر است.

۱۷۲- گزینه ۴»

(ویدر هقان، تفکر (۱) حل مسئله، صفحه ۱۱۹ و ۱۲۰)

انتخاب راه‌حل‌های جایگزین یعنی کسی که با به کارگیری روش مطالعه جدید

نتوانست در درس روان‌شناسی پیشرفت کند، به راه‌حل‌های جایگزین فکر می‌کند،

مثلاً ممکن است فکر کند دلیل یاد نگرفتن درس روان‌شناسی به خاطر تسلط نداشتن

بر پیش نیازهای این درس باشد.

۱۷۳- گزینه ۲»

(کوثر دستورانی، تفکر (۱) حل مسئله، صفحه ۱۲۴ و ۱۲۵)

تشریح گزینه‌های دیگر:

گزینه ۱: «روش‌های تحلیلی با محدودیت زمان همراه است.

گزینه ۳: «در روش‌های تحلیلی قواعد مشخصی برای تبعیت وجود دارد.

گزینه ۴: «روش بارش مغزی و خرد کردن از روش‌های اکتشافی است که به پردازش

عمیق اطلاعات نیاز ندارد.

۱۷۴- گزینه ۱»

(نازنین قاسمی، تفکر (۱) حل مسئله، صفحه ۱۲۸)

دومین مرحله روش بارش مغزی عبارت است از: ارائه راه‌حل‌های مختلف

۱۷۵- گزینه ۳»

(آزاره میرزائی، تفکر (۲) تصمیم‌گیری، صفحه ۱۳۸ تا ۱۴۱)

تشریح عبارت‌های نادرست:

الف) در تصمیم‌گیری‌هایی که بُعد شخصی دارد، هر فردی متناسب با ویژگی‌های

خودش تصمیم می‌گیرد.

ب) انتخاب همسر آینده یک تصمیم‌گیری مهم پیچیده است.

۱۸۱- گزینه ۳»

(سیرممنر مدرنی ریثانی، انگیزه و نگرش، صفحه ۱۶۸ و ۱۶۹)

حرکت در مسیر دستیابی به هدف، خودش نوعی موفقیت تلقی می‌شود. انتخاب هدف، امید به موفقیت را به همراه می‌آورد.

۱۸۲- گزینه ۱»

(سیرممنر مدرنی ریثانی، انگیزه و نگرش، صفحه ۱۷۱)

بررسی قاعده‌مند بودن نظام شناختی، بیانگر این موضوع است که هر چه موارد مثبت پیرامون یک موضوع بیشتر باشد، گرایش فرد به استفاده از آن نیز بیشتر می‌شود.

۱۸۳- گزینه ۴»

(نازنین قاسمی، انگیزه و نگرش، صفحه ۱۷۳)

در صورتی که ادراک کنترل و کارایی با شواهد محیطی سازگار نباشد، نوعی ادراک کنترل و کارایی کاذب شکل می‌گیرد که مانع بروز رفتار است.

۱۸۴- گزینه ۲»

(نازنین قاسمی، انگیزه و نگرش، صفحه ۱۷۶)

علی به این باور رسیده است که ناتوان است، کنترلی روی محیط ندارد و برای تغییر دادن شرایط، کاری نمی‌تواند بکند. در نتیجه، دیگر انگیزه عمل در او ایجاد نمی‌شود و تلاشی نمی‌کند. پس به درماندگی آموخته شده، دچار شده است.

۱۸۵- گزینه ۴»

(کوثر دستورانی، روان‌شناسی سلامت، صفحه ۱۸۹ و ۱۹۰)

تشریح موارد نادرست:

گزینه ۱: از یافته‌های علم روان‌شناسی سلامت برای درمان بیماری‌های جسمی استفاده می‌شود.

گزینه ۲: در سمت راست پیوستار سلامت روانی افرادی با شیوه زندگی صحیح و در سمت چپ افراد ناسالم قرار می‌گیرند.

گزینه ۳: در روان‌شناسی سلامت، اعتقاد بر این است که بیماری یا سلامت دو جنبه جدا از هم نیستند و از سلامت کامل تا مرگ یک پیوستار (پیوستگی این دو) وجود دارد.

۱۸۶- گزینه ۴»

(کوثر دستورانی، روان‌شناسی سلامت، صفحه ۱۹۲ و ۱۹۳)

تشریح عبارت‌های دیگر:

گزینه ۱: سبک زندگی: الگوهای رفتاری و شناختی

گزینه ۲: همه افراد نیاز به رژیم‌های غذایی خاص سن و جنس خود دارند.

گزینه ۳: رژیم غذایی باید حاوی کربوهیدرات زیاد باشد.

۱۸۷- گزینه ۳»

(سیرممنر مدرنی ریثانی، روان‌شناسی سلامت، صفحه ۱۹۶)

در فشار روانی منفی، فرد به دلیل نوع ارزیابی‌اش از مشکل، احساس ناخوشایندی را تجربه می‌کند و در نتیجه، قادر به دستیابی به هدف نیست.

۱۸۸- گزینه ۴»

(کنکور سراسری ۹۹، تفکر (۲) تصمیم‌گیری، صفحه ۱۵۲ کتاب درسی)

در تعارض اجتناب - اجتناب، هر دو گزینه، نامطلوب و ناخواسته است و فرد مجبور به انتخاب یکی از آنهاست.

۱۸۹- گزینه ۳»

(آزاده میرزائی، روان‌شناسی سلامت، صفحه ۱۹۸)

هدف اصلی فرد در مقابله، حذف عامل فشار آور است که زندگی او را از حالت عادی خارج ساخته است. فرد هنگام روبه‌رو شدن با موقعیت، ابتدا براساس برداشت اولیه خود آن را ارزیابی می‌کند.

۱۹۰- گزینه ۲»

(آزاده میرزائی، روان‌شناسی سلامت، صفحه ۲۰۰)

در این موقعیت، شوخی کردن و مشکل را سبک شمردن می‌تواند برای گذران آن اوقات سخت، کمک کند.